



Fabriqué par :
Backyard Discovery
3305 Airport Drive, Pittsburg,
KS 66762 800-856-4445

Basepoint Business Centre: Rivermead Drive, Westlea, Swindon SN5 7EX Phone: 0800-118-2476
J.P. Coenstraat 7, The Bridge, The Hague, 2595 WP, Netherlands Phone: 08005678990

20x10 SARASOTA LOUVERED PERGOLA

No DE MODÈLE : 2305120



AVERTISSEMENT

Cancer et malformations congénitales
www.P65Warnings.ca.gov



Veillez visiter www.backyarddiscovery.com

Pour obtenir le manuel de montage le plus récent, pour enregistrer votre produit ou pour commander des pièces de rechange *Para obtener instrucciones en español, visite* www.backyarddiscovery.com



ÉTAPE PAR ÉTAPE FACILE

**INSTRUCTIONS INTERACTIVES EN 3D
TÉLÉCHARGEZ L'APPLICATION GRATUITE**



Fabriqué en Chine

INS-2305120-A-20x10 SARASOTA LOUVERED PERGOLA-FR 12-28-2023

MANUEL DU PROPRIÉTAIRE - DIMENSIONS DE CONFIGURATION DE BASE ET NOTES DE MONTAGE

Il est essentiel que vous commenciez avec des semelles carrées et de niveau, une dalle de béton ou une plate-forme pour fixer votre structure

- Portez une attention particulière aux éléments nécessaires à chaque étape. Assurez-vous d'utiliser le bon matériel pour chaque étape. L'utilisation d'un matériel incorrect peut entraîner un assemblage incorrect
- N'oubliez pas de vérifier les services publics souterrains et les lignes électriques aériennes.

Les supports de poteaux sont fournis avec votre structure qui vous permet d'installer de façon permanente votre structure sur une surface de bois ou de béton préexistante ou nouvelle. Voir les instructions d'ancrage pour plus de détails et de recommandations.

- Le matériel permettant de fixer les montants à la structure est inclus.
- Le matériel pour monter la structure de façon permanente sur une surface en béton est inclus.
- La quincaillerie pour monter la structure en permanence sur une terrasse en bois n'est PAS incluse et devra être achetée séparément. Vous devez vous assurer qu'il y a suffisamment de soutien structurel sous le platelage avant de le fixer en permanence.

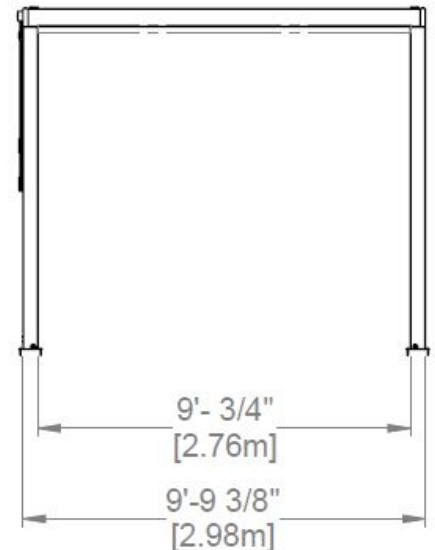
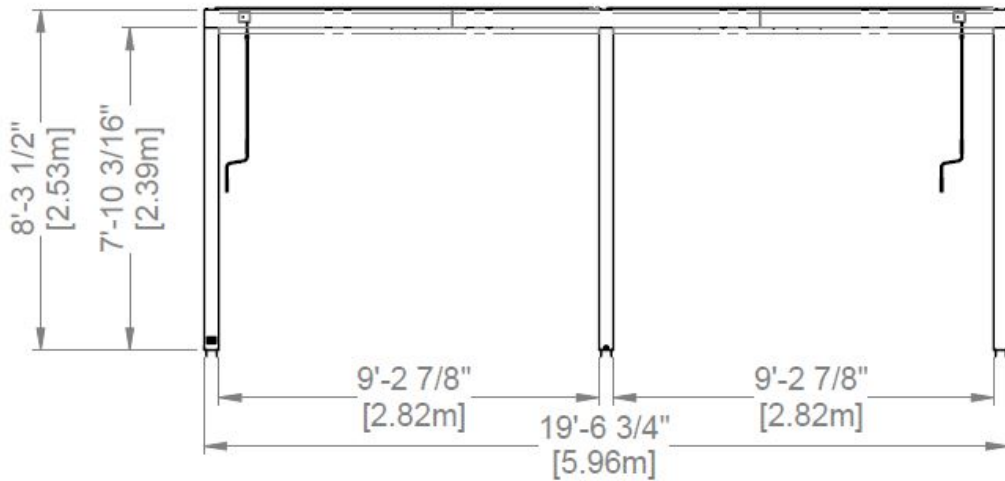
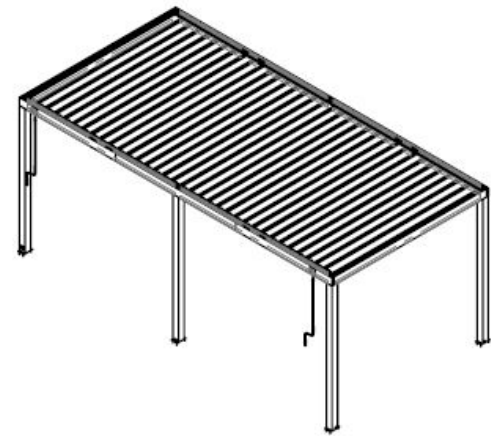
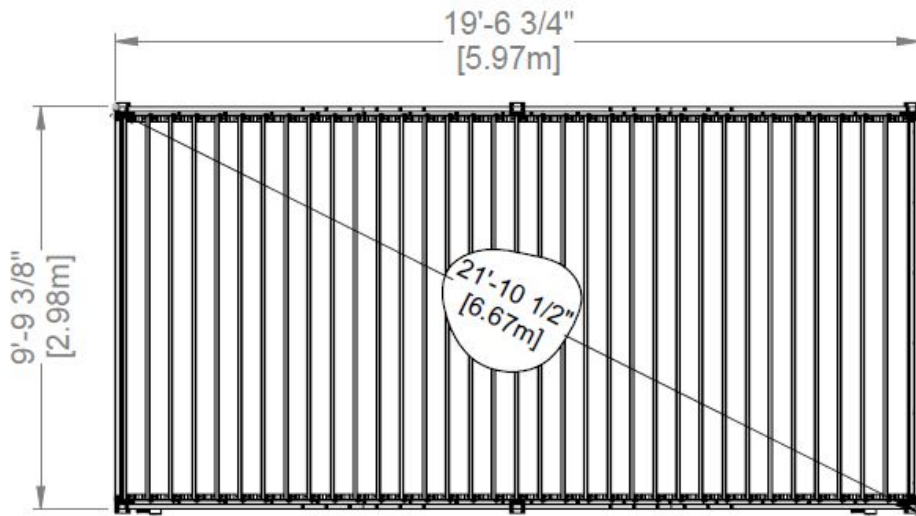

MANUEL DU PROPRIÉTAIRE - DISPOSITION DE L'ANCRAGE

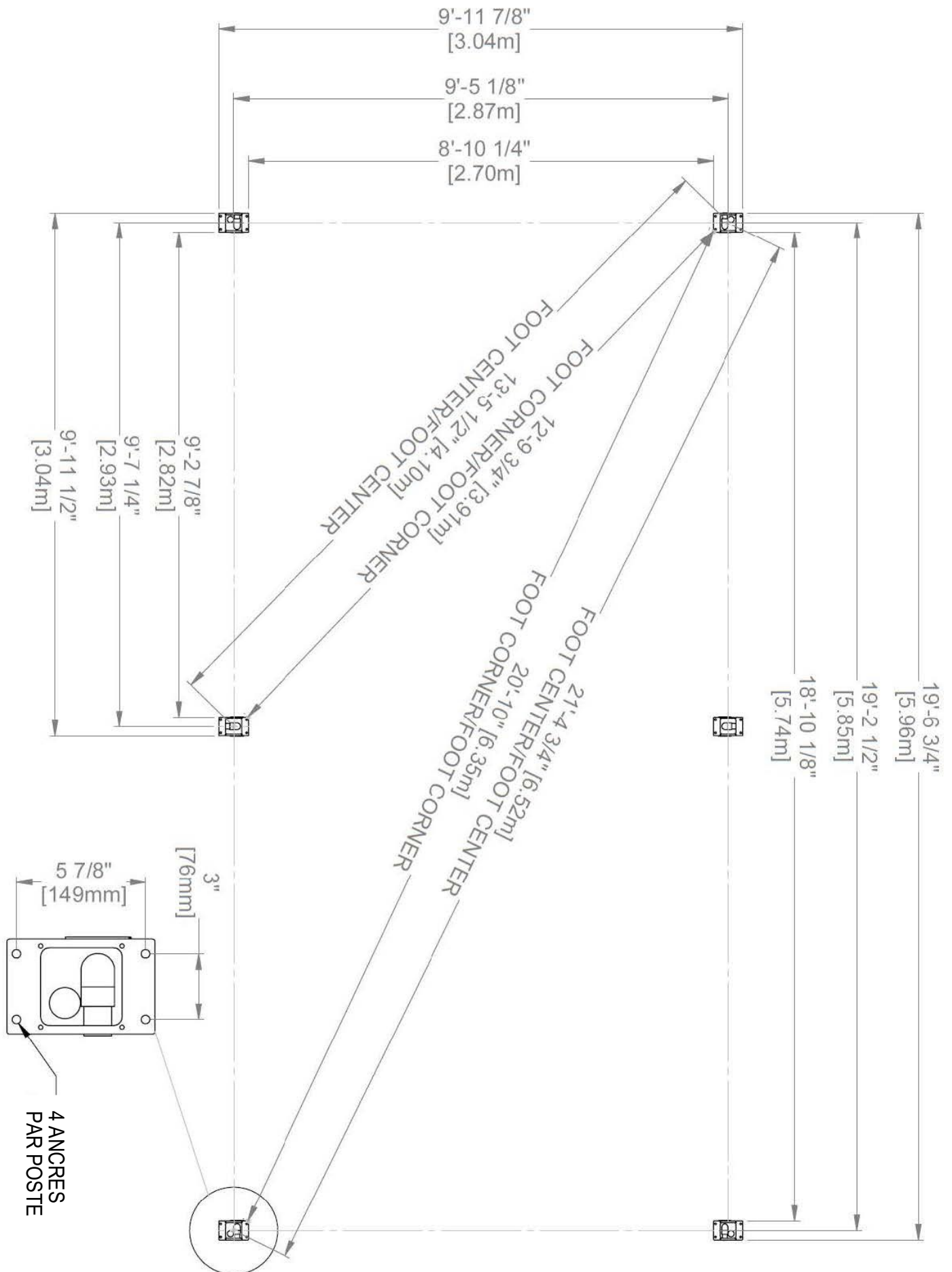

REMARQUE : LES DIMENSIONS DOIVENT ÊTRE INDICUÉES SUR LA PLAQUE D'ANCRAGE AU BAS DU POTEAU, SAUF INDICATION CONTRAIRE.

MANUEL DU PROPRIÉTAIRE - IDENTIFICATION DES PIÈCES

COMPOSANTS MÉTALLIQUES (pas à l'échelle)

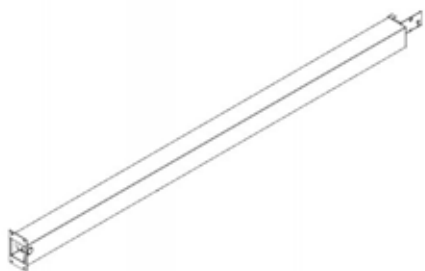

P01 POSTE - A4M01983
(x1) 4 5/16"x6 3/4"x99 1/2" (110x172x2527)

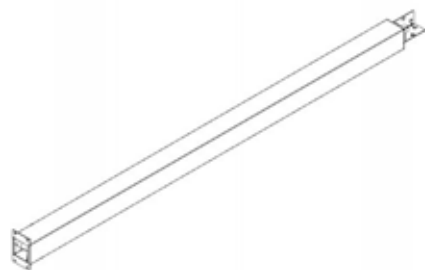

P02 POSTE - A4M01984
(x2) 4 5/16"x6 3/4"x99 1/2" (110x172x2527)

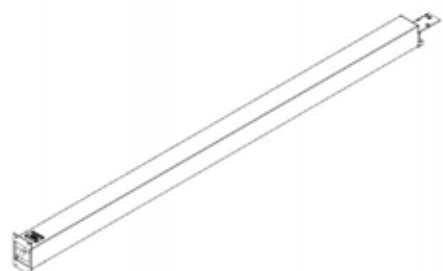

P03 POSTE - A4M02131
(x1) 4 5/16"x6 3/4"x99 1/2" (110x172x2527)

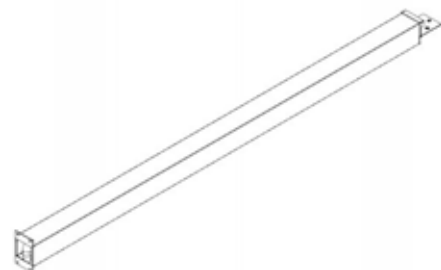

P04 LAMELLE - A4M02587
(x2) 4 5/16"x6 3/4"x99 7/16" (110x172x2525.5)



G02 GOUTTIÈRE - A4M02583
(x4) 1 9/16"x1 15/16"x111" (40x50x2819)



G01 GOUTTIÈRE - A4M01993
(x2) 1 9/16"x1 15/16"x108 7/8" (40x50x2765)



M01 BÂTI À PERSIENNES - A4M02593
(x1) 1 "x1 15/16"x110 3/4" (25x49x2813)



M01 BÂTI À PERSIENNES - A4M02594
(x1) 1 "x1 15/16"x110 3/4" (25x49x2813)

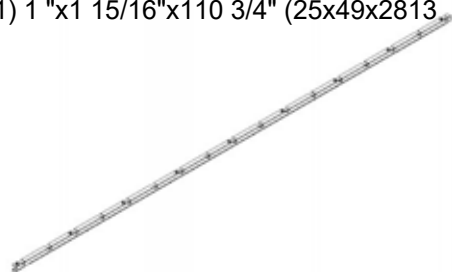

M01 BÂTI À PERSIENNES - A4M02596
(x1) 1 "x1 15/16"x110 3/4" (25x49x2813)



M01 BÂTI À PERSIENNES - A4M02595
(x1) 1 "x1 15/16"x110 3/4" (25x49x2813)

MANUEL DU PROPRIÉTAIRE - IDENTIFICATION DES PIÈCES

COMPOSANTS MÉTALLIQUES (pas à l'échelle)



B01 POUTRE - A4M01986
(x2) 1 7/16"x5 1/4"x114 1/2" (36x134x2910)



B02 POUTRE - A4M02588
(x1) 1 7/16"x5 1/4"x72 7/16" (36x134x1839)



B03 POUTRE - A4M02589
(x1) 1 7/16"x5 1/4"x72 7/16" (36x134x1839)



B04 POUTRE - A4M02590
(x1) 1 7/16"x5 1/4"x72 7/16" (36x134x1839)

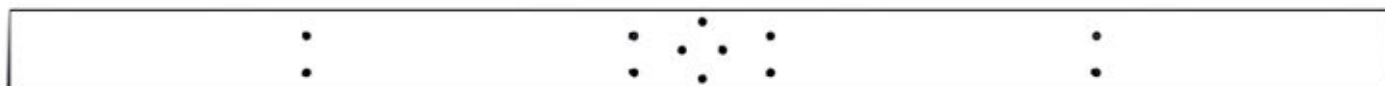

B05 POUTRE - A4M02591
(x2) 1 7/16"x5 1/4"x89 7/8" (36x134x2283)



B06 POUTRE - A4M02592
(x1) 1 7/16"x5 1/4"x72 7/16" (36x134x1839)



J1 SUPPORT D'EPISSURE - A4M02230
(x4) 15/16"x53/16"x39 3/8" (33.2x131.2x1000)

MANUEL DU PROPRIÉTAIRE - IDENTIFICATION DES PIÈCES

COMPOSANTS MÉTALLIQUES (pas à l'échelle)



L02 PLAQUE LATÉRALE D'ENTRAÎNEMENT DU VOILET -A4M02134
(x2) 1/16"x2 3/16"x6 9/16" (2x55x167)



L03 PLAQUE LATÉRALE A PERSIENNES -A4M02334
(x66) 1/16 "x2 3/16" x6 9/16 "(2x55x167)



F05 PORTECLÉS -A4M02226
(x2) 1/2"x1/2"x3 3/4" (13x13x95)

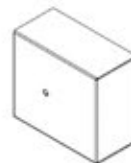

F07 CAPOT -A4M02228
(x2) 1 9/16 "x2 7/8" x3 1/4 "(39.5x73x82)



F04 SANGLE DE LIAISON -A4M02225
(x2) 1/8"x13/16"x2 5/8" (3x20x66)



F03 SANGLE DE LIAISON -A4M02229
(x2) 1/2"x11/16"x3 13/16" (13x17x97)



S01 ECRAN - A4M02005
(x4) 1/16"x211/16"x2 11/16" (2x68x68)



S02 ECRAN -A4M02584
(x2) 1/16"x2 11/16"x4 1/8" (2x68x104)



F06 ENTRETOISE - A4M02227
(x2) 1/16"x2 3/16"x2 3/4" (1.5x56x70)



A6P00796 SILICONE
(x1)

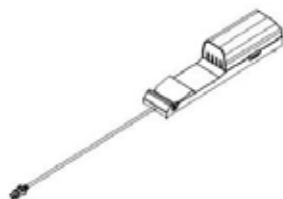

9205413 ELECTRIQUE
(x1) BOTTIER

MANUEL DU PROPRIÉTAIRE - IDENTIFICATION DES PIÈCES

COMPOSANTS MÉTALLIQUES (pas à l'échelle)

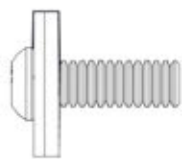

H101202 ENSEMBLE TÊTE PORTE-PLATEAU TORX
(x176) 1/4-20x3/4"



H101101 ENSEMBLE TÊTE PORTE-PLATEAU TORX
(x2) 1/4-20x3/4"



H101126 ENSEMBLE TÊTE PORTE-PLATEAU TORX
(x8) 1/4-20x2 1/8"



H101187 BOULON PPH
(x1) 8-32x1 1/8"



H101189 BOULON D'ÉPAULEMENT À PROFIL BAS
(x4) 1/4-20x3/8" BLK



H100408 VIS PWH
(x136) 8x1/2



H100120 ANCRAGE EN BÉTON
(x24)



H101230 BOULON WH
(x20) 5/16x6 SS



H101161 GOUPILLE FENDUE
(x68)



H100474 RONDELLE PLATE
(x10) 9x19



H100630 RONDELLE PLATE
(x24) 8x19



H100653 ECROU DE VERROUILLAGE
(x4) 1/4



H100774 RONDELLE FENDUE
(x2) 1/4

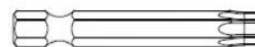

H100147 EMBOUT TORX
(x1)



H100114 CLÉ TORX
(x1) T-30



H101100 ENTRAÎNEMENT MAGNÉTIQUE
(x1)

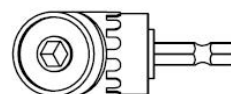

H101114 ADAPTATEUR DE PERCEUSE À ANGLE DROIT
(x1)

PRÉ-ASSEMBLAGE ÉTAPE 1 - TRI DES PIÈCES

Il est essentiel pour faciliter l'assemblage que vous preniez le temps de trier et d'organiser les pièces et le matériel.

Pièces Métalliques:

- Organiser les pièces métalliques selon le numéro alphanumérique à trois chiffres estampillé sur chaque pièce (p. ex., P01).
- S'il y a plusieurs pièces portant le même numéro estampillé, empilez-les ensemble.
- Les timbres se trouvent sur la surface plane des pièces ou à l'extrémité des pièces.
- Laissez-vous beaucoup de place - les pièces peuvent prendre beaucoup de place.

REMARQUE : LES CARTONS NE SONT PAS CLASSÉS PAR NUMÉRO DE PIÈCE.

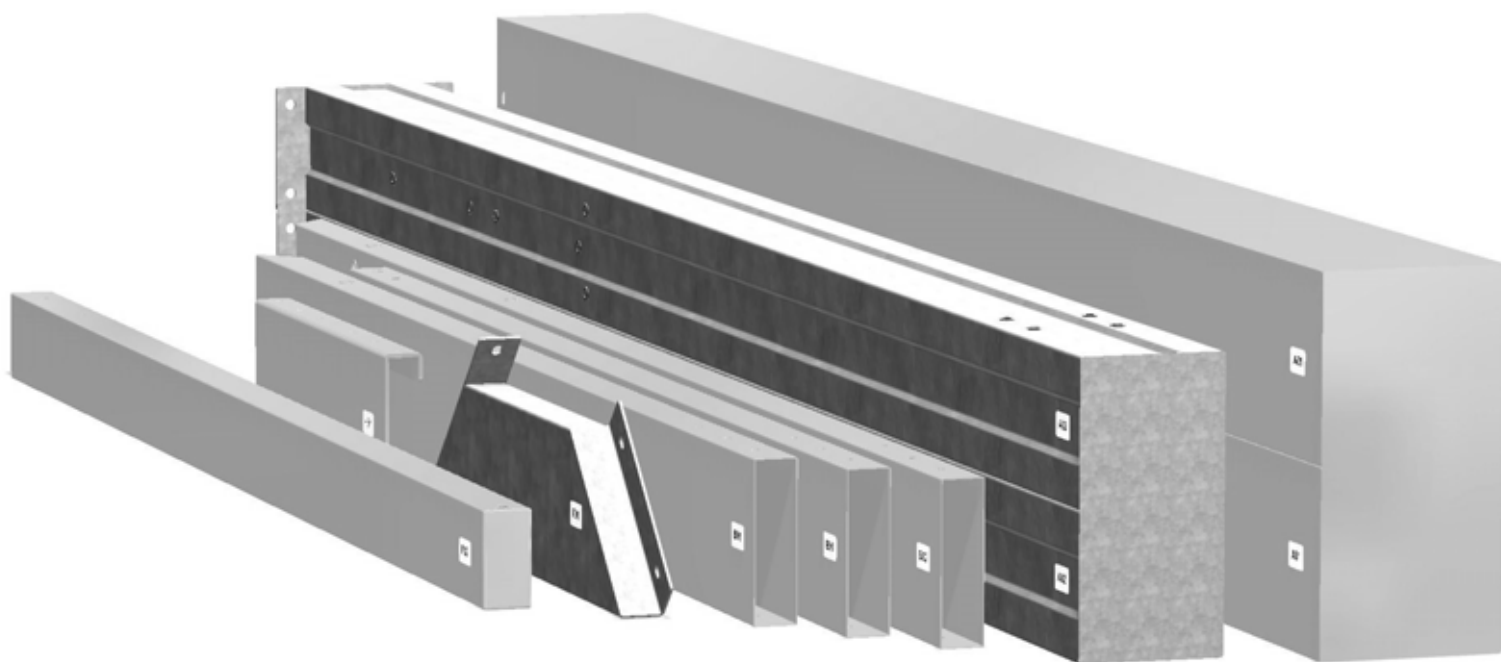

PIÈCES DE QUINCAILLERIE :

- Nous vous recommandons d'avoir un tableau séparé pour organiser le matériel.
- Les sacs de quincaillerie sont imprimés avec un numéro de pièce alphanumérique à sept chiffres.
- Vous pouvez organiser votre matériel par numéro de pièce ou groupe par type de matériel (boulons, écrous, etc.).
- Pendant l'assemblage, il suffit de faire référence aux quatre derniers chiffres du numéro.

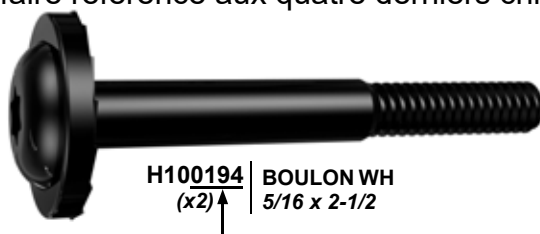

PRÉ-ASSEMBLAGE ÉTAPE 2 - OUTILS NÉCESSAIRES



Perceuse sans fil
ou perceuse
électrique



Accessoires de la
perceuse : tête
cruciforme



Mèches de 1/8 po,
3/16 po, 3/8 po et
7/16 po



Marteau à panne
fendue



Clés ouvertes de
1/2 po et 7/16 po



Clé à cliquet de 3/8 po,
douilles standard de 1/2 po et
7/16 po, douilles profondes de
1/2 po et 7/16 po



Mètre à ruban



Maillet en caoutchouc -
En option



Tourne-écrous 3/8 et
5/16 po

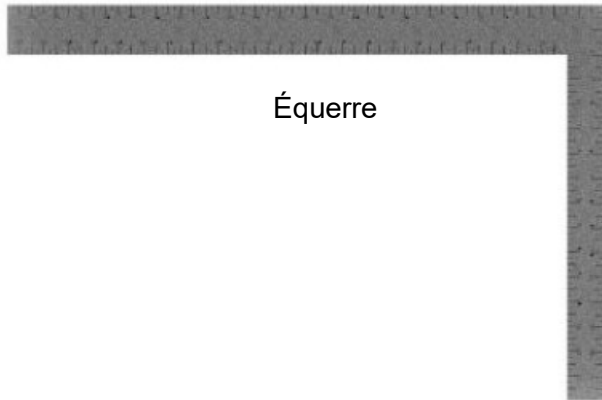

Équerre



Niveau de 24 po

PRÉ-ASSEMBLAGE ÉTAPE 3 - CHOISISSEZ VOTRE MÉTHODE D'ASSEMBLAGE

Plusieurs types d'instructions de montage vous sont proposés.

1. Manuel d'assemblage imprimé inclus avec votre produit
2. Application BILT - Instructions interactives en 3D (en Anglais)
3. Combinaison du manuel imprimé et de l'application BILT (remarque : les numéros d'étape peuvent différer entre les deux méthodes)



Scannez pour des instructions 3D faciles

Téléchargez l'application BILT avant de commencer

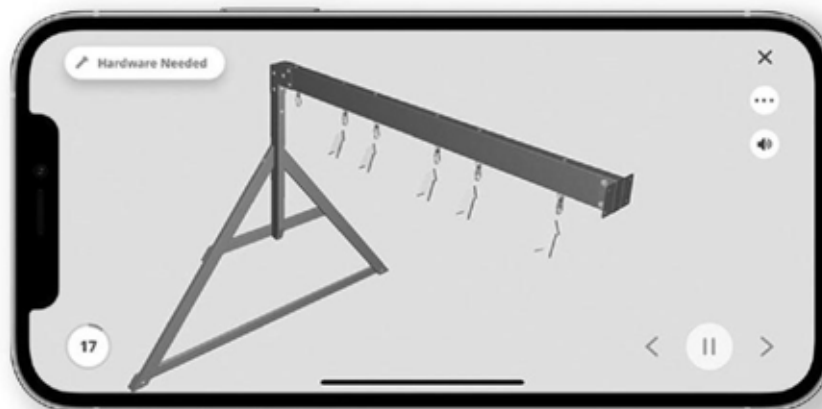

ÉTAPE 1 - ASSEMBLAGE DU CADRE

QTE	NUMERO D'ARTICLE	DESCRIPTION
6	H101202	ENSEMBLE TÊTE PORTE-PLATEAU TORX 1/4-20x3/4"



B03 POUTRE -A4M02589
(x1) 1 7/16"x5 1/4"x72 7/16" (36x134x1839)



J1 SUPPORT D' PISSURE -A4M02230
(x1) 1 5/16"x5 3/16"x39 3/8" (33.2x131.2x1000)

NE PAS SERRER LE MATÉRIEL À CETTE ÉTAPE

POUR FACILITER E` MONTAGE, NOUS RE. OMMANDONS D'UTILISER DES CHEVAUX DE SCIE POUR LES ETAPES 1 - 11

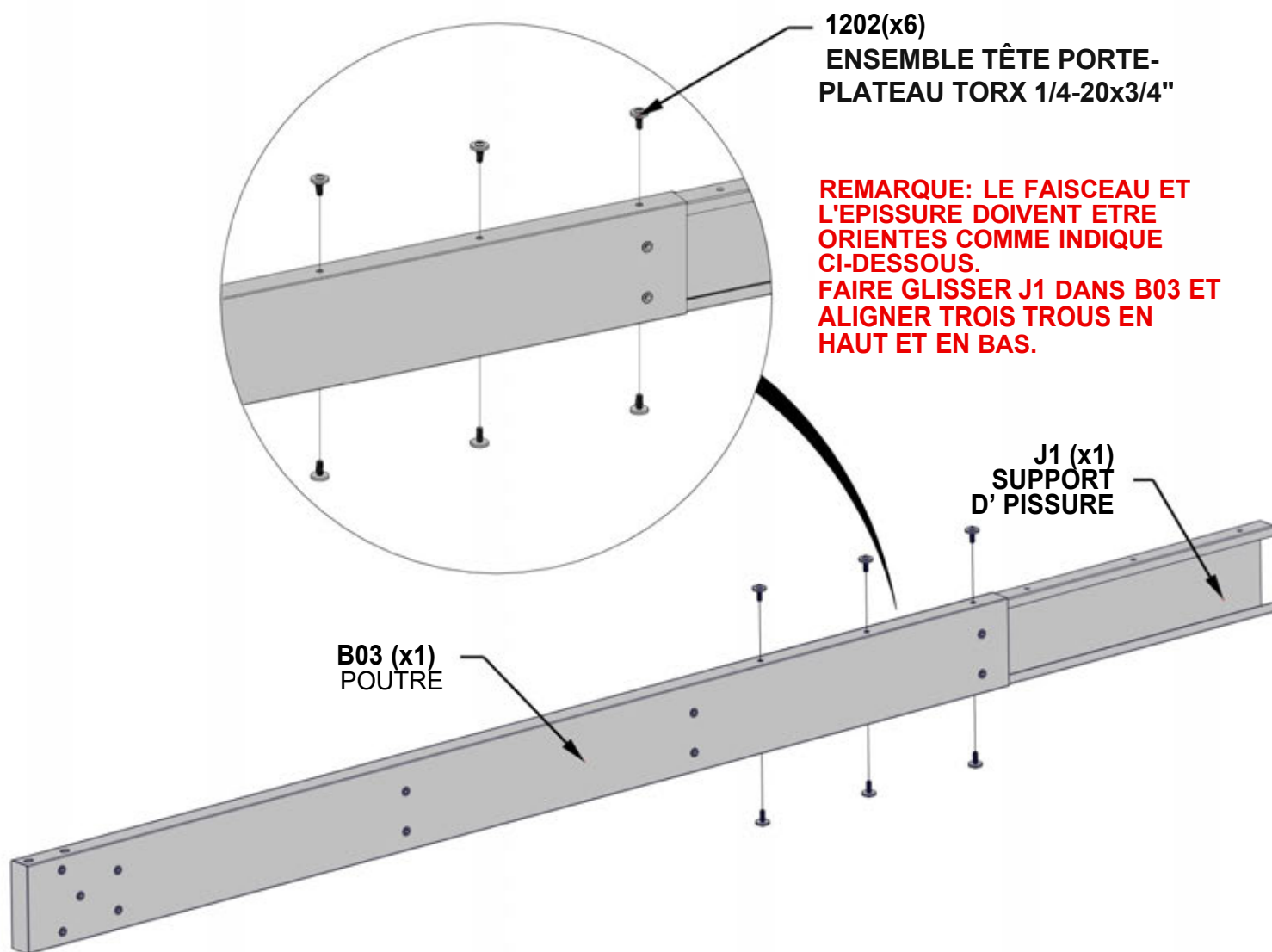

ÉTAPE 2 - ASSEMBLAGE DU CADRE

QTÉ	NUMÉRO D'ARTICLE	DESCRIPTION
6	H101202	ENSEMBLE TÊTE PORTE-PLATEAU TORX 1/4-20x3/4"

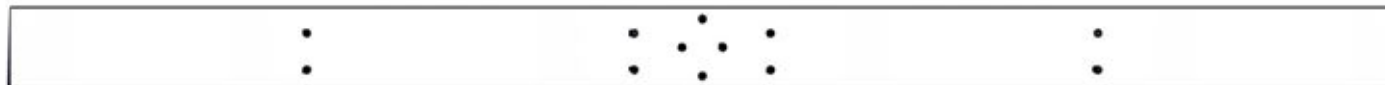

B05 (x1) POUTRE - A4M02591
1 7/16"x51/4"x89 7/8" (36x134x2283)

FAIRE GLISSER B02 DANS LE SUPPORT D'ÉPISURE. TAPOTER DOUCEMENT LES EXTRÉMITÉS DE L'ENSEMBLE AVEC UN MARTEAU EN CAOUTCHOUC JUSQU'À CE QUE L'ESPACE SE FERME, PUIS SERRER TOUS LES BOULONS DU FAISCEAU.

NOTE : PETITS TROUS OVALES INDICHER LA SURFACE SUPÉRIEURE DU FAISCEAU

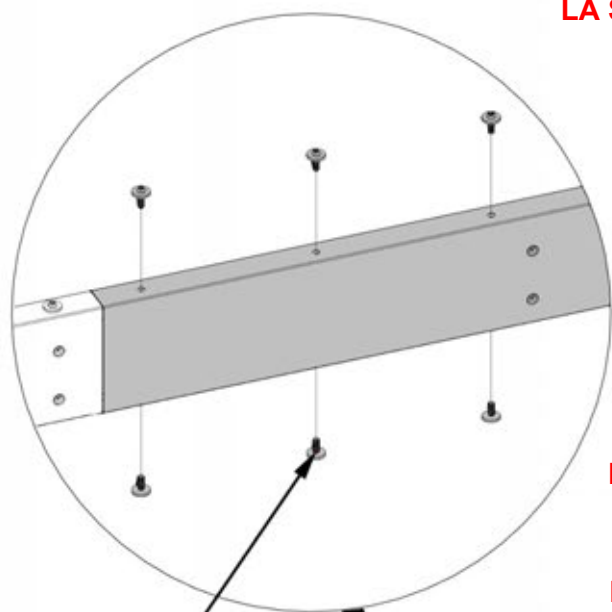

1202 (x6)
ENSEMBLE TÊTE
PORTE-PLATEAU
TORX 1/4-20x3/4"

REMARQUE : TOUS FILETÉS INSERTIONS SERONT SUR DU MÊME CÔTÉ DE LE FAISCEAU

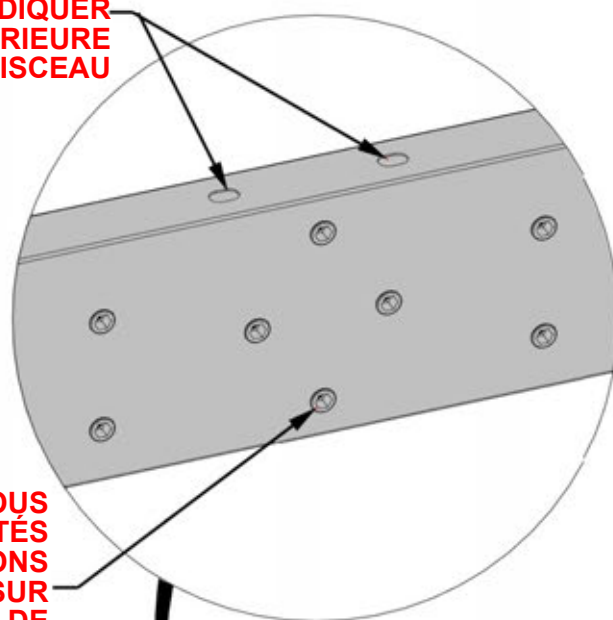

B05 (x1)
POUTRE

B03
POUTRE

ÉTAPE 3 - ASSEMBLAGE DU CADRE



J1 SUPPORT D' PISSURE -A4M02230
(x1) 1 5/16"x5 3/16"x39 3/8" (33.2x131.2x1000)

QTÉ	NUMÉRO D'ARTICLE	DESCRIPTION
6	H101202	ENSEMBLE TÊTE PORTE-PLATEAU TORX 1/4-20x3/4"

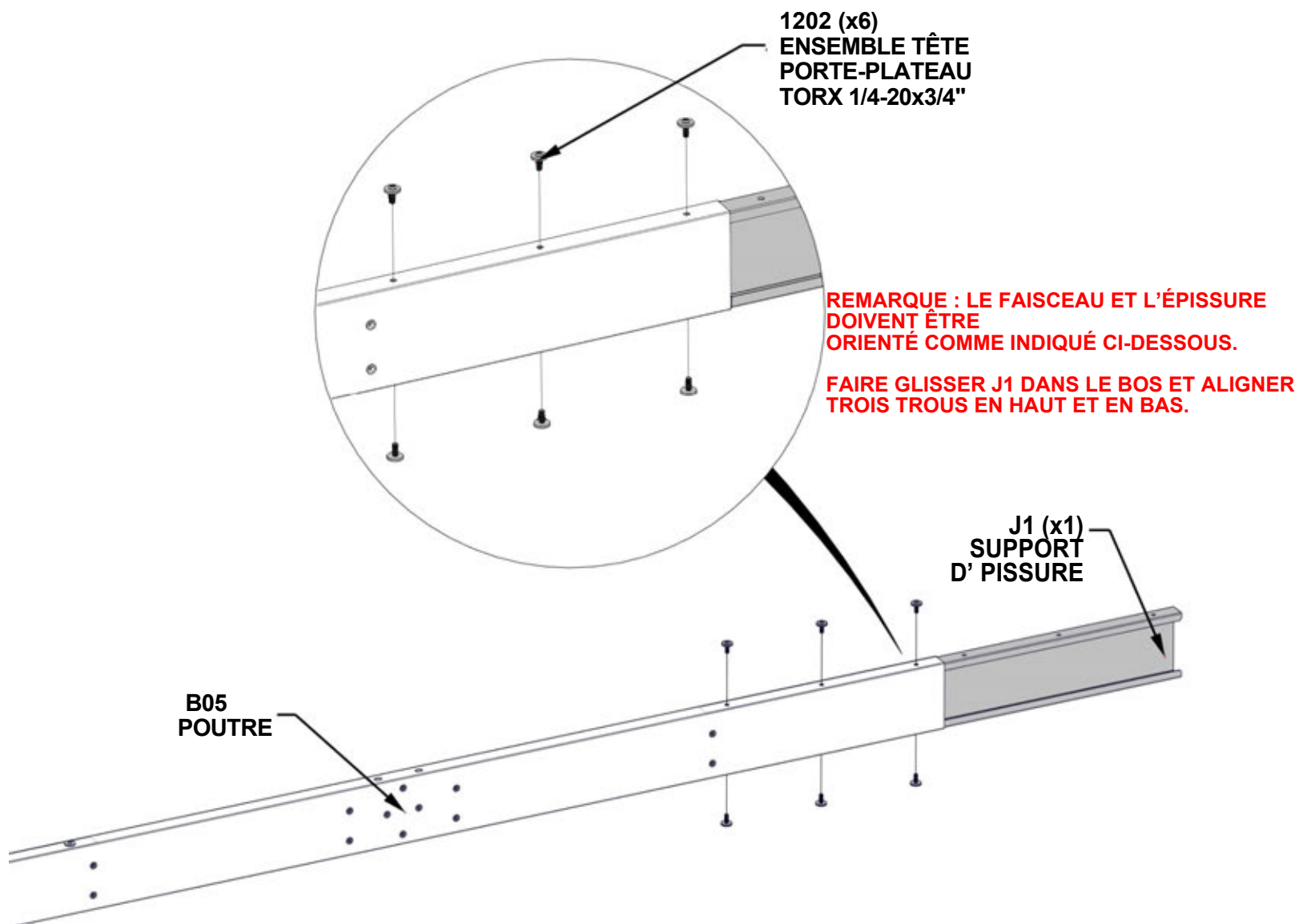

ÉTAPE 4 - ASSEMBLAGE DU CADRE

QTÉ	NUMÉRO D'ARTICLE	DESCRIPTION
6	H101202	ENSEMBLE TÊTE PORTE-PLATEAU TORX 1/4-20x3/4"



B02 (x1) POUTRE - A4M02588
1 7/16"x5 1/4"x72 7/16" (36x134x1839)

**GLISSEZ B02 DANS LE SUPPORT D'ÉPISURE.
TAPER DOUCEMENT LES EXTRÉMITÉS DE
L'ASSEMBLAGE AVEC MAILLET EN CAOUTCHOUC
JUSQU'À FERMER L'ÉCART, PUIS SERRER TOUS
LES BOULONS SUR LA POUTRE.**

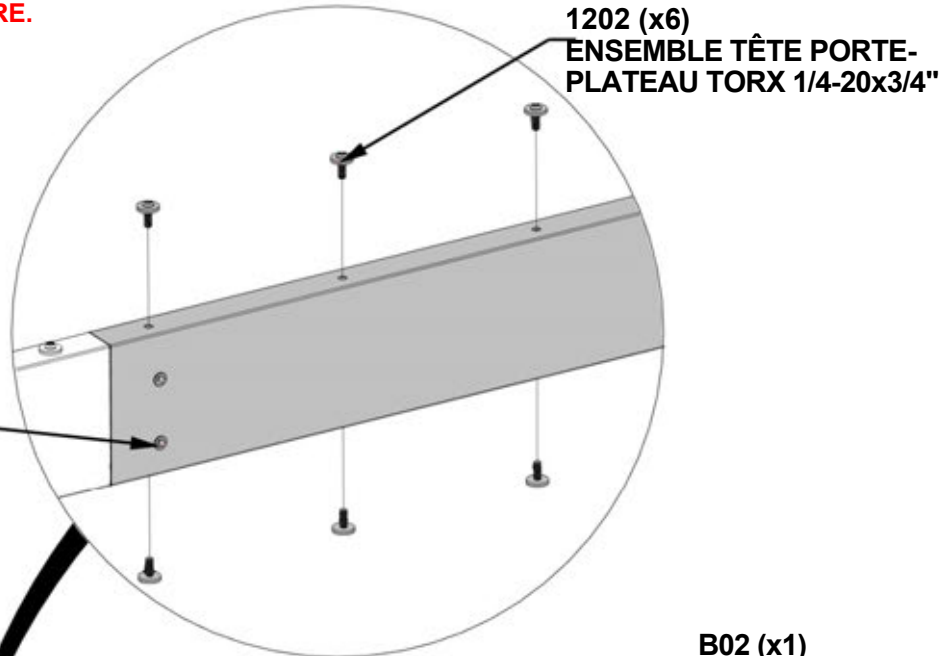

**REMARQUE : TOUS LES
INSERTS FILETÉS SERONT
DU MÊME CÔTÉ DE LA
POUTRE**

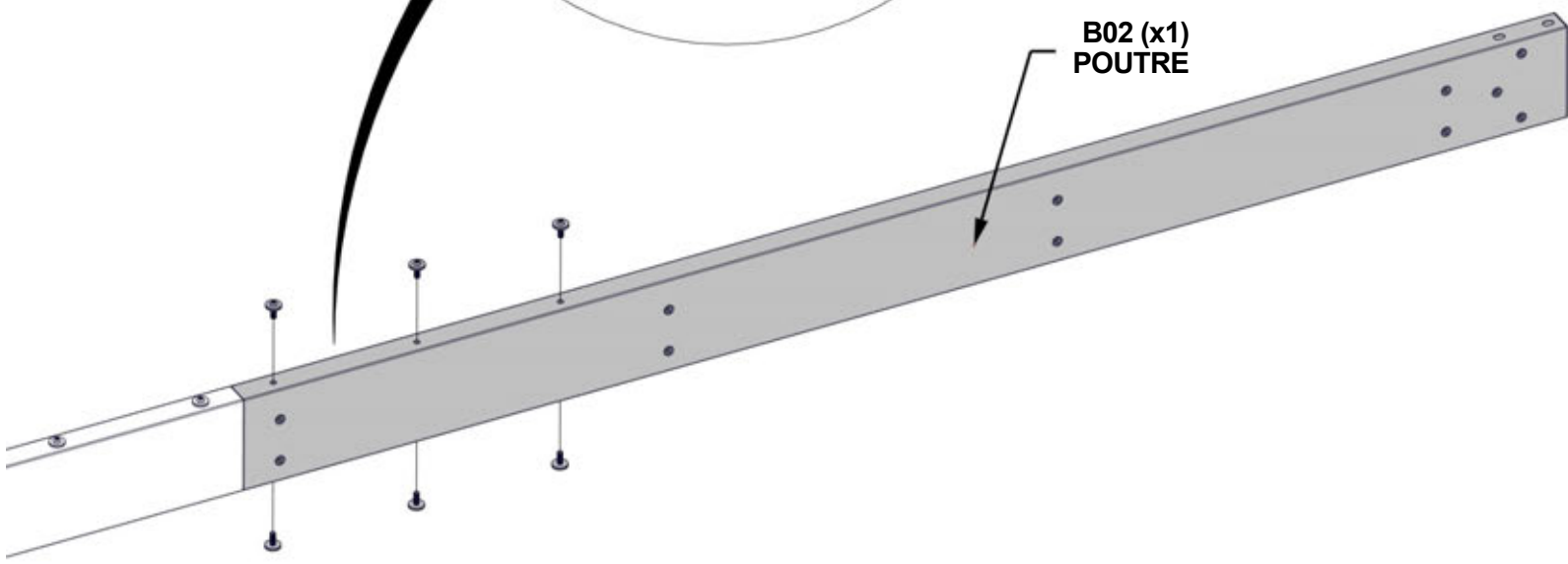

ÉTAPE 5A - ASSEMBLAGE DU CADRE

QTE	NUMERO D'ARTICLE	DESCRIPTION
2	H101230	BOULON WH 5/16x6 S.S.

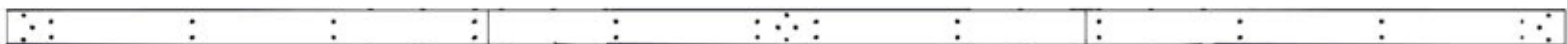
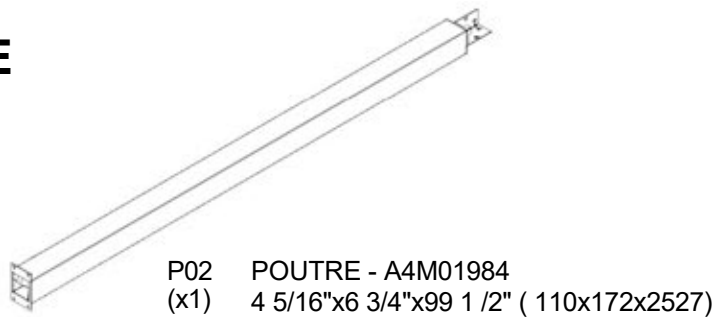

ASSEMBLAGE DU FAISCEAU ÉTAPE 1 - 4

FIXER LE FAISCEAU AU POTEAU EN ALIGNANT LES FENTES DU FAISCEAU AVEC LES INSERTS FILETÉS SUR LA PLAQUE SUPÉRIEURE DU POTEAU. RINCER TOUS LES CÔTÉS DE FAISCEAU ET POTEAU AVANT DE SERRER LE MATÉRIEL

REMARQUE : LES GRANDES FENTES INDIQUENT LA SURFACE INFÉRIEURE DU FAISCEAU. LES FENTES S'ADAPTERONT AUTOUR DES INSERTS FILETÉS DANS LA PLAQUE DE POTEAU.

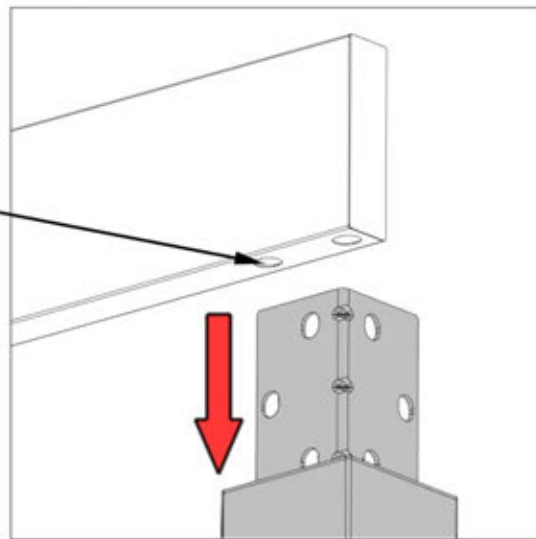

VUE ARRIÈRE

1230 (x2)
BOULON-6"

REMARQUE : LE SUPPORT DE POTEAU SERA AJUSTER AUTOUR DES INSERTS FILETÉS DANS LE FAISCEAU

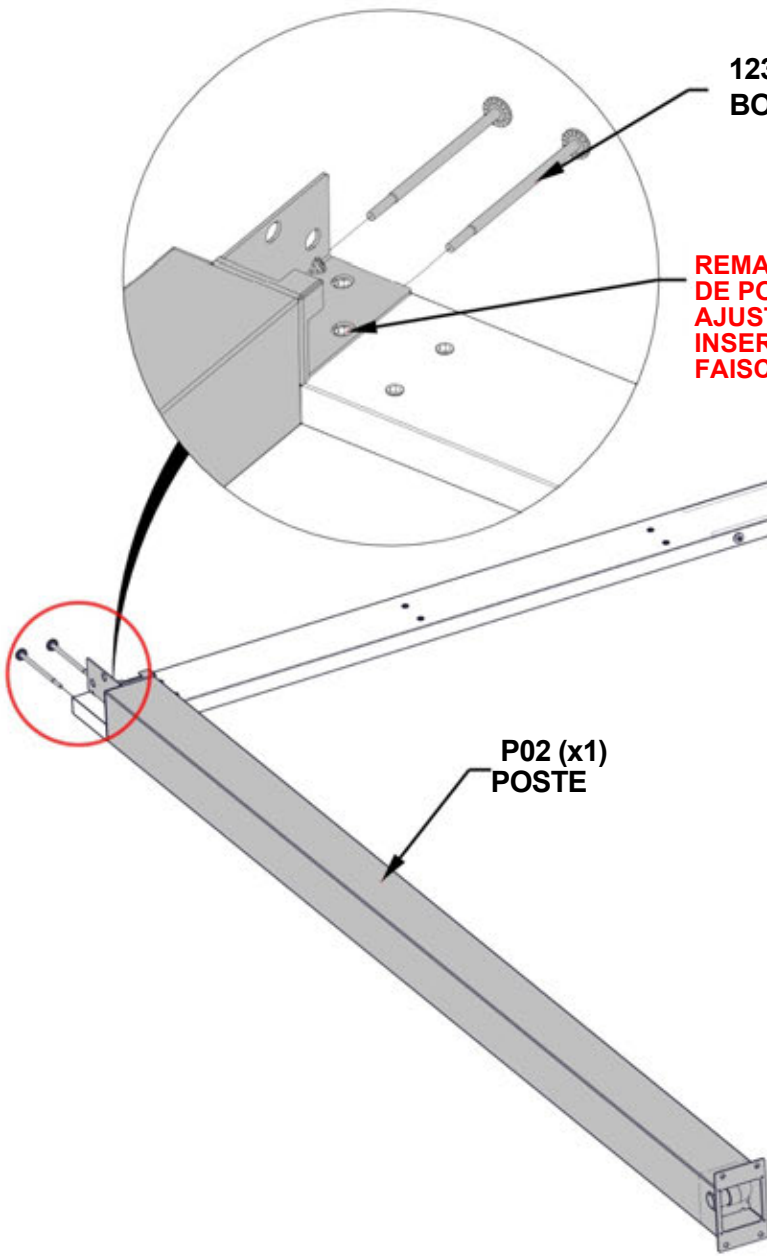

ASSEMBLAGE DU FAISCEAU ÉTAPE 1 - 4

P02 (x1)
POSTE

ÉTAPE 5B - ASSEMBLAGE DU CADRE

QTÉ	NUMÉRO D'ARTICLE	DESCRIPTION
3	H101202	ENSEMBLE TÊTE PORTE-PLATEAU TORX 1/4-20x3/4"

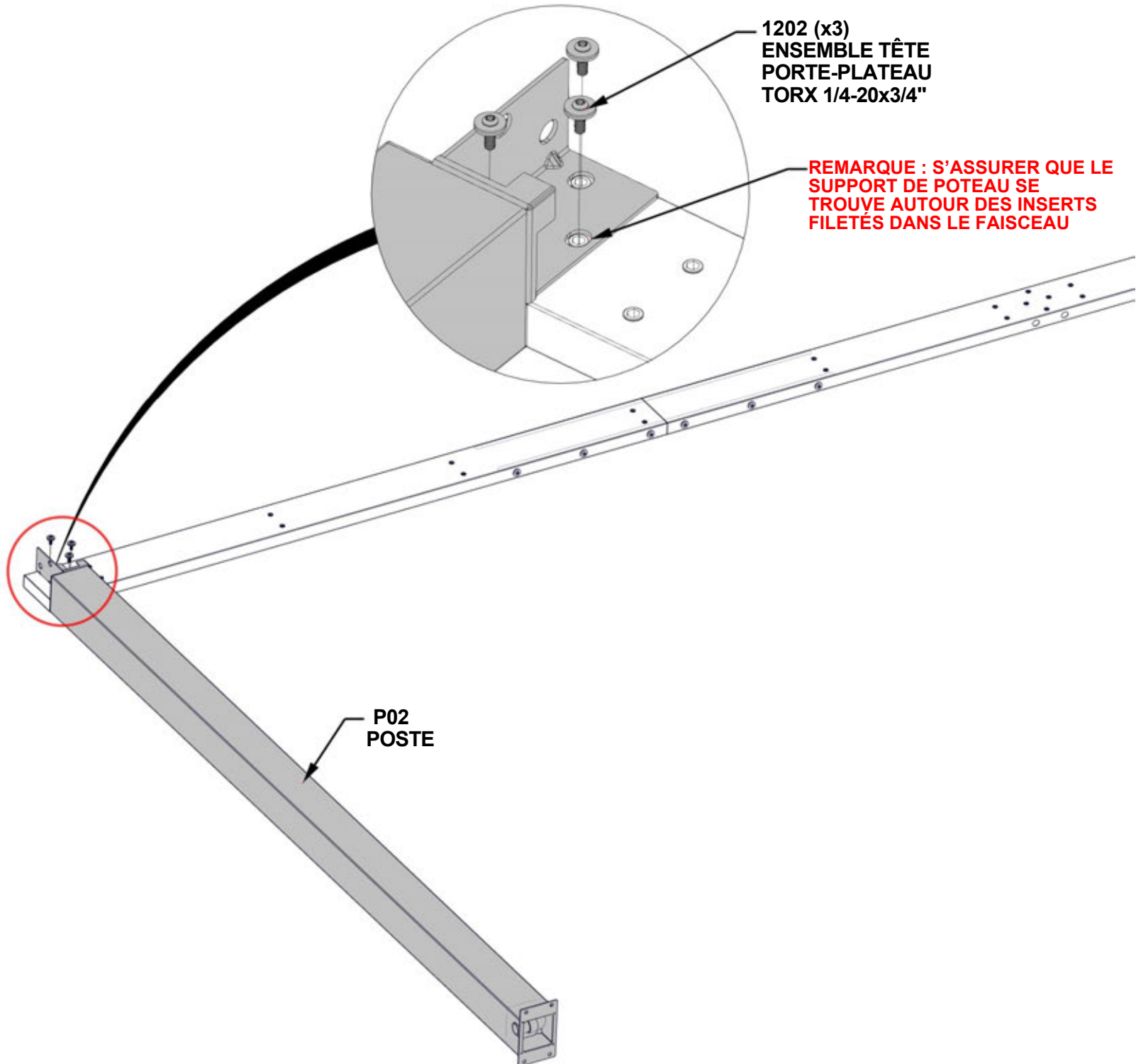

ÉTAPE 6A - ASSEMBLAGE DU CADRE

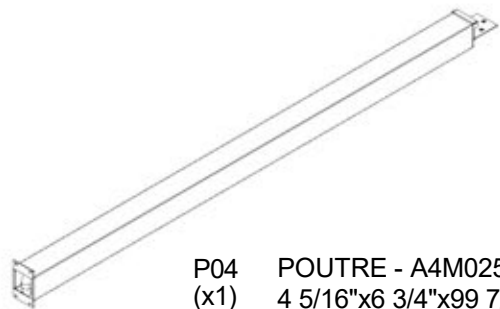

P04 POUTRE - A4M02587
(x1) 4 5/16"x6 3/4"x99 7/16" (110x172x2525.5)

QTE	NUMERO D'ARTICLE	DESCRIPTION
2	H101230	BOULON WH 5/16x6 S.S.

FIXER LE FAISCEAU AU POTEAU EN ALIGNANT LES FENTES DU FAISCEAU AVEC LES INSERTS FILETÉS SUR LA PLAQUE DE POTEAU SUPÉRIEURE. RINCER TOUS LES CÔTÉS DU FAISCEAU ET DU POTEAU AVANT DE SERRER LA QUINCAILLERIE

REMARQUE : LES GRANDES FENTES INDIQUENT LA SURFACE INFÉRIEURE DU FAISCEAU. LES FENTES S'ADAPTERONT AUTOUR DES INSERTS FILETÉS DANS LA PLAQUE DE POTEAU.

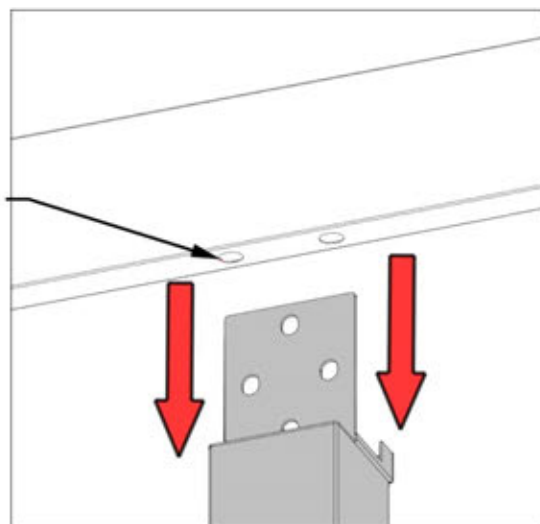

VUE ARRIÈRE

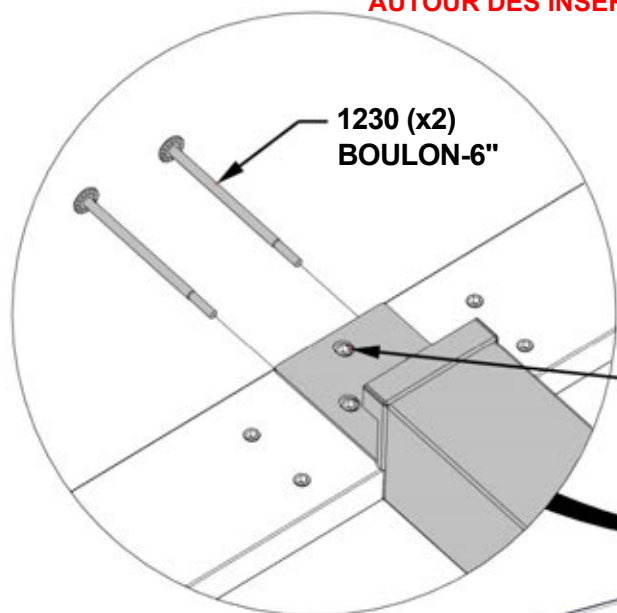

REMARQUE : LE SUPPORT DE POTEAU S'AJUSTERA AUTOUR DES INSERTS FILETÉS DANS LE FAISCEAU

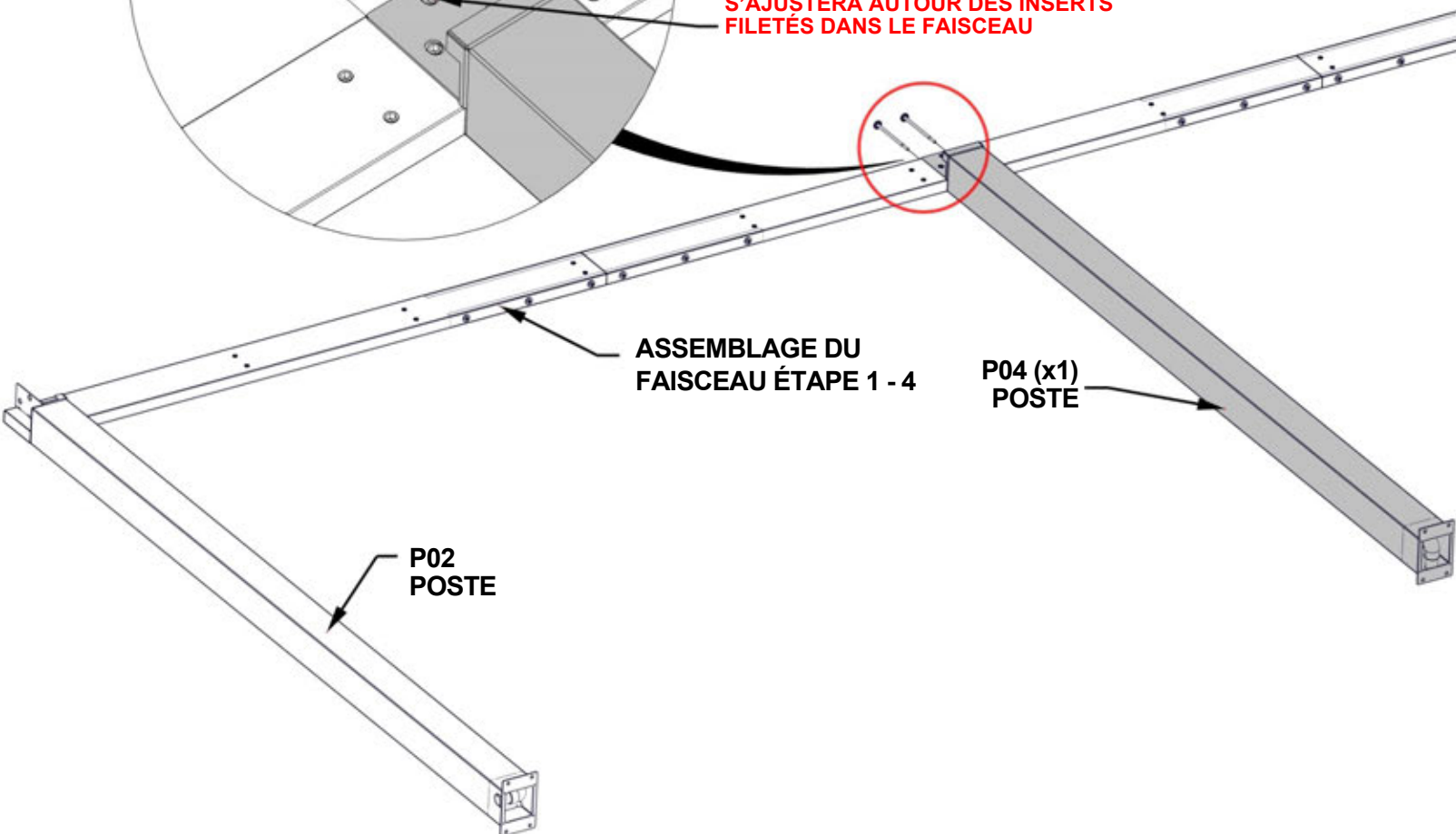

ÉTAPE 6B - ASSEMBLAGE DU CADRE

QTÉ	NUMÉRO D'ARTICLE	DESCRIPTION
4	H101202	ENSEMBLE TÊTE PORTE-PLATEAU TORX 1/4-20x3/4"

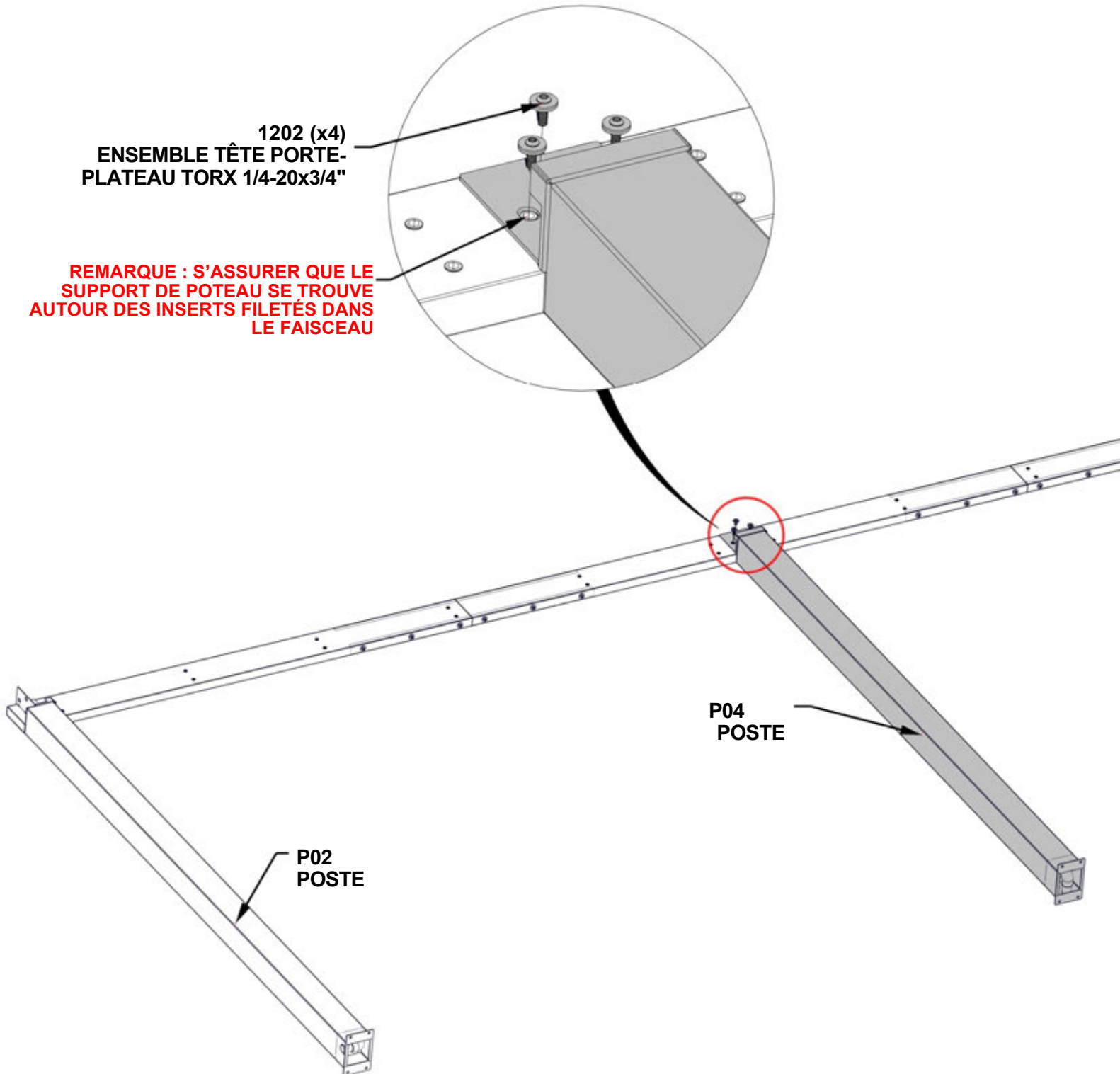

ÉTAPE 7A - ASSEMBLAGE DU CADRE

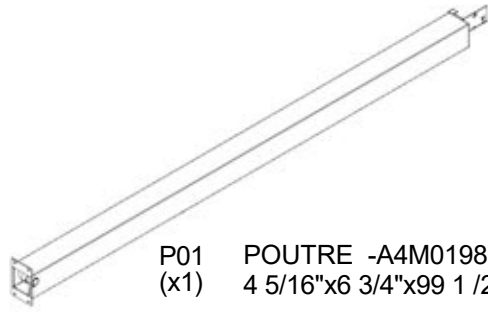

P01 POUTRE -A4M01983
(x1) 4 5/16"x6 3/4"x99 1/2" (110x172x2527)

QTE	NUMERO D'ARTICLE	DESCRIPTION
2	H101230	BOULON WH 5/16x6 S.S.

FIXER LE FAISCEAU AU POTEAU EN ALIGNANT LES FENTES DU FAISCEAU AVEC LES INSERTS FILETÉS SUR LA PLAQUE DE POTEAU SUPÉRIEURE. RINCER TOUS LES CÔTÉS DU FAISCEAU ET DU POTEAU AVANT DE SERRER LA QUINCAILLERIE

REMARQUE : LES GRANDES FENTES INDIQUENT LA SURFACE INFÉRIEURE DU FAISCEAU. LES FENTES S'AJUSTERONT AUTOUR DU FILETAGE INSERTS DANS LA PLAQUE DE POTEAU.

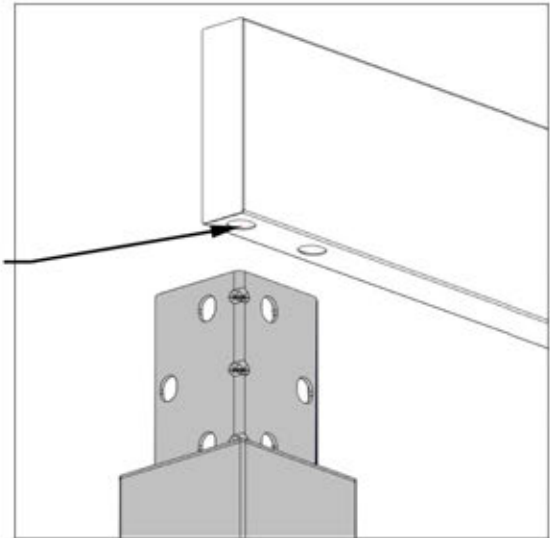

VUE ARRIÈRE

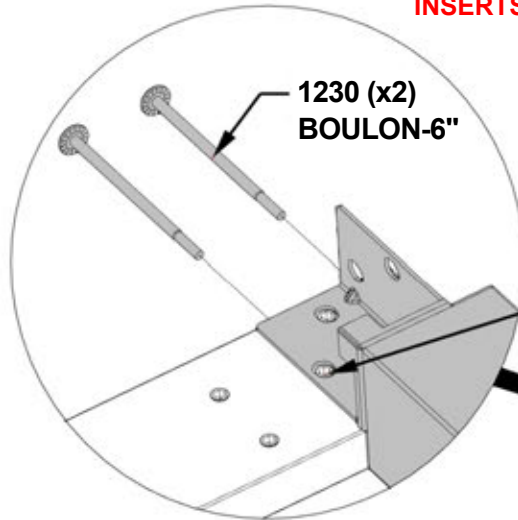

1230 (x2)
BOULON-6"

REMARQUE : LE SUPPORT DE POTEAU S'AJUSTERA AUTOUR DES INSERTS FILETÉS DANS LE FAISCEAU

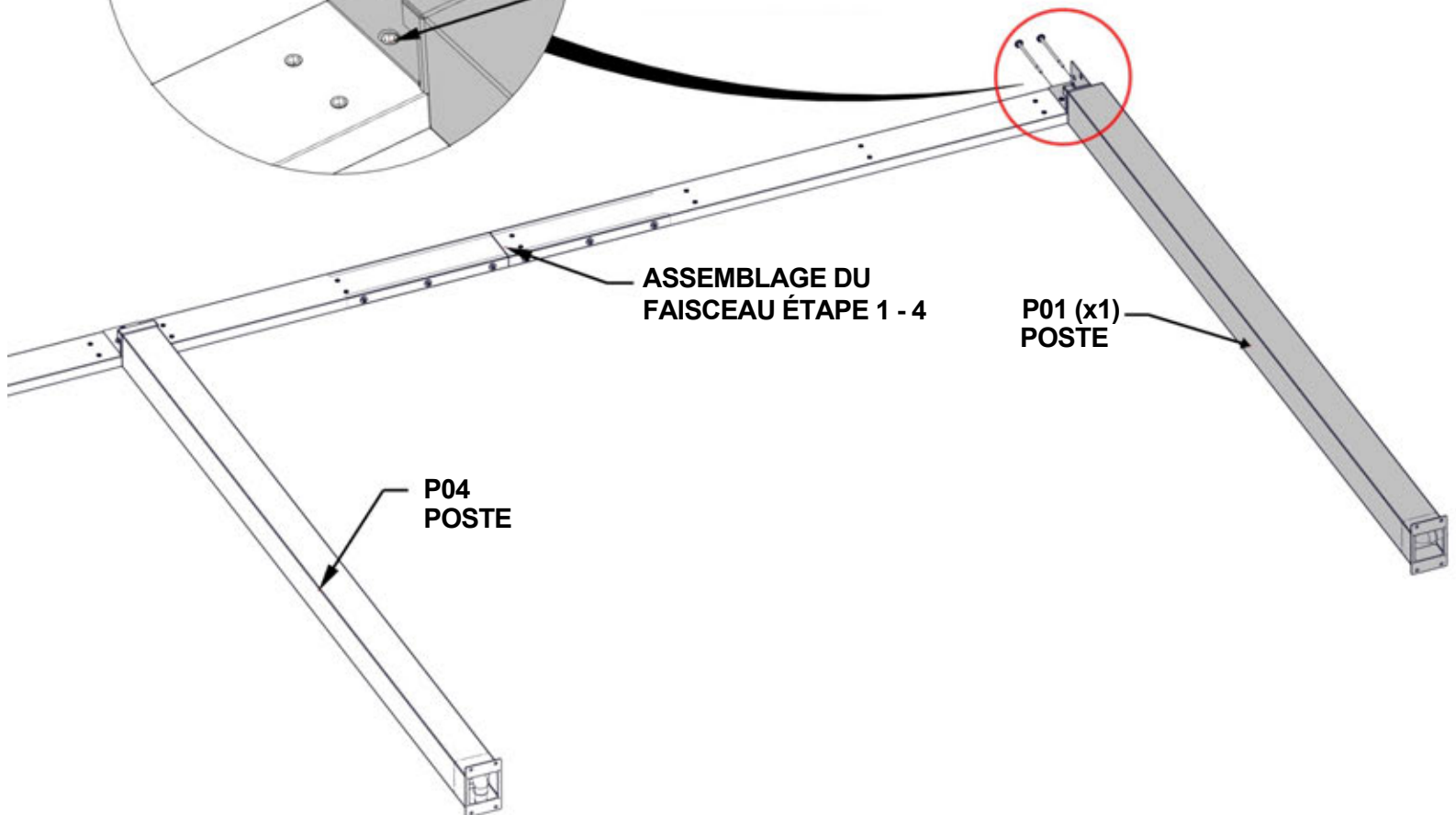

ASSEMBLAGE DU FAISCEAU ÉTAPE 1 - 4

P01 (x1)
POSTE

P04
POSTE

ÉTAPE 7B - ASSEMBLAGE DU CADRE

QTÉ	NUMÉRO D'ARTICLE	DESCRIPTION
3	H101202	ENSEMBLE TÊTE PORTE-PLATEAU TORX 1/4-20x3/4"

1202 (x3)
ENSEMBLE TÊTE PORTE-
PLATEAU TORX 1/4-20x3/4"

**REMARQUE : S'ASSURER QUE LE
SUPPORT DE POTEAU SE TROUVE
AUTOUR DES INSERTS FILETÉS DANS
LE FAISCEAU**

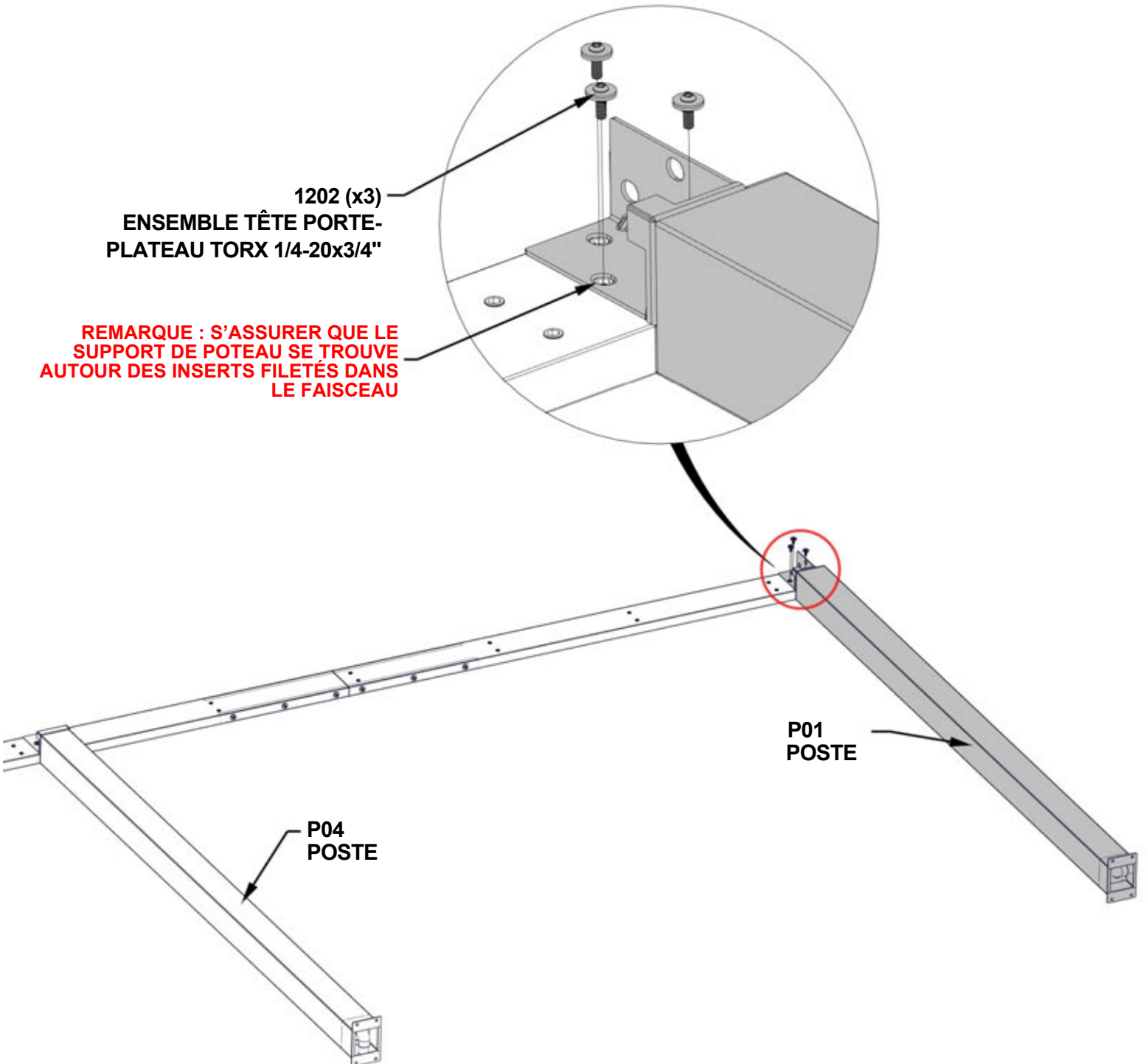

ÉTAPE 8 - ASSEMBLAGE DU CADRE

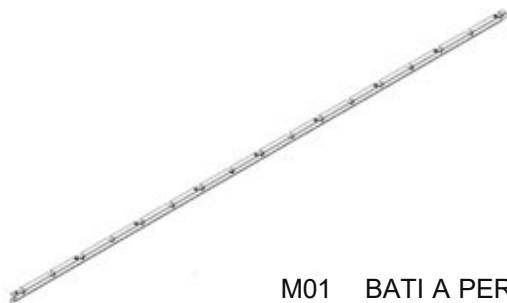

QTÉ	NUMÉRO D'ARTICLE	DESCRIPTION
6	H101202	ENSEMBLE TÊTE PORTE-PLATEAU TORX 1/4-20x3/4"

M01 BATI A PERSIENNES -A4M02593
(x1) 1"x1 15/16"x110 3/4" (25x49x2813)

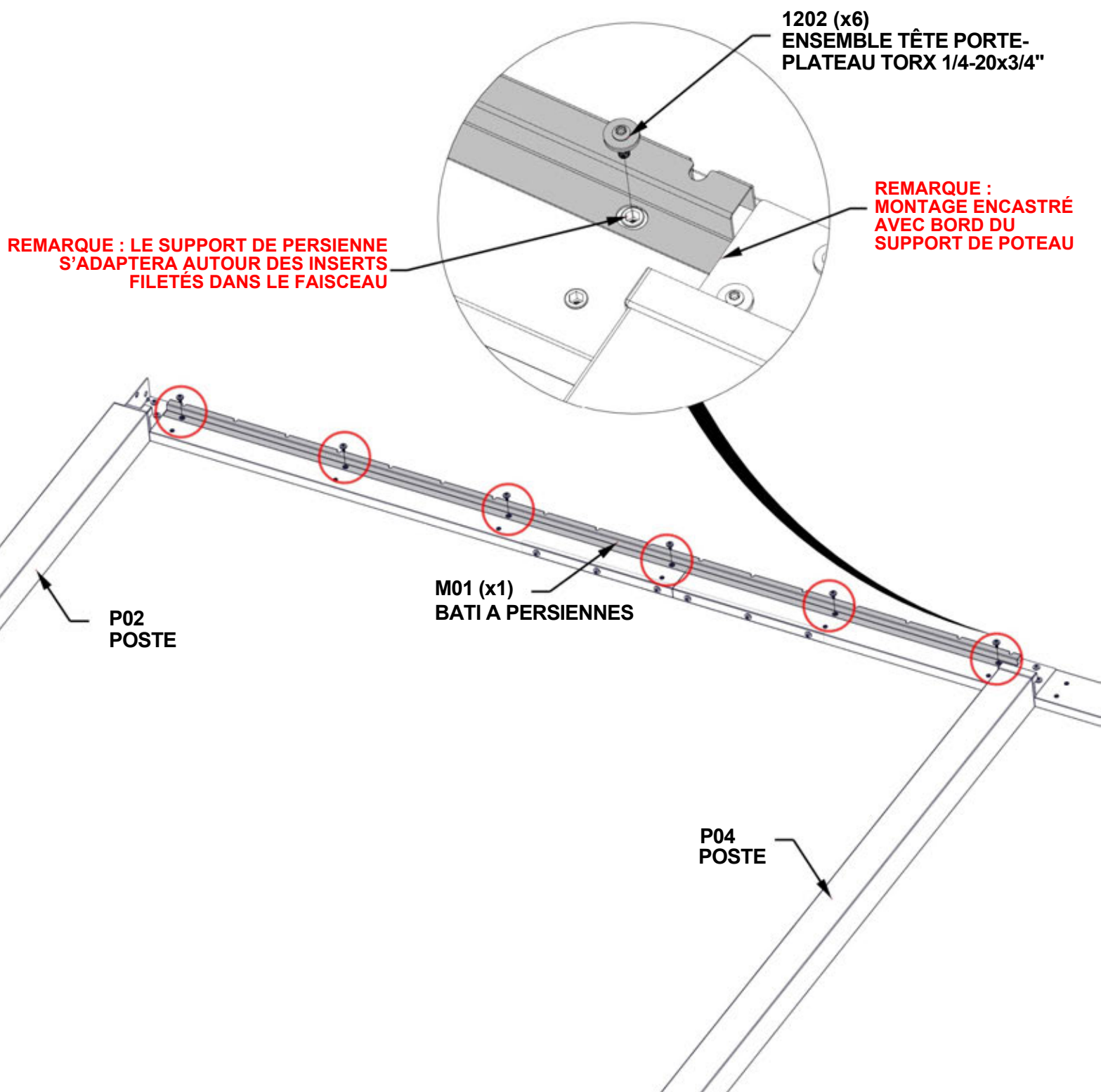

ÉTAPE 9 - ASSEMBLAGE DU CADRE

QTÉ	NUMÉRO D'ARTICLE	DESCRIPTION
6	H101202	ENSEMBLE TÊTE PORTE-PLATEAU TORX 1/4-20x3/4"

M03 BATI A PERSIENNES -A4M02595
(x1) 1"x115/16"x110 3/4" (25x49x2813)

1202 (x6)
ENSEMBLE TÊTE PORTE-
PLATEAU TORX 1/4-20x3/4"

REMARQUE : MONTAGE ENCASTRÉ
AVEC BORD DU SUPPORT DE
POTEAU

REMARQUE : LE SUPPORT
DE PERSIENNE S'ADAPTERA
AUTOUR DES INSERTS
FILETÉS DANS LE FAISCEAU

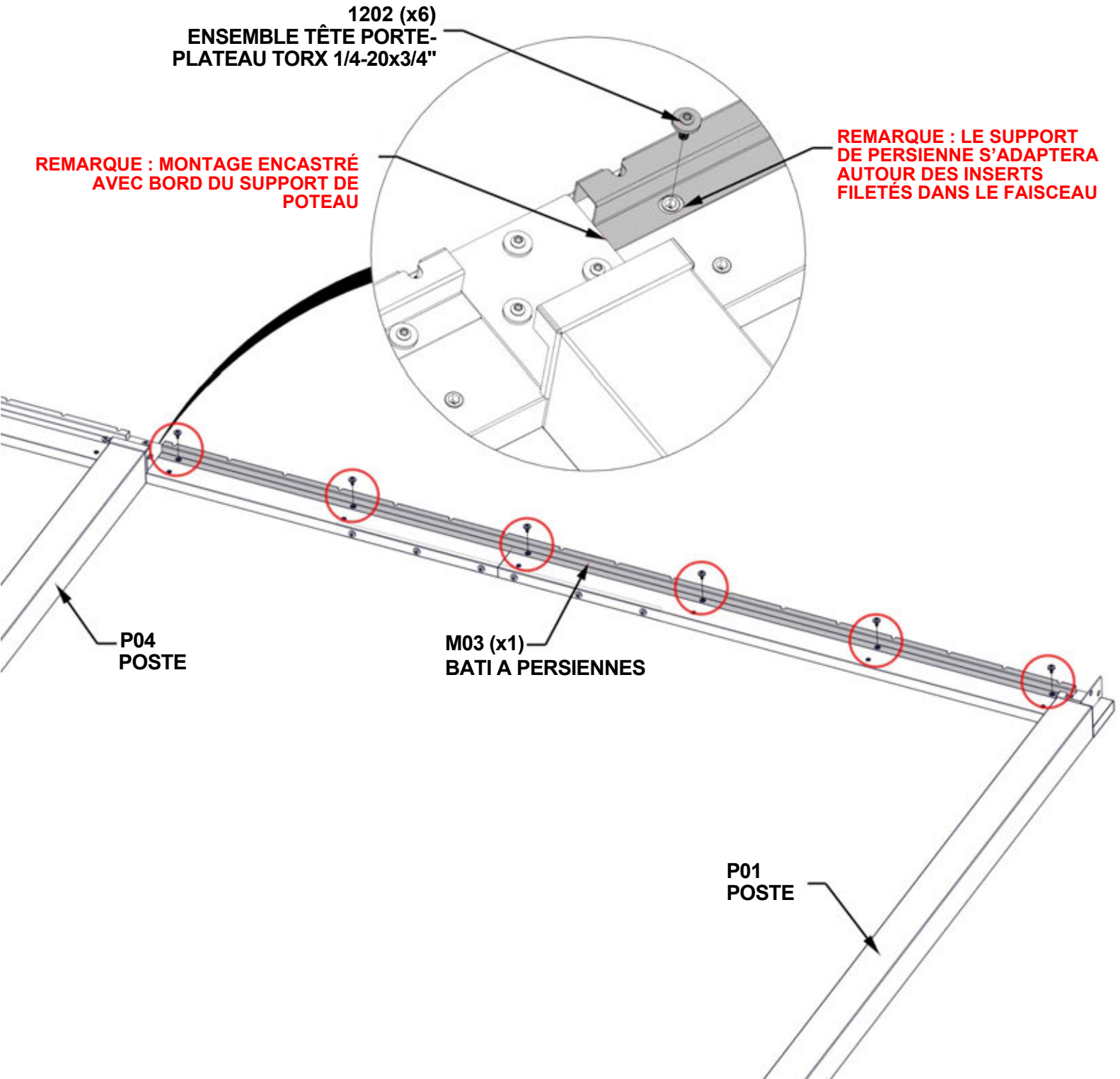

ÉTAPE 10 - ASSEMBLAGE DE GOUTTIÈRES



QTÉ	NUMÉRO D'ARTICLE	DESCRIPTION
6	H101202	ENSEMBLE TÊTE PORTE-PLATEAU TORX 1/4-20x3/4"

G02 GOUTTIÈRE - A4M02583
(x1) 1 9/16"x1 15/16"x111" (40x50x2819)

FIXER LA GOUTTIÈRE À LA POUTRE EN S'ASSURANT QUE CHAQUE EXTRÉMITÉ DE LA GOUTTIÈRE REPOSE SUR LA SURFACE SUPÉRIEURE DE CHAQUE SUPPORT DE POTEAU

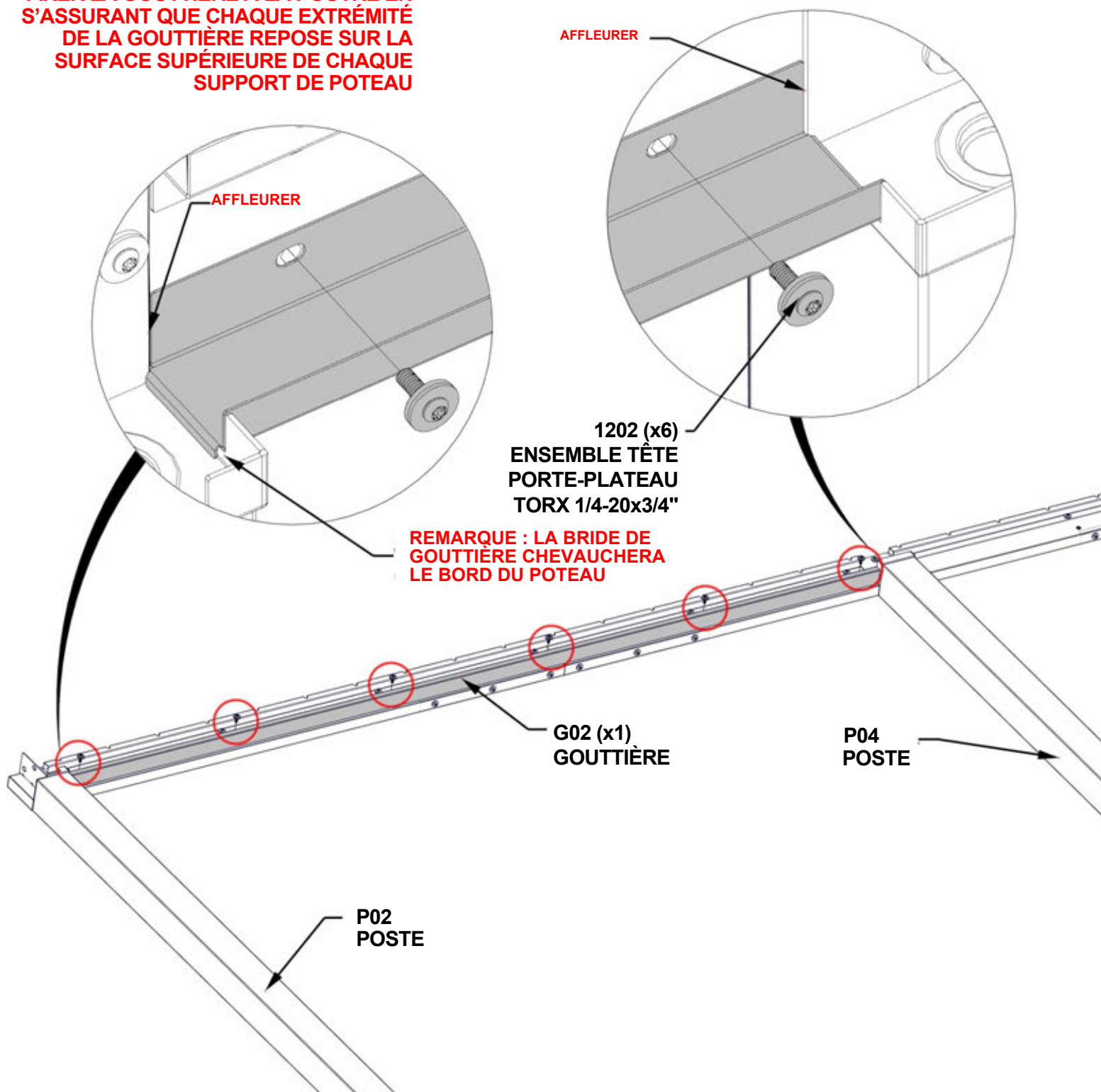

ÉTAPE 11 - ASSEMBLAGE DE GOUTTIÈRES



G02 GOUTTIÈRE - A4M02583
(x1) 1 9/16"x1 15/16"x111" (40x50x2819)

QTÉ	NUMÉRO D'ARTICLE	DESCRIPTION
6	H101202	ENSEMBLE TÊTE PORTE-PLATEAU TORX 1/4-20x3/4"

FIXER LA GOUTTIÈRE À LA POUTRE EN S'ASSURANT QUE CHAQUE EXTRÉMITÉ DE LA GOUTTIÈRE REPOSE SUR LA SURFACE SUPÉRIEURE DE CHAQUE SUPPORT DE POTEAU

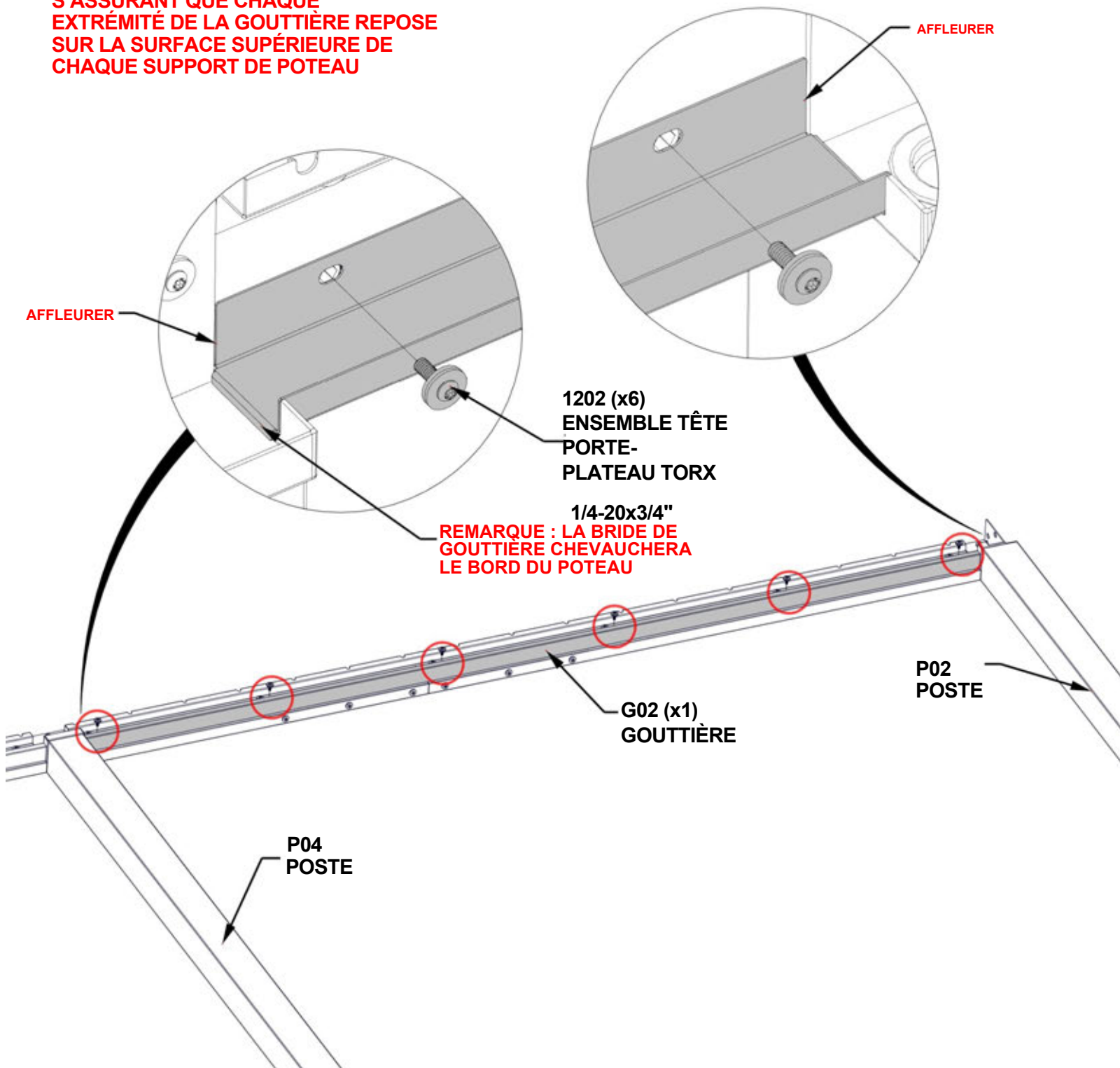

ÉTAPE 12A - ASSEMBLAGE DU CADRE



P03 POSTE -A4M02131
(x1) 4 5/16"x6 3/4"x99 1/2" (110x172x2527)

QTE	NUMERO D'ARTICLE	DESCRIPTION
4	H101230	BOULON WH 5/16x6 S.S.



B01 POUTRE - A4M01986
(x1) 1 7/16"x51/4"x1141/2" (36x134x2910)

AVEC AU MOINS DEUX PERSONNES SUPPLÉMENTAIRES, JOINDRE B01 POUTRE À P02 ET P03 POSTE.

ALIGNER LES FENTES DANS LA POUTRE AVEC LES INSERTS FILETÉS SUR LA PLAQUE SUPÉRIEURE. RINCER TOUS LES CÔTÉS DE LA POUTRE ET DU POTEAU.

NE PAS SERRER LE MATÉRIEL À CETTE ÉTAPE.

REMARQUE : LES GRANDES FENTES INDIQUENT LA SURFACE INFÉRIEURE DU FAISCEAU. LES FENTES S'ADAPTERONT AUTOUR DES INSERTS FILETÉS DANS LA PLAQUE DE POTEAU.

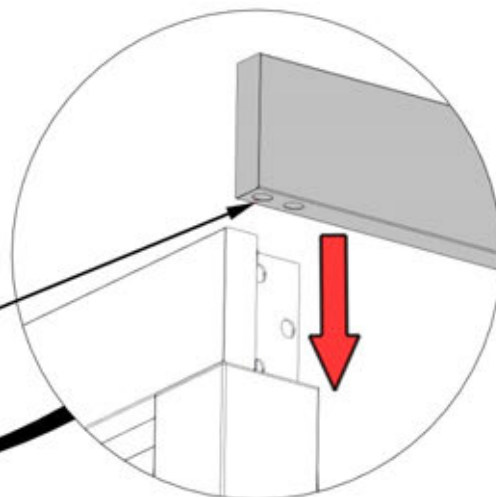

VUE ARRIÈRE

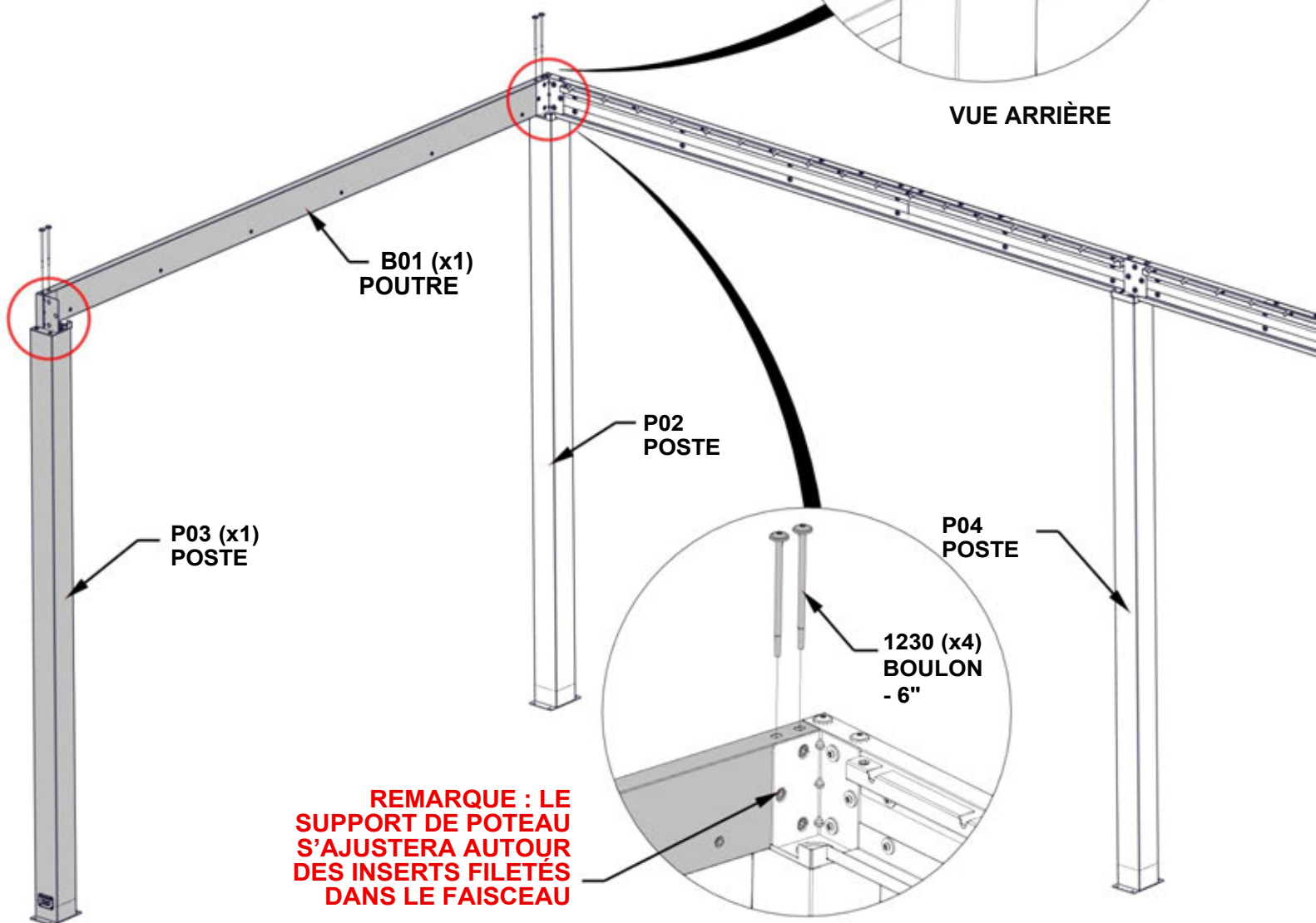

REMARQUE : LE SUPPORT DE POTEAU S'AJUSTERA AUTOUR DES INSERTS FILETÉS DANS LE FAISCEAU

ÉTAPE 12B - ASSEMBLAGE DU CADRE

QTÉ	NUMÉRO D'ARTICLE	DESCRIPTION
6	H101202	ENSEMBLE TÊTE PORTE-PLATEAU TORX 1/4-20x3/4"

NE PAS SERRER LE MATÉRIEL À CETTE ÉTAPE

**1202 (x6)
ENSEMBLE TÊTE PORTE-
PLATEAU TORX 1/4-20x3/4"**

**REMARQUE : ASSUREZ-
VOUS QUE LE SUPPORT DE
POTEAU SE TROUVE
AUTOUR DES INSERTS
FILETÉS DANS POUTRE**

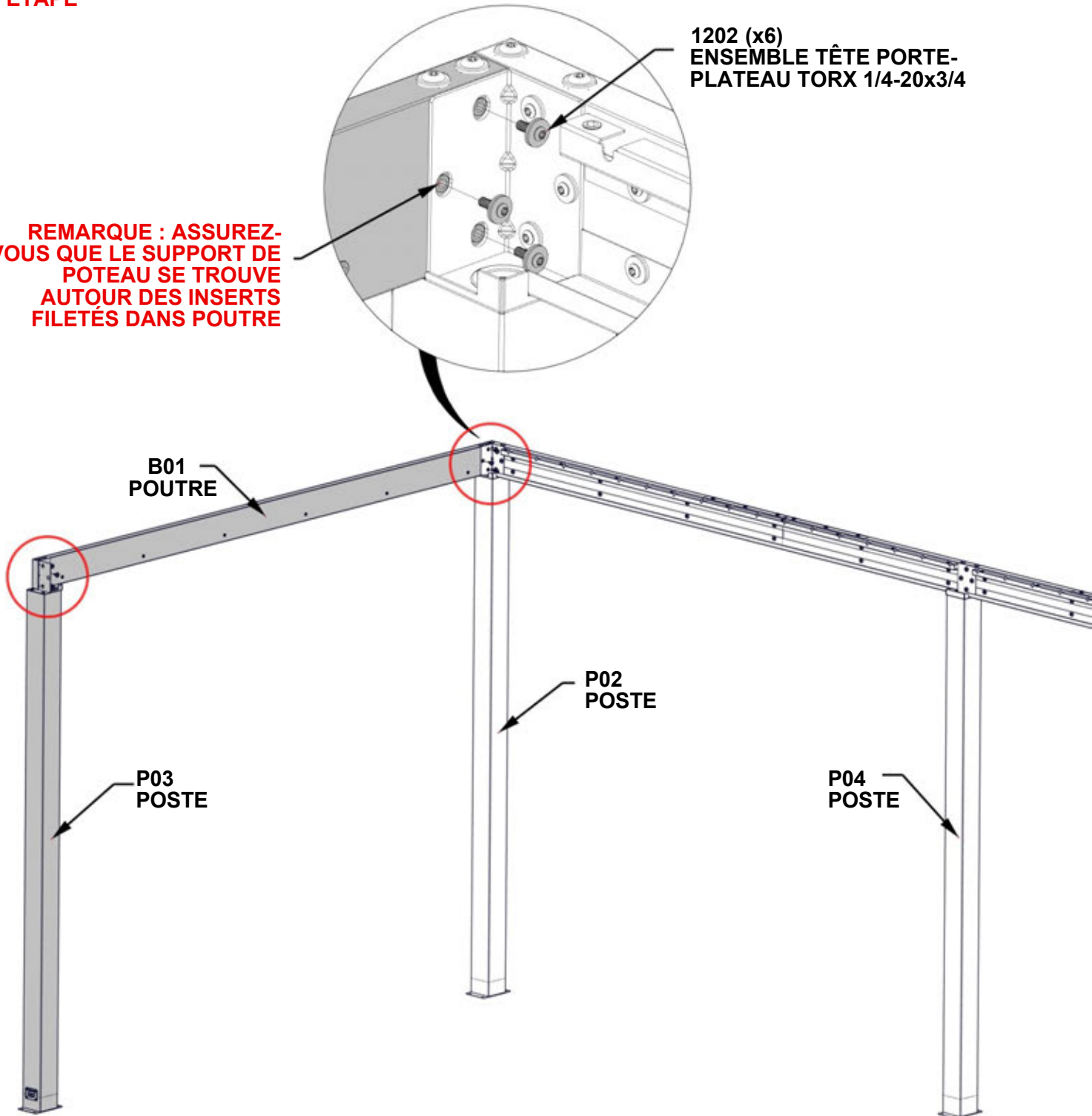

ÉTAPE 13 - ASSEMBLAGE DE GOUTTIÈRES



QTÉ	NUMÉRO D'ARTICLE	DESCRIPTION
6	H101202	ENSEMBLE TÊTE PORTE-PLATEAU TORX 1/4-20x3/4"

G01 GOUTTIÈRE -A4M01993
(x1) 1 9/16"x1 15/16"x108 7/8" (40x50x2765)

AVEC UNE PERSONNE SUPPLÉMENTAIRE, FIXER LA GOUTTIÈRE À LA POUTRE. S'ASSURER QUE LES EXTRÉMITÉS DE LA GOUTTIÈRE SE TROUVENT SUR LA SURFACE SUPÉRIEURE DE CHAQUE SUPPORT DE POTEAU.

SERRER TOUT LE MATÉRIEL DES ÉTAPES PRÉCÉDENTES

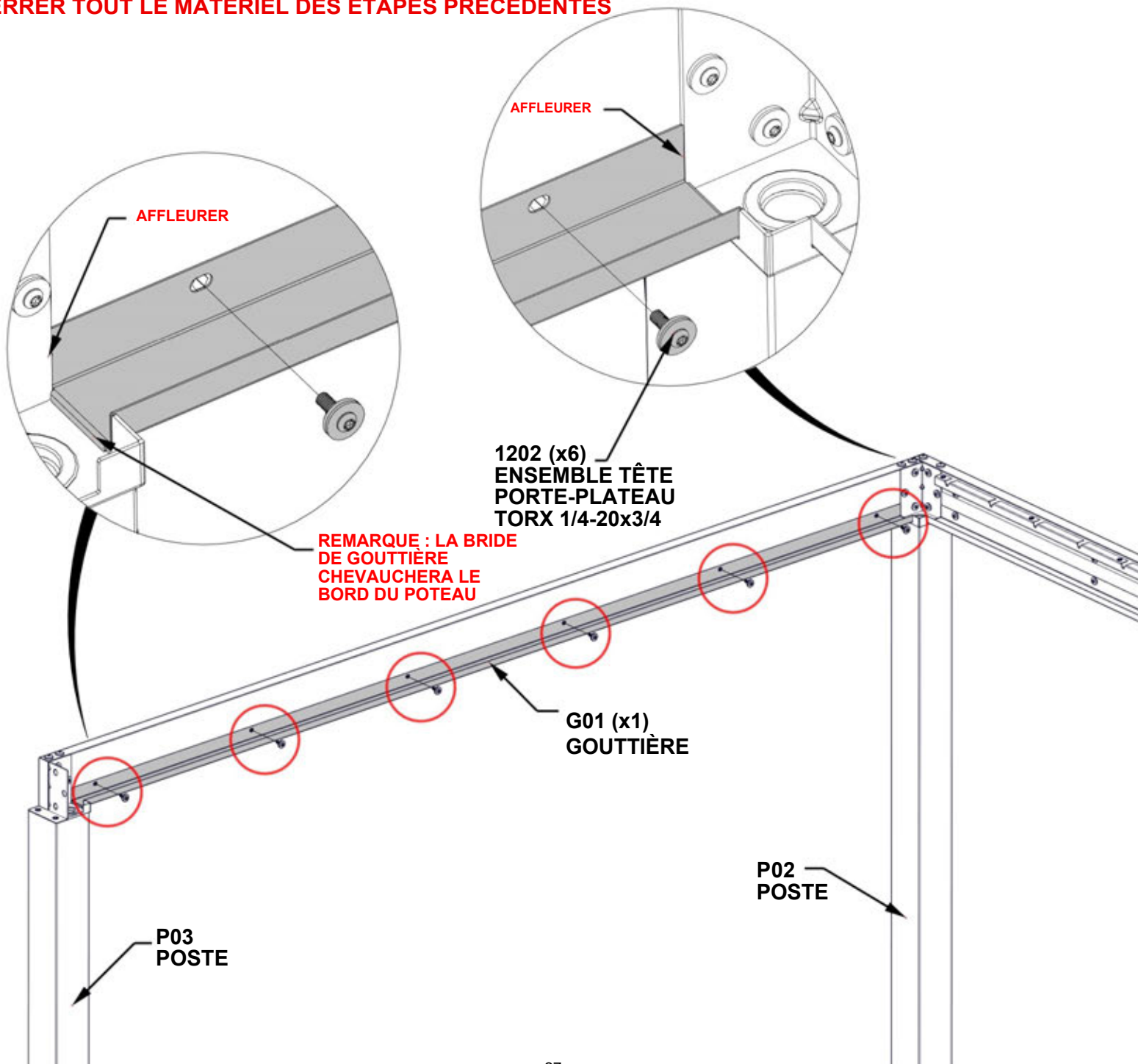

ÉTAPE 14A - ASSEMBLAGE DU CADRE

QTE	NUMERO D'ARTICLE	DESCRIPTION
4	H101230	BOULON WH 5/16x6 S.S.

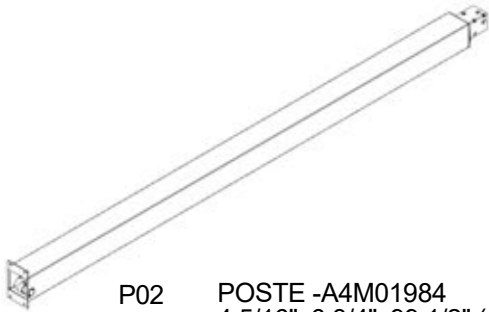

P02 POSTE -A4M01984
(x1) 4 5/16"x6 3/4"x99 1/2" (110x172x2527)



B01 POUTRE - A4M01986
(x1) 1 7/16"x51/4"x1141/2" (36x134x2910)

AVEC AU MOINS DEUX PERSONNES SUPPLÉMENTAIRES, FIXER LE FAISCEAU B01 AU POTEAU P02 ET P01.

ALIGNER LES FENTES DU FAISCEAU AVEC LES INSERTS FILETÉS SUR LA PLAQUE DE POTEAU SUPÉRIEURE. RINCER TOUS LES CÔTÉS DE LA POUTRE ET DU POTEAU.

NE PAS SERRER LE MATÉRIEL À CETTE ÉTAPE.

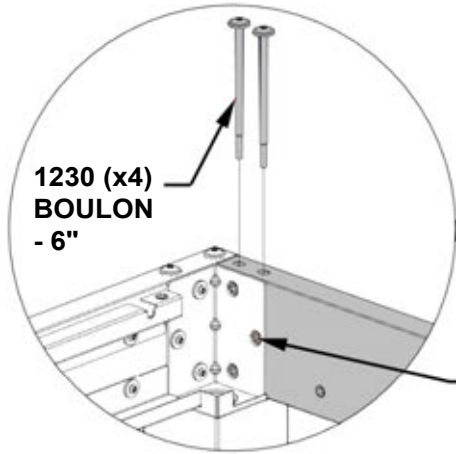

1230 (x4)
BOULON
- 6"

REMARQUE : LES GRANDES FENTES INDIQUENT LA SURFACE INFÉRIEURE DU FAISCEAU.

LES FENTES S'ADAPTERONT AUTOUR DES INSERTS FILETÉS DANS LA PLAQUE DE POTEAU.

REMARQUE : LE SUPPORT DE POTEAU S'AJUSTERA AUTOUR DES INSERTS FILETÉS DANS LE FAISCEAU

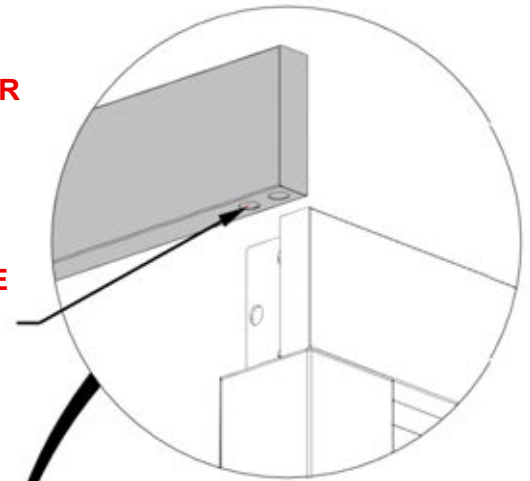

VUE ARRIÈRE

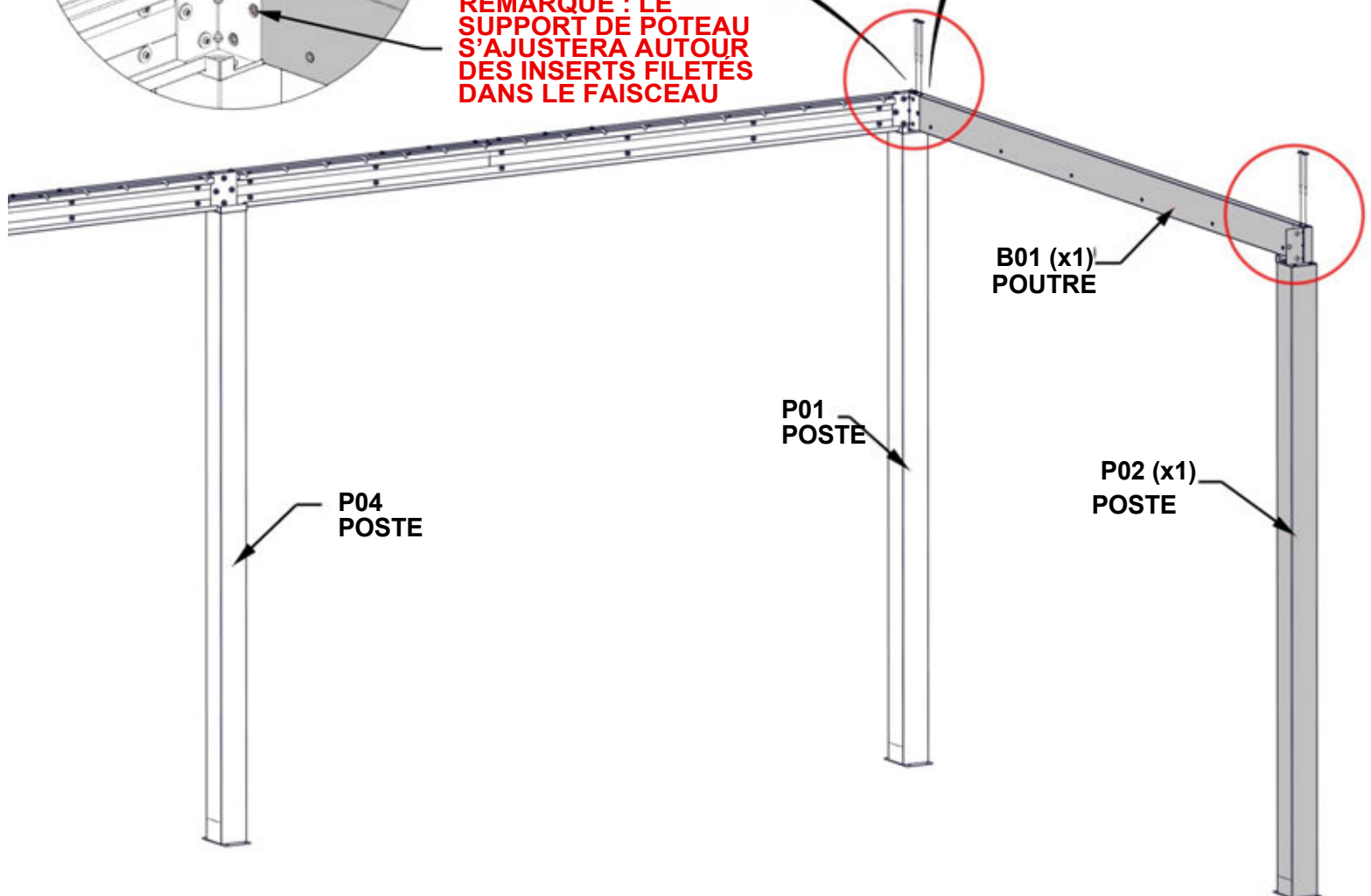

ÉTAPE 14B - ASSEMBLAGE DU CADRE

QTÉ	NUMÉRO D'ARTICLE	DESCRIPTION
6	H101202	ENSEMBLE TÊTE PORTE-PLATEAU TORX 1/4-20x3/4"

NE PAS SERRER LE MATÉRIEL À CETTE ÉTAPE

REMARQUE :
S'ASSURER QUE LE
SUPPORT DE
POTEAU REPOSE
AUTOUR DES
INSERTS FILETÉS
DANS LE FAISCEAU

1202 (x6) ENSEMBLE
TÊTE PORTE-
PLATEAU TORX
1/4-20x3/4

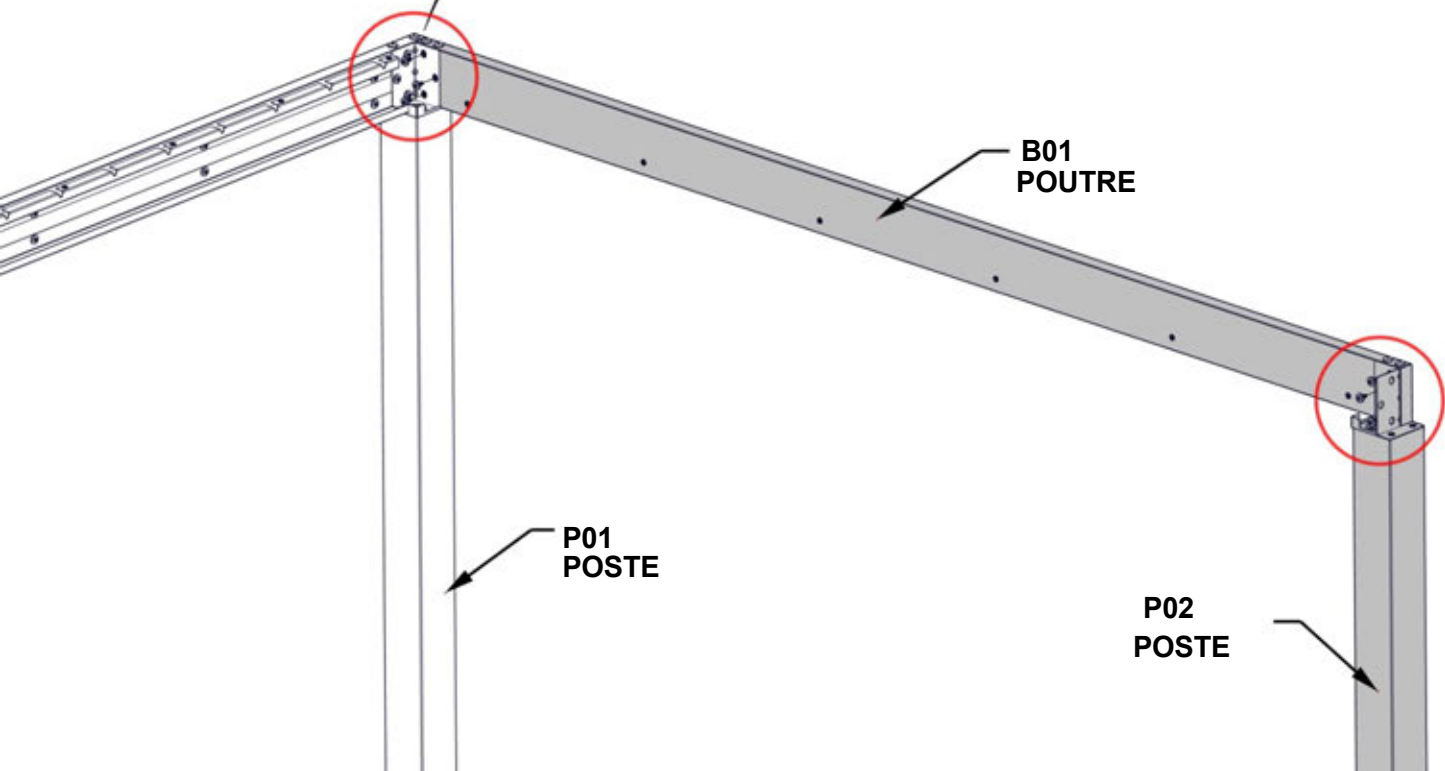
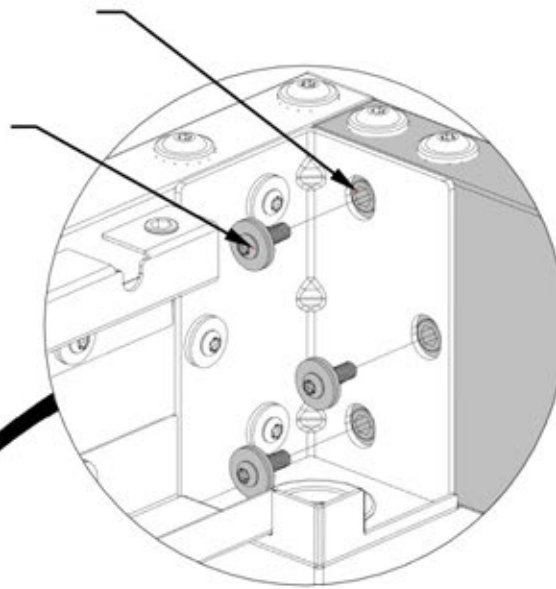

ÉTAPE 15 - ASSEMBLAGE DE GOUTTIÈRES



QTÉ	NUMÉRO D'ARTICLE	DESCRIPTION
6	H101202	ENSEMBLE TÊTE PORTE-PLATEAU TORX 1/4-20x3/4"

G01 GOUTTIÈRE -A4M01993
(x1) 1 9/16"x1 15/16"x108 7/8" (40x50x2765)

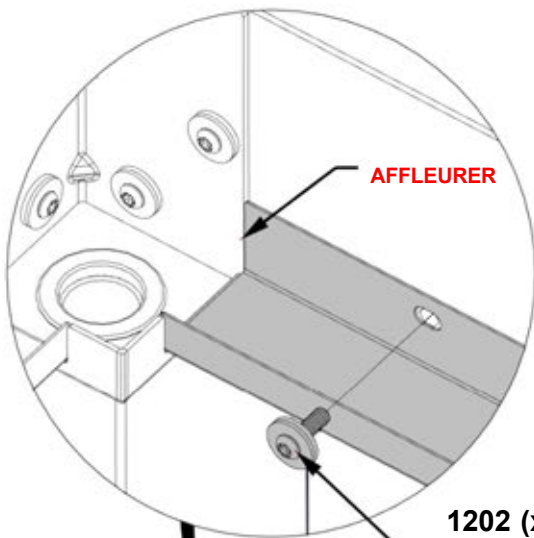

AFFLEURER

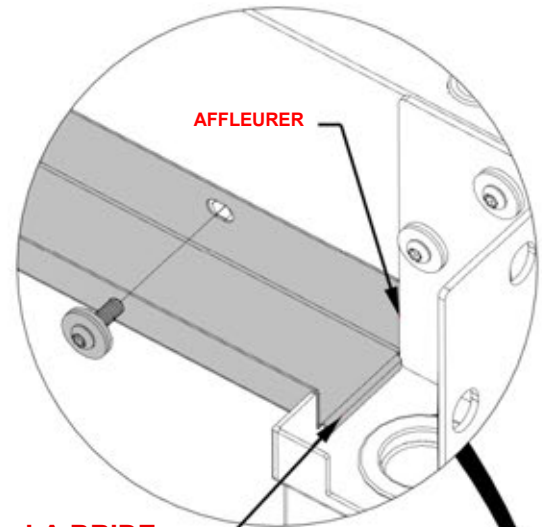

AFFLEURER

1202 (x6)
ENSEMBLE TÊTE
PORTE-PLATEAU
TORX 1/4-20x3/4

**REMARQUE : LA BRIDE
DE GOUTTIÈRE
CHEVAUCHERA LE BORD
DU POTEAU**

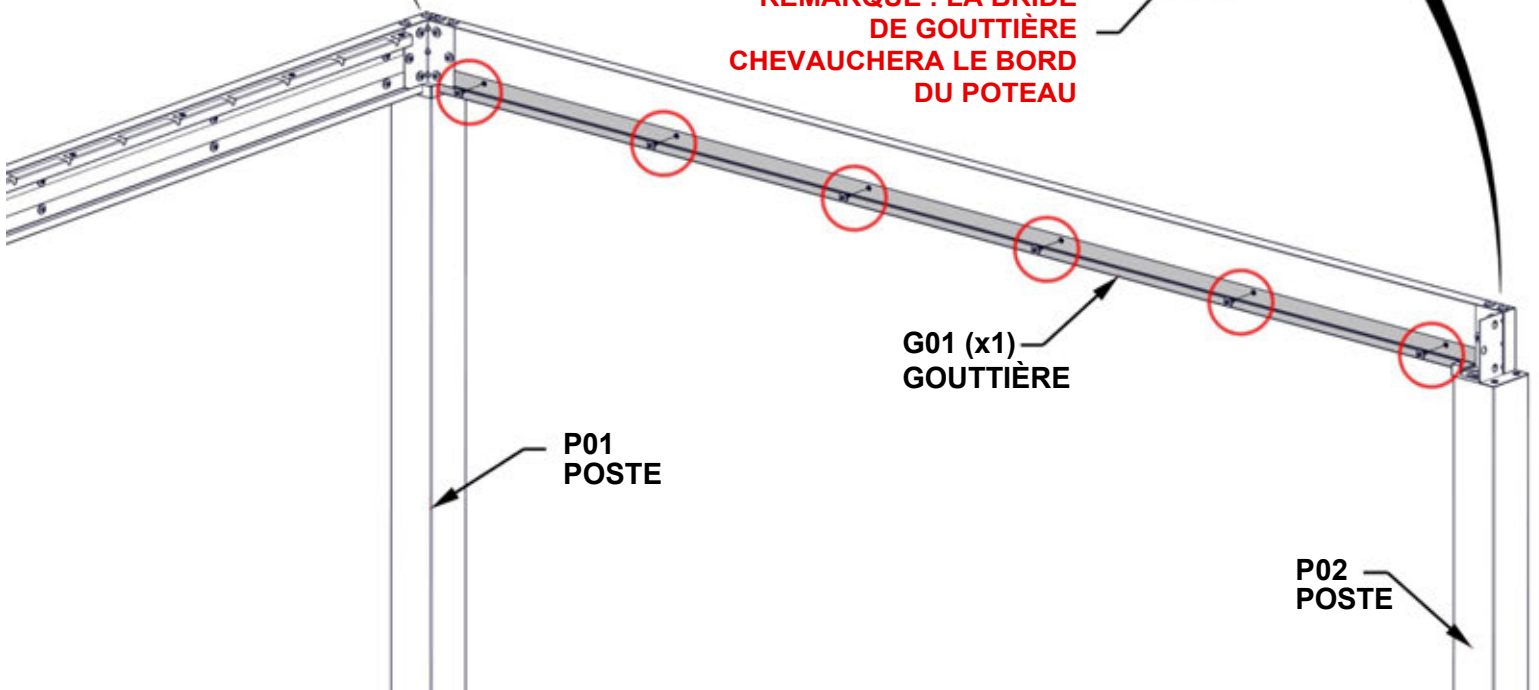

G01 (x1)
GOUTTIÈRE

P01
POSTE

P02
POSTE

ÉTAPE 16 - ASSEMBLAGE DU CADRE

QTÉ	NUMÉRO D'ARTICLE	DESCRIPTION
6	H101202	ENSEMBLE TÊTE PORTE-PLATEAU TORX 1/4-20x3/4"

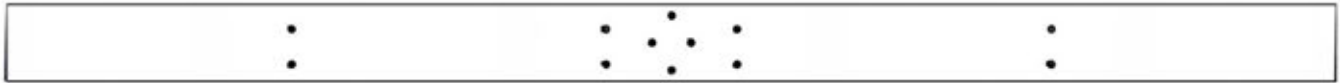

B05 POUTRE -A4M02591
(x1) 1 7/16"x51/4"x89 7/8" (36x134x2283)



J1 SUPPORT D' PISSURE -A4M02230
(x1) 1 5/16"x5 3/16"x39 3/8" (33.2x131.2x1000)

NE PAS SERRER LE MATÉRIEL À CETTE ÉTAPE

POUR FACILITER LE MONTAGE, NOUS RECOMMANDONS D'UTILISER DES CHEVALETS DE SCIAGE POUR LES ÉTAPES 16 - 18

REMARQUE : LE FAISCEAU ET L'ÉPISURE DOIVENT ÊTRE ORIENTÉS COMME INDICÉ CI DESSOUS. FAIRE GLISSER J1 DANS BOS ET ALIGNER TROIS TROUS EN HAUT ET EN BAS.

REMARQUE : DE PETITS TROUS OVALES INDIQUENT LA SURFACE SUPÉRIEURE DU FAISCEAU

1202 (x6)
ENSEMBLE TÊTE PORTE-PLATEAU TORX 1/4-20x3/4

J1 (x1)
SUPPORT D' PISSURE

B05 (x1)
POUTRE

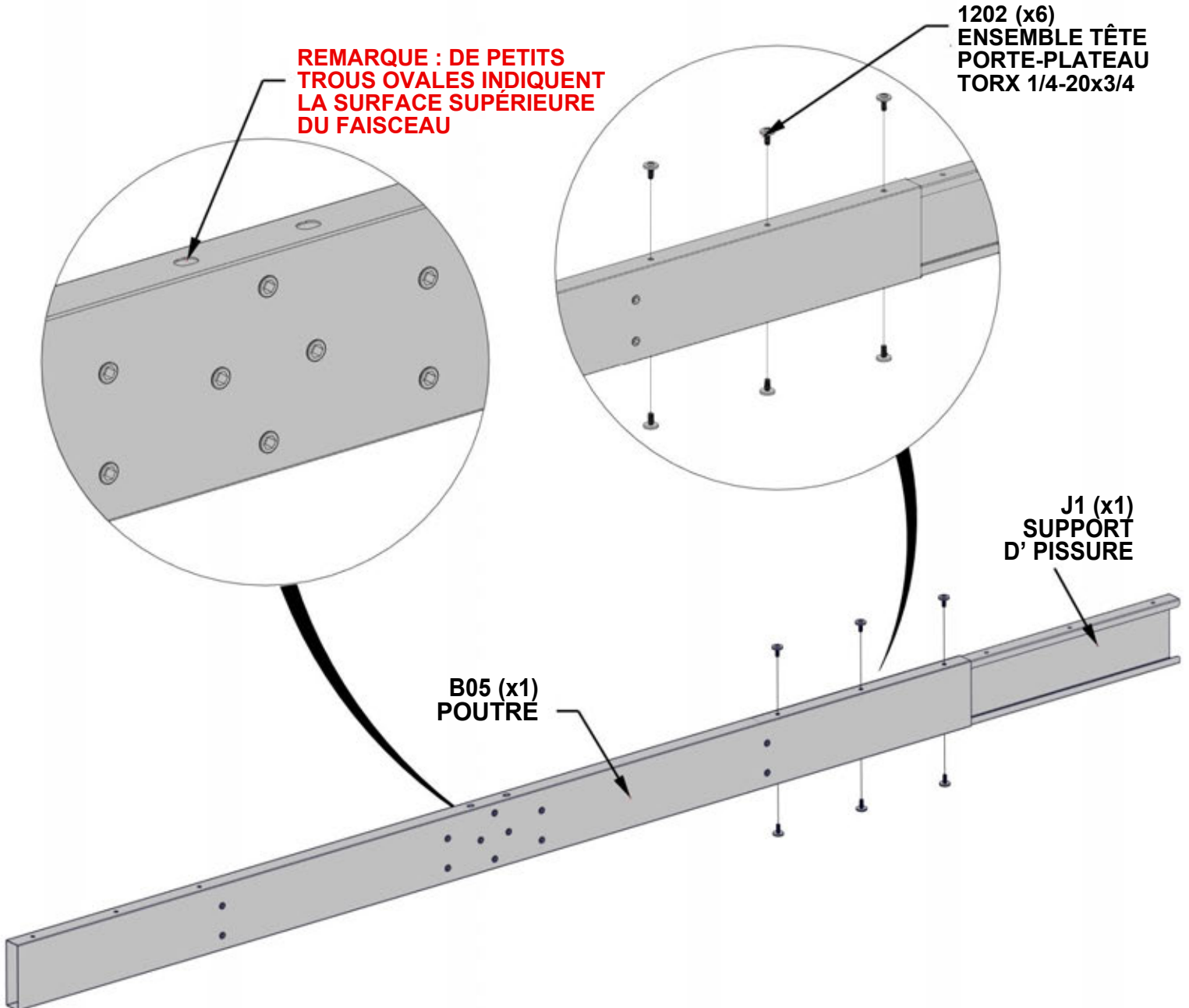

QTÉ	NUMÉRO D'ARTICLE	DESCRIPTION
6	H101202	ENSEMBLE TÊTE PORTE-PLATEAU TORX 1/4-20x3/4'

ÉTAPE 17 - ASSEMBLAGE DU CADRE



B04 POUTRE -A4M02590
 (x1) 17/16"x51/4"x72 7/16" (36x134x1839)

FAIRE GLISSER B04 DANS LE SUPPORT D'ÉPISURE. TAPOTER DOUCEMENT LES EXTRÉMITÉS DE L'ENSEMBLE AVEC UNE MALLETTE EN CAOUTCHOUC JUSQU'À CE QUE L'ESPACE SE FERME, PUIS SERRER TOUS LES BOULONS DU FAISCEAU.

1202 (x6)
ENSEMBLE TÊTE PORTE-PLATEAU TORX 1/4-20x3/4

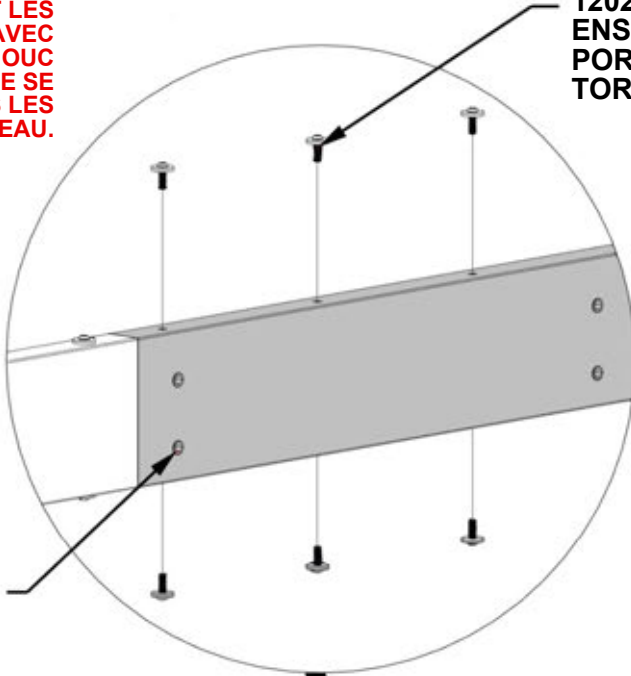

REMARQUE : TOUS LES INSERTS FILETÉS SERONT DU MÊME CÔTÉ DU FAISCEAU

B04 (x1)
POUTRE

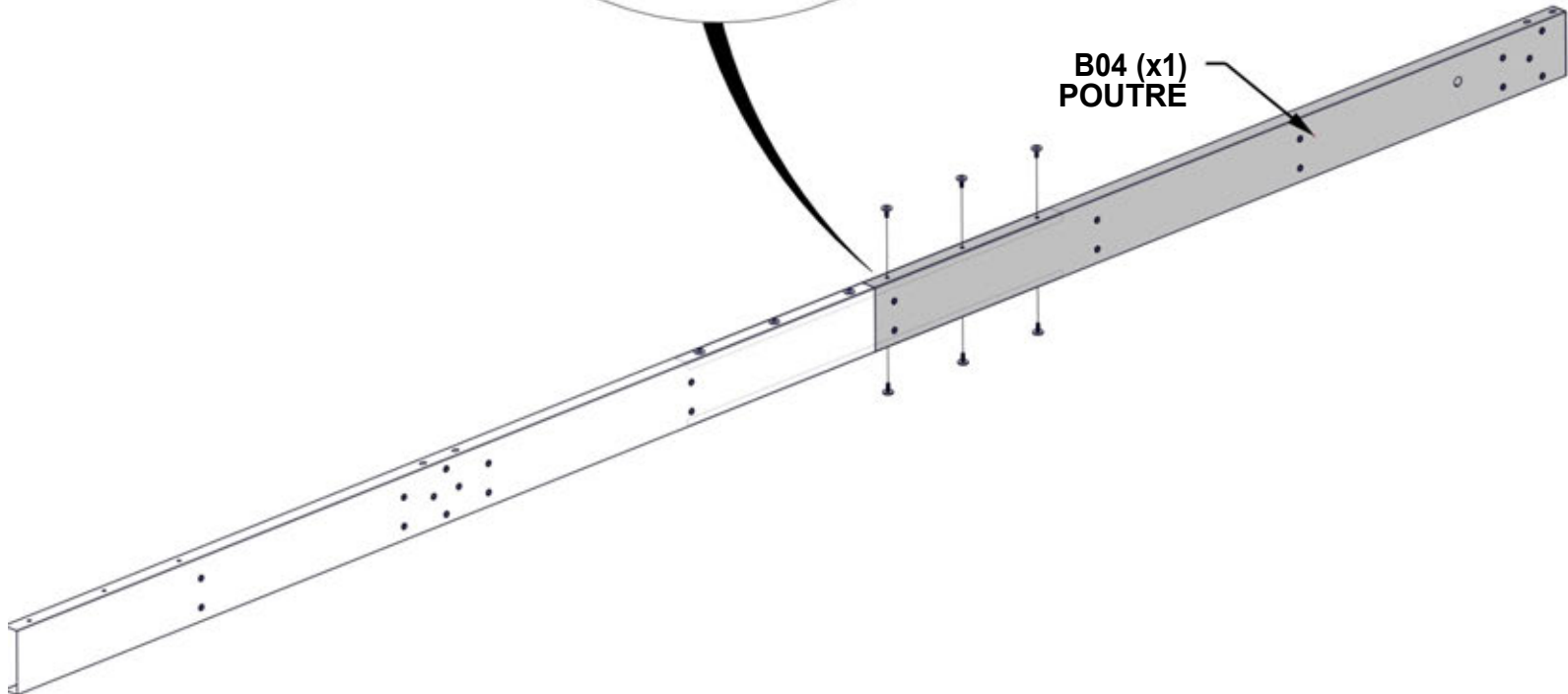

ÉTAPE 18A - ASSEMBLAGE DU CADRE

QTE	NUMERO D'ARTICLE	DESCRIPTION
2	H101230	BOULON WH 5/16x6 S.S.

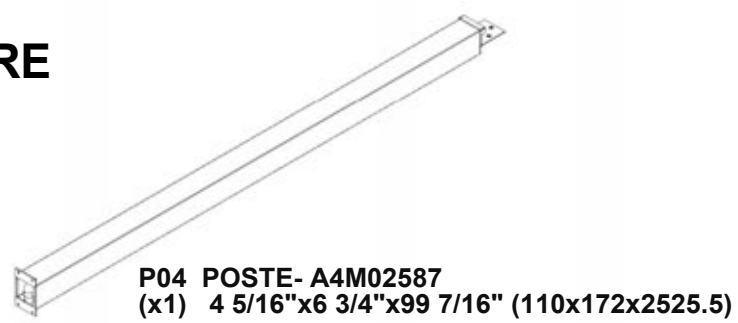

ASSEMBLAGE DU FAISCEAU ÉTAPE 16-17

FIXER LE FAISCEAU AU POTEAU EN ALIGNANT LES FENTES DU FAISCEAU AVEC LES INSERTS FILETÉS SUR LA PLAQUE DE POTEAU SUPÉRIEURE. RINCER TOUS LES CÔTÉS DU FAISCEAU ET DU POTEAU AVANT DE SERRER LA QUINCAILLERIE

REMARQUE : LES GRANDES FENTES INDICENT LA SURFACE INFÉRIEURE DU FAISCEAU. LES FENTES S'ADAPTERONT AUTOUR DES INSERTS FILETÉS DANS LA PLAQUE DE POTEAU.

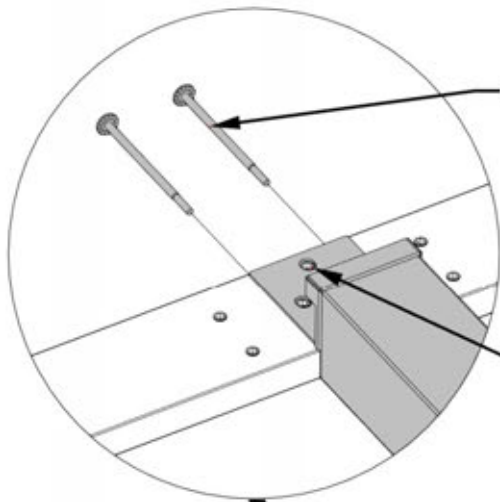

1230 (x2)
BOULON
- 6"

REMARQUE : LE SUPPORT DE POTEAU S'AJUSTERA AUTOUR DES INSERTS FILETÉS DANS LE FAISCEAU

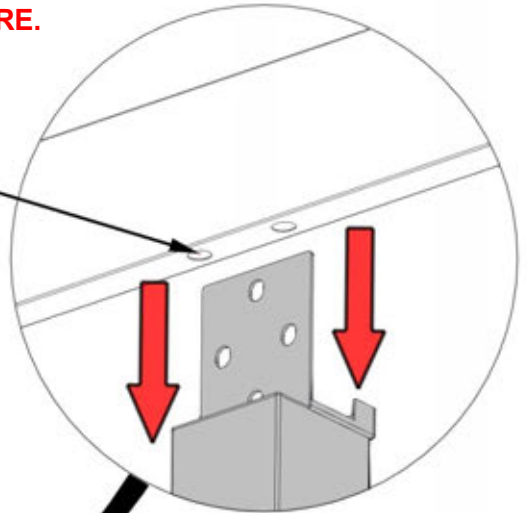

VUE ARRIÈRE

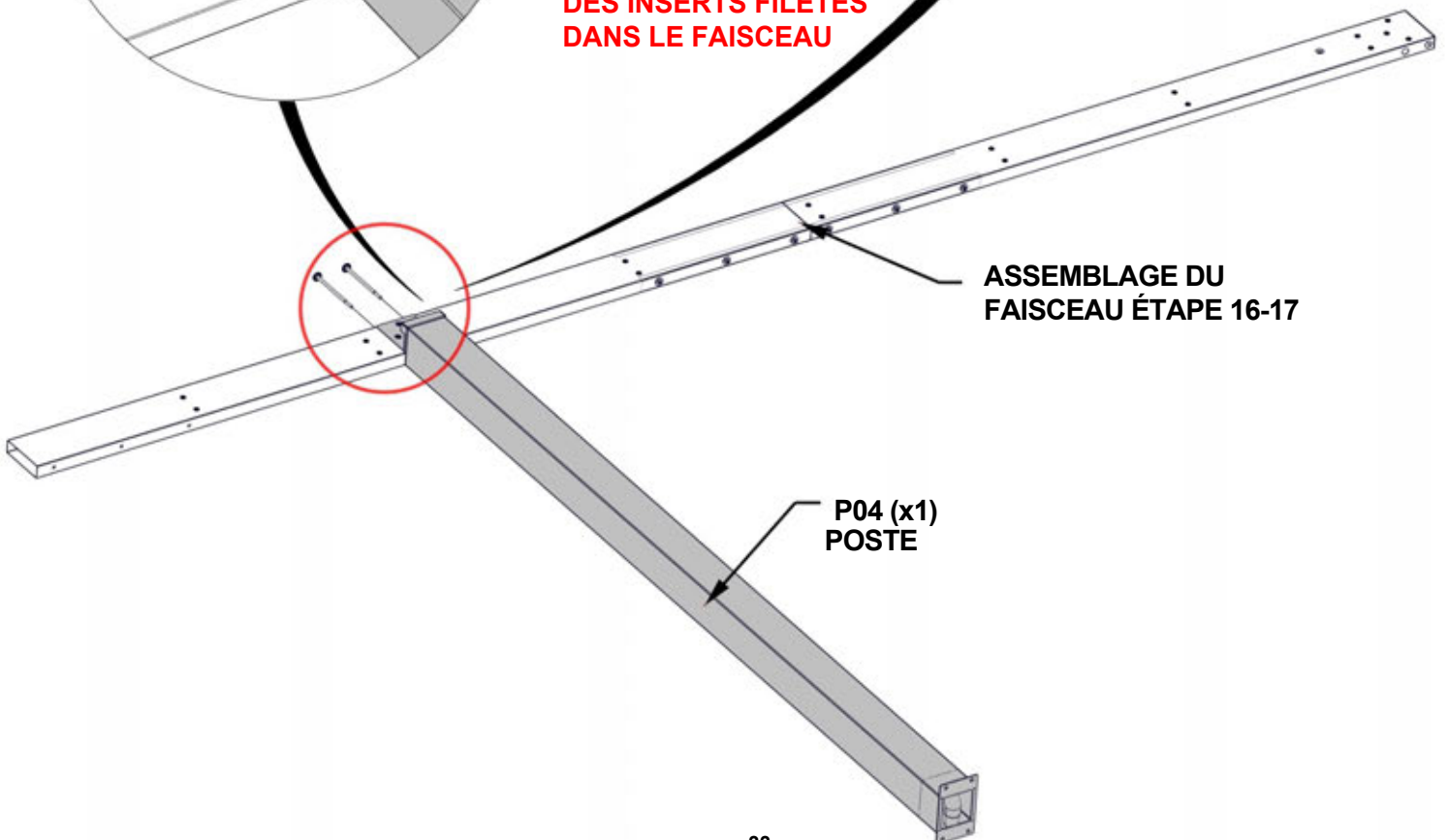

ASSEMBLAGE DU FAISCEAU ÉTAPE 16-17

P04 (x1)
POSTE

ÉTAPE 18B - ASSEMBLAGE DU CADRE

QTÉ	NUMÉRO D'ARTICLE	DESCRIPTION
4	H101202	ENSEMBLE TÊTE PORTE-PLATEAU TORX 1/4-20x3/4"

1202 (x4)
ENSEMBLE TÊTE
PORTE-PLATEAU
TORX 1/4-20x3/4

REMARQUE : S'ASSURER QUE LE
SUPPORT DE POTEAU SE TROUVE
AUTOUR DES INSERTS FILETÉS
DANS LE FAISCEAU

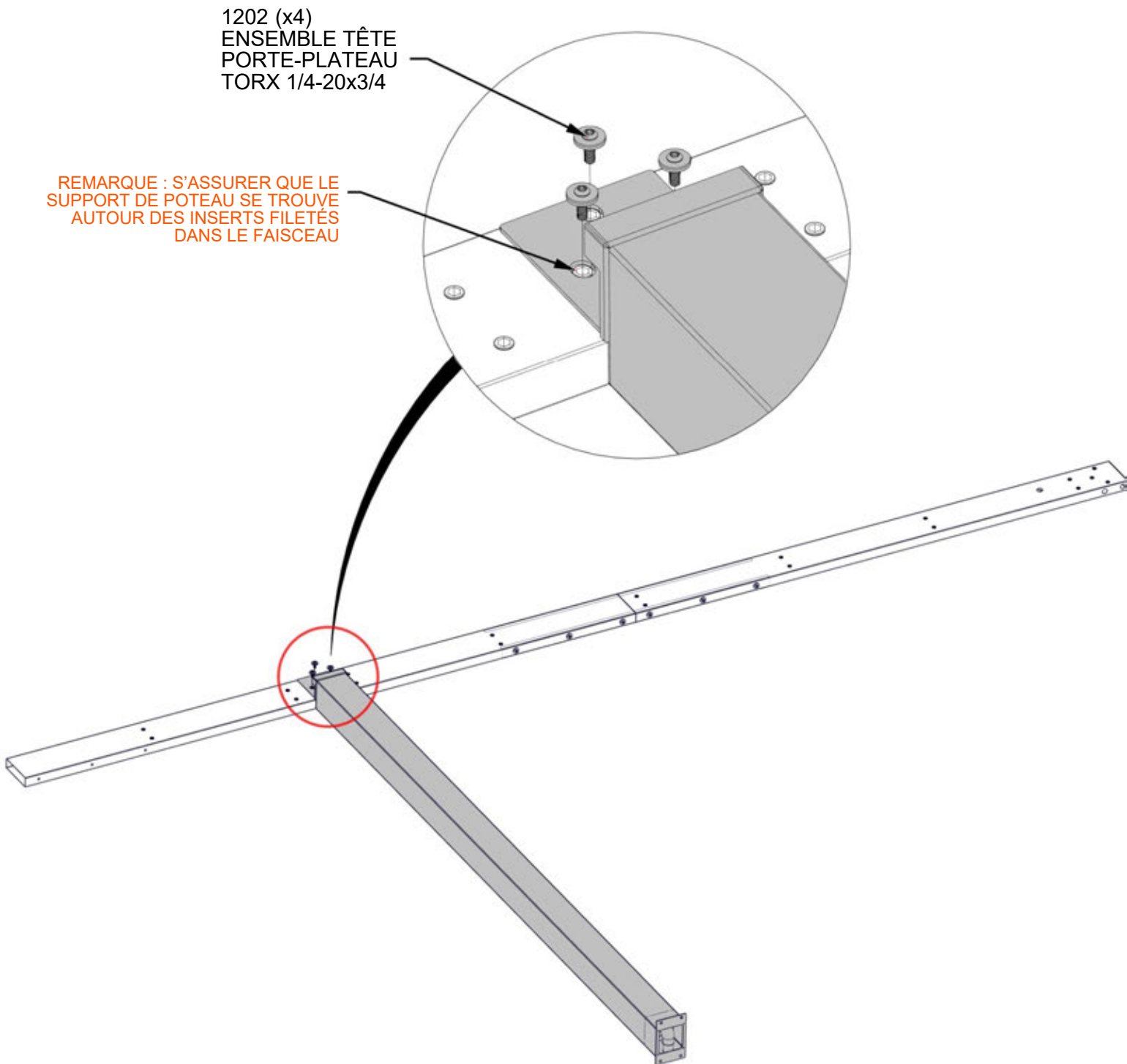

ÉTAPE 19A - ASSEMBLAGE DU CADRE



QTE	NUMERO D'ARTICLE	DESCRIPTION
2	H101230	BOULON WH 5/16x6 S.S.

ÉTAPES 16-18 DE L'ASSEMBLAGE
POUTRE/POTEAU

AVEC AU MOINS DEUX PERSONNES SUPPLÉMENTAIRES, FIXER LE FAISCEAU DES ÉTAPES PRÉCÉDENTES AU POTEAU P03. ALIGNER LES FENTES DANS LE FAISCEAU AVEC LES INSERTS FILETÉS SUR LA PLAQUE DE POTEAU SUPÉRIEURE. RINCER TOUS LES CÔTÉS DU FAISCEAU ET DU POTEAU.

NE PAS SERRER LE MATÉRIEL À CETTE ÉTAPE.

REMARQUE : LE SUPPORT DE POTEAU S'AJUSTERA AUTOUR DES INSERTS FILETÉS DANS LE FAISCEAU

1230 (x2)
BOULON
- 6"

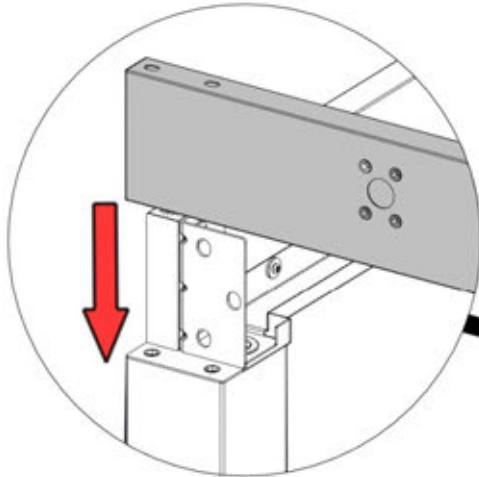

VUE ARRIÈRE

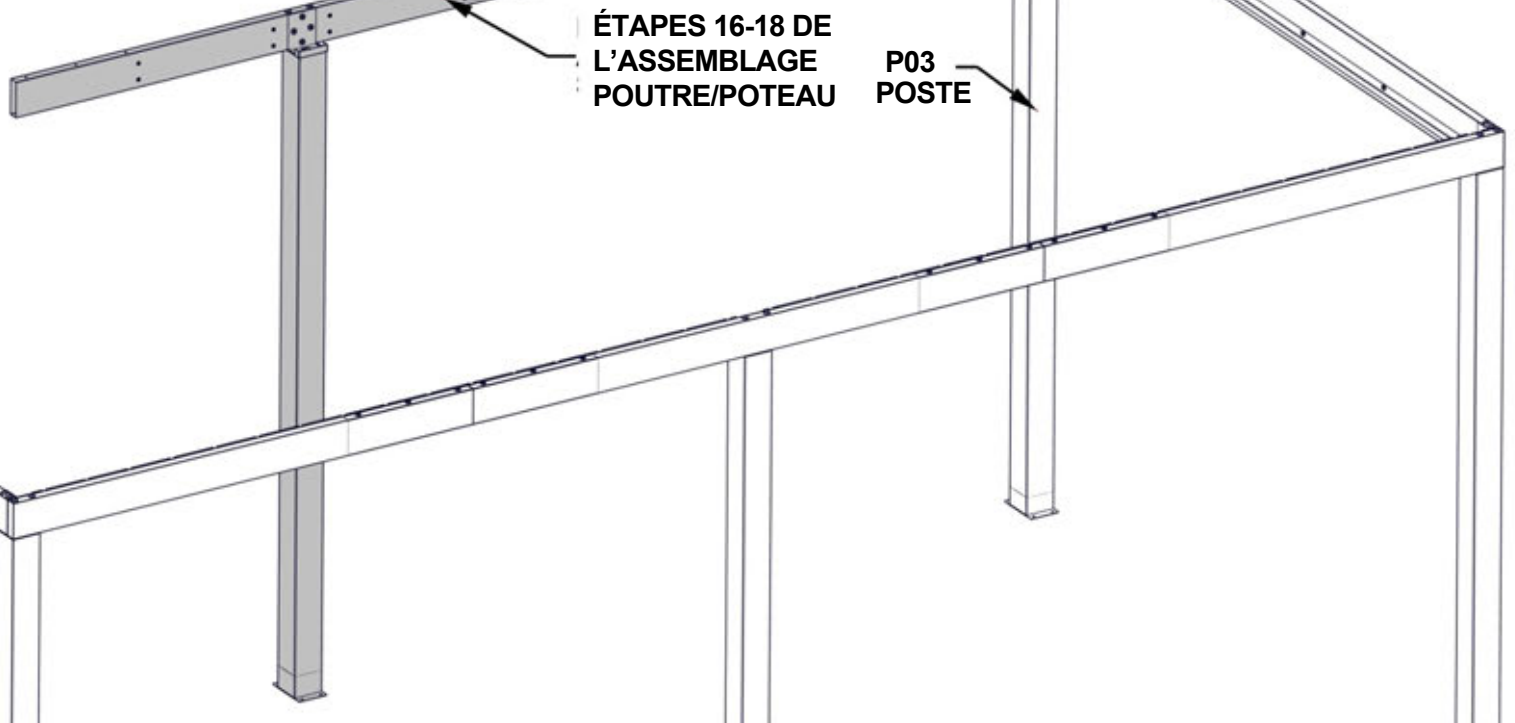
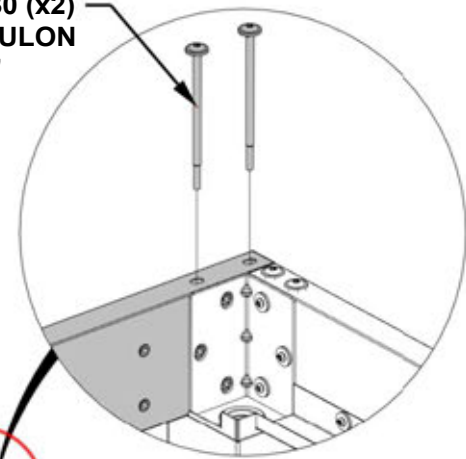
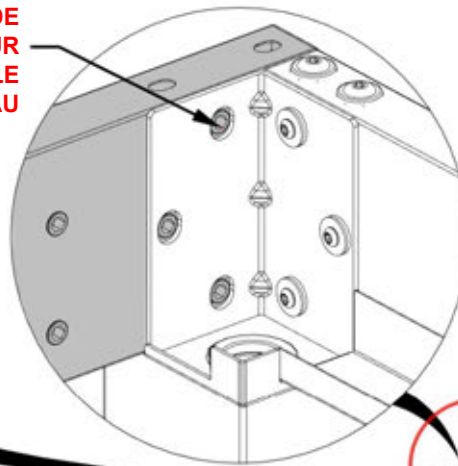

ÉTAPE 19B - ASSEMBLAGE DU CADRE

QTÉ	NUMÉRO D'ARTICLE	DESCRIPTION
3	H101202	ENSEMBLE TÊTE PORTE-PLATEAU TORX 1/4-20x3/4"

NE PAS SERRER LE MATÉRIEL À CETTE ÉTAPE

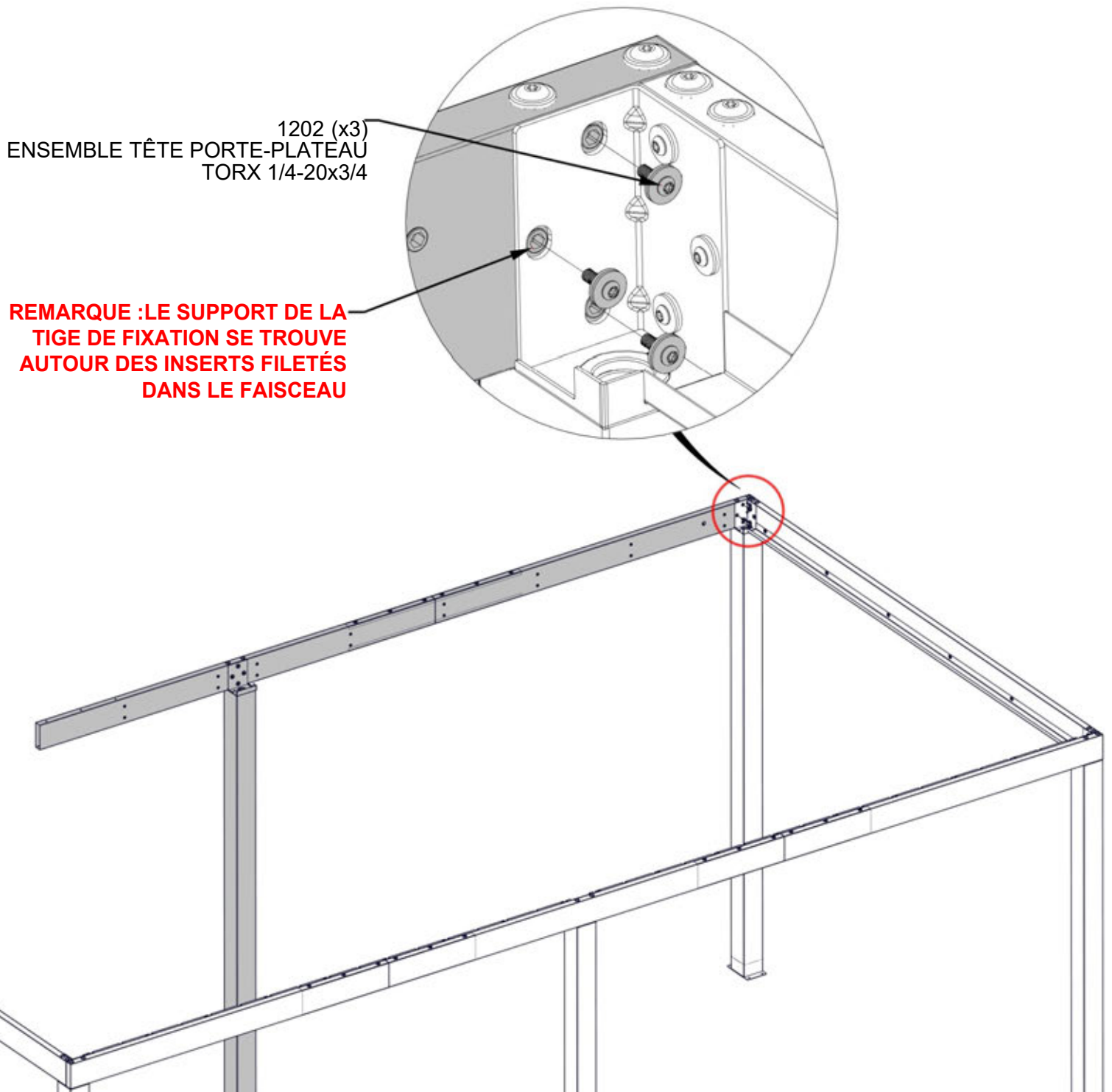

ÉTAPE 20 - ASSEMBLAGE DU CADRE

QTÉ	NUMÉRO D'ARTICLE	DESCRIPTION
6	H101202	ENSEMBLE TÊTE PORTE-PLATEAU TORX 1/4-20x3/4"



J1 SUPPORT D' PISSURE -A4M02230
(x1) 1 5/16"x5 3/16"x39 3/8" (33.2x131.2x1000)

NE PAS SERRER LE MATÉRIEL À CETTE ÉTAPE

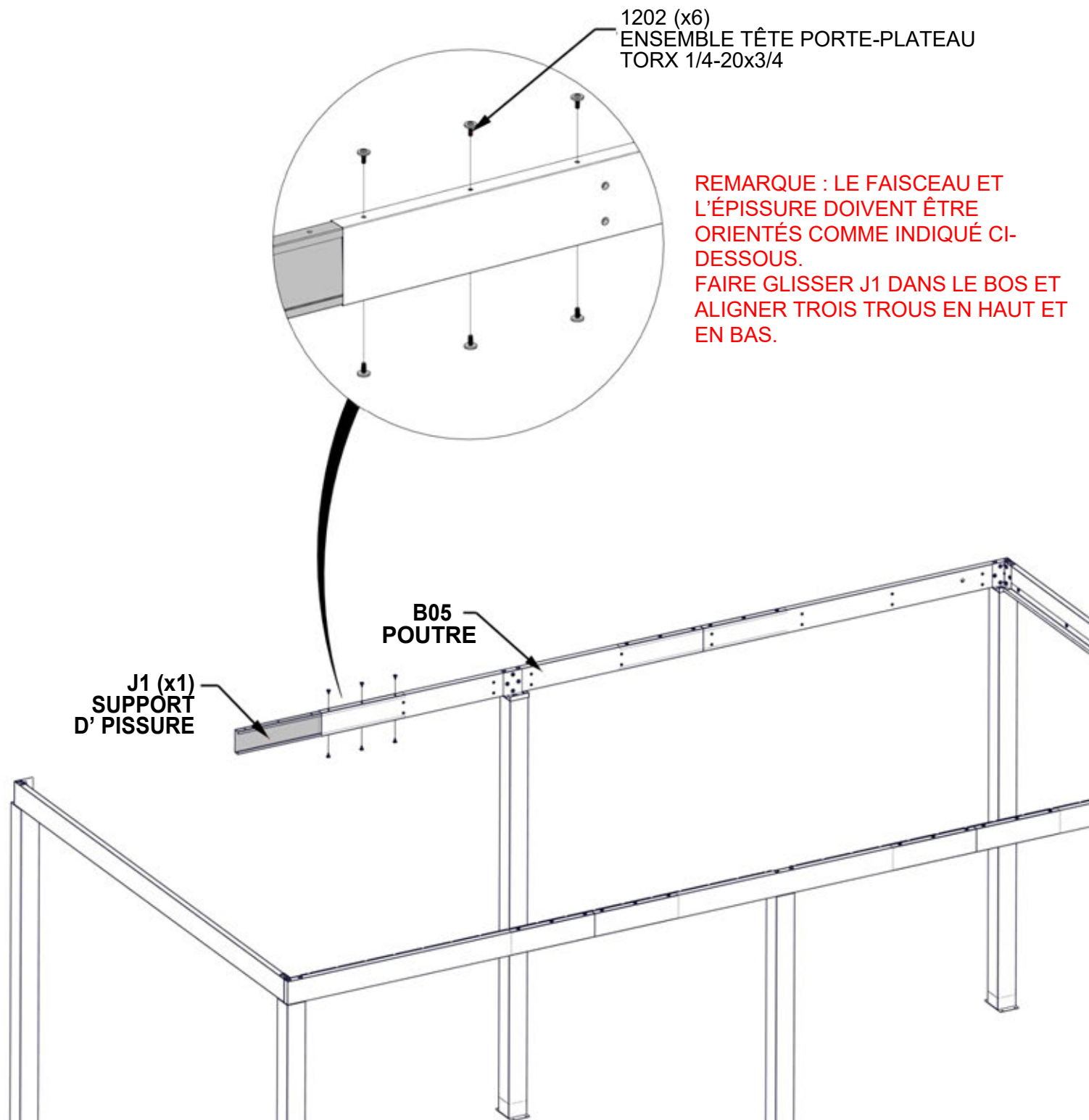

REMARQUE : LE FAISCEAU ET L'ÉPISSURE DOIVENT ÊTRE ORIENTÉS COMME INDIQUÉ CI-DESSOUS. FAIRE GLISSER J1 DANS LE BOS ET ALIGNER TROIS TROUS EN HAUT ET EN BAS.

ÉTAPE 21A - ASSEMBLAGE DU CADRE

QTÉ	NUMÉRO D'ARTICLE	DESCRIPTION
6	H101202	ENSEMBLE TÊTE PORTE-PLATEAU TORX 1/4-20x3/4"



B06 POUTRE -A4M02592
(x1) 1 7/16"x51/4"x72 7/16" (36x134x1839)

**NE PAS SERRER LE FAIRE GLISSER B06 DANS LE SUPPORT D'ÉPISURE.
TAPOTER DOUCEMENT L'EXTRÉMITÉ DE LA POUTRE AVEC LE MARTEAU EN
CAOUTCHOUC JUSQU'À CE QUE L'ESPACE SE FERME.**

NE PAS SERRER LE MATÉRIEL À CETTE ÉTAPE MATÉRIEL À CETTE ÉTAPE

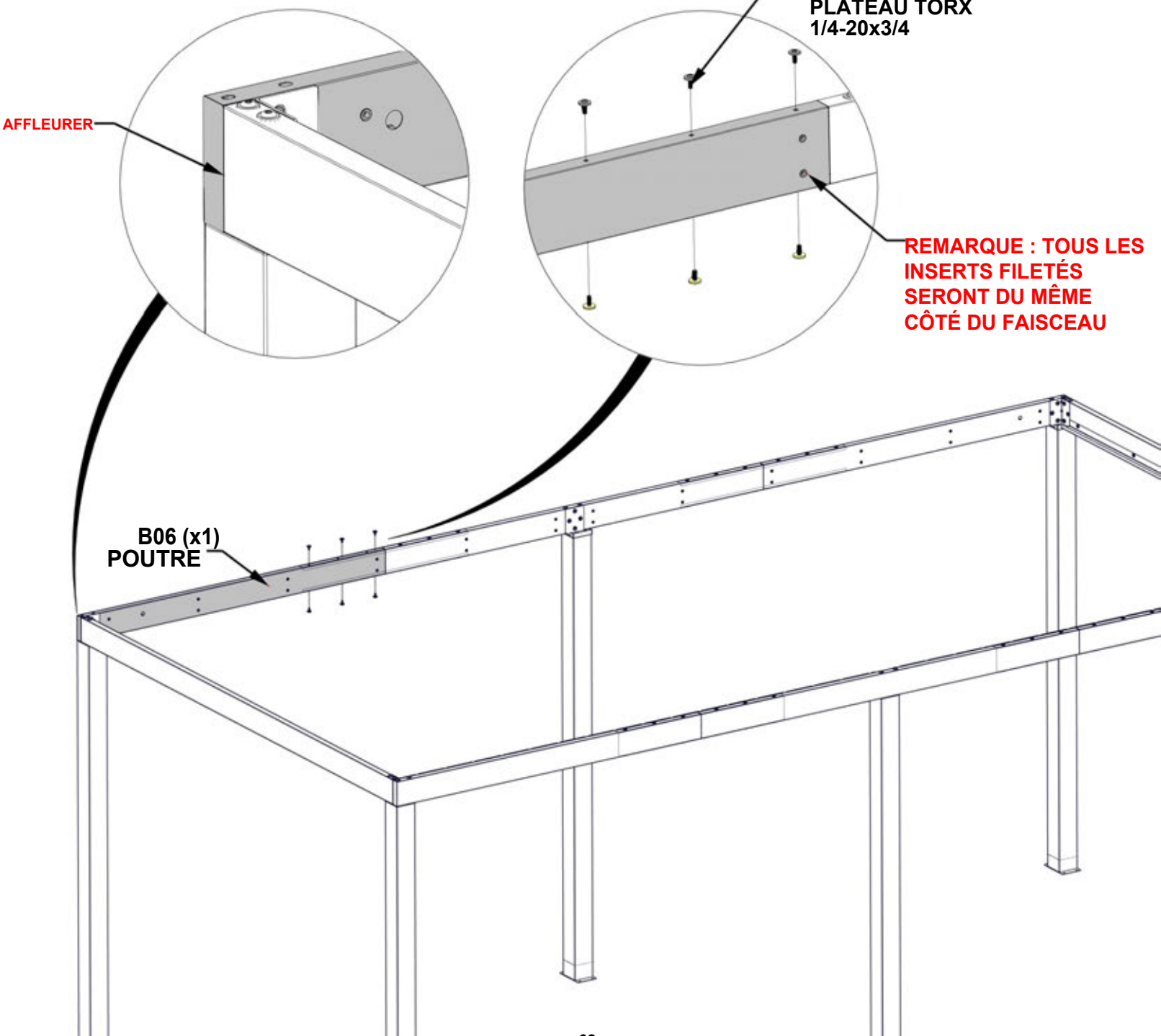

ÉTAPE 21B - ASSEMBLAGE DU CADRE

QTE	NUMERO D'ARTICLE	DESCRIPTION!
2	H101230	BOULON WH 5/16x6 S.S.

ALIGNER LES FENTES DANS LE FAISCEAU AVEC LES INSERTS FILETÉS SUR LA PLAQUE DE POTEAU SUPÉRIEURE. RINCER TOUS LES CÔTÉS DU FAISCEAU ET DU POTEAU.

NE PAS SERRER LE MATÉRIEL À CETTE ÉTAPE

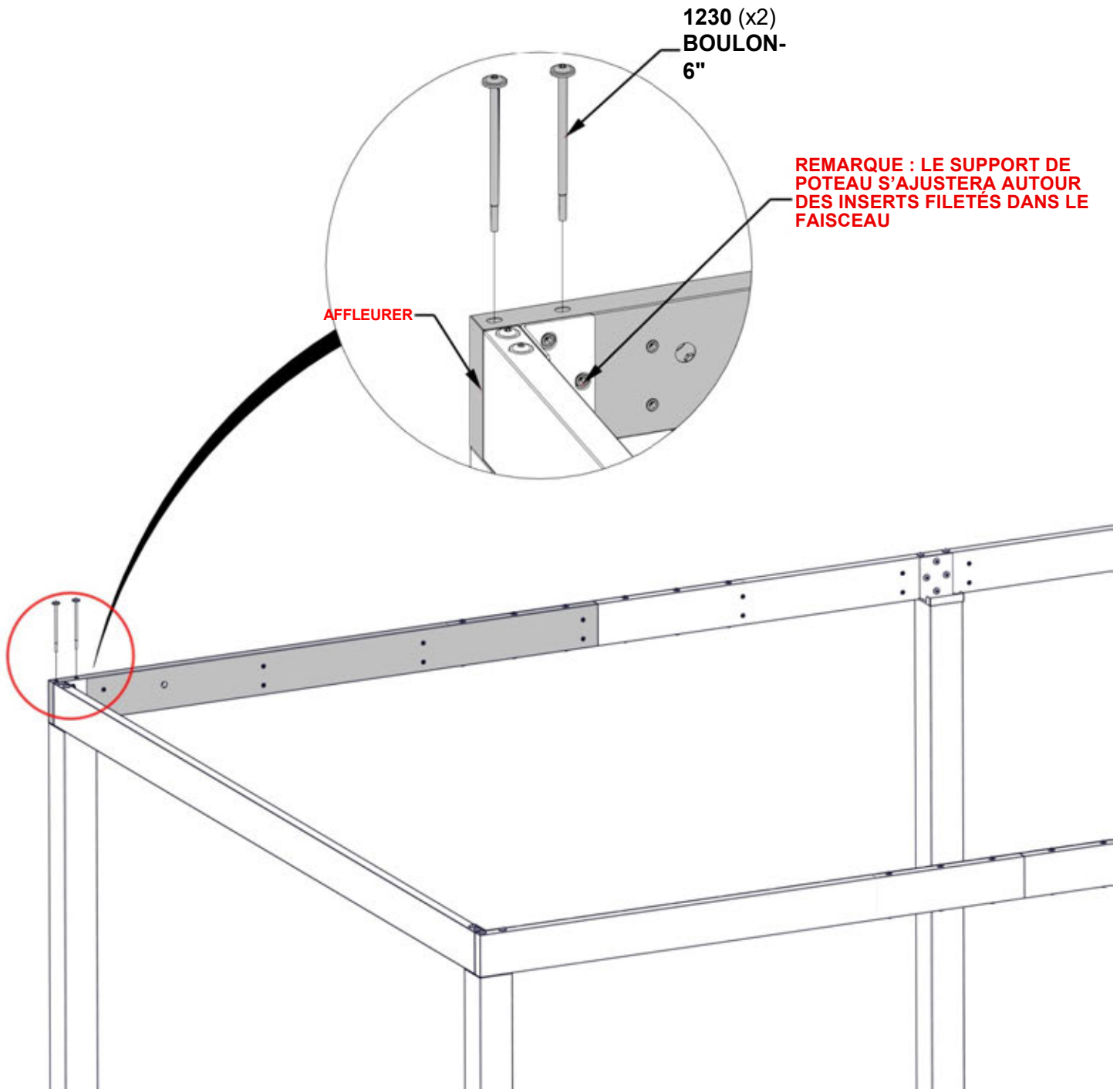

ÉTAPE 21C - ASSEMBLAGE DU CADRE

QTE	NUMERO D'ARTICLE	DESCRIPTION
3	H101202	ENSEMBLE TÊTE PORTE-PLATEAU TORX 1/4-20x3/4

SERRER TOUT LE MATÉRIEL DES ÉTAPES PRÉCÉDENTES

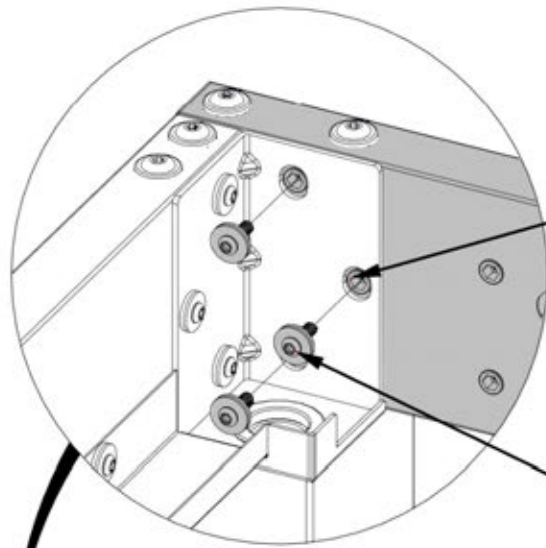

**REMARQUE : S'ASSURER QUE LE
SUPPORT DE POTEAU SE TROUVE
AUTOUR DES INSERTS FILETÉS
DANS LE FAISCEAU**

**1202 (x3)
ENSEMBLE TÊTE PORTE-PLATEAU
TORX 1/4-20x3/4**

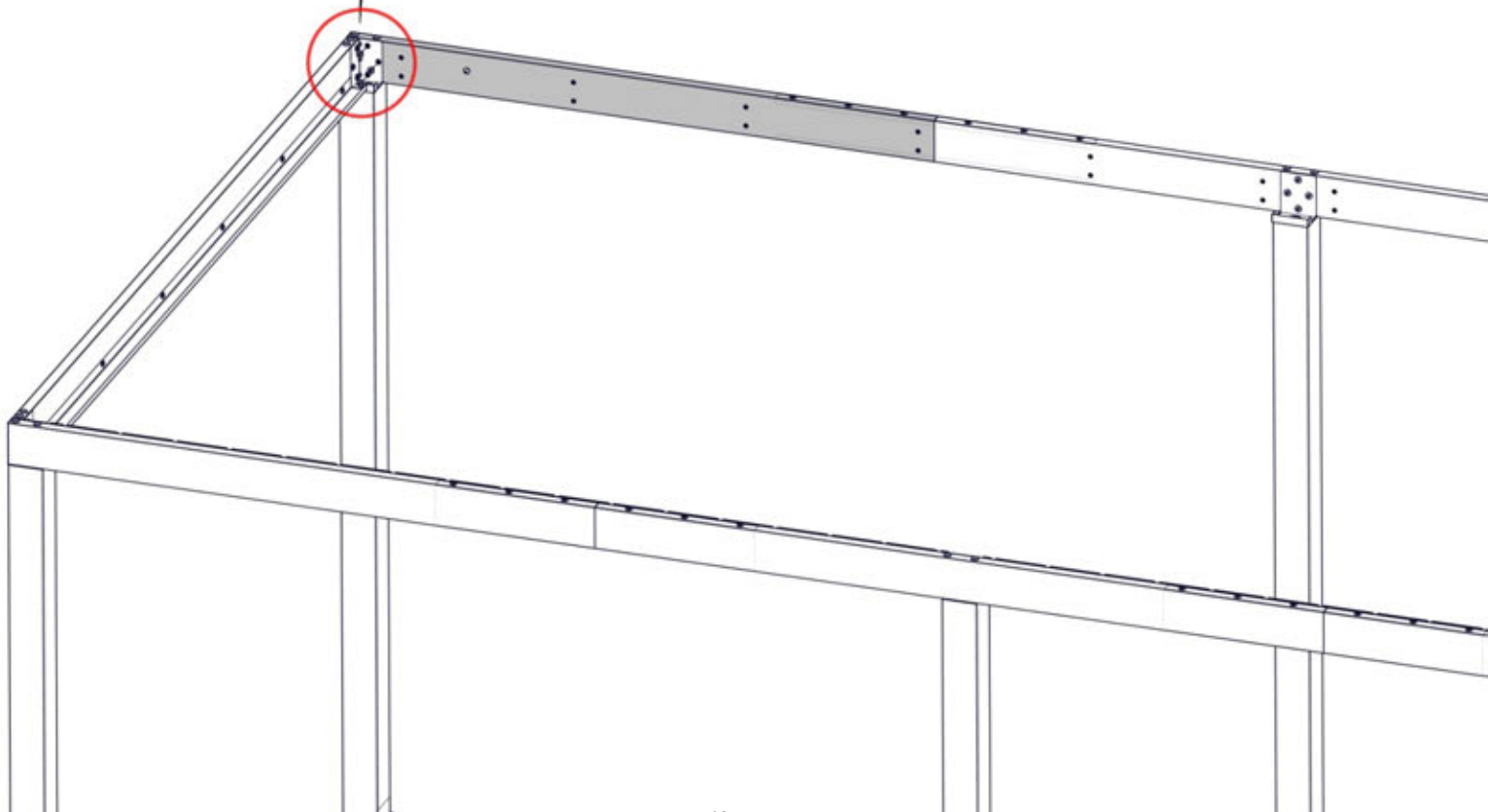

ÉTAPE 22 - MONTAGE DE LA GRILLE



QTE	NUMERO D'ARTICLE	DESCRIPTION
6	H101202	ENSEMBLE TÊTE PORTE-PLATEAU TORX 1/4-20x3/4

M04 BATI A PERSIENNES -A4M02596
(x1) 1"x115/16"x110 3/4" (25x49x2813)

**REMARQUE : ALIGNER
L'ENCOCHE DANS LE BÂTI À
PERSIENNES AVEC LE TROU
TRAVERSANT DANS LE FAISCEAU**

**REMARQUE : LE SUPPORT DE
PERSIENNE S'ADAPTERA
AUTOUR DES INSERTS
FILETÉS DANS LE FAISCEAU**

1202 (x6)
ENSEMBLE
TÊTE PORTE-
PLATEAU TORX
1/4-20x3/4

**REMARQUE : MONTAGE
ENCASTRÉ AVEC BORD
DU SUPPORT DE POTEAU**

M04 (x1)
BATI A PERSIENNES

P02
POSTE

P04
POSTE

ÉTAPE 23 - MONTAGE DE LA GRILLE



QTE	NUMERO D'ARTICLE	DESCRIPTION
6	H101202	ENSEMBLE TÊTE PORTE-PLATEAU TORX 1/4-20x3/4

M02 BATI A PERSIENNES -A4M02594
(x1) 1"x115/16"x110 3/4" (25x49x2813)

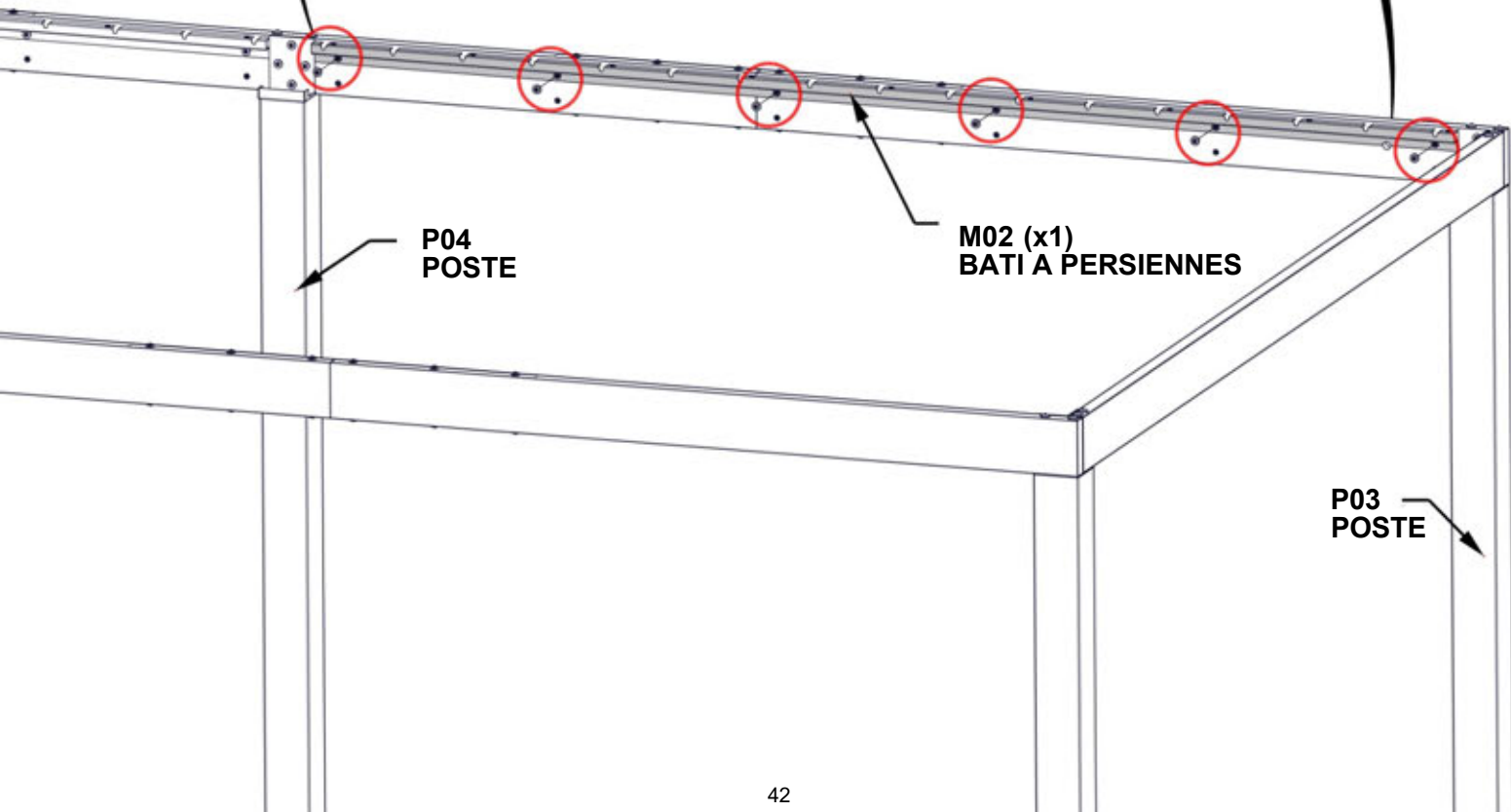
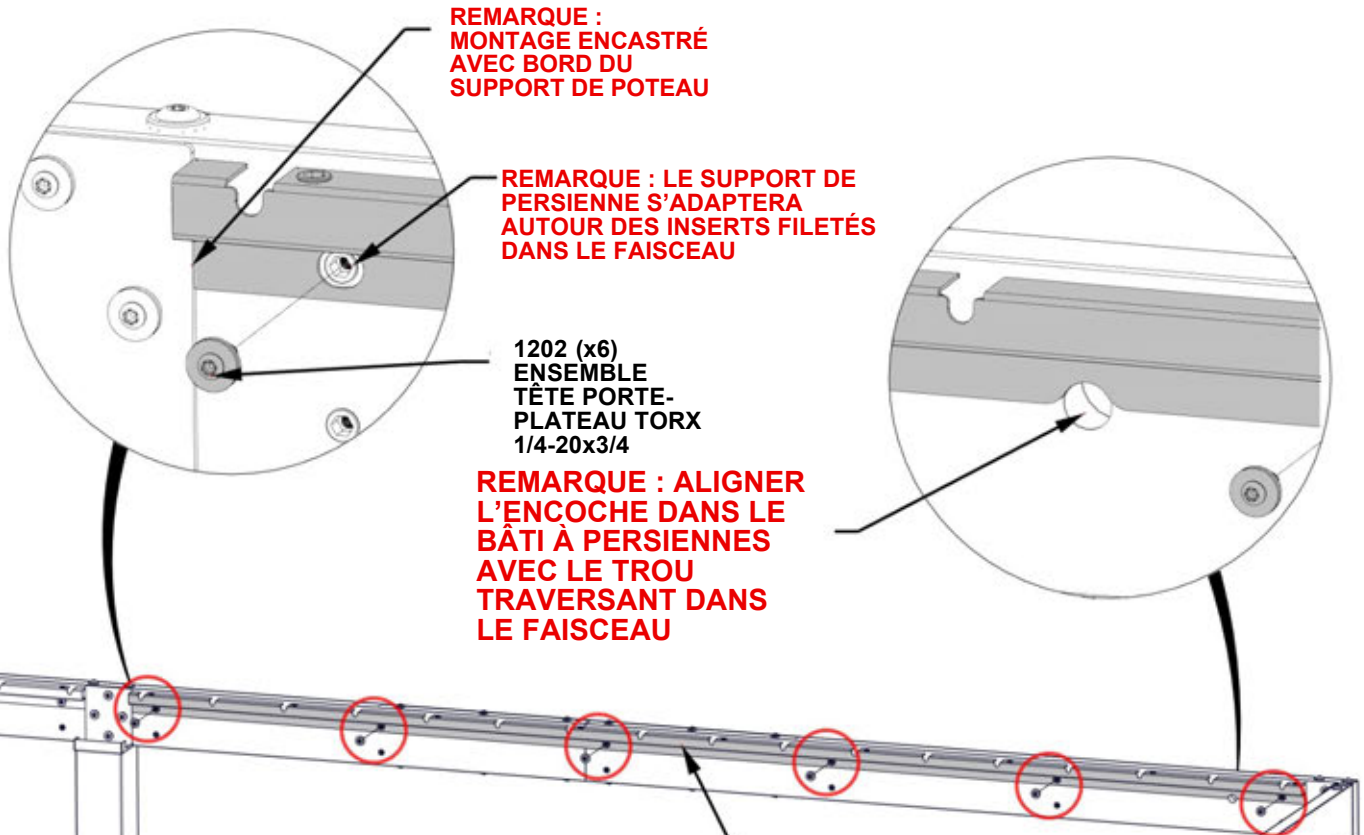

ÉTAPE 24 - ASSEMBLAGE DE GOUTTIÈRES

QTE	NUMERO D'ARTICLE	DESCRIPTION
6	H101202	ENSEMBLE TÊTE PORTE-PLATEAU TORX 1/4-20x3/4

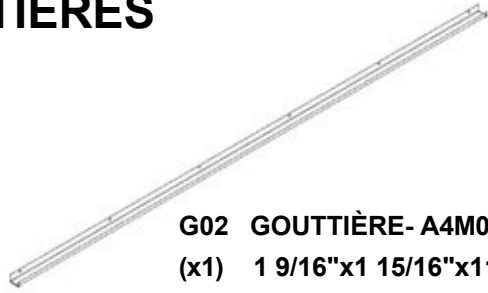

G02 GOUTTIÈRE- A4M02583
 (x1) 1 9/16"x1 15/16"x111" (40x50x2819)

FIXER LA GOUTTIÈRE À LA POUTRE EN S'ASSURANT QUE CHAQUE EXTRÉMITÉ DE LA GOUTTIÈRE SE TROUVE SUR LA SURFACE SUPÉRIEURE DE CHAQUE SUPPORT DE POTEAU

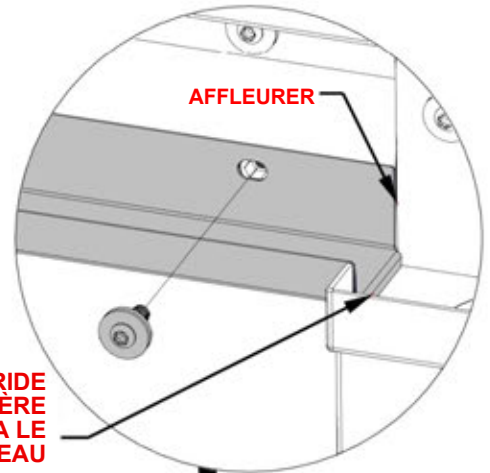
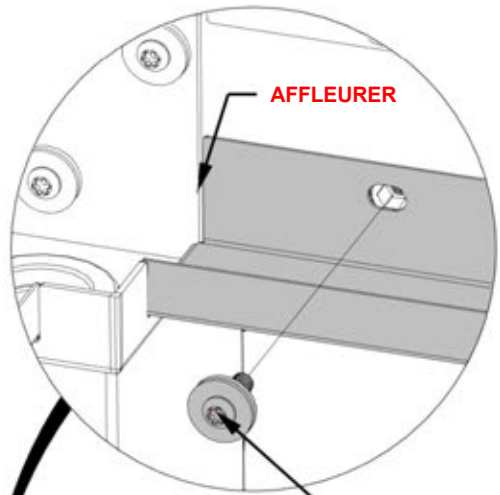

REMARQUE : LA BRIDE DE GOUTTIÈRE CHEVAUCHERA LE BORD DU POTEAU

**1202 (x6)
ENSEMBLE TÊTE
PORTE-
PLATEAU TORX
1/4-20x3/4**

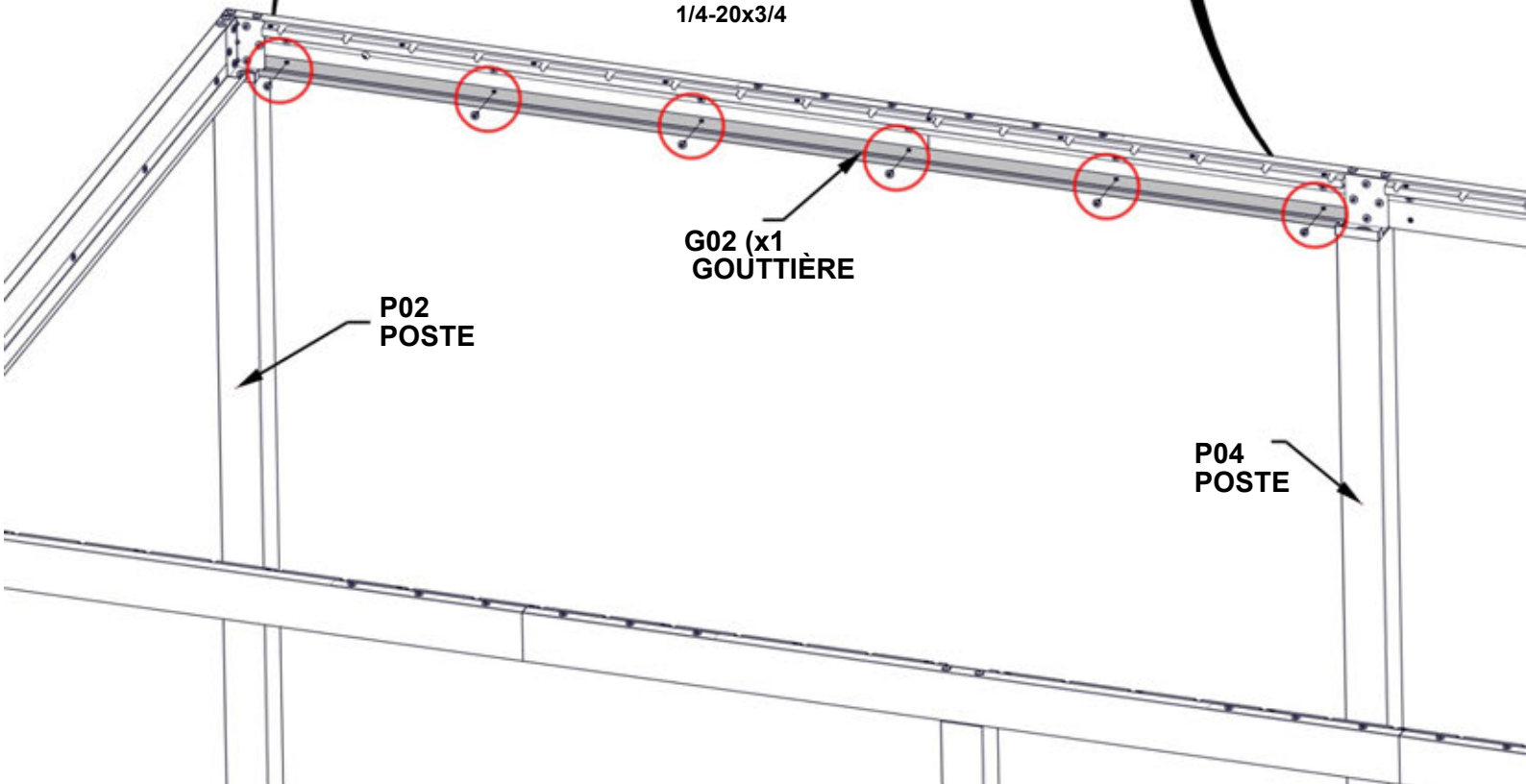

ÉTAPE 25 - ASSEMBLAGE DE GOUTTIÈRES

QTE	NUMERO D'ARTICLE	DESCRIPTION
6	H101202	ENSEMBLE TÊTE PORTE-PLATEAU TORX 1/4-20x3/4

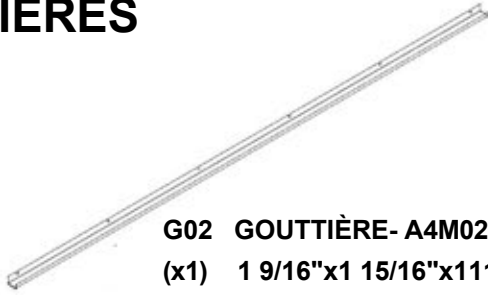

G02 GOUTTIÈRE- A4M02583
(x1) 1 9/16"x1 15/16"x111" (40x50x2819)

FIXER LA GOUTTIÈRE À LA POUTRE EN S'ASSURANT QUE CHAQUE EXTRÉMITÉ DE LA GOUTTIÈRE SE TROUVE SUR LA SURFACE SUPÉRIEURE DE CHAQUE SUPPORT DE POTEAU

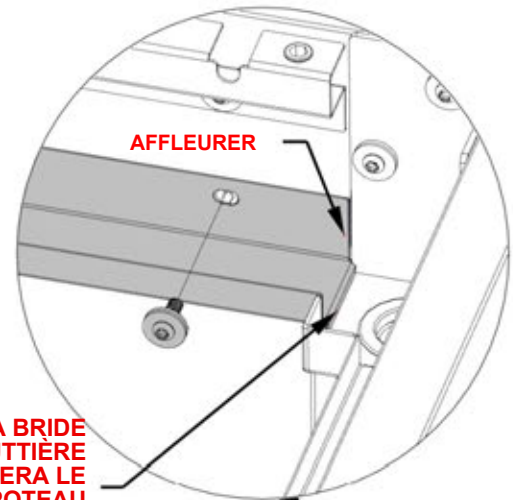
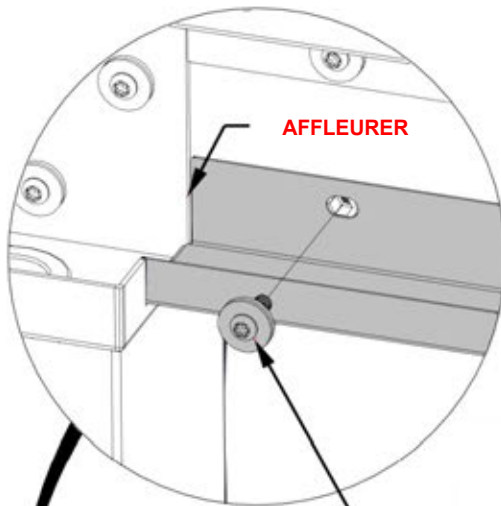

REMARQUE : LA BRIDE DE GOUTTIÈRE CHEVAUCHERA LE BORD DU POTEAU

**1202 (x6)
ENSEMBLE TÊTE
PORTE-
PLATEAU TORX
1/4-20x3/4**

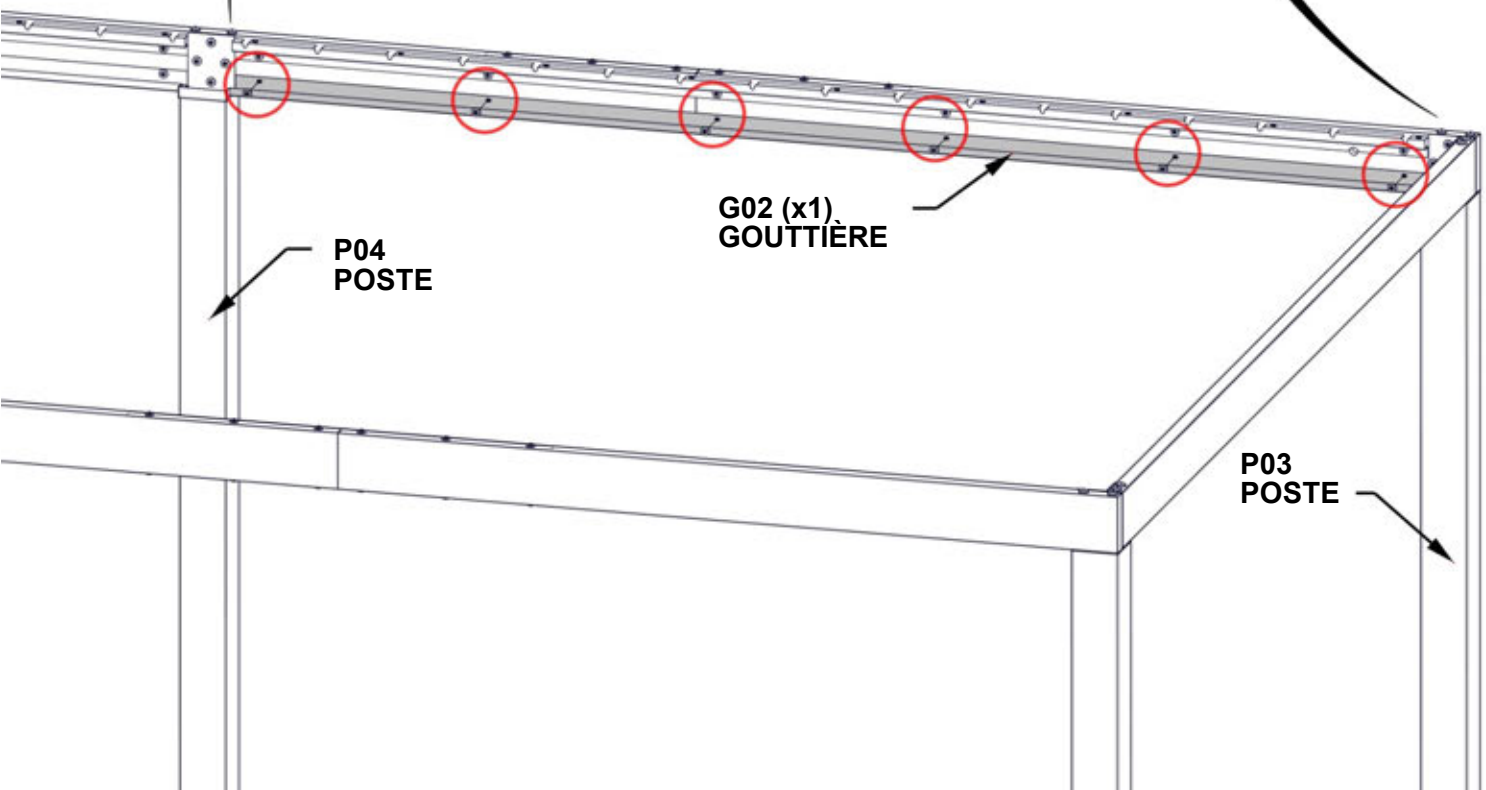

ÉTAPE 26 - STRUCTURE CARRÉE

CRITIQUE : ASSEMBLAGE CARRÉ AVANT DE PASSER AUX ÉTAPES SUIVANTES. UNE FOIS CARRÉ, S'ASSURER QUE TOUT LE MATÉRIEL A ÉTÉ SERRÉ PAR RAPPORT AUX ÉTAPES PRÉCÉDENTES.

MESURES PRISES DU COIN INTÉRIEUR DU POTEAU AU COIN INTÉRIEUR DU POTEAU .

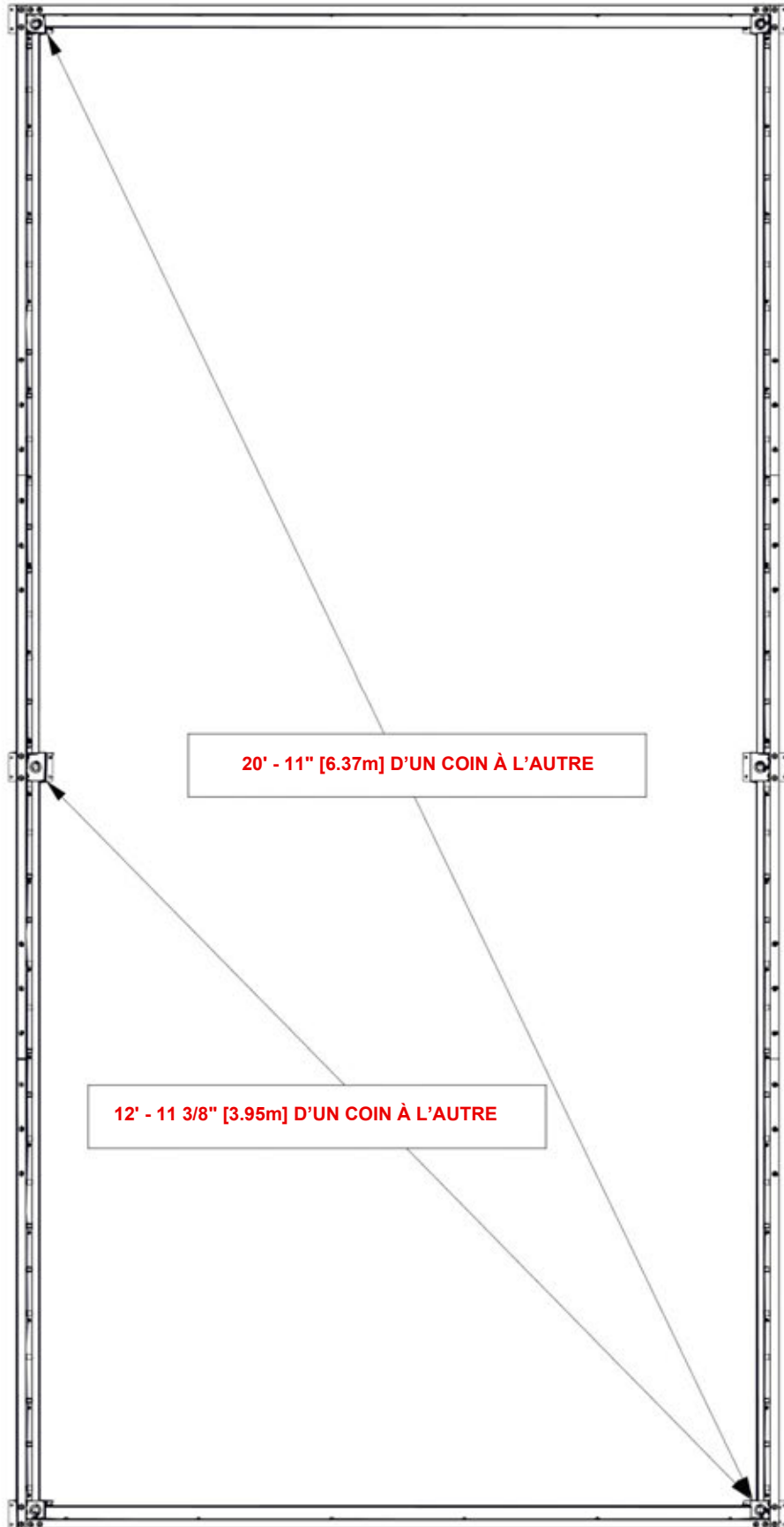

ÉTAPE 27 - SCOLLANT POUR GOUTTIÈRES



A6P00796 SILICONE
(x1)

APPLIQUER UNE FINE PERLE DE SILICONE LE LONG DE LA SURFACE INTÉRIEURE DE LA GOUTTIÈRE OÙ LES MORCEAUX DE GOUTTIÈRE RENCONTRE

APPLIQUER DU SILICONE. DU SILICONE L'EXCÈS À L'AIDE D'UN CHIFFON OU S'À SURFACE DE LA GOUTTIÈRE EST DU PAPIER ABSORBANT

RÉPÉTEZ CETTE ÉTAPE POUR TOUS LES POINTS DE FIXATION DES GOUTTIÈRES À CHAQUE POTEAU

S'ASSURER QUE LA SURFACE DE LA GOUTTIÈRE EST PRO EXEMPTÉ DE TOUTE SALETÉ/DÉBRIS

CONSEIL : LES GANTS SONT RECOMMANDÉS LORS DE L'APPLICATION DE SILICONE

REMARQUE : APPLIQUER UNE FINE PERLE DE SILICONE POUR EMPÊCHE L'EAU DE FUIR

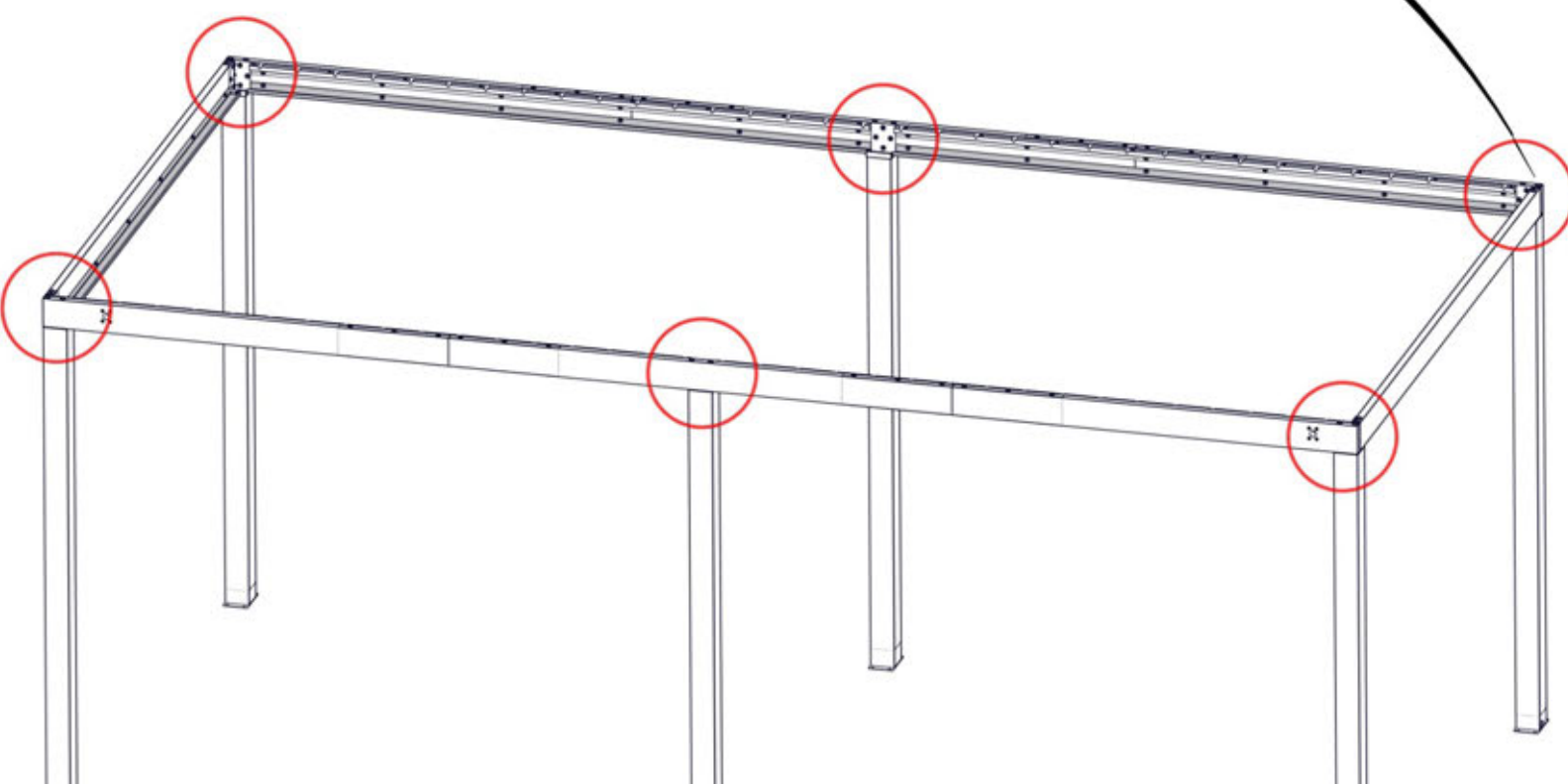
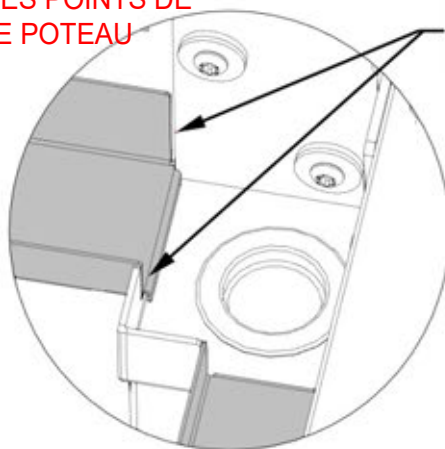

ÉTAPE 28A - INSTALLATION DU PARE-DÉBRIS

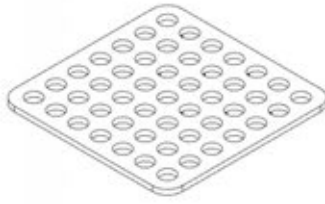

S01 ECRAN - A4M02005
(x4) 1/16"x2 11/16"x2 11/16" (2x68x68)

INSTALLER DES ÉCRANS À DÉBRIS EN LES PLAÇANT SUR CHAQUE POTEAU CENTRAL

CONSEIL : IL EST RECOMMANDÉ DE SUPPRIMER LES ÉCRANS ET TOUS LES DÉBRIS DEUX FOIS PAR AN VIDANGER À L'AIDE D'UN TUYAU D'ARROSAGE AU BESOIN.

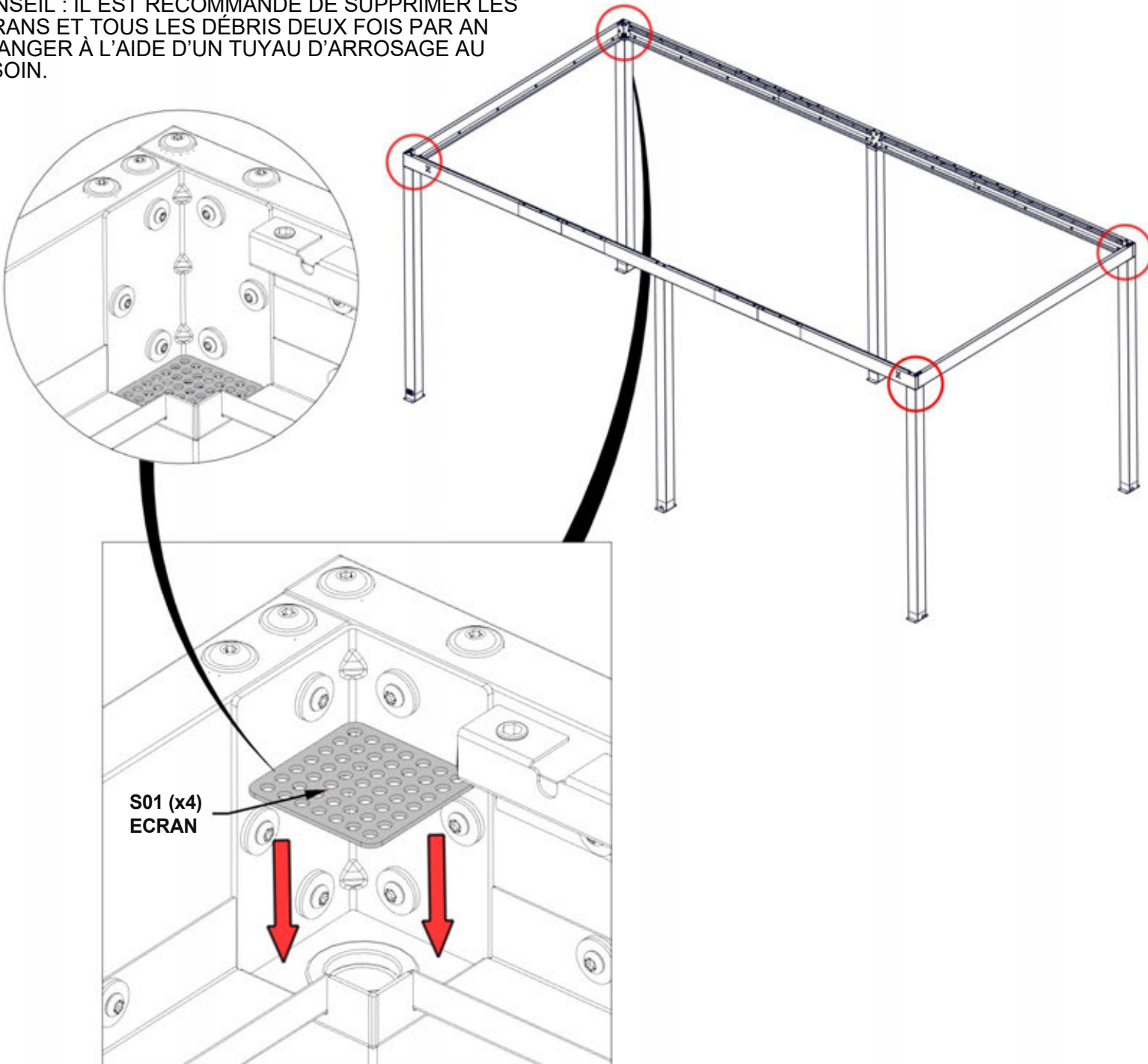

ÉTAPE 28B - INSTALLATION DU PARE-DÉBRIS

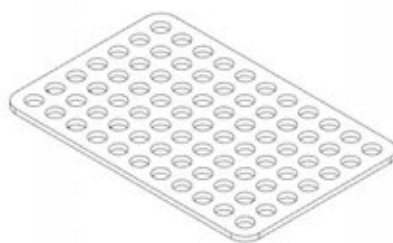

S02 ECRAN - A4M02584
(x2) 1/16"x2 11/16"x4 1/8" (2x68x104)

INSTALLER DES ÉCRANS À DÉBRIS EN LES PLAÇANT SUR CHAQUE POTEAU CENTRAL

CONSEIL : IL EST RECOMMANDÉ DE SUPPRIMER LES ÉCRANS ET TOUS LES DÉBRIS DEUX FOIS PAR AN VIDANGER À L'AIDE D'UN TUYAU D'ARROSAGE AU BESOIN.

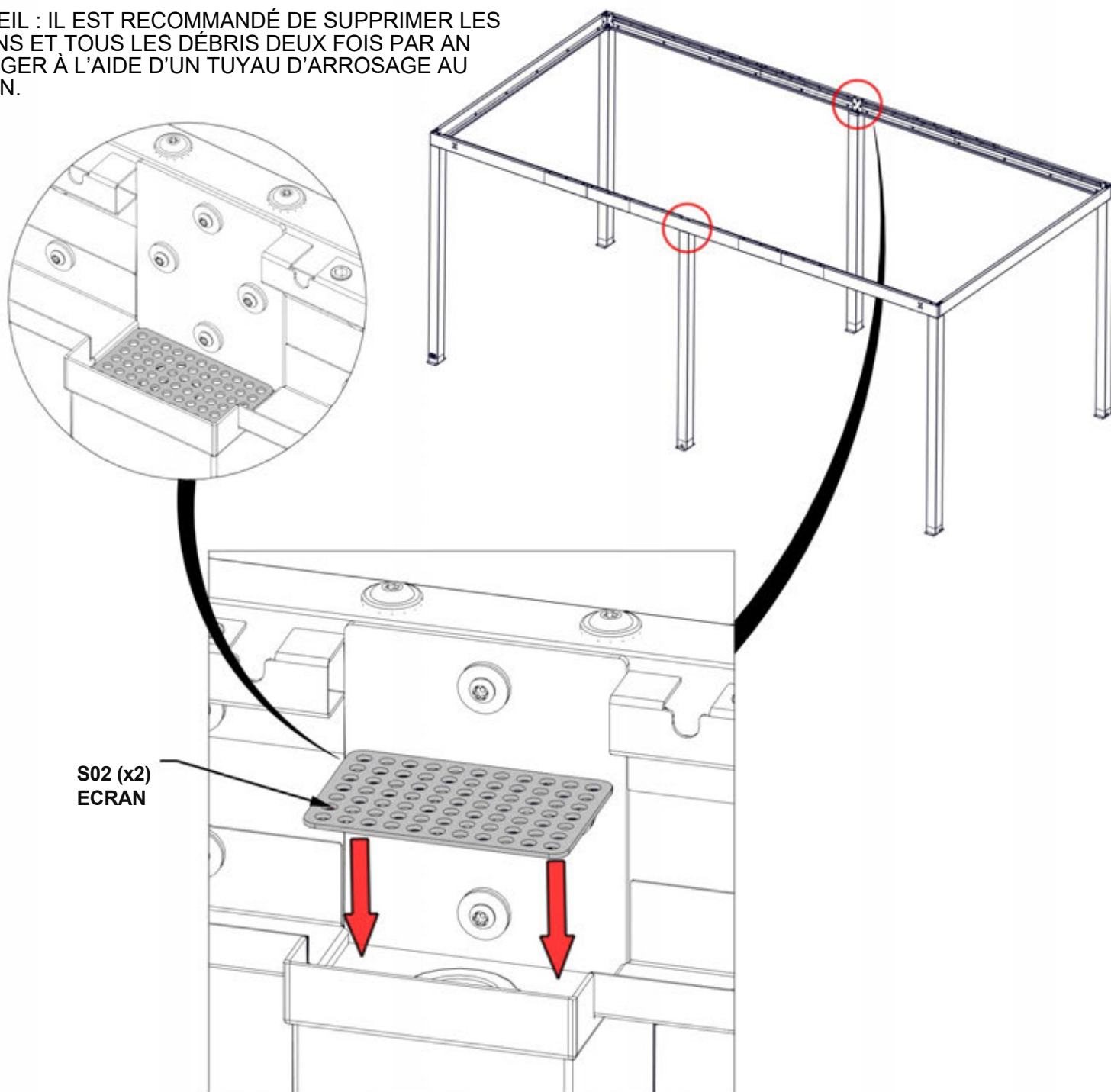

ÉTAPE 29 - INSTALLATION DU VOILET D'ENTRAÎNEMENT

QTE	NUMERO D'ARTICLE	DESCRIPTION
8	H100408	VIS PWH 8x1/2 BLK



L01 PERSIENNE -A4M01995
(x2) 1 11/16"x7 5/8"x114 5/16" (42x194x2904)

L02 PLAQUE LATÉRALE D'ENTRAÎNEMENT DU VOILET -A4M02134
(2) 1/16"x2 3/16"x6 9/16" (2x55x167)



L03 PLAQUE LATÉRALE DE PERSIENNE -A4M02334
(x2) 1/16"x2 3/16"x6 9/16" (2x55x167)

RÉPÉTER CETTE ÉTAPE DEUX FOIS

NE PAS SERRER LES VIS

POUR FACILITER LE MONTAGE, NOUS RECOMMANDONS D'UTILISER DES CHEVAUX DE SCIE POUR CETTE ÉTAPE

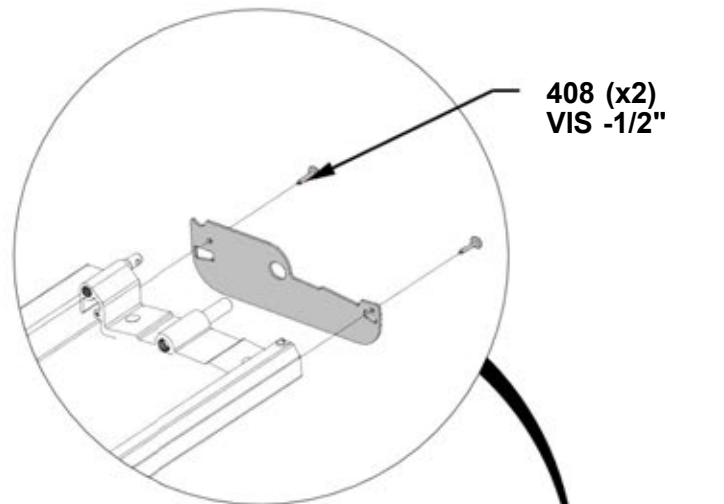

408 (x2)
VIS -1/2"

L03 (x1)
PLAQUE LATÉRALE
DE PERSIENNE

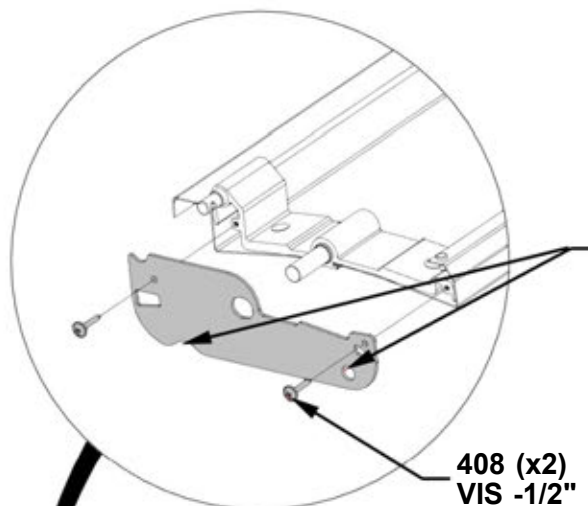

408 (x2)
VIS -1/2"

L02 (X1)
PLAQUE
LATÉRALE
D'ENTRAÎNEMENT
DU VOILET

REMARQUE : LA PLAQUE LATÉRALE D'ENTRAÎNEMENT DES PERSIENNES L02 AURA UN ENCOCHE/TROU

L01 (x1)
PERSIENNE

REMARQUE : LA PLAQUE LATÉRALE D'ENTRAÎNEMENT DES PERSIENNES L02 DOIT ÊTRE INSTALLÉE À CETTE EXTRÉMITÉ DE LA LAME DES PERSIENNES

ÉTAPE 30 - INSTALLATION DU VOLET D'ENTRAÎNEMENT

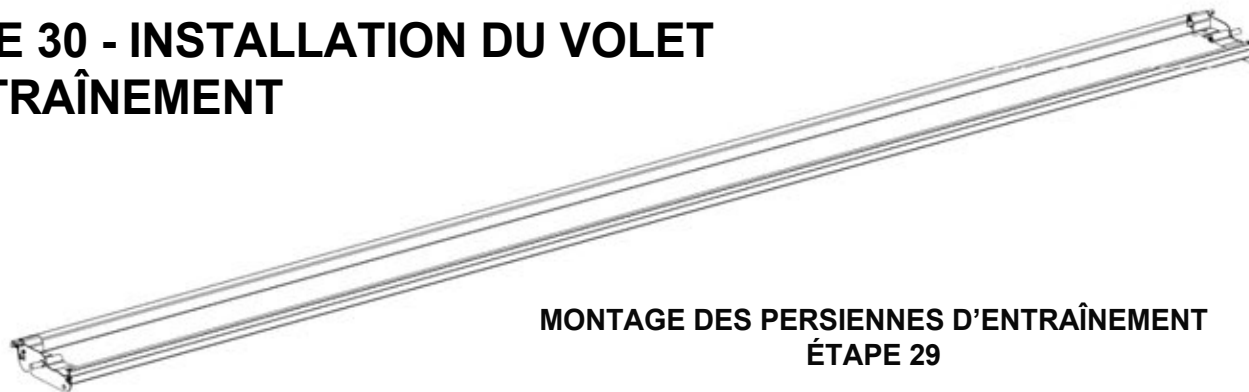

MONTAGE DES PERSIENNES D'ENTRAÎNEMENT
ÉTAPE 29

L'ORIENTATION DU VOLET SERA DÉTERMINÉE PAR LA POUTRE LATÉRALE AVEC QUATRE INSERTS FILETÉS

REMARQUE : PLACER L'ENSEMBLE DE PERSIENNES D'ENTRAÎNEMENT DANS LE DEUXIÈME JEU DE RAINURES DE MONTAGE DE PERSIENNES

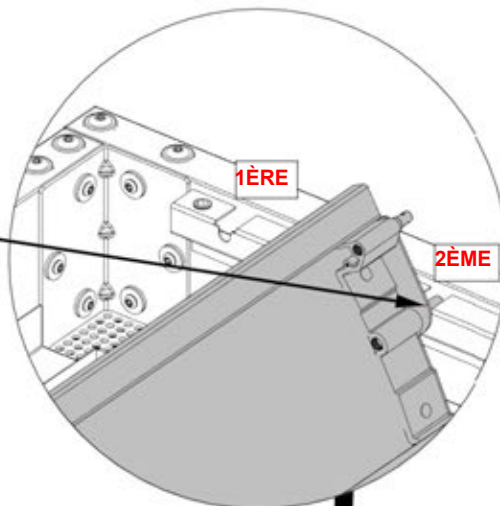

L02
PLAQUE LATÉRALE
D'ENTRAÎNEMENT DES
PERSIENNES

REMARQUE : LA PLAQUE LATÉRALE L02 DOIT ÊTRE DU MÊME CÔTÉ QUE LES QUATRE INSERTS FILETÉS

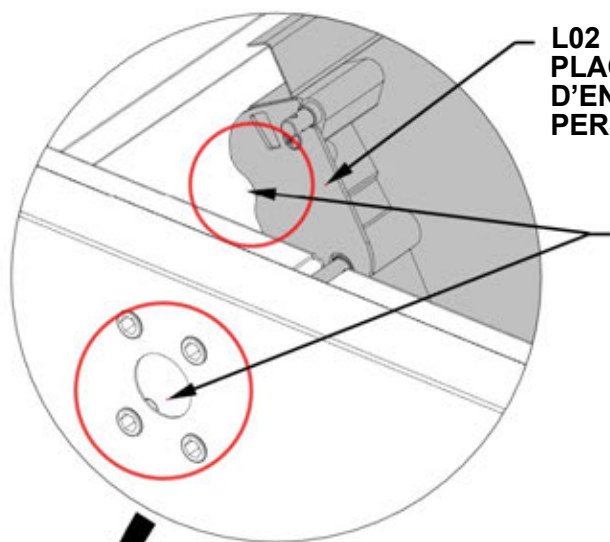

ÉTAPE 29 DE
L'ENSEMBLE
PERSIENNE
D'ENTRAÎNEMENT

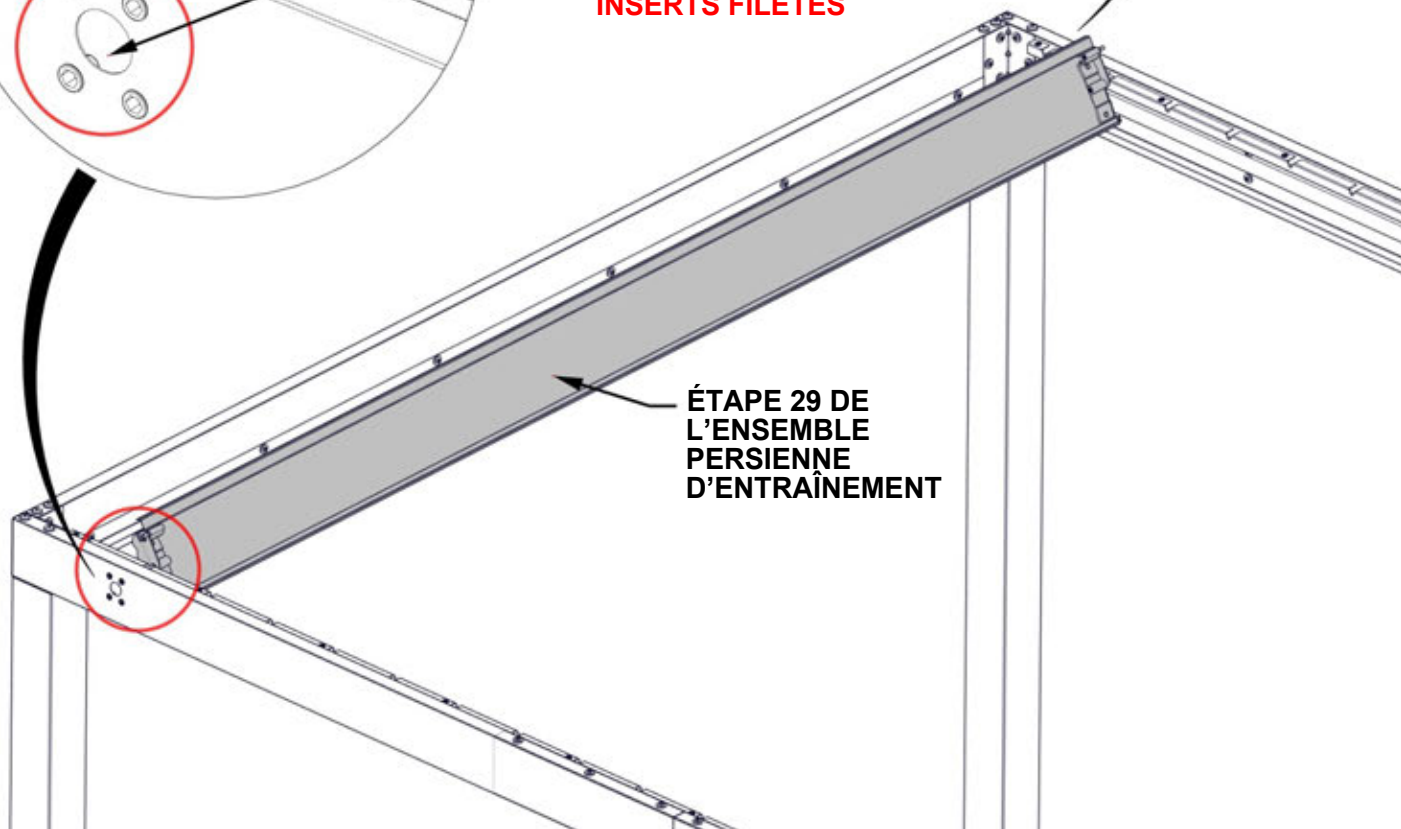

ÉTAPE 31 - INSTALLATION DU VOILET D'ENTRAÎNEMENT

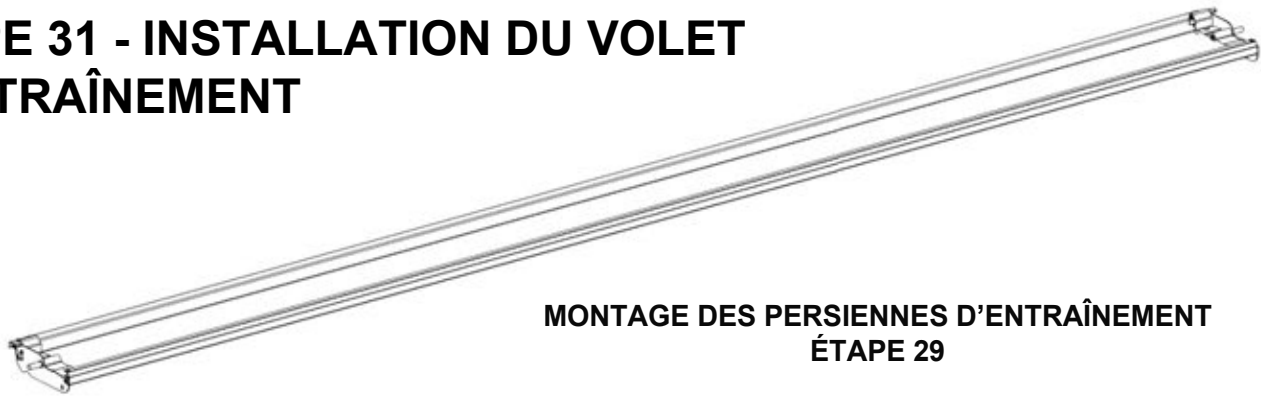

MONTAGE DES PERSIENNES D'ENTRAÎNEMENT
ÉTAPE 29

L'ORIENTATION DU VOILET SERA DÉTERMINÉE PAR
LA POUTRE LATÉRALE AVEC QUATRE INSERTS FILETÉS

REMARQUE : PLACER
L'ENSEMBLE DE PERSIENNES
D'ENTRAÎNEMENT DANS LE
DEUXIÈME JEU DE RAINURES
DE MONTAGE DE PERSIENNES
À L'EXTRÉMITÉ OPPOSÉE

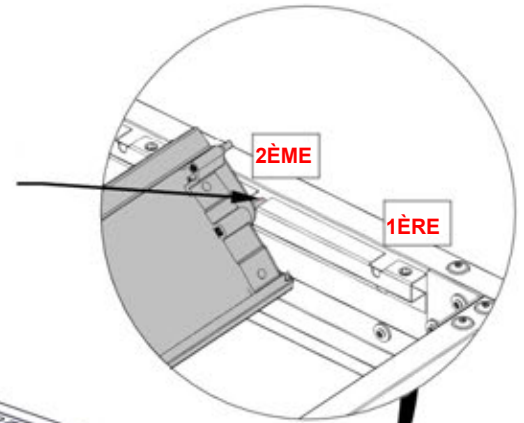

MONTAGE DES
PERSIENNES
D'ENTRAÎNEMENT
T ÉTAPE 29

L02
PLAQUE LATÉRALE
D'ENTRAÎNEMENT DES
PERSIENNES

REMARQUE : LA
PLAQUE LATÉRALE L02
DOIT ÊTRE DU MÊME
CÔTÉ QUE LES QUATRE
INSERTS FILETÉS

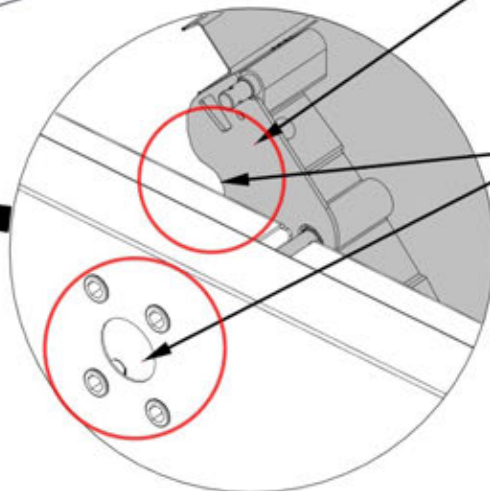

ÉTAPE 32 - ENSEMBLE PERSIENNE

QTE	NUMERO D'ARTICLE	DESCRIPTION
128	H100408	VIS PWH 8x1/2 BLK



L01 PERSIENNE -A4M01995
(x32) 1 11/16"x7 5/8"x114 5/16" (42x194x2904)



L03 PLAQUE LATÉRALE DE PERSIENNE -A4M02334
(x64) 1/16"x2 3/16"x6 9/16" (2x55x167)

RÉPÉTER CETTE ÉTAPE 32 FOIS

NE PAS SERRER LES VIS

POUR FACILITER LE MONTAGE,
NOUS RECOMMANDONS
D'UTILISER DES CHEVALETS DE
SCIAGE POUR CETTE ÉTAPE

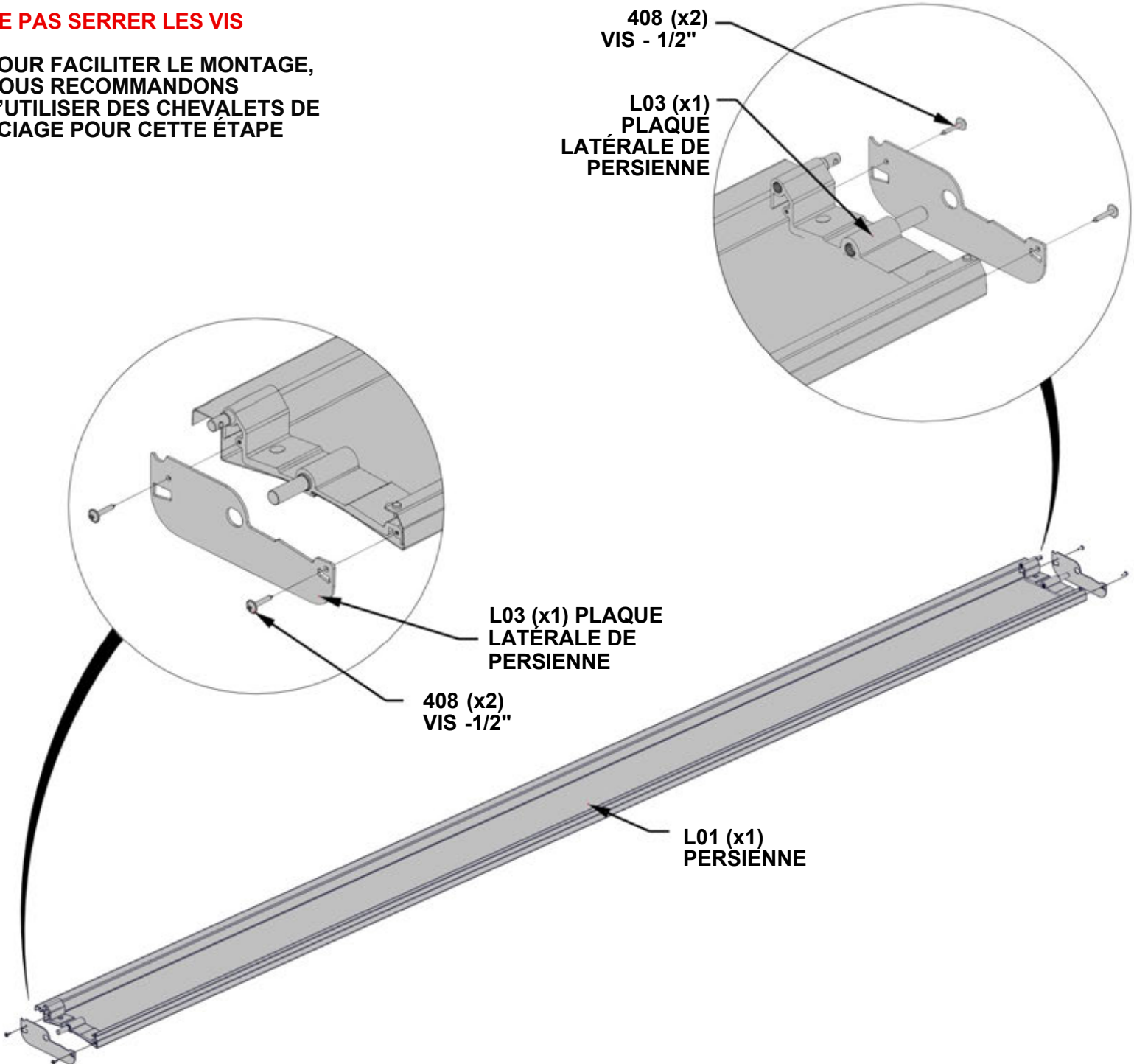

ÉTAPE 33 - ENSEMBLE PERSIENNE

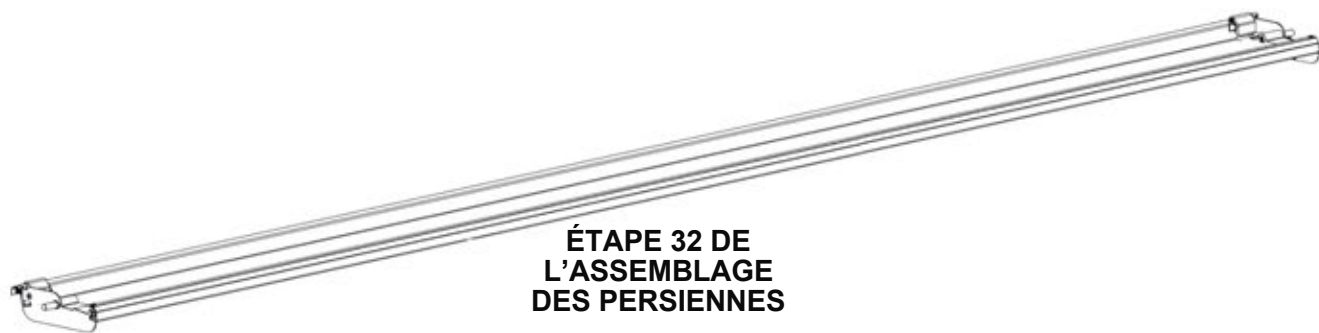

EN COMMENÇANT PAR LE CÔTÉ GAUCHE ET EN TRAVAILLANT À DROITE, PLACER SOIGNEUSEMENT CHAQUE ENSEMBLE DE PERSIENNES UNE À LA FOIS DANS LES SUPPORTS DE PERSIENNES À CHAQUE EXTRÉMITÉ

REMARQUE : S'ASSURER QUE TOUS LES ENSEMBLES DE LAMES D'AUVANT SONT ORIENTÉS DANS LA MÊME DIRECTION

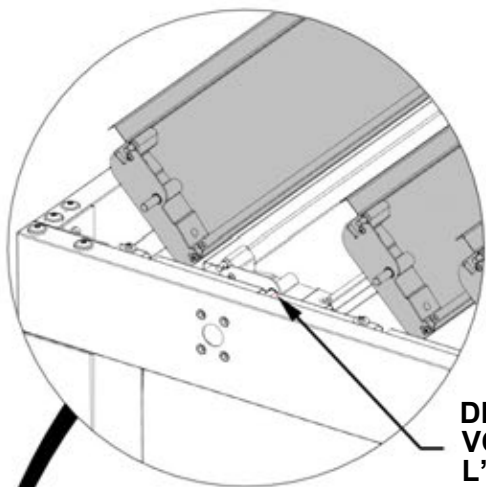

DÉPLACER LE
VOLET DE
L'ÉTAPE 30

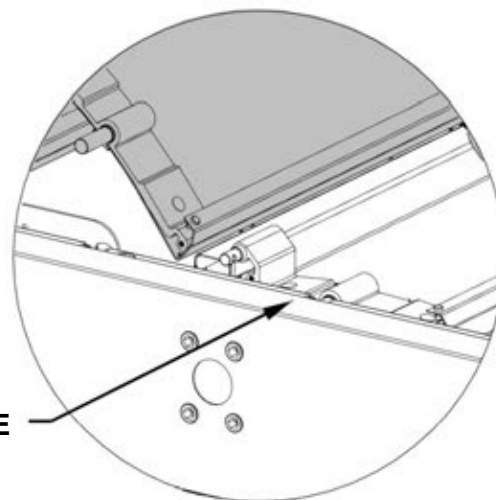

DÉPLACER
LE VOLET DE
L'ÉTAPE 31

GAUCHE

ÉTAPE 32 DE
L'ASSEMBLAGE DES
PERSIENNES

DROITE

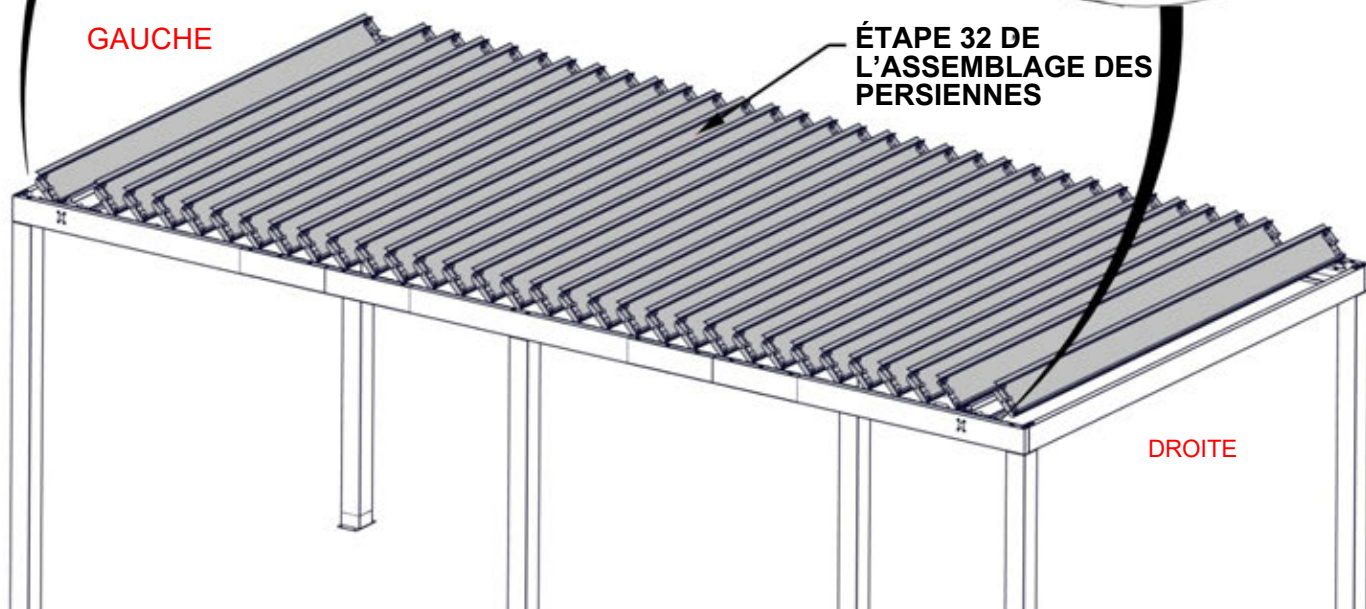

ÉTAPE 34 - ENSEMBLE PERSIENNE



QTE	NUMERO D'ARTICLE	DESCRIPTION
36	H101202	ENSEMBLE TÊTE PORTE-PLATEAU TORX 1/4-20x3/4

F01 BARRE PLATE-A4M02585
(x4) 1/16"x1"x110 3/4" (2x25x2813)

**FIXER LA BARRE PLATE LE LONG DE CHAQUE PORTE-LAMES.
LA BARRE PLATE MAINTIENDRA TOUTES LES PERSIENNES EN PLACE.**

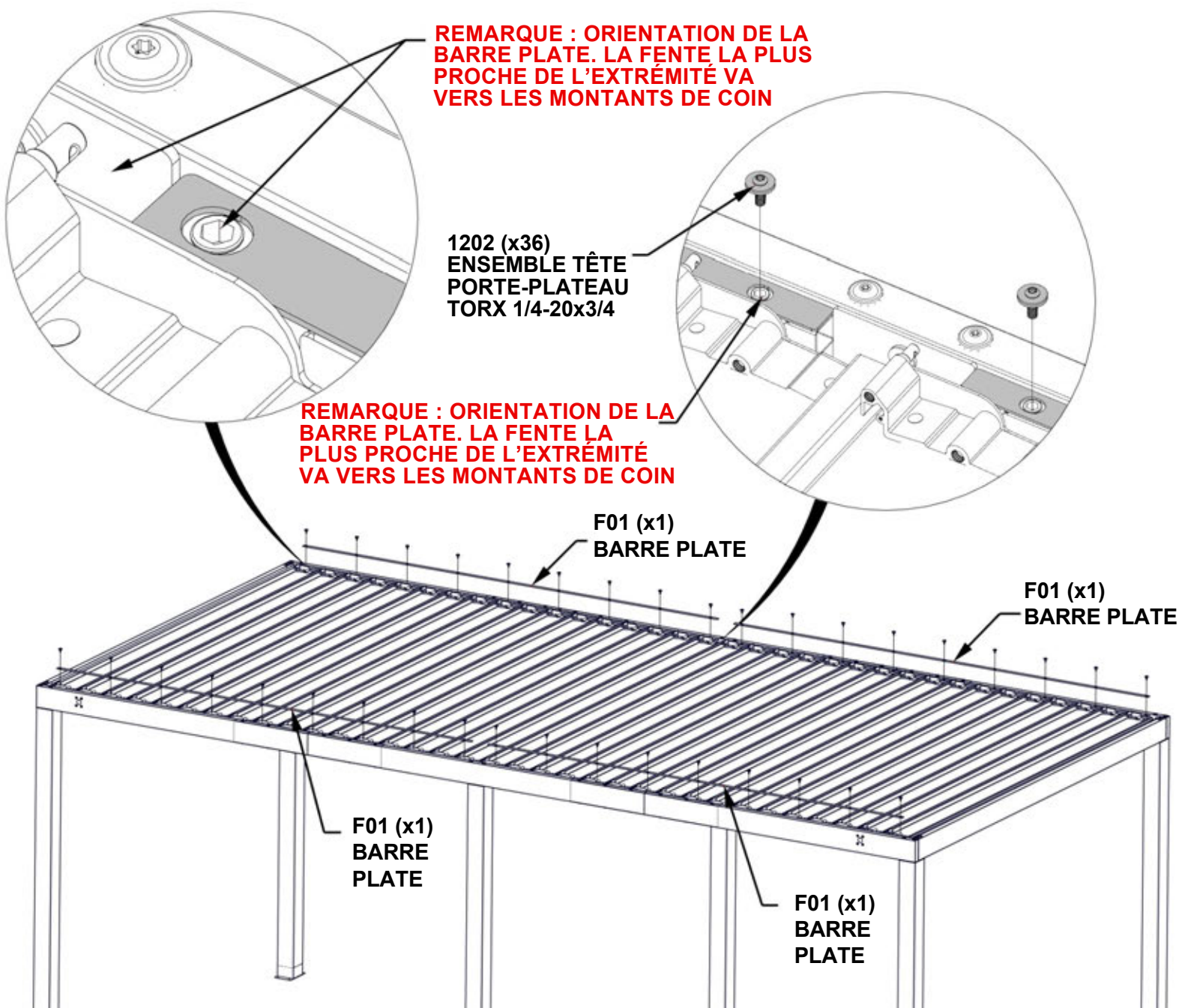

ÉTAPE 35A - ENSEMBLE PERSIENNE

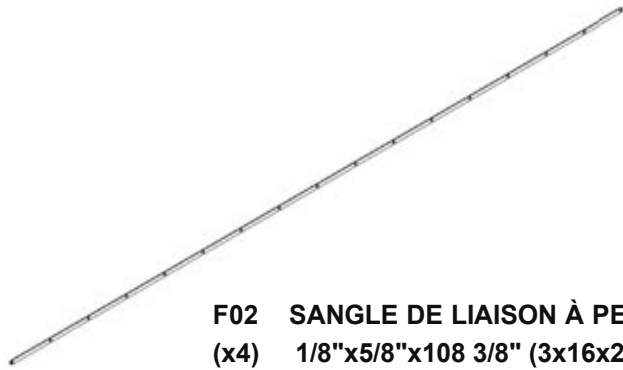

F02 SANGLE DE LIAISON À PERSIENNE -A4M02586
(x4) 1/8"x5/8"x108 3/8" (3x16x2752)

LES SANGLES D'ATTACHE DES PERSIENNES SE CONNECTENT ENTRE ELLES

EN COMMENÇANT PAR LES EXTRÉMITÉS DE L'ENSEMBLE, BRANCHER LES PERSIENNES À L'AIDE DE SANGLES À CRAVATE.

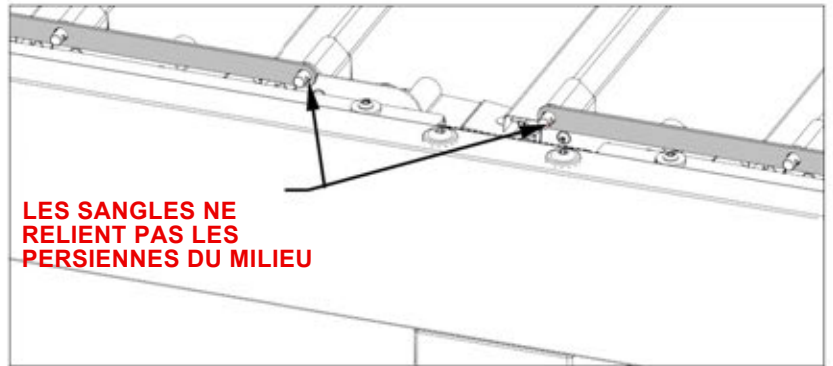

LES SANGLES NE RELIENT PAS LES PERSIENNES DU MILIEU

METTRE EN MARCHE LA COURROIE À CHAQUE EXTRÉMITÉ

METTRE EN MARCHE LA COURROIE À CHAQUE EXTRÉMITÉ

F02 (x1)
SANGLE DE LIAISON À PERSIENNE

F02 (x1)
SANGLE DE LIAISON À PERSIENNE

F02 (x1)
SANGLE DE LIAISON À PERSIENNE

F02 (x1)
SANGLE DE LIAISON À PERSIENNE

ÉTAPE 35B - ENSEMBLE PERSIENNE

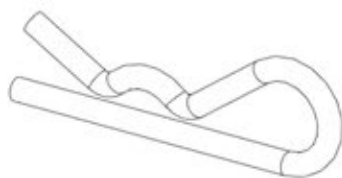

H101161 GOUPILLE FENDUE
(x68)

**INSTALLER DES GOUPILLES
FENDUES SUR CHAQUE
PERSIENNE POUR MAINTENIR
LES SANGLES EN PLACE**

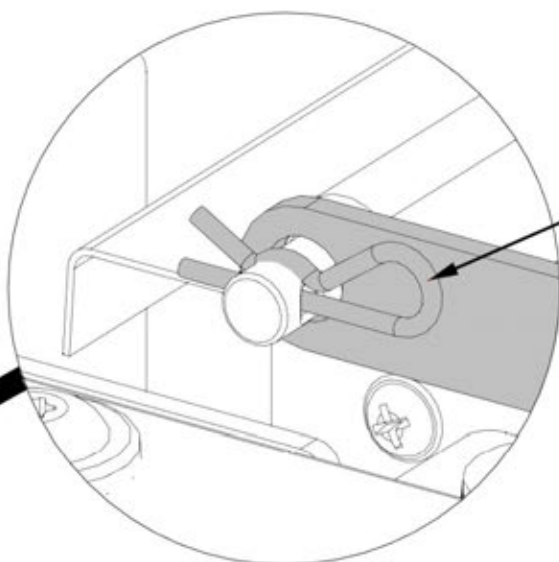

1161 (x68)
GOUPILLE FENDUE

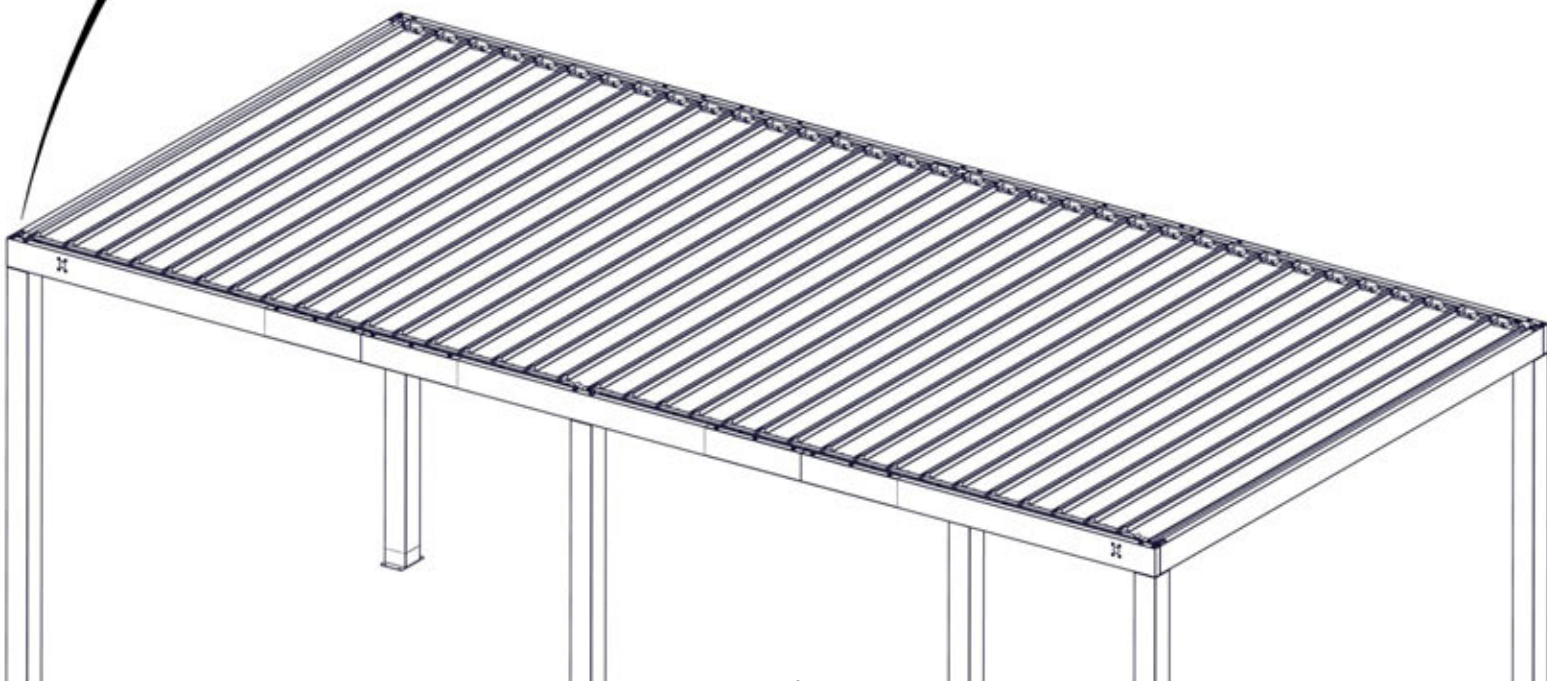

ÉTAPE 36 - MECANISME DES PERSIENNES

QTE	NUMERO D'ARTICLE	DESCRIPTION
8	H101126	ENSEMBLE TÊTE PORTE-PLATEAU TORX 1/4-20x2 1/8"



L04 MECANISME A LAMES-A4M02132
(x2)



F06 ENTRETOISE - A4M02227
(x2) 1/16"x2 3/16"x2 3/4" (1.5x56x70)

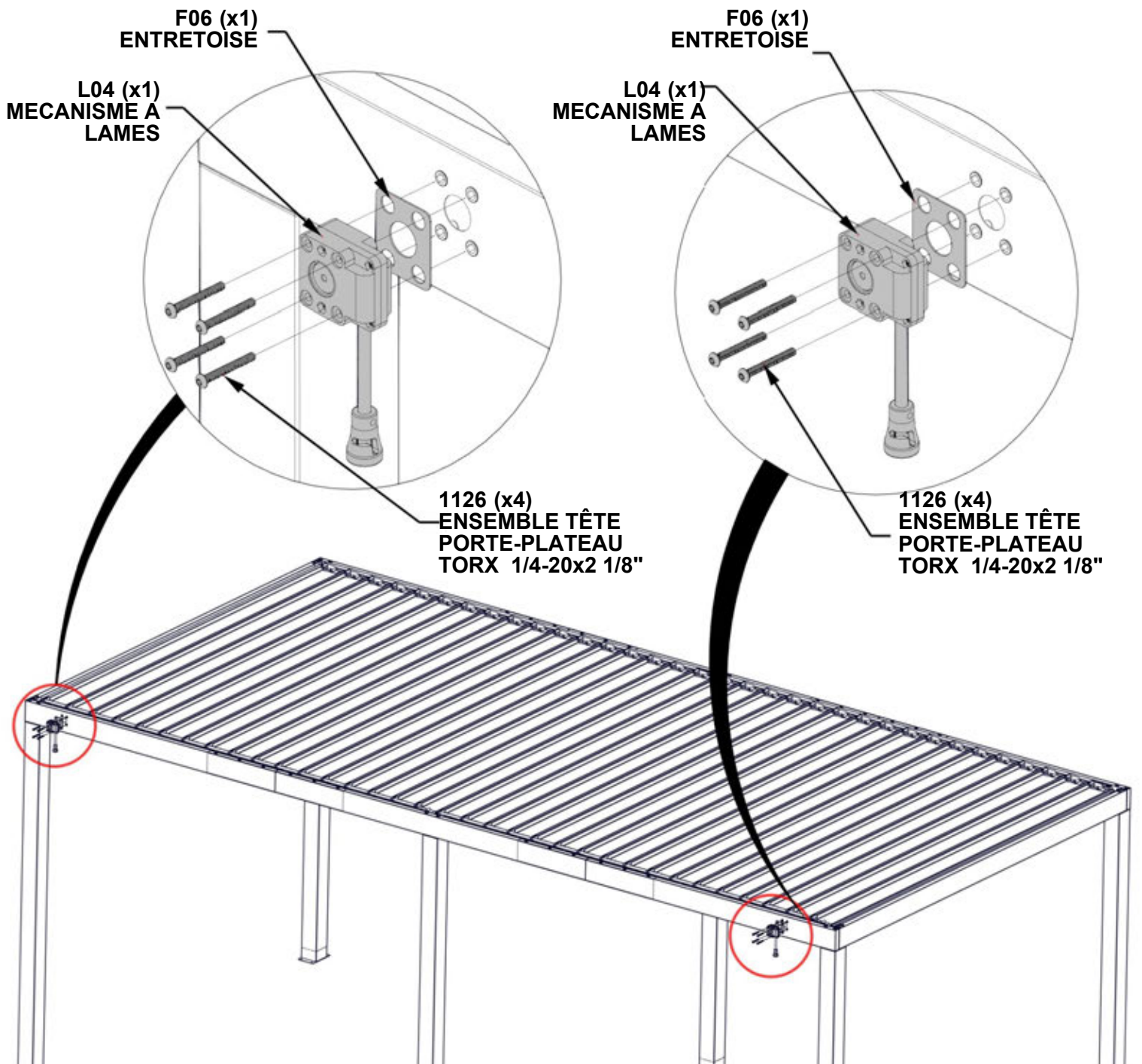

ÉTAPE 37 - MECANISME DES PERSIENNES

QTE	NUMERO D'ARTICLE	DESCRIPTION
1	H101187	BOULON PPH 8-32x1 1/8 BLK

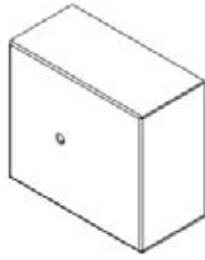

F07 COUVERCLE - A4M02228
(x2) 1 9/16"x2 7/8"x3 1/4" (39.5x73x82)



F05 PORTE-CLÉS - A4M02226
(x2) 1/2"x1/2"x3 3/4" (13x13x95)

RÉPÉTER CETTE ÉTAPE POUR LES DEUX MÉCANISMES À CHAQUE EXTRÉMITÉ DE L'ASSEMBLAGE

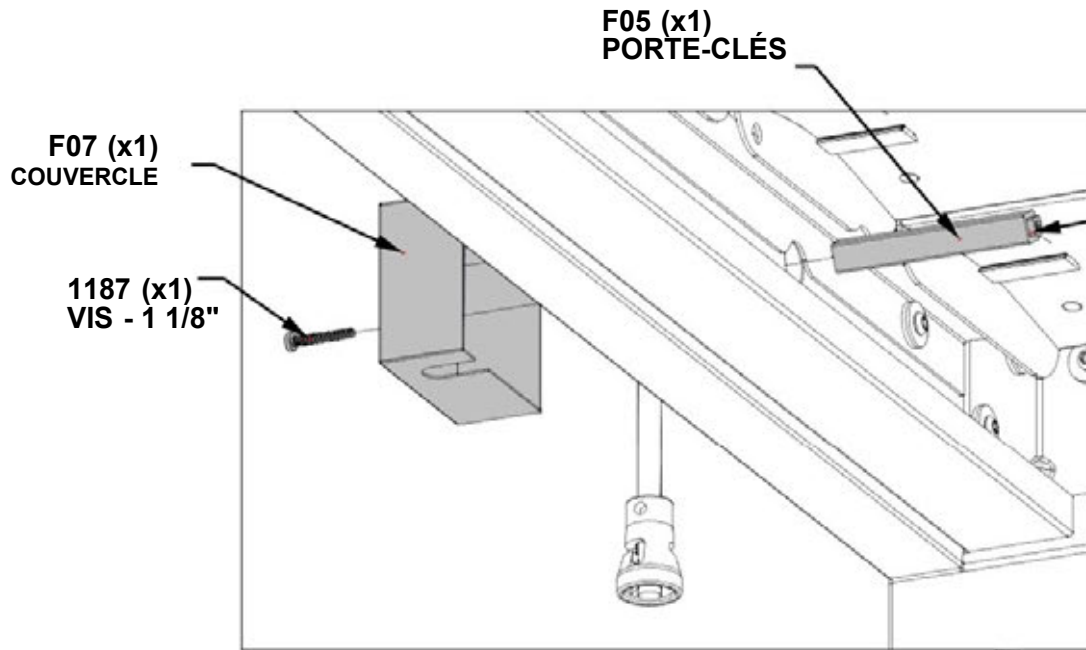

**REMARQUE :
ORIENTATION DU
MATÉRIEL CLÉ.
L'EXTRÉMITÉ CARRÉE
FAIT FACE À L'EXTÉRIEUR**

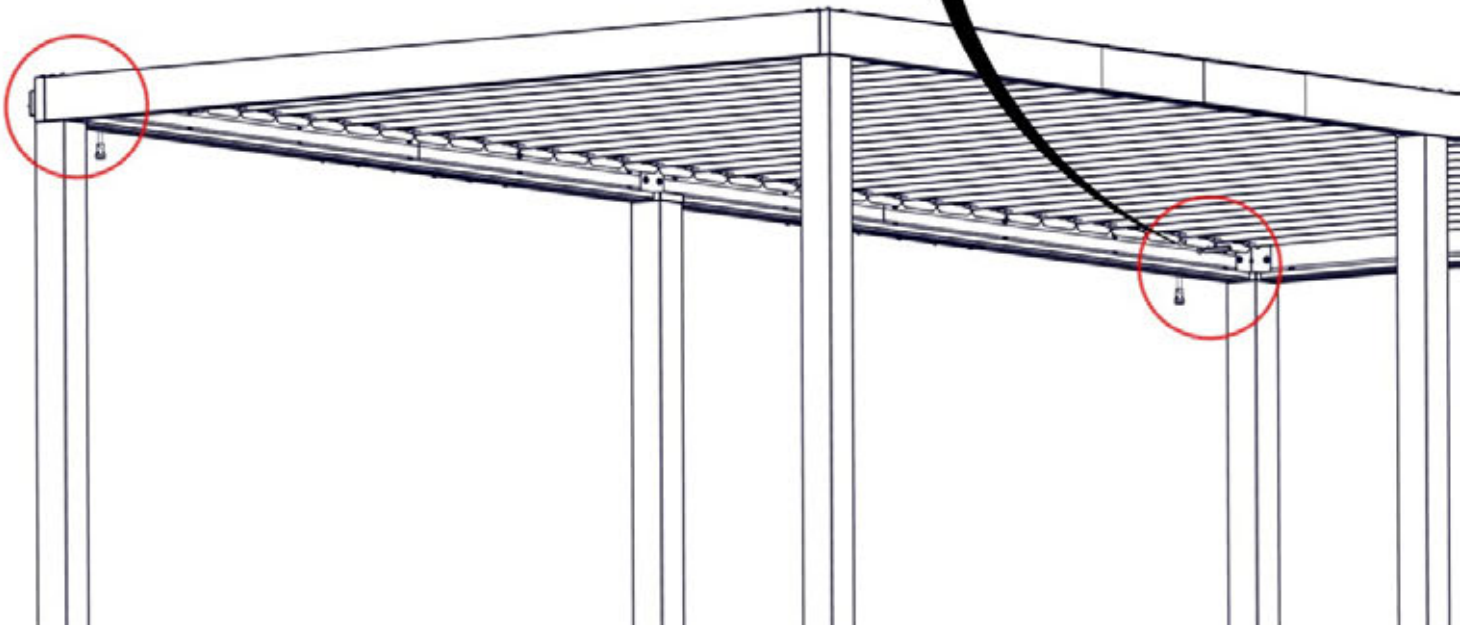

ETAPE 38A - MECANISME DES PERSIENNES

QTÉ	NUMÉRO D'ARTICLE	DESCRIPTION
4	H100474	RONDELLE FLAT 9x18 BLK
2	H101189	BOULON D'ÉPAULE À PROFIL BAS 1/4-20x.375
2	H100653	ECROU DE VERROUILLAGE 1/4



F03 - SANGLE DE LIAISON - A4M02229
(x2) 1/2"x11/16"x3 13/16" (13x17x97)

F04 - SANGLE DE LIAISON -A4M02225
(x2) 1/8"x13/16"x2 5/8" (3x20x66)

**LES LIENS DOIVENT ÊTRE ORIENTÉS COMME INDIQUÉ CI-DESSOUS.
NE PAS TROP SERRER LE MATÉRIEL.**

LES LIENS DOIVENT POUVOIR TOURNER LIBREMENT.

RÉPÉTER CETTE ÉTAPE DEUX FOIS

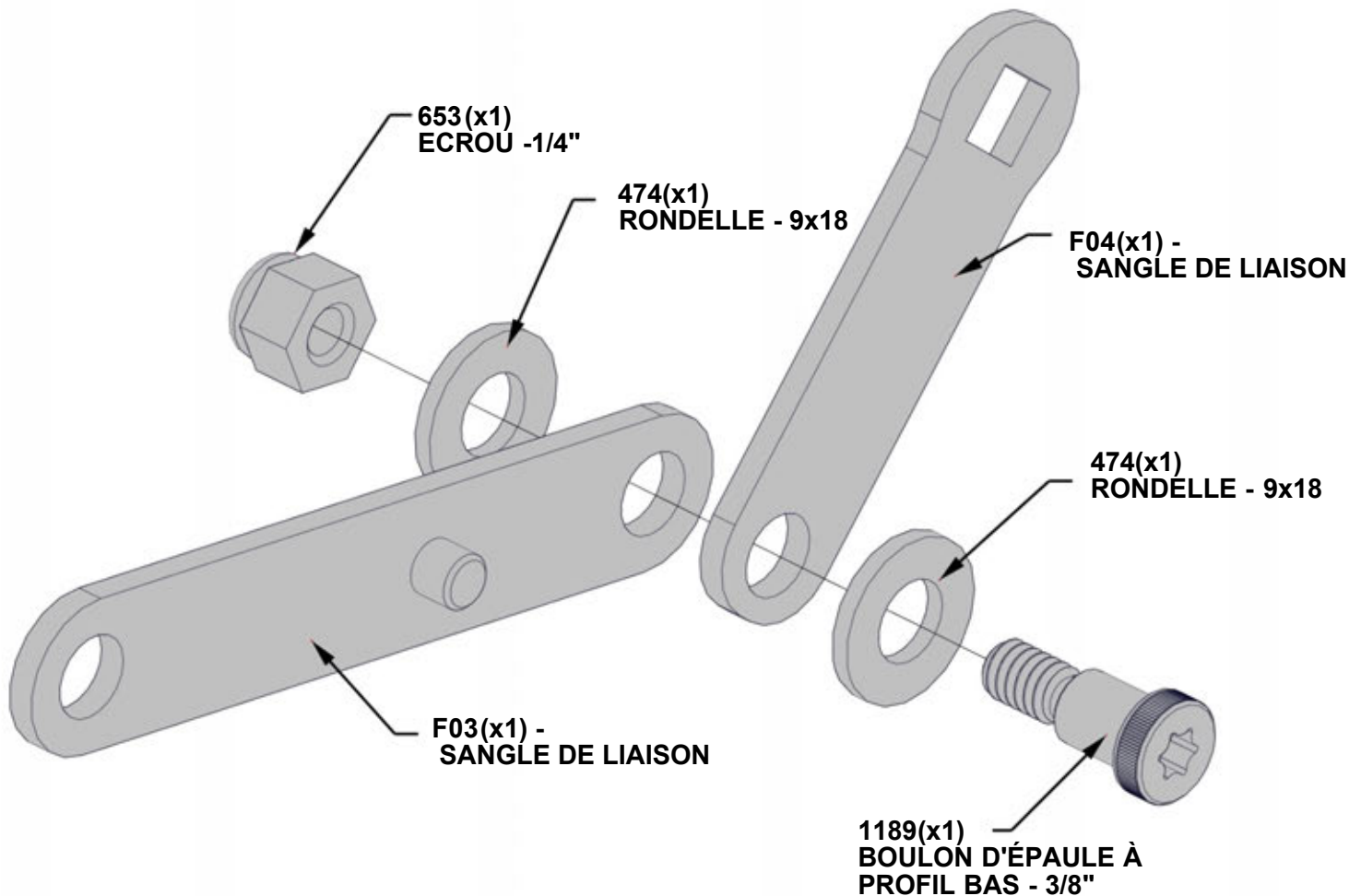

ETAPE 38B - MECANISME DES PERSIENNES

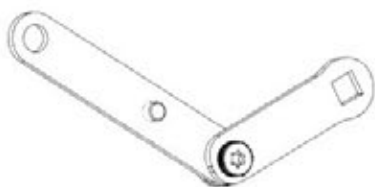

**ASSEMBLAGE DE
LIAISON ETAPE 38A**

QTE	NUMERO D'ARTICLE	DESCRIPTION
6	H100474	RONDELLE PLATE 9x18 BLK
2	H100653	ECROU DE BLOCAGE 1 1/4 BLK
2	H100774	RONDELLE FENDUE 1 1/4 BLK
2	H101101	TETE DE CASSEROLE TORX 1/4-20x3/4 po
2	H101189	BOULON D'EPAULE A PROFIL BAS 1/4-20x.375

LES LIENS DOIVENT ÊTRE ORIENTÉS COMME INDIQUÉ CI-DESSOUS. NE PAS TROP SERRER LE MATÉRIEL.

LES LIENS DOIVENT POUVOIR TOURNER LIBREMENT.

RÉPÉTEZ CETTE ÉTAPE POUR LES DEUX MÉCANISMES À CHAQUE EXTRÉMITÉ.

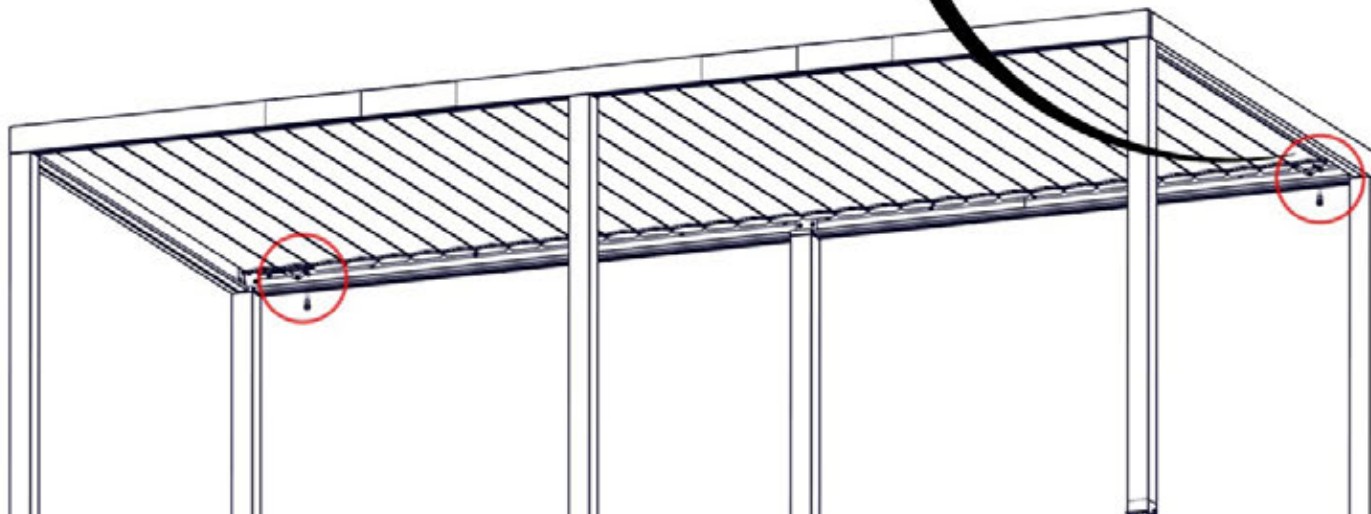
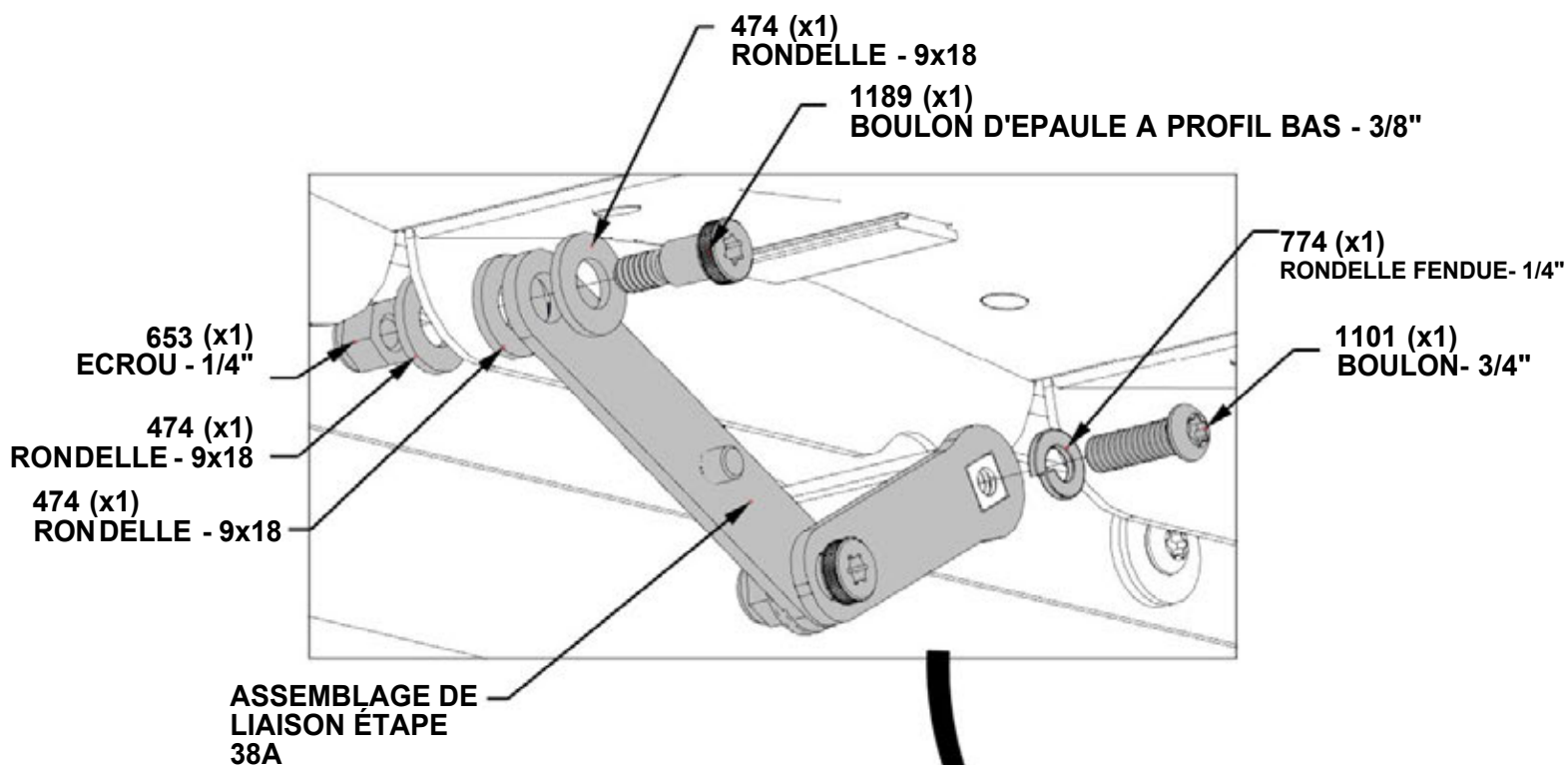

ETAPE 38C - MECANISME DES PERSIENNES



**CONNECTER LA MANIVELLE AUX MÉCANISMES.
TOURNER LA POIGNÉE POUR VERROUILLER EN PLACE.**

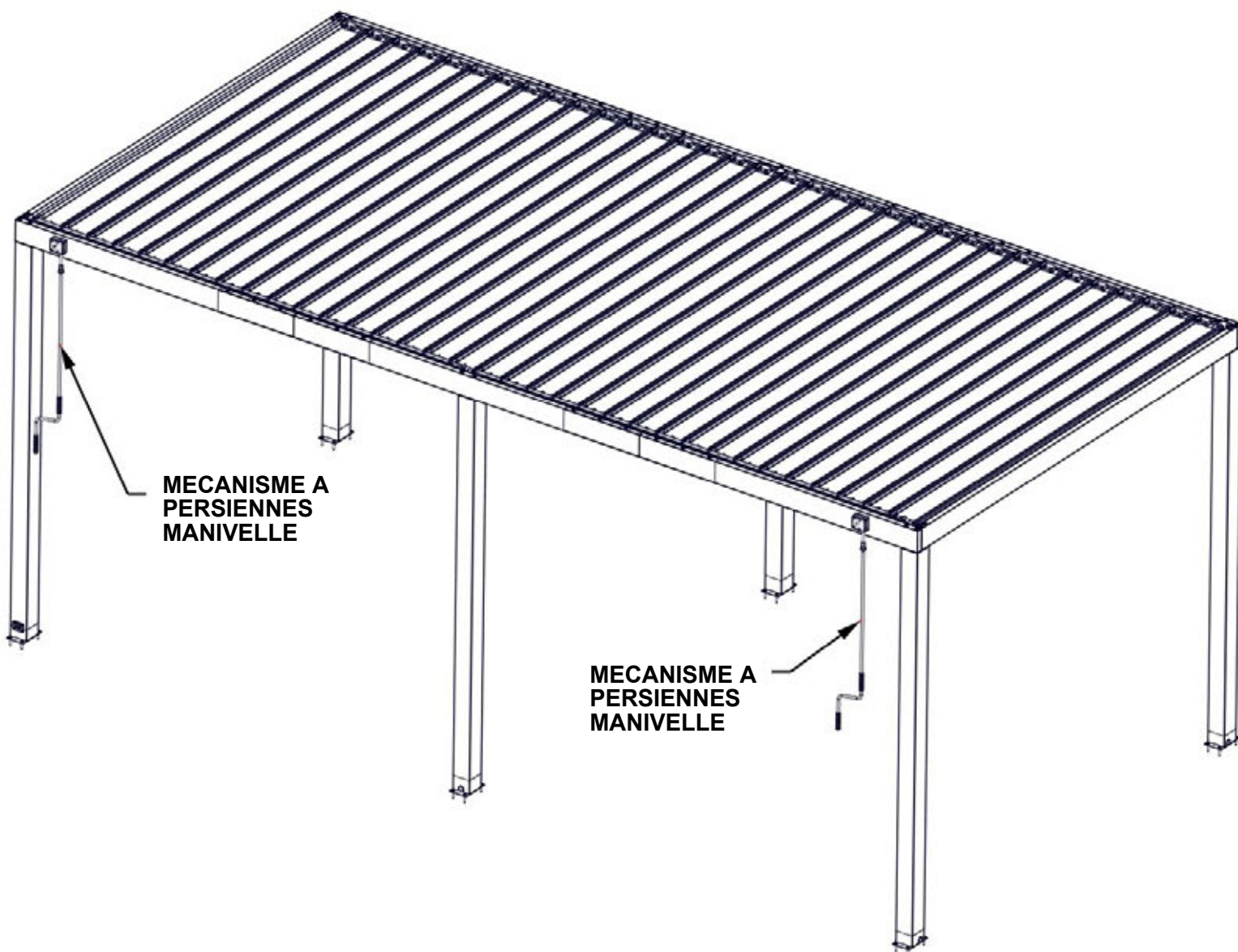

ETAPE 39 -ANCRAGE DE LA PERGOLA

QTE	NUMERO D'ARTICLE	DESCRIPTION
24	H100120	ANCRAGE EN BETON
24	H100630	RONDELLE PLATE 8X19 BLK

NOTES :

LE FABRICANT RECOMMANDE L'INSTALLATION SUR UNE SURFACE DE BÉTON OU SUR DES POTEAUX DE BÉTON. VOIR CI-DESSOUS.

POUR L'INSTALLATION SUR LES PLATELAGES EN BOIS, VOUS DEVEZ VOUS ASSURER QU'IL Y A SUFFISAMMENT DE SOUTIEN STRUCTUREL SOUS LE PLATELAGE.

NOTES :

TROUS DE PRÉ-PERÇAGE POUR ANCRAGES DE BÉTON À L'AIDE D'UN FORET DE BÉTON 3/16".

RÉPÉTEZ CETTE ÉTAPE POUR TOUS LES 6 POSTES.

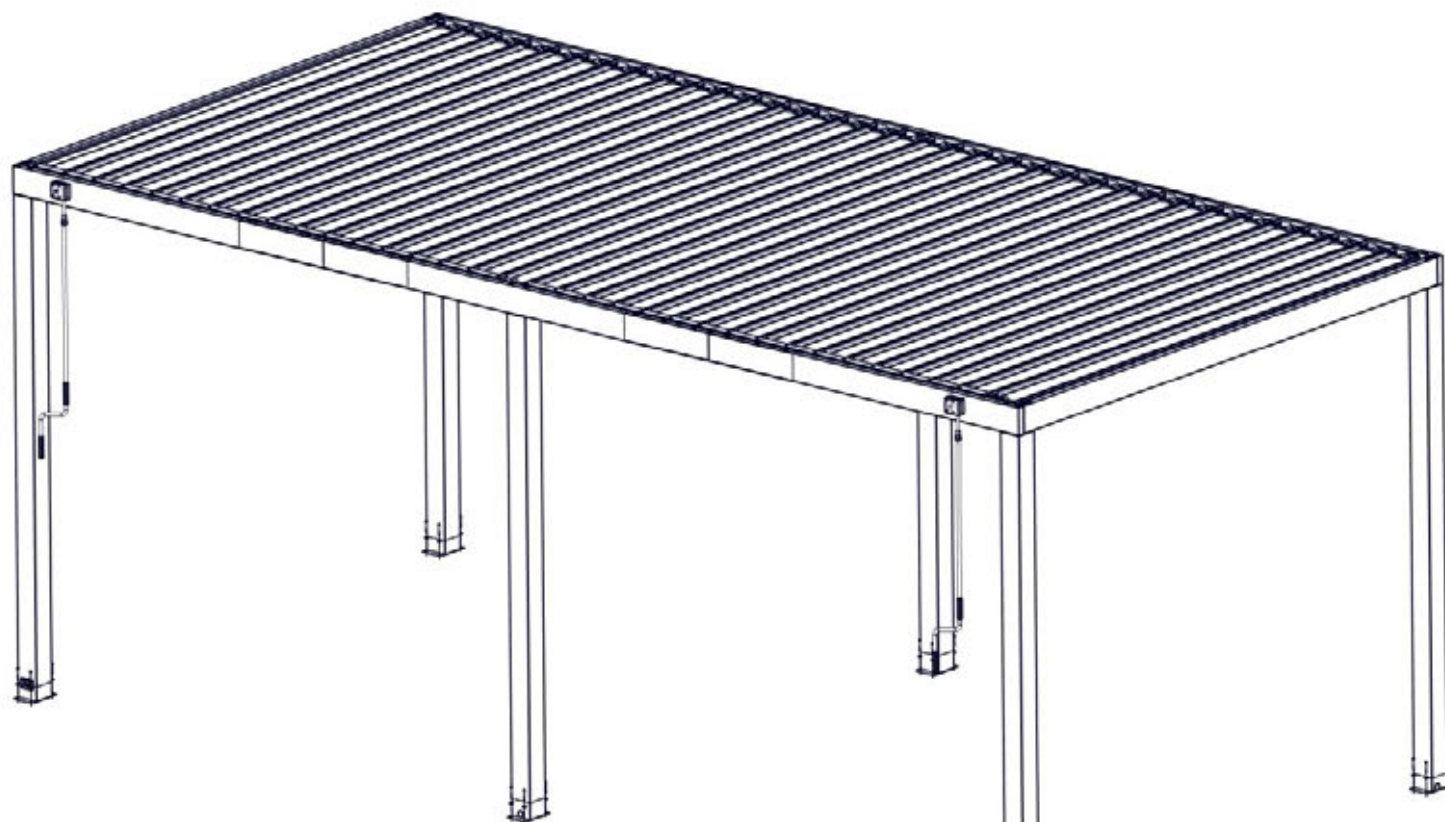

120 (x4)
VIS A BETON DE 2 po

630 (x4)
RONDELLE -8x19

ETAPE 40 - ENTRETIEN PREVENTIF

REMARQUE - IL EST IMPORTANT DE FAIRE PREUVE DE PRUDENCE LORSQUE DES VENTS FORTS OU DES CONDITIONS HIVERNALES COMME LA GLACE OU LA NEIGE SONT ATTENDUS. EN CAS DE MAUVAIS TEMPS, IL EST RECOMMANDE DE TOURNER LES PERSIENNES EN POSITION COMPLETEMENT OUVERTE (VERTICALE). CELA EVITERA D'ENDOMMAGER LA STRUCTURE ET DIMINUERA LES RISQUES DE DOMMAGES A LA STRUCTURE OU AUX PERSIENNES.

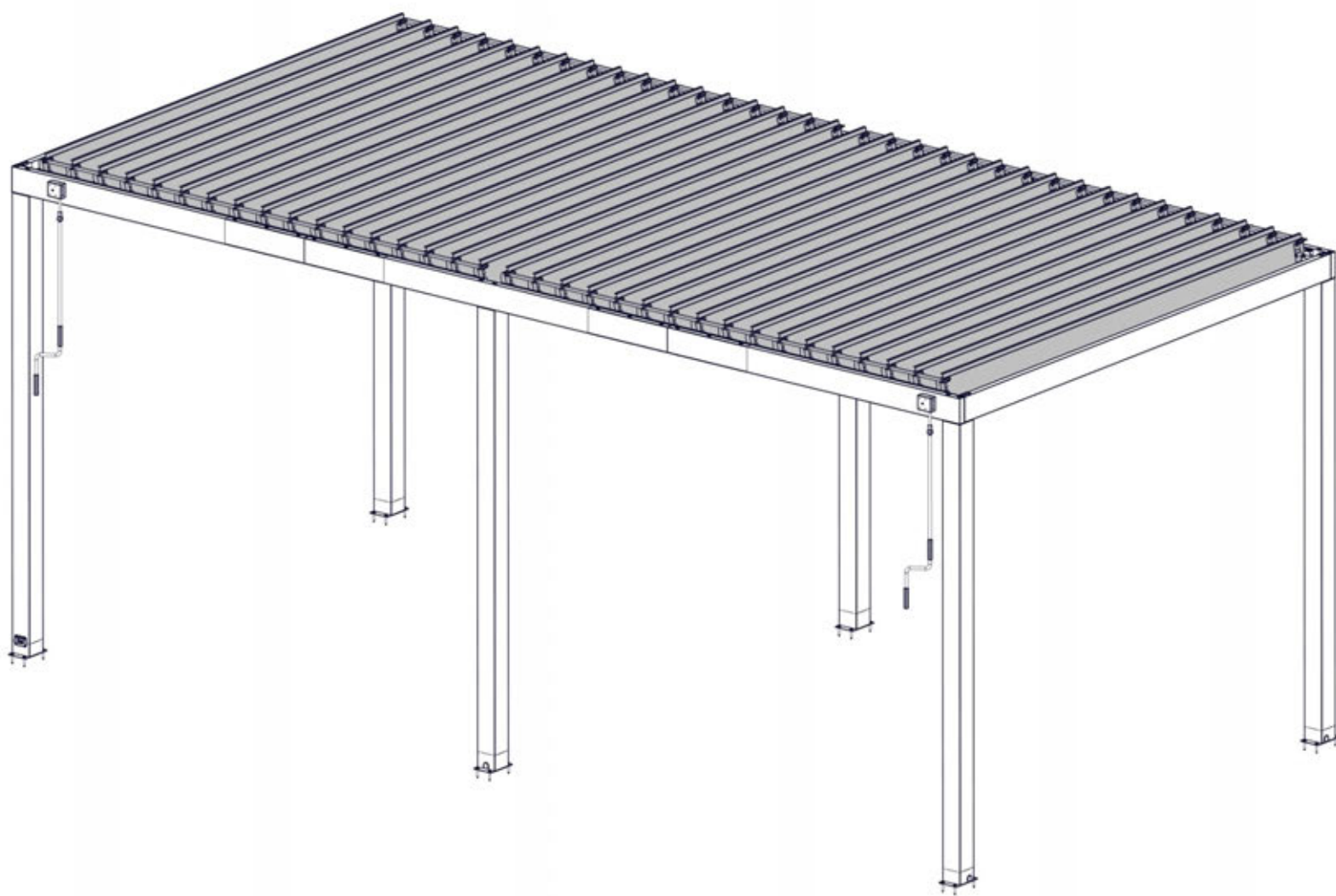

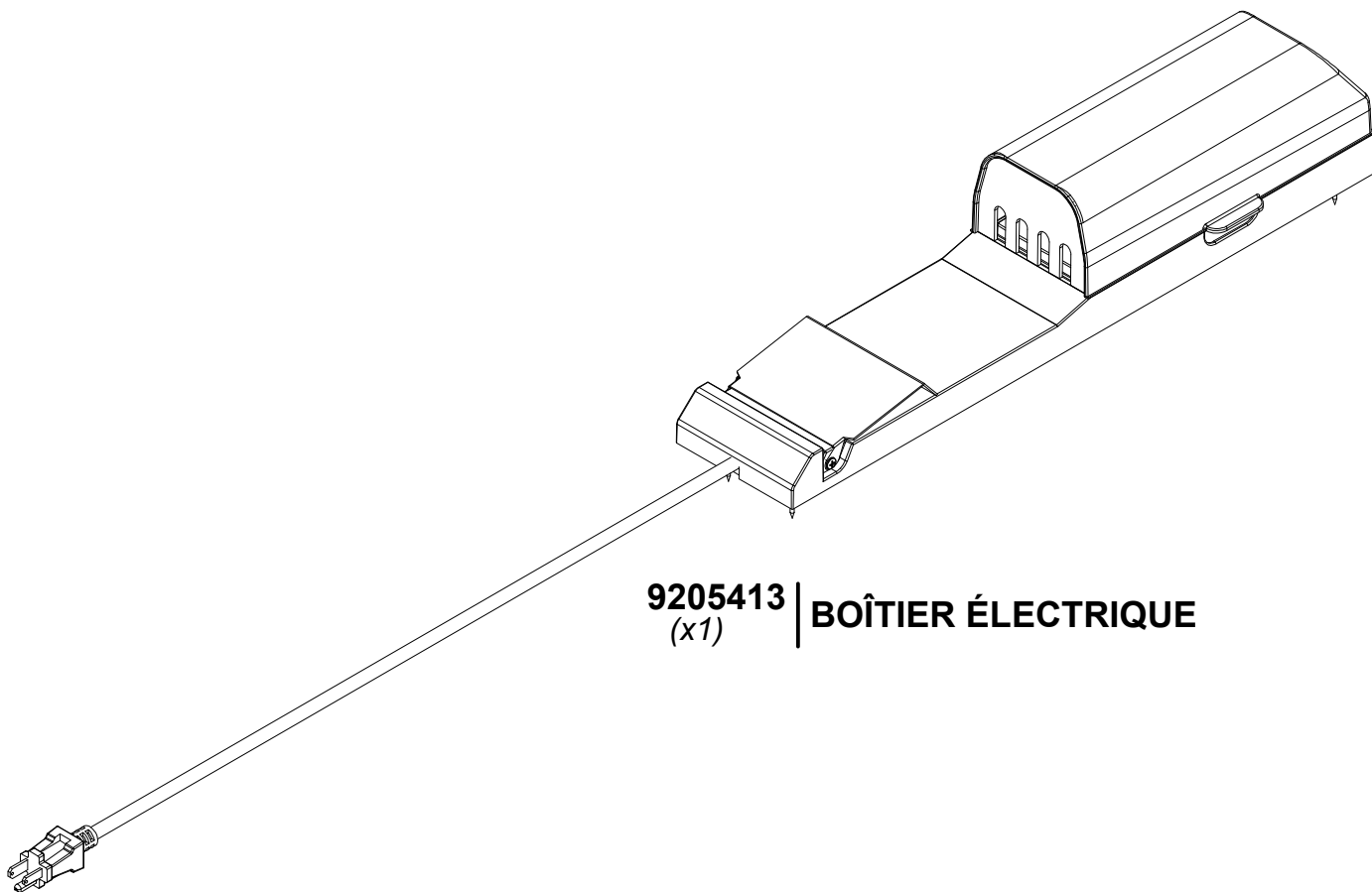

9205413 | **BOÎTIER ÉLECTRIQUE**
(x1)

POUR L'INSTALLATION DU POWERPORT, REPORTEZ-VOUS AUX INSTRUCTIONS D'ASSEMBLAGE FOURNIES AVEC LE KIT POWERPORT. INSTALLEZ-LE SUR LE POTEAU QUE VOUS SOUHAITEZ. SUIVEZ LES INSTRUCTIONS POUR UNE INSTALLATION CORRECTE.