



Manufactured by:  
Backyard Discovery  
3305 Airport Drive  
Pittsburg, KS 66762  
800-856-4445



# HILLCREST AIRE DE JEUX EN BOIS MODÈLE: # 1808058

## INSTALLATION SERVICES AVAILABLE!\*

### LIVRET COMPREND:

- Manuel du propriétaire
- Questions fréquemment posées
- Instructions de montage
- Informations sur la garantie

Need a Helping Hand?  
Let our team of professionals  
handle the installation for you!

**GOCONFIGURE**  
888-888-5424

*\*Installation services are only available to U.S. customers.*

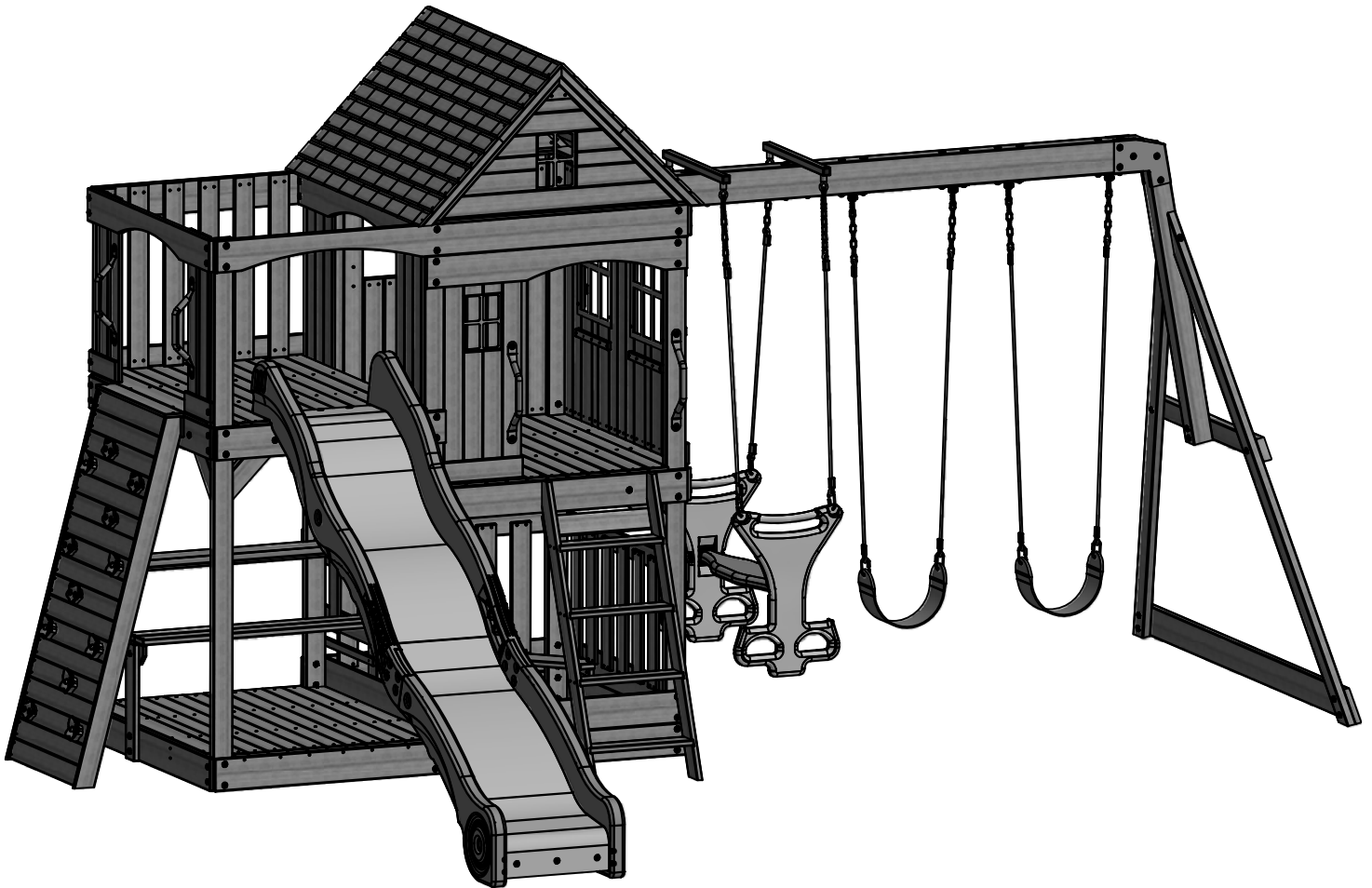

Pour le manuel d'assemblage le plus à jour, pour enregistrer votre ensemble  
ou pour commander des pièces de rechange s'il vous plaît visitez  
**[www.backyarddiscovery.com](http://www.backyarddiscovery.com)**

*Conservez ce manuel de montage pour référence ultérieure dans le cas où  
vous auriez besoin de commander des pièces de rechange.*

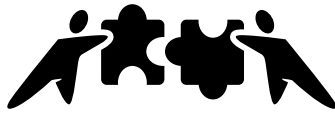

**GOCONFIGURE**  
*Putting it all together for you*

# **INSTALLATION SERVICES AVAILABLE!\***

**Need a Helping Hand?**  
Let our team of professionals  
handle the installation for you!

**GOCONFIGURE**  
888-888-5424

Avec Go Configure, nous vous apportons 18 années d'expérience à votre porte. Nous desservons un large éventail de produits récréatifs intérieurs et extérieurs que la plupart des consommateurs n'ont pas le temps ou la capacité de livrer et d'installer eux-mêmes.

**Nous faisons le gros du travail, donc vous n'avez pas à le faire!**

- 
- Plus de 18 ans d'expérience au service des détaillants de grandes surfaces et des consommateurs directs
  - Techniciens hautement qualifiés, spécialisés, courtois, professionnels
  - Plus de 140 000 installations par an
  - Service de gants blancs
  - Satisfaction garantie
  - Rendez-vous flexibles, y compris les fins de semaine
  - Couverture à travers la nation
- Visitez [www.goconfigure.com](http://www.goconfigure.com) pour plus d'informations!**
- 

*\* Les services d'installation ne sont disponibles que pour les clients américains.*

# STOP

Il vous manqué une pièce?  
**APPELEZ-NOUS AVANT DE RETOURNER AU  
MAGASIN!**

Le magasin où vous avez effectué votre achat ne contient pas de pièces  
pour cet article.

Si vous avez des questions d'assemblage ou si vous avez besoin de  
pièces, qu'elles soient manquantes ou endommagées

Appelez la ligne d'assistance sans frais ou visitez  
[www.backyarddiscovery.com](http://www.backyarddiscovery.com)

**1-800-856-4445**

## **VEUILLEZ LIRE CECI AVANT DE COMMENCER LE MONTAGE :**

- LISEZ COMPLÈTEMENT LE MANUEL DE MONTAGE, EN PARTICULIER LES CONSEILS IMPORTANTS ET LES CONSIGNES DE SÉCURITÉ.
- APRÈS AVOIR LU LE MANUEL DE MONTAGE, VOUS POUVEZ DÉCIDER SI VOUS AVEZ BESOIN D'AIDE PROFESSIONNELLE POUR COMPLÉTER LE MONTAGE DE LA PLAYSET.
- SÉPARER ET IDENTIFIER TOUTES LES PIÈCES AFIN DE VOUS ASSURER QUE TOUTES LES PIÈCES Y FIGURENT.
- SI VOUS NE TROUVEZ PAS TOUTES LES PIÈCES, VÉRIFIEZ LE MATÉRIEL D'EMBALLAGE. DE PETITES PIÈCES PEUVENT ÊTRE TOMBÉES PENDANT L'EXPÉDITION.
- SI VOUS AVEZ DES PROBLÈMES AVEC LE MONTAGE OU SI UNE PIÈCE MANQUE OU EST ENDOMMAGÉE, VEUILLEZ APPELER LA LIGNE D'AIDE 1-800-856-4445 OU VISITER [www.backyarddiscovery.com](http://www.backyarddiscovery.com).

VEUILLEZ AVOIR LES RENSEIGNEMENTS SUIVANTS LORSQUE VOUS FAITES VOTRE APPEL:

- 1 - NUMÉRO DE MODÈLE DU PRODUIT SITUÉ SUR LE DEVANT DU MANUEL DE MONTAGE
- 2 - DESCRIPTION DE LA PIÈCE DE LA LISTE DES PIÈCES

# Manuel du propriétaire de l'ensemble de jeu

## Cher client:

Veuillez lire ce manuel entièrement avant de commencer le montage.

L'équipement est recommandé pour les enfants de 3 à 10 ans. Les structures ne sont pas destinées à un usage public. La Société ne garantit aucune de ses structures résidentielles soumises à un usage commercial telles que: garderie, école maternelle, école maternelle, parc de loisirs ou toute autre application commerciale similaire.



**ATTENTION:** Ce symbole signale des consignes de sécurité importantes qui, si elles ne sont pas respectées, pourraient mettre en danger votre sécurité personnelle et celle de vos enfants et / ou endommager vos biens. Vous DEVEZ lire et suivre toutes les instructions de ce manuel avant d'essayer d'utiliser ce lecteur.



**ATTENTION:** Les enfants NE DOIVENT PAS utiliser ce centre de jeu avant que l'appareil ait été complètement monté et inspecté par un adulte pour s'assurer que l'ensemble a été correctement installé et ancré.

Veuillez suivre toutes les recommandations ci-dessous. Le non-respect de cette garantie peut entraîner l'annulation de la garantie et / ou des violations de la sécurité pouvant entraîner des blessures graves. Ce manuel contient des informations utiles concernant la préparation du montage, la procédure d'installation et la maintenance requise. Tenez toujours compte de la sécurité de vos enfants lorsque votre structure de jeu est en construction et que vos enfants jouent sur le plateau. Avant que vos enfants jouent sur l'appareil, veuillez lire les instructions d'utilisation avec eux pour assurer leur sécurité.

**VEUILLEZ CONSERVER CES INSTRUCTIONS POUR RÉFÉRENCE FUTURE. CONSERVEZ-LES DANS UN ENDROIT SÛR OÙ VOUS POUVEZ LES VÉRIFIER SI NÉCESSAIRE. AFIN DE VOUS OFFRIR LE SERVICE LE PLUS EFFICACE, IL EST NÉCESSAIRE QUE VOUS NOUS FOURNISSIEZ LES NUMÉROS DE PIÈCES LORS DE LA COMMANDE DE PIÈCES.**

## Pour vos dossiers:

Veuillez prendre le temps de remplir les informations ci-dessous. Cette information sera nécessaire pour les problèmes de garantie

Lieu d'achat: \_\_\_\_\_  
Date d'achat: \_\_\_\_\_  
Date d'installation: \_\_\_\_\_  
Installé par: \_\_\_\_\_  
Numéro de suivi: \_\_\_\_\_

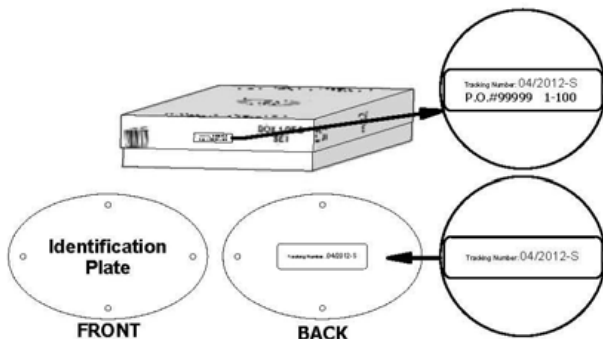

OR

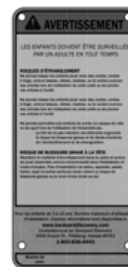

← Numéro de suivi

**Plaque d'identification verticale**

## Numéro de référence du numéro de suivi

Le numéro d'identification de suivi sur le carton et à l'arrière de la plaque d'identification ou de la plaque d'identification verticale est inclus à des fins de suivi associées aux demandes de garantie.



## **AVERTISSEMENT**

**LES ENFANTS DOIVENT ÊTRE SURVEILLÉS  
PAR UN ADULTE EN TOUT TEMPS**

### **RISQUES D'ÉTRANGLEMENT**

Ne jamais laisser les enfants jouer avec des cordes, cordes à linge, animal laisses, câbles, chaînes, ou le cordon comme des articles lors de l'utilisation de cette unité ou de joindre ces articles à l'unité.

Ne jamais laisser les enfants jouer avec des cordes, cordes à linge, animal laisses, câbles, chaînes, ou le cordon comme des articles lors de l'utilisation de cette unité ou de joindre ces articles à l'unité

Ne jamais permettre aux enfants de porter un casque de vélo ou de sport lors de l'utilisation de l'ensemble jeu.

Le fait de ne pas interdire ces éléments augmente le risque de blessures graves et de décès d'enfants de l'enchevêtrement et de strangulation.

### **RISQUE DE BLESSURE GRAVE À LA TÊTE**

Maintenir le matériel d'amortissement dans le cadre et autour de jouer ensemble comme recommandé dans l'installation et mode d'emploi. Plus d'installation de béton, asphalte, saleté, herbe, tapis et autres surfaces dures créent un risque de blessures graves ou la mort d'une chute au sol.

Pour les enfants de 3 à 10 ans. Nombre maximum d'utilisateurs, d'installation, d'autres informations sont disponibles à :

**[www.backyarddiscovery.com](http://www.backyarddiscovery.com)**

Contactez-nous au: Backyard Discovery  
3305 Airport Dr., Pittsburg, Kansas 66762

**1-800-856-4445**

Numéro de  
suivi:

# Manuel du propriétaire de l'ensemble de jeu

**Veillez vous reporter à la section Montage du Manuel de montage pour la hauteur de chute maximale.**

## **Positionner votre Centre de jeu**

1. Le centre de jeu est conçu pour être installé sur une surface plate **par un adulte avec un assistant adulte**. Placez dans une zone plane de votre jardin pour minimiser la préparation du sol.
2. Choisissez un emplacement de niveau pour l'équipement. Cela peut réduire la probabilité de basculement de l'ensemble de jeu et de nettoyage des matériaux de surfacage en cas de fortes pluies.
3. Placez l'équipement à au moins **1,8 m (6 pi)** de toute structure ou obstruction telle qu'une clôture, un garage, une maison, des branches en surplomb, des cordes à linge ou des fils électriques.
4. Prévoyez suffisamment d'espace pour que les enfants puissent utiliser l'équipement en toute sécurité. Par exemple, pour les structures avec plusieurs activités de jeu, une diapositive ne devrait pas sortir devant une balançoire.
5. C'est une bonne idée de placer votre centre de jeu dans un endroit où les adultes peuvent regarder les enfants jouer.
6. Créez un site exempt d'obstacles pouvant causer des blessures - comme des branches d'arbres basses, des fils aériens, des souches d'arbres et / ou des racines, de grosses roches, des briques et du béton. Suggestions supplémentaires dans la section Suggestions de surface de jeu.
7. Ne construisez pas votre ensemble de jeu sur le matériel de surfacage.
8. Placez les plates-formes en métal nu et les lames hors de la lumière directe du soleil afin de réduire les risques de brûlures graves. Une lame orientée vers le nord recevra le moins de lumière directe du soleil.
9. Séparez les activités actives et calmes les unes des autres. Par exemple, repérez les bacs à sable à l'écart des balançoires ou utilisez un garde-corps ou une barrière pour séparer le bac à sable du mouvement des balançoires.

## **Surface de jeu suggérée**

- N'installez pas d'équipement de jeux sur du béton, de l'asphalte, de la terre compactée, de l'herbe, de la moquette ou toute autre surface dure. Une chute sur une surface dure peut entraîner des blessures graves pour l'utilisateur de l'équipement.
- N'installez pas de revêtement de remblai en vrac sur des surfaces dures comme du béton ou de l'asphalte.
- Du paillis d'écorce déchiqueté, des copeaux de bois, du sable fin et du gravier fin sont ajoutés comme matériaux absorbant les chocs après l'assemblage. S'ils sont utilisés correctement, ces matériaux peuvent absorber une partie de l'impact de la chute d'un enfant.
- Tout le matériel de surface doit s'étendre sur au moins 6 pieds dans toutes les directions autour de l'aire de jeu.
- Ne pas appliquer le revêtement de terrain de jeu avant que l'unité soit complètement construite. L'ensemble de jeu ne devrait pas être construit sur le dessus du revêtement.
- Utilisez un confinement, tel que creuser autour du périmètre et / ou doubler le périmètre avec des bordures paysagères.
- Les installations de carreaux en caoutchouc ou de surfaces coulées sur place (autres que les matériaux en vrac) exigent généralement un professionnel et ne sont pas des projets «de bricolage».
- Utiliser des matériaux de surface de terrain de jeu (autres que des matériaux en vrac) conformes à la norme de sécurité ASTM F1292 Spécification standard de l'atténuation de l'impact des matériaux de revêtement dans la zone d'utilisation de l'équipement de terrain de jeux.

# Manuel du propriétaire de l'ensemble de jeu

**Le tableau suivant explique la hauteur de chute en pieds à partir de laquelle on ne s'attend pas à une blessure à la tête mortelle**

## Hauteurs critiques en pieds (m) de matériaux testés

Matériel	Profondeur non compressée			Profondeur compressée
	6" (152mm)	9" (228mm)	12" (304mm)	to 9" (228mm)
Les copeaux de bois	7' (2.13m)	10' (3.05m)	11' (3.35m)	10' (3.05m)
Paillis d'écorce double déchiqueté	6' (1.83m)	10' (3.05m)	11' (3.35m)	7' (2.13m)
Fibres de bois d'ingénierie	6' (1.83m)	7' (2.13m)	>12' (3.66m)	6' (1.83m)
Sable fin	5' (1.52m)	5' (1.52m)	9' (2.74m)	5' (1.52m)
Sable grossier	5' (1.52m)	5' (1.52m)	6' (1.83m)	4' (1.22m)
Gravier fin	5' (1.52m)	7' (2.13m)	10' (3.05m)	6' (1.83m)
Gravier moyen	5' (1.52m)	5' (1.52m)	6' (1.83m)	5' (1.52m)
Pneus déchiquetés *	10-12' (3.0-3.6m)	N/A	N/A	N/A

\* Ces données viennent d'essais réalisés par des laboratoires d'essais indépendants sur une profondeur de 6 pouces d'échantillons de pneus déchiquetés non compressés produits par quatre fabricants. Les tests ont signalé des hauteurs critiques variant de 10 pieds à plus de 12 pieds. Il est recommandé que les personnes qui cherchent à installer des pneus déchiquetés comme test de surface de protection les données du fournisseur indiquant la hauteur critique du matériau lorsqu'il a été testé conformément à la norme ASTM F1292

### Mode d'emploi:



**NOTE:** La sécurité de vos enfants est notre principale préoccupation. L'observation des énoncés et des avertissements suivants réduit la probabilité de blessures graves ou mortelles. Veuillez consulter régulièrement ces règles de sécurité avec vos enfants.

1. Ce centre de jeu est conçu pour un nombre spécifique d'occupants dont le poids combiné ne doit pas dépasser un poids indiqué sur le plancher surélevé ou la zone de pivotement, la capacité totale de l'unité est décrite dans la section Dimensions de configuration de base du manuel d'instructions. La hauteur de chute maximale et la zone de jeu recommandée sont également disponibles dans la section Basic Setup Dimensions du manuel de l'unité spécifique.
2. La supervision d'un adulte sur place est requise.
3. Demandez aux enfants de ne pas marcher près de, devant, derrière ou entre des balançoires mobiles ou tout autre équipement de terrain de jeu en mouvement.
4. Demandez aux enfants de s'asseoir et de ne jamais se tenir debout sur les balançoires
5. Demandez aux enfants de ne pas tordre les chaînes et les cordes et de ne pas les enrouler sur la barre de soutien supérieure, car cela pourrait réduire la force de la chaîne ou de la corde.
6. Demandez aux enfants de ne pas sauter des balançoires ou de tout autre équipement de terrain de jeu en mouvement.
7. Demandez aux enfants de ne pas pousser les sièges vides. Le siège peut les heurter et causer des blessures graves.
8. Apprenez aux enfants à s'asseoir au centre des balançoires avec tout leur poids sur les sièges.
9. Demandez aux enfants de ne pas utiliser l'équipement d'une manière autre que prévue.
10. Demandez aux enfants de toujours descendre les pieds des diapositives en premier. Ne jamais faire glisser la tête en premier.
11. Demandez aux enfants de regarder avant de glisser pour s'assurer que personne ne se trouve au fond.
12. Demandez aux enfants de ne jamais monter une glissade, car cela augmente leurs chances de tomber.
13. Les parents devraient habiller les enfants de manière appropriée. (Des exemples incluraient l'utilisation de chaussures bien ajustées et évitement d'éviter les ponchos, écharpes et autres vêtements amples potentiellement dangereux lors de l'utilisation de l'équipement).
14. Demandez aux enfants de ne pas grimper lorsque l'équipement est mouillé.
15. Demandez aux enfants de ne jamais sauter d'un pont. Ils devraient toujours utiliser l'échelle, la rampe ou le toboggan.
16. Demandez aux enfants de ne jamais ramper ou marcher au-dessus des barres de singe.
17. Demandez aux enfants de ne jamais ramper sur le toit.

## Manuel du propriétaire de l'ensemble de jeu

---

18. Vérifiez que les cordes, la chaîne ou le câble d'escalade suspendus sont bien fixés aux deux extrémités et qu'ils ne peuvent pas être rebouchés.
19. Demandez aux enfants de ne pas attacher d'objets à l'équipement de jeu qui ne sont pas spécifiquement conçus pour être utilisés avec l'équipement, tels que les cordes, les cordes à linge, les câbles et la chaîne, car ils peuvent causer un risque d'étranglement.
20. Demandez aux enfants de ne jamais enrouler leurs jambes autour de la chaîne.
21. Demandez aux enfants de ne jamais glisser sur la chaîne.
22. Demandez aux enfants de retirer leur vélo ou un autre casque de sport avant de jouer sur un équipement de terrain de jeu.

### **Instructions de maintenance:**

#### **Au début de chaque saison de jeu:**

- Serrez tout le matériel.
- Lubrifiez toutes les pièces métalliques mobiles selon les instructions du fabricant.
- Vérifiez tous les revêtements de protection sur les boulons, les tuyaux, les bords et les coins. Remplacez-les s'ils sont lâches, fissurés ou manquants.
- Vérifiez toutes les pièces mobiles, y compris les sièges pivotants, les cordes, les câbles et les chaînes, pour déceler toute usure, rouille ou autre détérioration. Remplacer si nécessaire.
- Vérifiez les pièces métalliques pour la rouille. S'il est trouvé, poncer et repeindre en utilisant une peinture non-plomb répondant aux exigences du 16 CFR 1303.
- Vérifiez tous les membres du bois pour la détérioration et les éclats. Poncez les éclats et remplacez les pièces de bois qui se détériorent.
- Réinstallez toutes les pièces en plastique, comme les sièges de balançoire ou tout autre élément qui a été retiré pour la saison froide.
- Râtelez et vérifiez la profondeur des matériaux de revêtement de protection en vrac pour éviter le compactage et maintenir la profondeur appropriée. Remplacez si nécessaire.

#### **Deux fois le mois pendant la saison de jeu:**

- Serrez tout le matériel.
- Vérifiez tous les revêtements de protection sur les boulons, les tuyaux, les bords et les coins. Remplacez-les s'ils sont lâches, fissurés ou manquants.
- Râtelez et vérifiez la profondeur des matériaux de revêtement de protection en vrac pour éviter le compactage et maintenir la profondeur appropriée. Remplacer si nécessaire.
- Une fois par mois pendant la saison de jeu.
- Lubrifiez toutes les pièces métalliques mobiles selon les instructions du fabricant.
- Vérifiez toutes les pièces mobiles, y compris les sièges pivotants, les cordes, les câbles et les chaînes, pour déceler toute usure, rouille ou autre détérioration. Remplacez si nécessaire.

#### **À la fin de chaque saison de jeu ou lorsque la température descend en dessous de 32 ° F:**

- Enlevez les sièges de balançoire en plastique et les autres articles spécifiés par le fabricant et les apporter à l'intérieur ou ne pas les utiliser.
- Râtelez et vérifiez la profondeur des matériaux de revêtement de protection en vrac pour éviter le compactage et maintenir la profondeur appropriée. Remplacez si nécessaire.

**Les propriétaires sont responsables du maintien de la lisibilité des étiquettes d'avertissement.**



## Manuel du propriétaire de l'ensemble de jeu

---

### **Maintenance Additionnelle:**

- Vérifiez la poutre de pivotement et la quincaillerie toutes les deux semaines en raison de l'expansion et de la contraction du bois. Il est particulièrement important que cette procédure soit suivie au début de chaque saison.
- Inspectez les pièces de bois tous les mois. Le grain du bois se soulève parfois pendant la saison sèche, ce qui provoque l'apparition d'éclats. Du sable léger peut être nécessaire pour maintenir un environnement de jeu sécuritaire. Traitez régulièrement votre kit de jeu avec une tache, afin d'éviter de sévères vérifications / fendillements et autres dommages causés par les intempéries.
- Une teinte transparente waterbourne a été appliquée à votre ensemble de jeu. Ceci est fait pour la couleur seulement. Une ou deux fois par an, en fonction de vos conditions climatiques, vous devez appliquer un certain type de protection (scellant) sur le bois de votre unité. Avant d'appliquer le scellant, poncez légèrement les endroits rugueux sur votre ensemble de jeu. Veuillez s'il vous plaît noter que ceci est une exigence de votre garantie.
- Le montage et la maintenance de l'ensemble de jeu sur un emplacement de niveau est très important. Au fur et à mesure que vos enfants jouent, votre ensemble de jeu va lentement pénétrer dans le sol, et il est très important qu'il s'installe uniformément. Assurez-vous que l'ensemble de jeu est de niveau et vrai chaque année ou au début de chaque saison de jeu.

### **Instructions d'élimination:**

Lorsque l'utilisation du centre de jeu n'est plus souhaitée, il doit être démonté et éliminé de manière à ce qu'il n'y ait aucun risque déraisonnable au moment où l'appareil est mis au rebut.

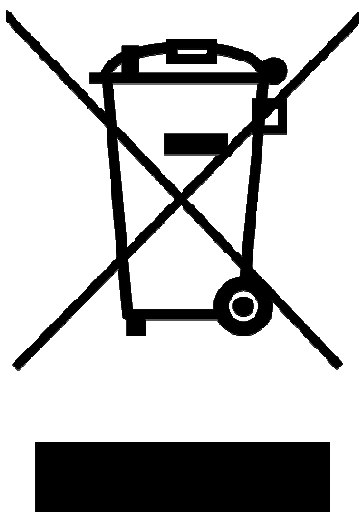

### **Tiers montage:**

**Le Client peut, à sa seule discrétion, choisir d'utiliser une tierce personne ou un service pour monter ce produit. Backyard Discovery n'assume aucune responsabilité pour les frais encourus par le client pour tout service de montage.**

**Veillez consulter notre garantie pour plus d'informations sur la couverture des pièces endommagées et manquantes. Backyard Discovery ne remboursera pas le client pour le prix des pièces achetées.**

# Manuel du propriétaire de l'ensemble de jeu

## ANNEXE A

### Informations sur les matériaux de surfacage des aires de jeux:

L'information suivante vient de l'information de la **Commission de la sécurité des produits de consommation des États-Unis Feuille pour matériau de surfacage de terrain de jeu**; consultez également le site Web suivant pour plus d'informations: [www.cpsc.gov/cpsc/pub/pubs/323.html](http://www.cpsc.gov/cpsc/pub/pubs/323.html)

#### X3. SECTION 4 DU MANUEL DE SÉCURITÉ À LA MAISON DE L'EXTÉRIEUR DE LA COMMISSION DE LA SÉCURITÉ DES PRODUITS DE CONSOMMATION 9

X3.1 Choix du revêtement de protection-L'une des choses les plus importantes que vous pouvez faire pour réduire la probabilité de blessures graves à la tête est d'installer un revêtement de protection antichoc sous et autour de votre équipement de jeu. Le revêtement de protection doit être appliqué à une profondeur adaptée à la hauteur de l'équipement, conformément à la spécification F 1292 de l'ASTM. Il existe différents types de revêtements de surface; Quel que soit le produit que vous sélectionnez, suivez ces instructions:

##### X3.1.1 Matériaux en vrac:

X3.1.1.1 Maintenir une profondeur minimale de 9 pouces de matériaux en vrac tels que paille / copeaux de bois, fibre de bois d'ingénierie (EWF) ou paille de caoutchouc déchiqueté / recyclé pour les équipements jusqu'à 8 pieds de hauteur; et 9 pouces de sable ou gravier de pois pour l'équipement jusqu'à 5 pieds de haut. REMARQUE: Un niveau de remplissage initial de 12 pouces sera compressé à environ une profondeur de 9 pouces de surfacage au fil du temps. Le revêtement se compactera, se déplacera et se déposera, et devra être rempli périodiquement pour maintenir une profondeur d'au moins 9 pouces.

X3.1.2 Utiliser un revêtement de protection d'au moins 6 pouces pour les équipements de jeu de moins de 4 pieds de hauteur. S'il est correctement entretenu, cela devrait être adéquat. (À des profondeurs inférieures à 6 pouces, le matériau de protection est trop facilement déplacé ou compacté.) REMARQUE: N'installez pas l'équipement de terrain de jeux sur le béton, l'asphalte ou toute autre surface dure. Une chute sur une surface dure peut entraîner des blessures graves pour l'utilisateur de l'équipement. L'herbe et la saleté ne sont pas considérées comme un revêtement protecteur, car l'usure et les facteurs environnementaux peuvent réduire leur efficacité d'absorption des chocs. La moquette et les tapis minces ne constituent généralement pas un revêtement de protection adéquat. L'équipement au sol, tel qu'un bac à sable, un mur d'activité, une salle de spectacle ou tout autre équipement sans surface de jeu élevée, ne nécessite aucun revêtement de protection.

X3.1.3 Utiliser des moyens de confinement, tels que creuser autour du périmètre et / ou doubler le périmètre avec des bordures paysagères. Ne pas oublier de tenir compte du drainage de l'eau.

X3.1.3.1 Vérifier et maintenir la profondeur du matériau de revêtement en vrac. Pour maintenir la bonne quantité de matériaux en vrac, marquez le bon niveau sur les supports de l'équipement de jeu. De cette façon, vous pouvez facilement voir quand réapprovisionner et / ou redistribuer le surfacage.

X3.1.3.2 Ne pas installer de revêtement en vrac sur des surfaces dures comme le béton ou l'asphalte.

X3.1.4 Surfaces coulées sur place ou carreaux de caoutchouc préfabriqués - Vous pourriez être intéressé par l'utilisation de revêtements autres que des matériaux en vrac - comme des carreaux de caoutchouc ou des surfaces coulées sur place.

X3.1.4.1 Les installations de ces surfaces nécessitent généralement un professionnel et ne sont pas des projets «bricolés».

X3.1.4.2 Examiner les spécifications de surface avant d'acheter ce type de revêtement. Demander à l'installateur / fabricant de lui fournir un rapport indiquant que le produit a été testé selon la norme de sécurité suivante: ASTM F 1292 Spécification standard pour l'atténuation de l'impact des matériaux de revêtement dans la zone d'utilisation de l'équipement de terrain de jeux. Ce rapport doit indiquer la hauteur spécifique pour laquelle la surface est destinée à protéger contre les blessures graves à la tête. Cette hauteur doit être égale ou supérieure à la hauteur de chute - la distance verticale entre une surface de jeu désignée (surface élevée pour se tenir debout, assis ou montée) et la surface de protection en dessous - de votre équipement de jeu.

X3.1.4.3 Vérifier fréquemment l'usure du revêtement de protection.

X3.1.5 Emplacement - Un placement et un entretien corrects du revêtement protecteur sont essentiels. Assurez-vous de:

X3.1.5.1 Étendre le revêtement à au moins 6 pieds de l'équipement dans toutes les directions.

X3.1.5.2 Pour les balançoires de va-et-vient, étendre le revêtement de protection devant et derrière la balançoire jusqu'à une distance égale au double de la hauteur de la barre supérieure à partir de laquelle la balançoire est suspendue.

9 Cette information a été extraite des publications CPSC " Surface de jeu - Guide d'information technique " et " Manuel pour la sécurité des terrains de jeux publics ". Des copies de ces rapports peuvent être obtenues en envoyant une carte postale au: Office of Public Affairs, US Consumer Product Safety Commission, Washington, DC, 20207 ou appelez la ligne sans frais: 1-800-638-2772.

L'American Society for Testing and Materials ne prend aucune position quant à la validité de tout droit parental revendiqué relativement à tout article mentionné dans la présente norme. Les utilisateurs de cette norme sont expressément informés que la détermination de la validité de ces droits parentaux, et le risque de violation de ces droits, sont entièrement de leur propre responsabilité.

La norme est sujette à révision à tout moment par le comité technique responsable et doit être révisée tous les cinq ans et, si elle n'est pas révisée, approuvée ou retirée. Vos commentaires sont invités soit pour la révision de cette norme ou pour des normes supplémentaires et doivent être adressés au siège de l'ASTM. Vos commentaires seront soigneusement examinés lors d'une réunion du comité technique responsable auquel vous pourrez assister. Si vous estimez que vos commentaires n'ont pas été entendus équitablement, vous devriez faire connaître votre point de vue au Comité des normes de l'ASTM, 100, promenade Barr Harbour, West Conshohocken, PA 19428.

## **Foire aux questions sur le manuel de montage de l'ensemble de jeu:**

1. La zone du jeu doit-elle être à niveau?

Oui. Backyard Discovery recommande de placer l'ensemble de jeu sur une surface plate pour une sécurité et une durabilité maximales. Les enjeux fournis doivent être utilisés pour le fixer fermement au sol.

2. Quelle zone de taille est recommandée pour l'ensemble de jeu?

Backyard Discovery recommande au moins un périmètre de 6 pieds (6 pieds) autour et au-dessus de l'ensemble de jeu pour une sécurité maximale.

3. Quelle tranche d'âge est appropriée pour les ensembles de jeu?

Les ensembles de jeu Backyard Discovery sont recommandés pour les enfants de 3 à 10 ans.

4. Le bois est-il traité avec des produits chimiques?

Backyard Discovery utilise 100% de bois de cèdre chinois qui résiste naturellement aux insectes, à la pourriture et à la pourriture. Pour assurer la sécurité de votre enfant, notre bois est entièrement exempt de produits chimiques et nous n'utilisons pas de bois traité sous pression. La tache que nous utilisons est une couche de finition utilisant un produit à base d'eau qui est pour l'apparence seulement.

5. À quelle fréquence le portique devrait-il être teint?

Backyard Discovery recommande que l'ensemble de jeu soit coloré une fois par an. Une teinture à base d'eau ou d'huile peut être utilisée à la discrétion du client.

6. Pourquoi semble-t-il que ma balançoire développe des fissures?

Le bois est un matériau naturel; Aucune pièce n'est exactement identique. Chaque pièce a ses propres caractéristiques et sa propre personnalité et réagit différemment aux changements climatiques. Quand un produit du bois est exposé aux éléments, il développe des «contrôles de bois». Un contrôle est la séparation radiale des fibres de bois courant avec le grain du bois. Ceux-ci sont causés par les conditions de température et d'humidité variables. Un contrôle n'est pas une fissure - il n'affecte pas la résistance ou la durabilité du bois ou l'intégrité structurelle de l'ensemble de jeu.

7. Les ensembles de jeu Backyard Discovery sont-ils livrés avec une garantie?

Oui. Tous les produits Backyard Discovery sont couverts par une garantie de remplacement de 1 an sur toutes les pièces pour les défauts de fabrication. Notre bois offre une garantie de 5 ans sur la pourriture et la pourriture. Veuillez consulter les détails de la garantie pour plus d'informations.

8. Quelle est la meilleure façon de commencer à assembler l'ensemble de jeu?

Backyard Discovery recommande de retirer toutes les pièces des boîtes et de les classer par numéro de pièce avant de commencer tout assemblage. Cela permettra non seulement un assemblage plus rapide, mais identifiera également toutes les pièces qui pourraient être manquantes ou endommagées afin qu'elles puissent être remplacées avant l'assemblage. Si des pièces sont manquantes ou doivent être remplacées, rendez-vous sur [www.backyarddiscovery.com/support](http://www.backyarddiscovery.com/support) et suivez les instructions pour les commander. Ensuite, lisez le manuel d'assemblage et préparez les outils pour le travail comme recommandé dans le manuel. Si le manuel d'assemblage est perdu ou égaré, un nouveau peut être imprimé à partir du site Web de Backyard Discovery: [www.backyarddiscovery.com](http://www.backyarddiscovery.com).

9. L'ensemble de jeu semble basculer ou se balancer trop. Qu'est-ce qui ne va pas?

Le basculement est causé par un sol irrégulier ou des obstacles tels que des roches, des racines, etc. sous les rails au sol. Ceux-ci doivent être enlevés et le sol doit être nivelé pour éviter le balancement. Assurez-vous également que le jeu est solidement fixé au sol en utilisant les piquets fournis.

10. Les cartes de 2 "x4" ne mesurent pas 2 "x 4". Pourquoi pas?

Aux États-Unis, il est courant de décrire les dimensions du bois en utilisant les dimensions de coupe grossière de la scierie et non les dimensions finies. Les détaillants, les magasins à domicile, etc. utilisent tous cette pratique reconnue pour décrire les dimensions du bois. Cependant, les ensembles de jeu Backyard Discovery sont conçus et construits en utilisant les dimensions réelles de sorte que tout va bien et reste ainsi pendant la durée de vie de l'ensemble de jeu.

11. La poutre d'extrémité n'est pas droite de haut en bas. Pourquoi pas?

C'est normal. Backyard Discovery conçoit des ensembles de jeu de cette façon pour assurer la structure la plus forte possible. Le léger angle ajoute de la force et réduit le balancement et la torsion.

12. Les crochets en S pour les balançoires ne se ferment pas. Qu'est-ce qui ne va pas?

Backyard Discovery recommande de les placer sur une surface dure telle que du béton (ne faites pas cela sur tout ce qui risque de bosseler comme du métal ou du bois fini ou du verre qui se casse!). Cela prendra pas mal de coups, mais les crochets vont se fermer.

Pour plus d'informations et de questions fréquemment posées, veuillez s'il vous plaît vous référer à notre site Web à [www.backyarddiscovery.com](http://www.backyarddiscovery.com).

# Outils requis pour l'installation:

(Ce sont les outils généralement requis pour l'assemblage de nos produits d'extérieur. Ces outils ne sont pas inclus avec l'achat du produit d'extérieur.)



(Niveau)

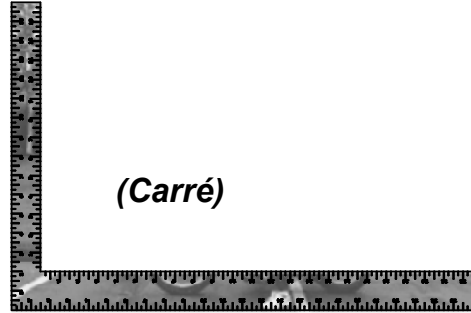

(Carré)

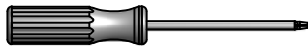

(Pilote VIS Phillips)



(Arrache-clou)



(Mètre à ruban)

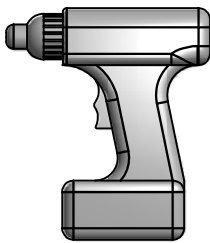

(Perceuse sans fil ou Perceuse électrique)



(1/8" & 7/16" Drill Bits)



(Accessoires de perçage: tête Phillips)



(Un Adulte et un assistant adulte)



(Échelle)



(Clés à bout ouvert 1/2")

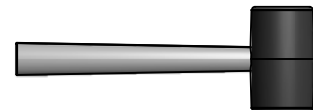

(Maillet en caoutchouc - facultatif)

# Dimensions de configuration de base

Placez l'ensemble sur un sol plat, à au moins 6 pi [2 m] de toute structure ou obstruction telle qu'une clôture, un garage, une maison, des branches en surplomb, des cordes à linge ou des fils électriques.

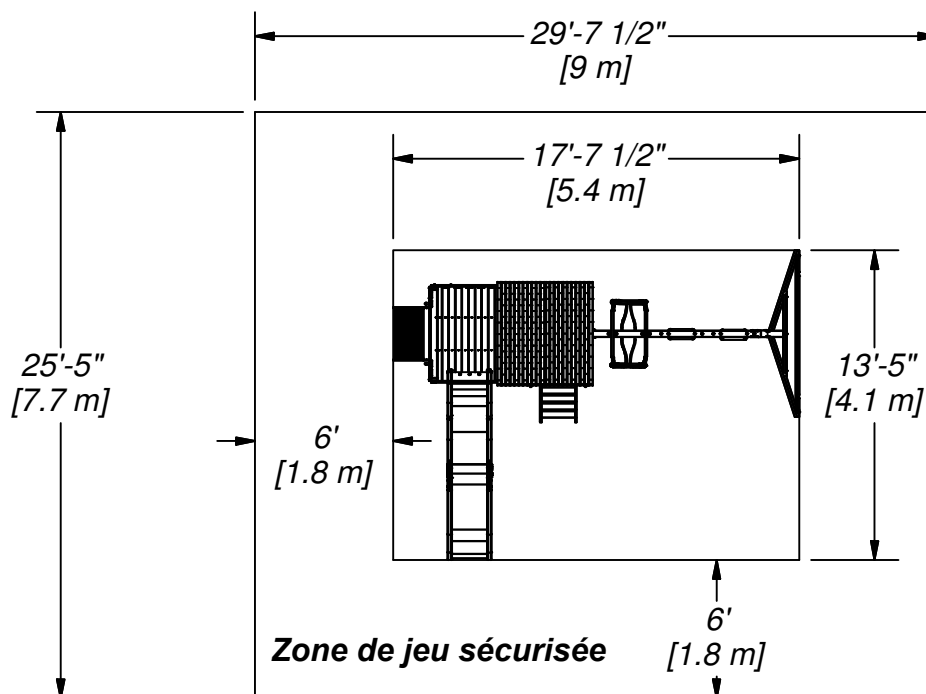

## Informations générales:

Votre appareil a été conçu et fabriqué pour les enfants seulement et pour un usage résidentiel seulement.

Un maximum de 150 lb par enfant est recommandé pour les activités de jeu conçues pour un usage individuel.

Un maximum de 120 lb par enfant est recommandé pour les activités de jeu conçues pour un usage multiple.

Un maximum de 9 enfants est recommandé pour ce balançoire.

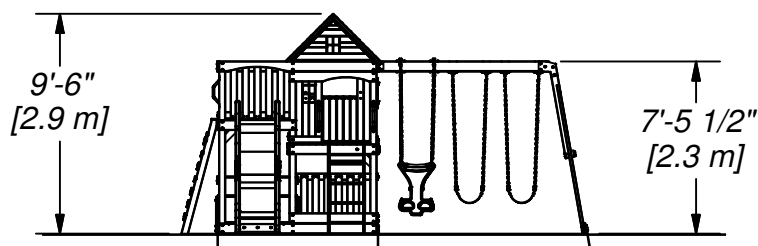

Hauteur de jeu sécuritaire: 15'-6" [4.7 m]  
Hauteur de chute maximale: 7'-5 1/2" [2.3 m]

## Notes Importantes de montage

- 1) Pendant le montage de l'unité, prenez le temps avant et après chaque phase pour vous assurer que le fort est de niveau. Si le fort n'est pas de niveau, le montage sera difficile et un montage incorrect peut en résulter. Un soin particulier doit être pris pour s'assurer que le fort est carré.
- 2) Serrez fermement les boulons, serrez les écrous des boulons contre le tube ou l'élément.
- 3) Portez une attention particulière aux éléments nécessaires pour chaque phase. Ils peuvent être une aide précieuse lors du tri de votre bois et de votre matériel. L'assemblage sera facilité si les éléments sont triés par phase.
- 4) Portez une attention particulière pour vous assurer que vous utilisez le bon matériel dans les phases correctes. L'utilisation d'un matériel incorrect peut entraîner un mauvais montage.
- 5) Chaque fois que vous utilisez un écrou en T, suivez ces instructions. Placez l'écrou en T dans le trou pré-percé. Tapez dedans avec un marteau. Placer le boulon avec les rondelles sur le côté opposé. Serrer à la main pour s'assurer que le boulon est dans l'écrou en T. Ne pas trop serrer.
- 6) Lisez attentivement les étapes de chaque phase. Les étapes écrites peuvent inclure des informations importantes non montrées dans les illustrations

# Identification des pièces

## Composants en bois

(PAS À L'ÉCHELLE)

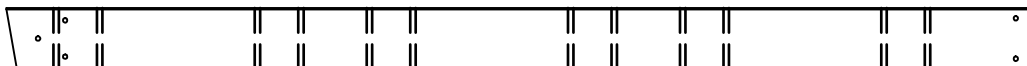

(1) **A50 - BALANÇOIRE - W102416**  
3 3/8"x5 1/4"x89 1/2" (86x134x2274)

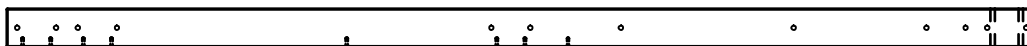

(1) **E1 - JAMBE DE TOUR AVANT DROITE - W4L05380**  
1 3/8"x3 3/8"x89 1/2" (36x86x2274)

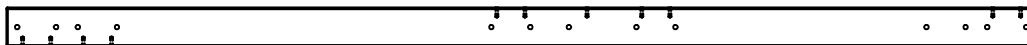

(1) **E2 - JAMBE DE TOUR AVANT CENTRE - W4L05382**  
1 3/8"x3 3/8"x89 1/2" (36x86x2274)

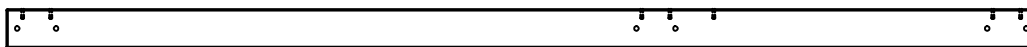

(1) **E3 - JAMBE DE TOUR AVANT GAUCHE - W4L05381**  
1 3/8"x3 3/8"x89 1/2" (36x86x2274)

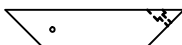

(8) **E4 - BRACELET DE PONT - W100615**  
1 3/8"x3 3/8"x15 1/2" (36x86x394)

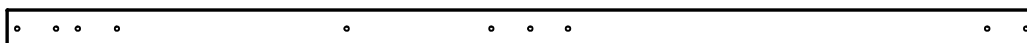

(1) **E5 - JAMBE DE TOUR ARRIÈRE DROITE - W2A01691**  
1 3/8"x3 3/8"x89 1/2" (36x86x2274)

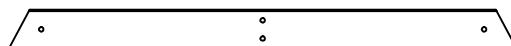

(1) **E50 - FIN SUPPORT W100949**  
1 3/8"x3 3/8"x44 1/8" (36x86x1120)

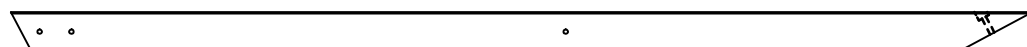

(2) **E51 - ANGLE D'ANGLE - W100948**  
1 3/8"x3 3/8"x88 3/4" (36x86x2254)

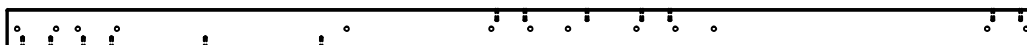

(1) **E6 - JAMBE DE TOUR ARRIÈRE CENTRALE - W4L05379**  
1 3/8"x3 3/8"x89 1/2" (36x86x2274)

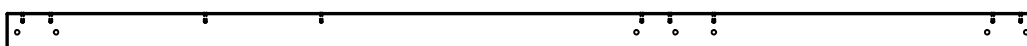

(1) **E7 - JAMBE DE TOUR ARRIÈRE GAUCHE - W100714**  
1 3/8"x3 3/8"x89 1/2" (36x86x2274)

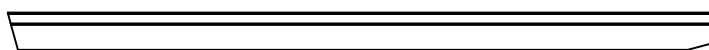

(1) **E72 - RAIL GAUCHE - W100036**  
1 3/8"x3 3/8"x61 3/4" (36x86x1570)

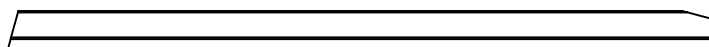

(1) **E73 - DROIT RAIL - W100037**  
1 3/8"x3 3/8"x61 3/4" (36x86x1570)

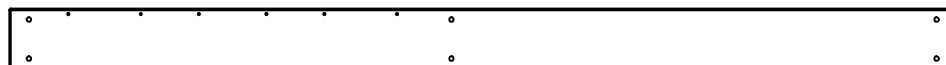

(2) **G1 - CONSEIL DE BASE - W4L05396**  
5/8"x5 1/4"x82 1/4" (16x134x2088)



(1) **G10 - RAIL DE PLANCHER - W100626**  
1"x5 1/4"x45 1/2" (24x134x1156)

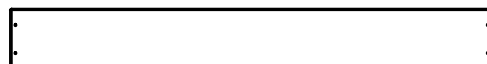

(2) **G11 - TABLE DE TABLE PICNIC - W4L05408**  
5/8"x5 1/4"x42" (16x134x1066)

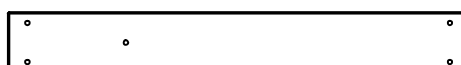

(2) **G12 - RAIL DE PLANCHER - W4L05377**  
1"x5 1/4"x40 1/8" (24x134x1018)

# Identification des pièces

## Composants en bois

(PAS À L'ÉCHELLE)



- (2) **G13 - SIEGE BOITE A SABLE - W100629**  
1"x5 1/4"x17 3/4" (24x134x450)



- (1) **G15 - RAIL DE PLANCHER - W100793**  
1"x5 1/4"x45 1/2" (24x134x1156)



- (1) **G2 - RAIL MURAL - W100618**  
1"x5 1/4"x82 1/4" (24x134x2088)



- (1) **G3 - RAIL MURAL - W100619**  
1"x5 1/4"x82 1/4" (24x134x2088)



- (2) **G4 - RAIL DE PLANCHER - W4L05402**  
5/8"x5 1/4"x49" (16x134x1244)

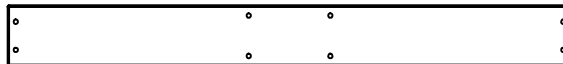

- (1) **G5 - RAIL MURAL / BALANÇOIRE - W100621**  
1"x5 1/4"x49" (24x134x1244)



- (1) **G50 - CONSEIL AU SOL - W100947**  
1"x5 1/4"x86 3/4" (24x134x2202)



- (1) **G6 - RAIL DE PLANCHER - W100622**  
1"x5 1/4"x49" (24x134x1244)



- (2) **G7 - RAIL DE PLANCHER - W100623**  
1"x5 1/4"x49" (24x134x1244)

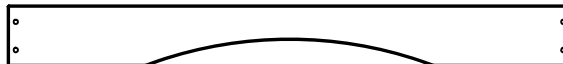

- (2) **G8 - RAIL MURAL - W100624**  
1"x5 1/4"x49" (24x134x1244)

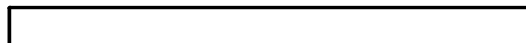

- (2) **H1 - SOLIVE DE SOL - W100630**  
1"x3 3/8"x45 1/2" (24x86x1156)



- (10) **H10 - SUPPORT DE PLANCHER DE PLANCHER INFÉRIEUR - W100677**  
1"x3 3/8"x5 1/4" (24x86x134)

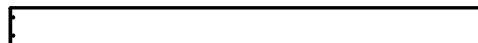

- (2) **H2 - SIÈGE DE TABLE PICNIC - W4L05409**  
1"x3 3/8"x41 3/8" (24x86x1050)

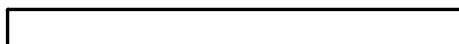

- (2) **H3 - SOLIVE DE SOL - W100632**  
1"x3 3/8"x40 1/8" (24x86x1018)

# Identification des pièces

## Composants en bois

(PAS À L'ÉCHELLE)



- (2) **H6 - MONTANT DU SIÈGE - W100635**  
1"x3 3/8"x19" (24x86x482)

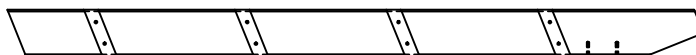

- (1) **H74 - MONTANT GAUCHE - W100608**  
1"x3 3/8"x50 3/4" (24x86x1290)

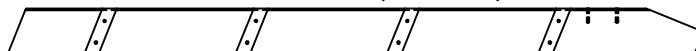

- (1) **H75 - MONTANT DROIT - W100609**  
1"x3 3/8"x50 3/4" (24x86x1290)

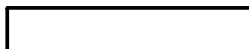

- (4) **H76 - ÉCHELLE D'ÉCHELLE - W100611**  
1"x3 3/8"x18 1/8" (24x86x460)

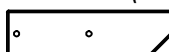

- (2) **H8 - SUPPORT DE TABLE - W100637**  
1"x3 3/8"x12" (24x86x306)



- (2) **H9 - SOLIVE DE SOL - W100638**  
1"x3 3/8"x35 3/4" (24x86x908)



- (4) **J1 - CHEVRON DE TOIT - W4L05410**  
1"x2 3/8"x33 5/8" (24x60x854)



- (1) **K1 - RAIL MURAL - W100639**  
5/8"x5 1/4"x45 1/2" (16x134x1156)

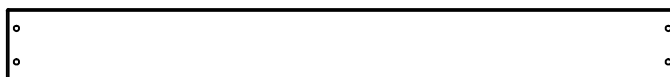

- (3) **K2 - BASE / PLANCHE DE BAC A SABLE - W4L05398**  
5/8"x5 1/4"x49" (16x134x1244)

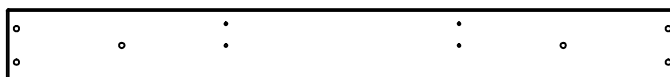

- (1) **K3 - RAIL DE PLANCHER - W4L05404**  
5/8"x5 1/4"x49" (16x134x1244)



- (2) **K4 - SUPPORT DE TABLE - W4L05407**  
5/8"x3 3/8"x13 1/2" (16x86x342)



- (2) **K5 - CONSEIL AU SOL - W4L05397**  
5/8"x5 1/4"x45 1/2" (16x134x1156)

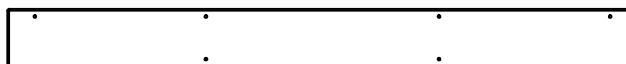

- (3) **L1 - PLANCHER DE REMPLISSAGE EXTÉRIEUR - W4L05406**  
5/8"x4 3/8"x46" (16x112x1168)

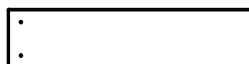

- (4) **L2 - PLANCHE MURALE - W100641**  
5/8"x4 3/8"x18" (16x112x456)

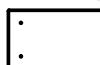

- (4) **L3 - PLANCHE MURALE - W100642**  
5/8"x4 3/8"x7" (16x112x178)



# Identification des pièces

## Composants en bois

(PAS À L'ÉCHELLE)

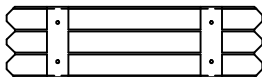

- (3) **L73 - FENÊTRE - W100786**  
5/8"x4 3/8"x16" (16x112x406)

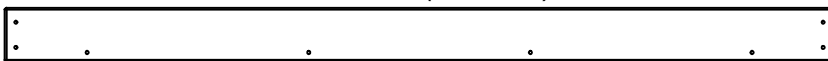

- (2) **M1 - CAPUCHON DE TOIT - W4L05369**  
5/8"x3 3/8"x51 7/8" (16x86x1318)



- (1) **M10 - PLANCHE MURALE - W100652**  
5/8"x3 3/8"x35" (16x86x888)



- (1) **M102 - PLANCHE D'ATTACHE - W4L05242**  
5/8"x3 3/8"x27 7/8" (16x86x707)

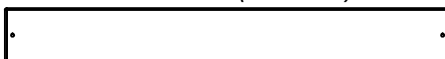

- (1) **M108 - PLANCHE DE HAUT - W103105**  
5/8"x3 3/8"x27 7/8" (16x86x707)

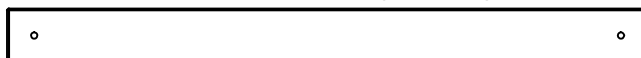

- (1) **M11 - RAIL MURAL - W100653**  
5/8"x3 3/8"x40 1/8" (16x86x1018)



- (1) **M12 - GARNITURE DE FENÊTRE - W100654**  
5/8"x3 3/8"x32" (16x86x812)



- (7) **M13 - PLANCHE MURALE - W100655**  
5/8"x3 3/8"x24 1/4" (16x86x616)



- (2) **M14 - SUPPORT DE SIÈGE PIQUE-NIQUE - W4L05371**  
5/8"x3 3/8"x22" (16x86x558)



- (2) **M15 - PLANCHE DE PIGNON - W100657**  
5/8"x3 3/8"x19" (16x86x482)



- (2) **M16 - PLANCHE MURALE - W100658**  
5/8"x3 3/8"x21" (16x86x532)



- (1) **M18 - RAIL MURAL - W100660**  
5/8"x3 3/8"x16 7/8" (16x86x430)



- (4) **M19 - PLANCHE DE PIGNON - W100661**  
5/8"x3 3/8"x15 1/4" (16x86x387)



- (1) **M2 - PLANCHER - W4L05411**  
5/8"x3 3/8"x46" (16x86x1168)



- (2) **M20 - PLANCHE DE PIGNON - W100662**  
5/8"x3 3/8"x12 1/4" (16x86x310)



- (2) **M21 - RAIL MURAL - W4L05383**  
5/8"x3 3/8"x10 1/2" (16x86x268)

# Identification des pièces

## Composants en bois

(PAS À L'ÉCHELLE)



- (4) **M22 - PLANCHE DE PIGNON - W100664**  
5/8"x3 3/8"x9 1/2" (16x86x241)



- (2) **M23 - GARNITURE DE FENÊTRE - W100665**  
5/8"x3 3/8"x12 7/8" (16x86x328)



- (9) **M24 - PLANCHE MURALE - W4L04632**  
5/8"x3 3/8"x29 7/8" (16x86x758)



- (13) **M27 - PLANCHER MURAL INFÉRIEUR - W4L04580**  
5/8"x3 3/8"x21 3/8" (16x86x544)



- (2) **M29 - PLANCHE MURALE - W100666**  
5/8"x3 3/8"x5" (16x86x126)



- (20) **M3 - PLANCHER - W4L05400**  
5/8"x3 3/8"x50 7/8" (16x86x1292)



- (1) **M30 - PLANCHE MURALE - W4L05378**  
5/8"x3 3/8"x35" (16x86x888)



- (2) **M4 - PLANCHE DE PIGNON - W100646**  
5/8"x3 3/8"x44" (16x86x1118)



- (3) **M5 - RAIL MURAL - W100647**  
5/8"x3 3/8"x49" (16x86x1244)



- (2) **M6 - RAIL MURAL - W100648**  
5/8"x3 3/8"x45 1/2" (16x86x1156)



- (2) **M7 - BOUCHON MURAL - W100649**  
5/8"x3 3/8"x40 7/8" (16x86x1038)

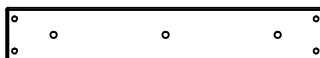

- (1) **M70 - SUPPORT TOBOGGAN - W100935**  
5/8"x3 3/8"x19 7/8" (16x86x505)



- (1) **M73 - SUPPORT ARRIÈRE - W100610**  
5/8"x3 3/8"x19 1/4" (16x86x488)



- (10) **M74 - PLANCHE MUR DE PIERRE - W100987**  
5/8"x3 3/8"x26 5/8" (16x86x675)

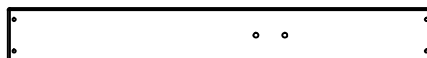

- (4) **M75 - PLANCHE MUR DE PIERRE - W4L05240**  
5/8"x3 3/8"x26 5/8" (16x86x675)

# Identification des pièces

## Composants en bois

(PAS À L'ÉCHELLE)



- (4) **M76 - PLANCHE MUR DE PIERRE - W4L05239**  
5/8"x3 3/8"x26 5/8" (16x86x675)



- (11) **M8 - PLANCHE MURALE - W100650**  
5/8"x3 3/8"x41" (16x86x1040)



- (6) **M9 - PLANCHE MURALE - W100651**  
5/8"x3 3/8"x32" (16x86x812)



- (1) **N1 - PLANCHER - W4L05399**  
5/8"x2 3/8"x50 7/8" (16x60x1292)

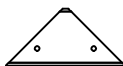

- (2) **N2 - PLAQUE DE REPARATION - W4L05370**  
5/8"x2 3/8"x5" (16x60x126)



- (2) **N3 - PLANCHE MURALE - W100669**  
5/8"x2 3/8"x18" (16x60x456)

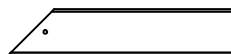

- (4) **N4 - PLANCHE DE PIGNON - W100670**  
5/8"x2 3/8"x11 7/8" (16x60x301)



- (2) **N5 - PLANCHE MURALE - W100671**  
5/8"x2 3/8"x7" (16x60x178)

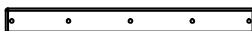

- (6) **O1 - SUPPORT MURAL - W100672**  
5/8"x1 3/8"x13" (16x34x330)



- (1) **O2 - SUPPORT MURAL - W100673**  
5/8"x1 3/8"x10" (16x34x254)

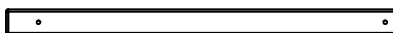

- (1) **O3 - RAIL DE SÉCURITÉ - W4L05395**  
5/8"x1 3/8"x20 1/2" (16x34x520)



- (6) **O4 - LAME DE FENETRE - W100787**  
5/8"x1 3/8"x5 3/8" (16x34x136)



- (1) **SP50 - SUPPORT DE FAISCEAU OSCILLANT - W102417**  
3 3/8"x3 3/8"x49 3/8" (86x86x1254)



- (4) **T1 - SUPPORT DE SIÈGE - W4L05373**  
1"x1 3/8"x4 3/8" (24x34x112)

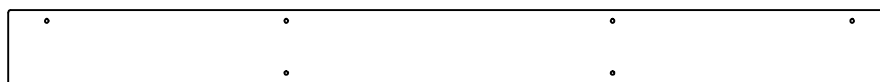

- (1) **Y1 - PLANCHER DE REMPLISSAGE EXTÉRIEUR - W4L05752**  
5/8"x4"x46" (16x102x1168)

# Identification des pièces

## Composants en bois (PAS À L'ÉCHELLE)

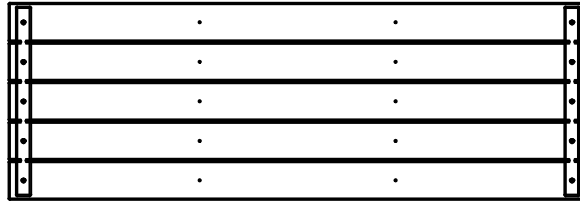

(1) **FP1 - PANNEAU DE PLANCHER - W2A01679**  
1 5/8"x17 1/8"x50 1/4" (40x434x1276)

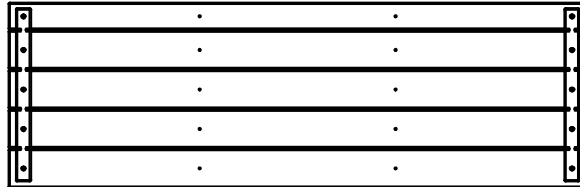

(1) **FP2 - PANNEAU DE PLANCHER - W2A01680**  
1 5/8"x16 1/8"x50 1/4" (40x408x1276)

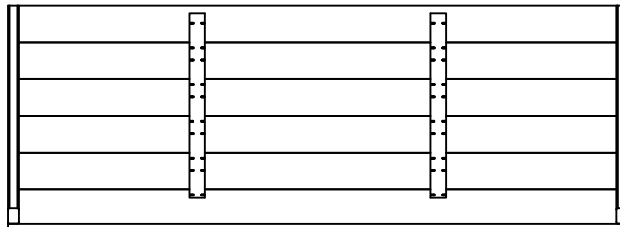

(2) **RP1 - PANNEAU DE TOIT - W2A01677**  
1 3/4"x19 1/4"x53 3/4" (45x490x1366)

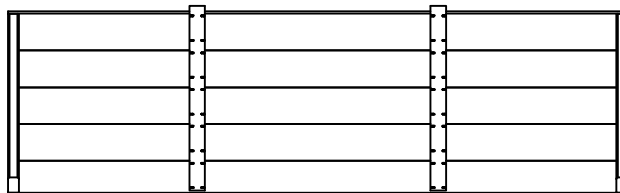

(2) **RP2 - PANNEAU DE TOIT - W2A01678**  
1 3/4"x16 1/4"x53 3/4" (45x412x1366)

# Identification des pièces

## Matériel

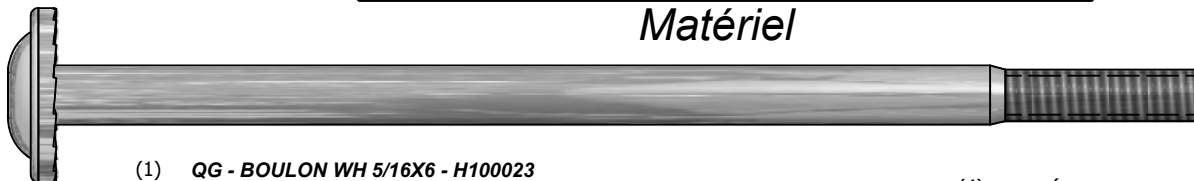

(1) QG - BOULON WH 5/16X6 - H100023

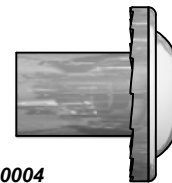

(4) B - ÉCROU WH 5/16x5/8 - H100004

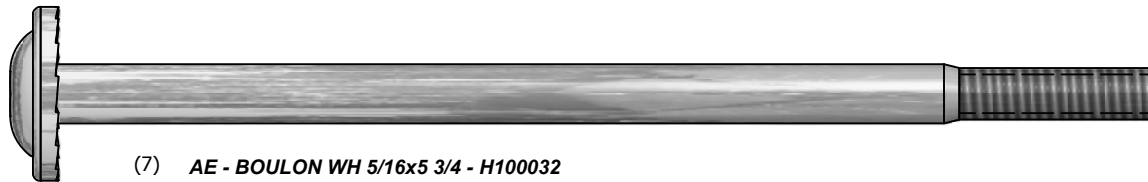

(7) AE - BOULON WH 5/16x5 3/4 - H100032

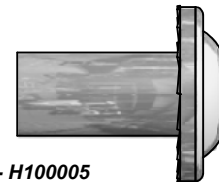

(15) D - ÉCROU WH 5/16x7/8 - H100005

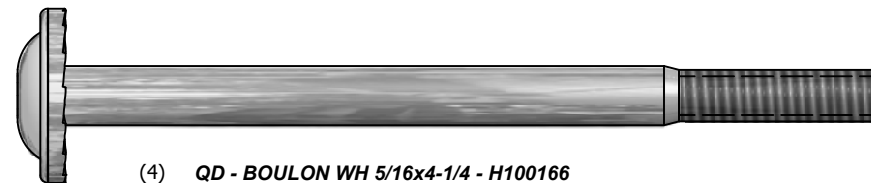

(4) QD - BOULON WH 5/16x4-1/4 - H100166

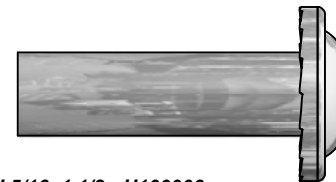

(11) C - ÉCROU WH 5/16x1 1/2 - H100006

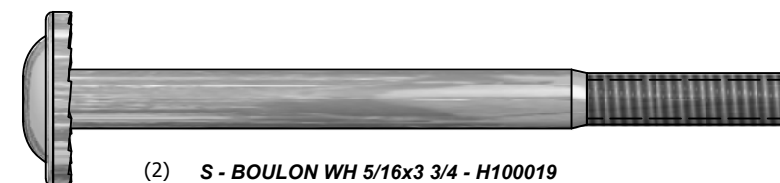

(2) S - BOULON WH 5/16x3 3/4 - H100019



(13) Q - BOULON WH 5/16x3 1/4 - H100017

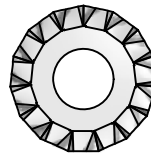

(170) AC - RONDELLE DE VERROUILLAGE EXT 8x19 - H100030



(26) BE - ÉCROU EN 1/4 - H100072

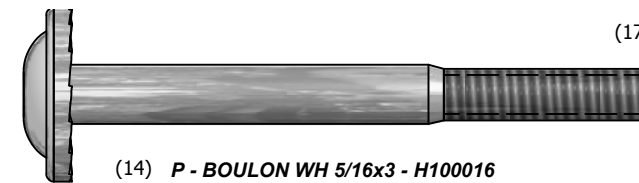

(14) P - BOULON WH 5/16x3 - H100016

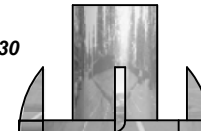

(9) BF - ÉCROU EN 3/8 - H100073

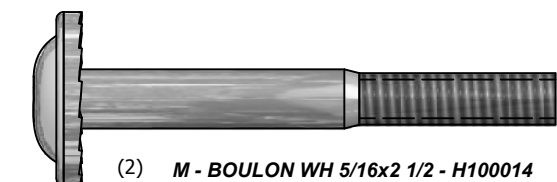

(2) M - BOULON WH 5/16x2 1/2 - H100014

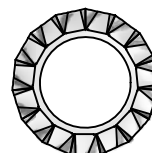

(16) AD - RONDELLE DE VERROUILLAGE EXT 12x19 - H100031

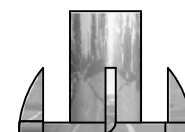

(105) BG - ÉCROU EN 5/16 - H100074

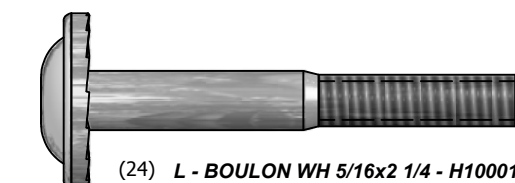

(24) L - BOULON WH 5/16x2 1/4 - H100013

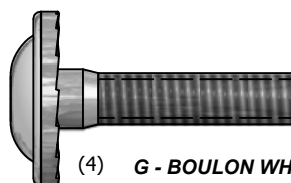

(4) G - BOULON WH 5/16x1 1/4 - H100009

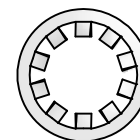

(9) CF - RONDELLE DE VERROUILLAGE INT 10x18 - H100107

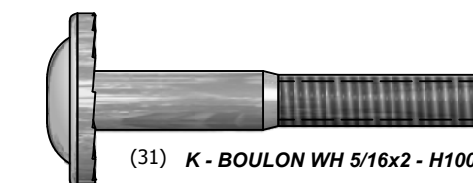

(31) K - BOULON WH 5/16x2 - H100012

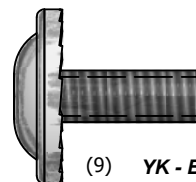

(9) YK - BOULON WH 5/16x3/4 - H100222

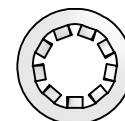

(26) CG - RONDELLE DE VERROUILLAGE INT 8x15 - H100108

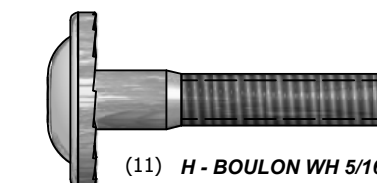

(11) H - BOULON WH 5/16x1 1/2 - H100010

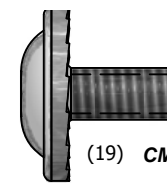

(19) CM - BOULON WH 5/16x1/2 - H100115

# Identification des pièces

## Matériel



(9) AT - BOULON HEX 3/8x5 3/4 - H100056



(2) AS - BOULON HEX 5/16x4 1/4 - H100054

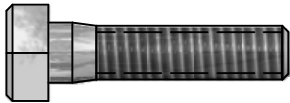

(4) AJ - BOULON HEX 5/16x1 1/4 - H100042



(2) - T-40 BIT TORX A100042

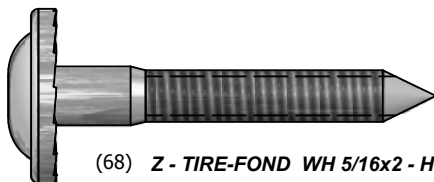

(68) Z - TIRE-FOND WH 5/16x2 - H100027

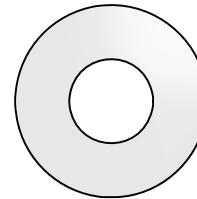

(9) CA - RONDELLE PLATE 11x25 - H100102

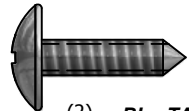

(2) BL - TARAUDAGE 14x3/4 - H100083



(22) BC - VIS PWH 8x3/4 - H100070



(2) CY - VIS PWH 8x5/8 - H100128



(313) BR - VIS PFH 8x1 1/8 - H100088



(284) BP - VIS PFH 8x1 1/2 - H100086



(65) BS - VIS PFH 8x1 3/4 - H100089



(24) CK - VIS PFH 8x2 - H100111



(41) BT - VIS PFH 8x2 1/2 - H100090



(41) BW - VIS PFH 8x3 - H100092

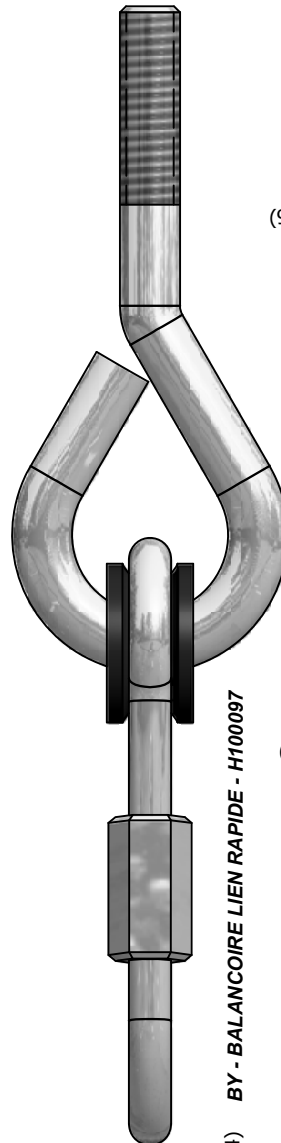

(4) BY - BALANCOIRE LIEN RAPIDE - H100097



(13) CJ - ECROU DE VERROUILLAGE 5/16 - H100110

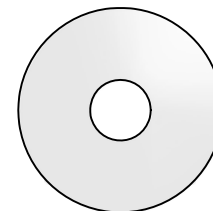

(22) CD - RONDELLE PLATE 8x27 - H100105



(7) BX - RONDELLE 5/16 - H100095

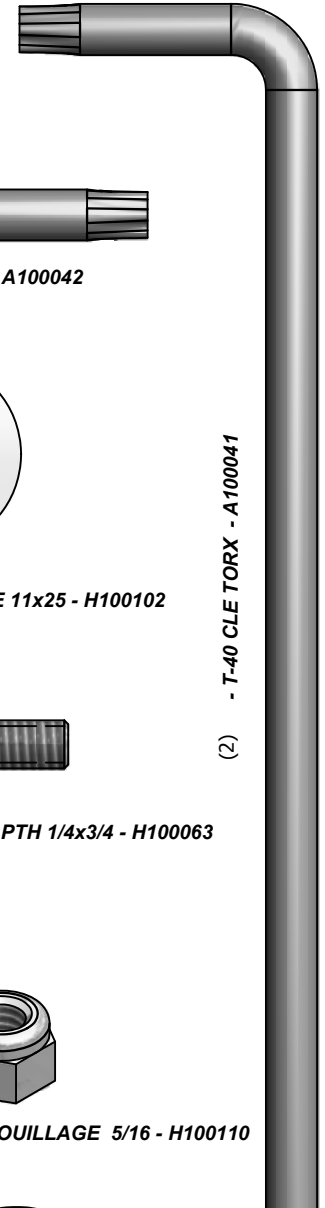

(2) - T-40 CLE TORX - A100041

# Identification des pièces

## Accessoires (PAS À L'ÉCHELLE)

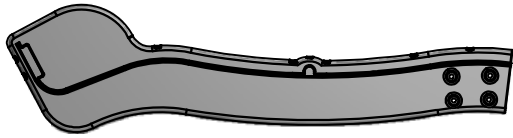

(1) **DS - GLISSIERE 10 'BAS DROIT VERT - A100031**

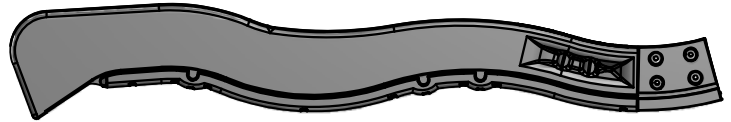

(1) **TR - GLISSIERE 10 'TOP DROIT VERT - A100033**

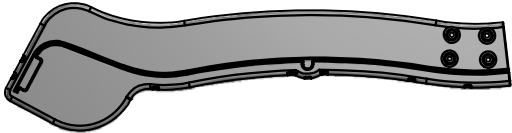

(1) **DR - GLISSIERE 10 'BAS GAUCHE VERT - A100030**

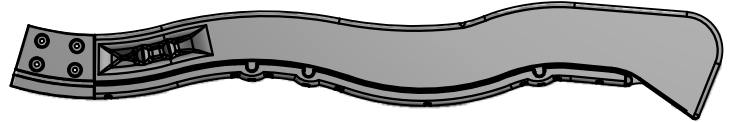

(1) **DT - GLISSIERE 10 'HAUT GAUCHE VERT - A100032**

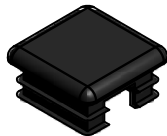

(4) **EY - SUPPORT DE PLANEUR DE BOUCHON DE TUBE - A100067**



(4) **FX - POIGNEE METAL VERT 381 c/c - A100118**



(4) **EX - DOUILLE PLANEUR BYD VERT - A100066**

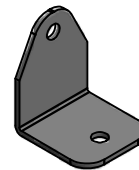

(1) **EJ - SUPPORT L 54x67 - A100053**

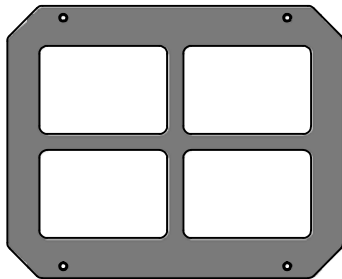

(3) **GK - FENETRE 216x267 VERTE - A100146**

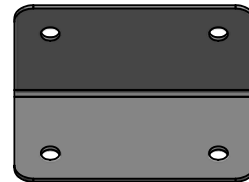

(2) **GD - SUPPORT L 66x66x127 - A100140**

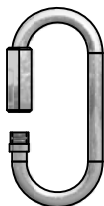

(8) **FA - LIEN RAPIDE - A100069**

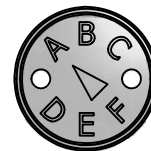

(1) **SQ - "A" ETIQUETTE DE REVISION - A100314**



(6) **- BARRE D'ANCRAGE AU SOL - A4M00527**

# Identification des pièces

## Accessoires (PAS À L'ÉCHELLE)



(1) DX - BALANCOIRE 10' VERT PALE - A100035

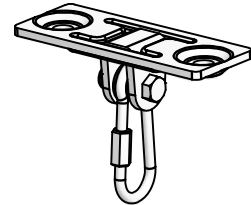
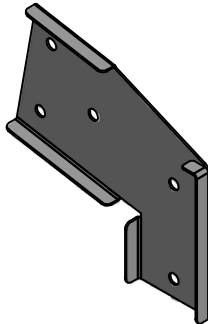
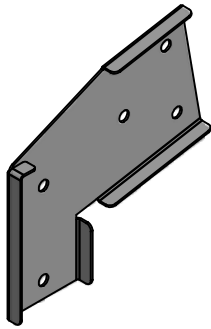

(4) BALANCOIRE - A4M00505

(1) TB-EXTENSION DE FAISCEAU D'OSCILLATION  
SUPPORT GAUCHE - A100325

(1) TC-EXTENSION DE FAISCEAU  
D'OSCILLATION SUPPORT DROIT - A100326



(2) - SIEGE DE BALANCOIRE VERT 22IN - A6P00054



(6) - ROCHE HC VERTE #1 - A6P00036

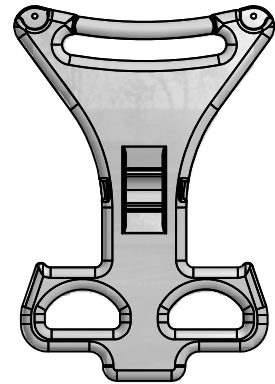

(2) DJ - BRAS DE PLANEUR VERT CLAIR - A100021

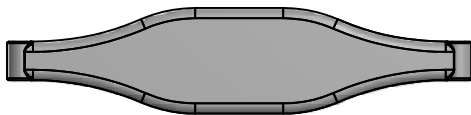

(6) - ROCHE HC VERTE #2 - A6P00037

(1) DN - SIÈGE DE PLANEUR VERT FONCÉ - A100025



(4) DW - TUBE DE SUPPORT DE DIAPOSITIVE  
21.34x2.77x505 - A100034 21.34 OD x 2.77 W x 505

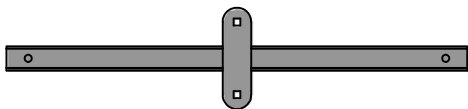

(2) EW - SUPPORT DE PLANEUR BYD VERT - A100065

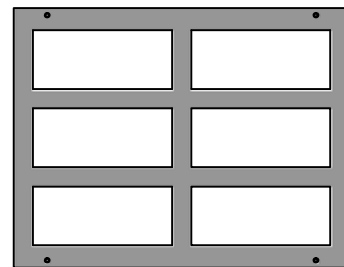

(2) HN - FENETRE EN PLASTIQUE BYD VERTE - A100010



(4) - CORDE CHAINE VERTE 47" - A6P00294



(4) ZM - CORDE CHAINE VERTE 57" - A100183



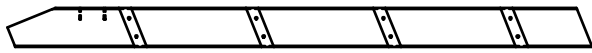

(1) H74 - MONTANT GAUCHE - W100608  
1"x3 3/8"x50 3/4" (24x86x1290)



(1) H75 - MONTANT DROIT - W100609  
1"x3 3/8"x50 3/4" (24x86x1290)



(4) H76 - ÉCHELLE D'ÉCHELLE - W100611  
1"x3 3/8"x18 1/8" (24x86x460)

**4 MONTAGE DE L'ÉCHELLE DE PIED**  
**ÉTAPE 1**

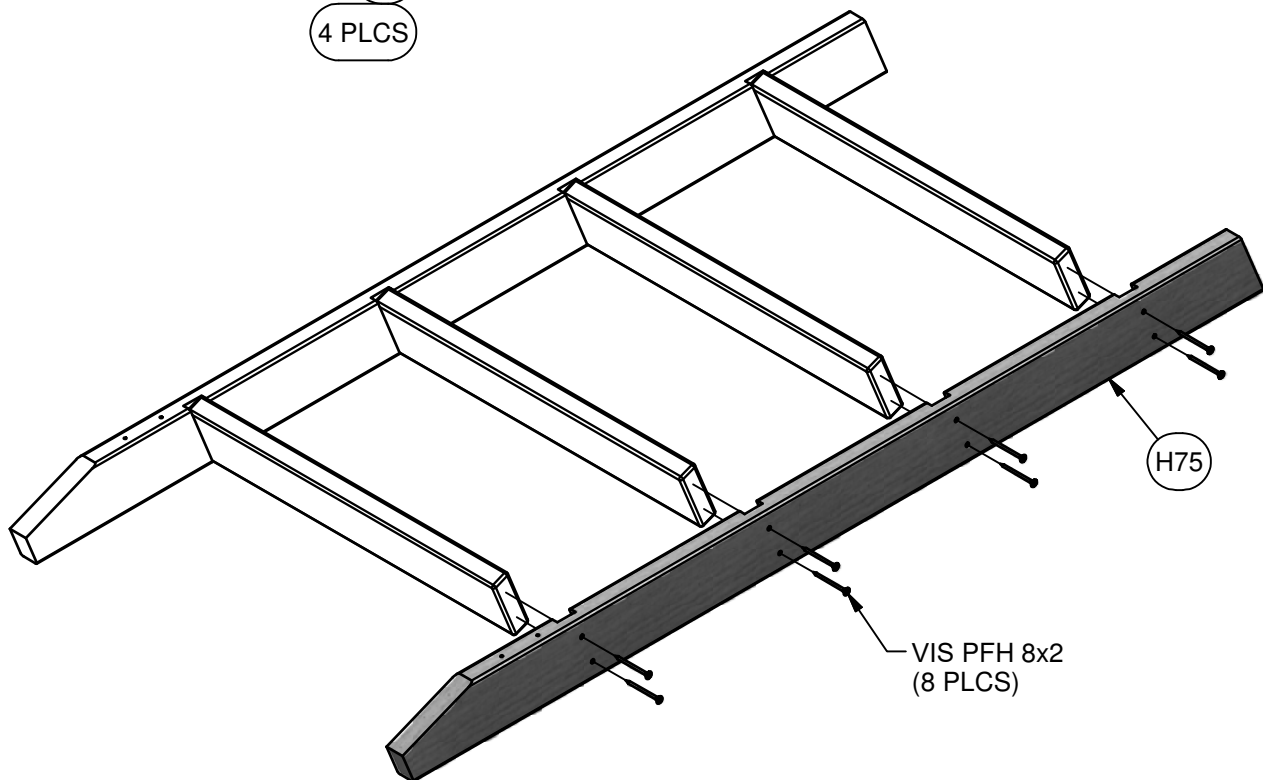
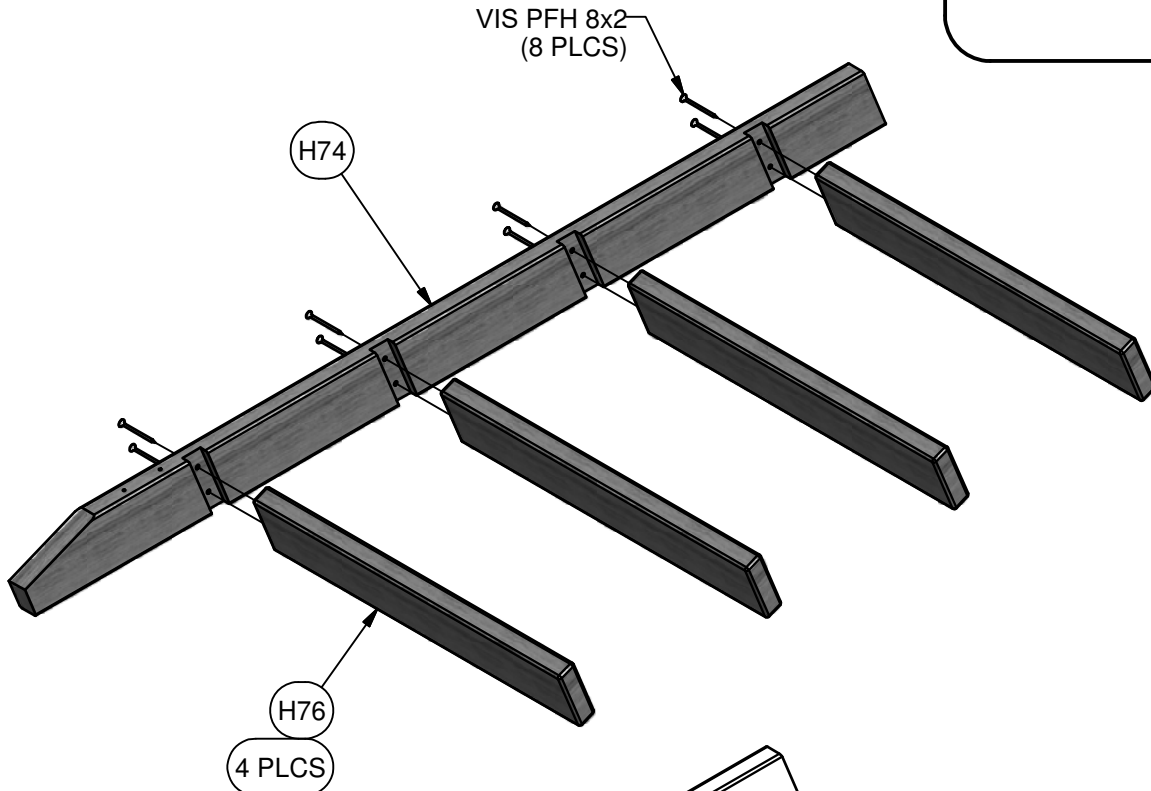
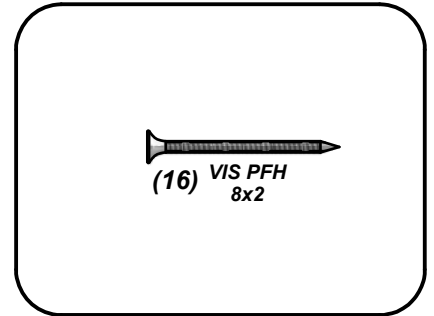

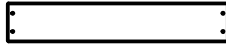

(1) M73 - SUPPORT ARRIÈRE - W100610  
5/8"x3 3/8"x19 1/4" (16x86x488)

## 4 MONTAGE DE L'ECHELLE DE PIED ÉTAPE 2

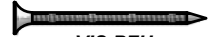

(4) VIS PFH  
8x2

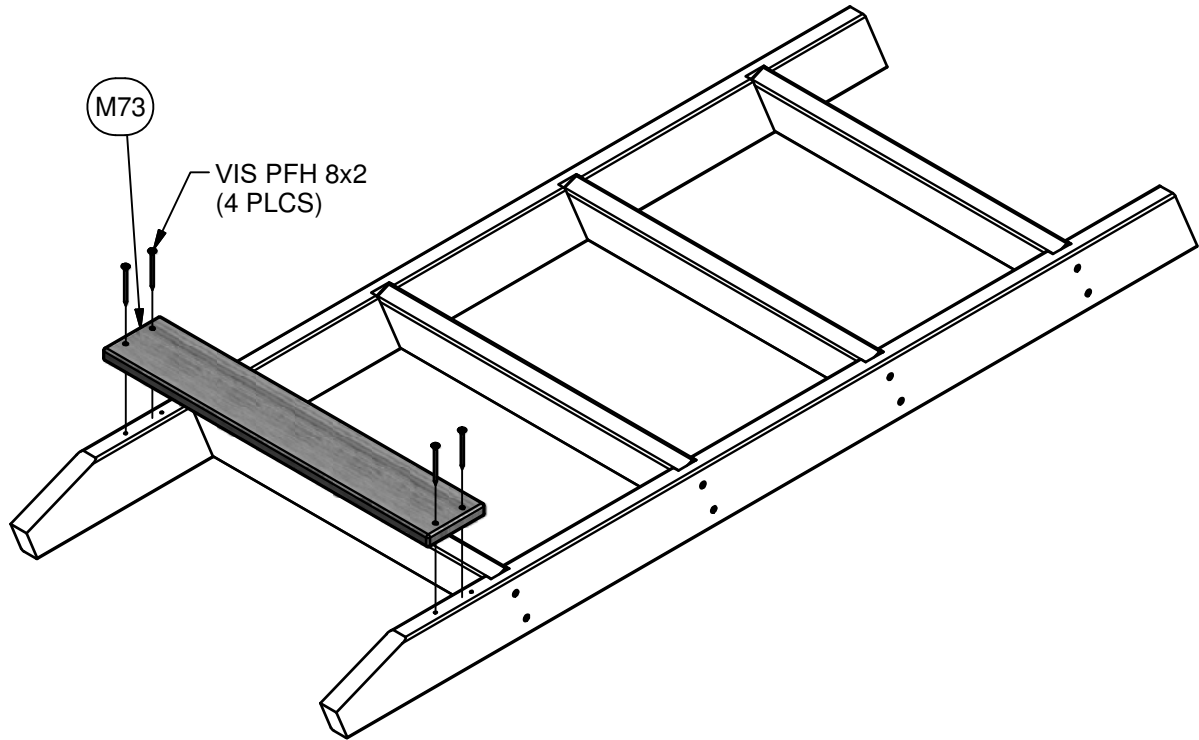

(1) E72 - RAIL GAUCHE - W100036  
1 3/8"x3 3/8"x61 3/4" (36x86x1570)

(1) E73 - DROIT RAIL - W100037  
1 3/8"x3 3/8"x61 3/4" (36x86x1570)

(1) M108 - PLANCHE DE HAUT - W103105  
5/8"x3 3/8"x27 7/8" (16x86x707)

(4) M76 - PLANCHE MUR DE PIERRE - W4L05239  
5/8"x3 3/8"x26 5/8" (16x86x675)

(10) M74 - PLANCHE MUR DE PIERRE - W100987  
5/8"x3 3/8"x26 5/8" (16x86x675)

(4) M75 - PLANCHE MUR DE PIERRE - W4L05240  
5/8"x3 3/8"x26 5/8" (16x86x675)

## MUR EN PIERRE ÉTAPE 1

  
(74) VIS PFH  
8x1 1/2

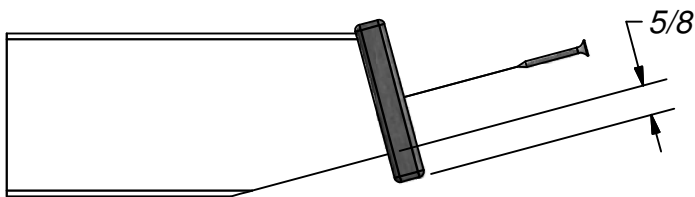
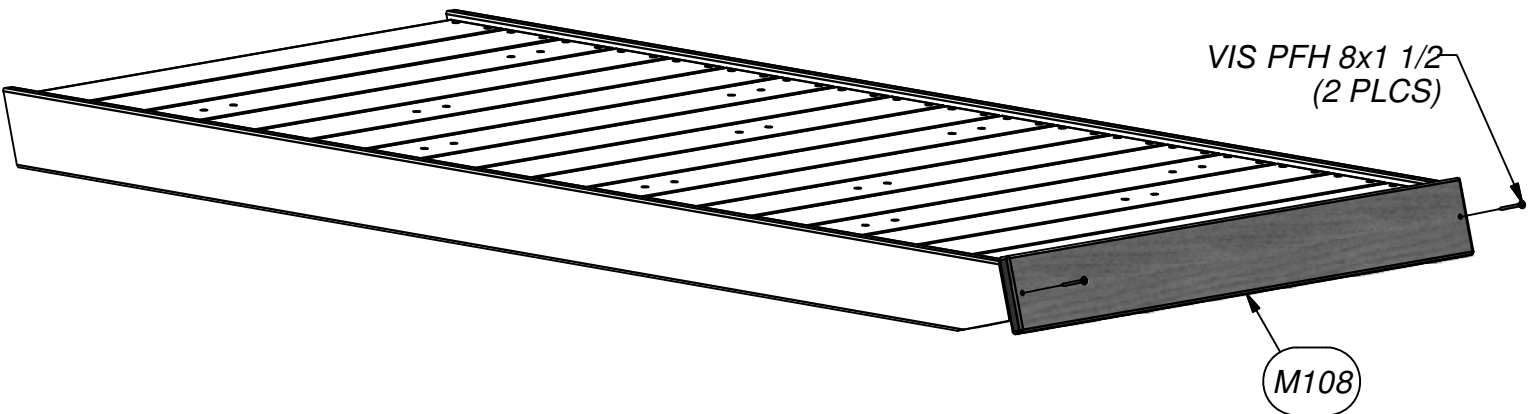
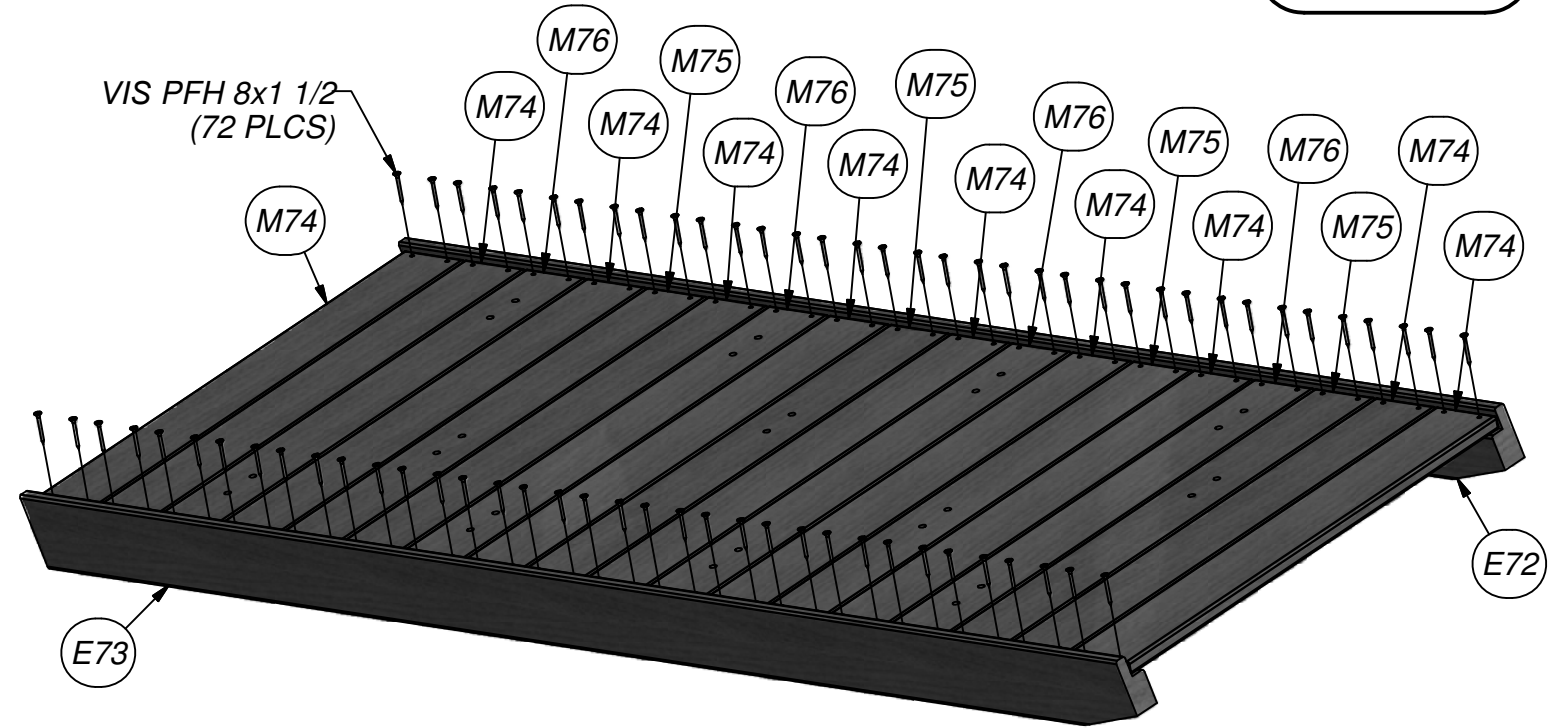



- (1) M102 - PLANCHE D'ATTACHE - W4L05242  
5/8"x3 3/8"x27 7/8" (16x86x707)

**MUR EN PIERRE**  
**ÉTAPE 2**



- (2) ÉCROU EN 5/16



- (4) VIS PFH  
8x1 1/2

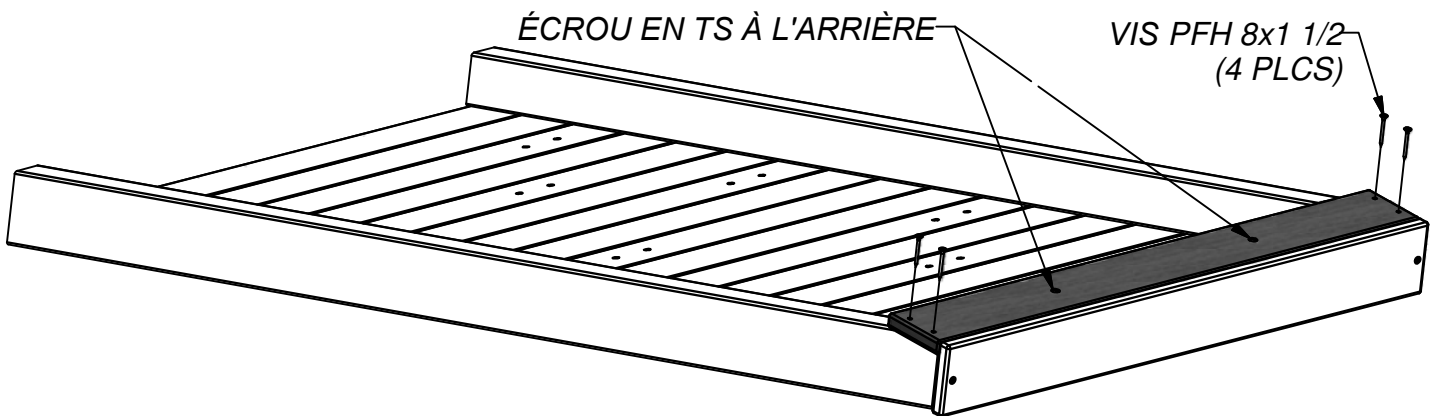
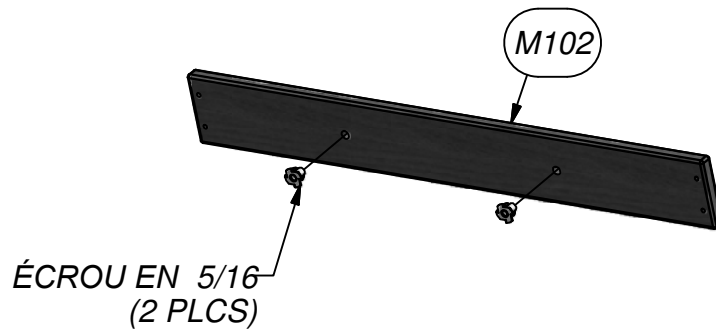



(6) - ROCHE HC VERTE #2 - A6P00037



(6) - ROCHE HC VERTE #1 - A6P00036

### MUR EN PIERRE ÉTAPE 3

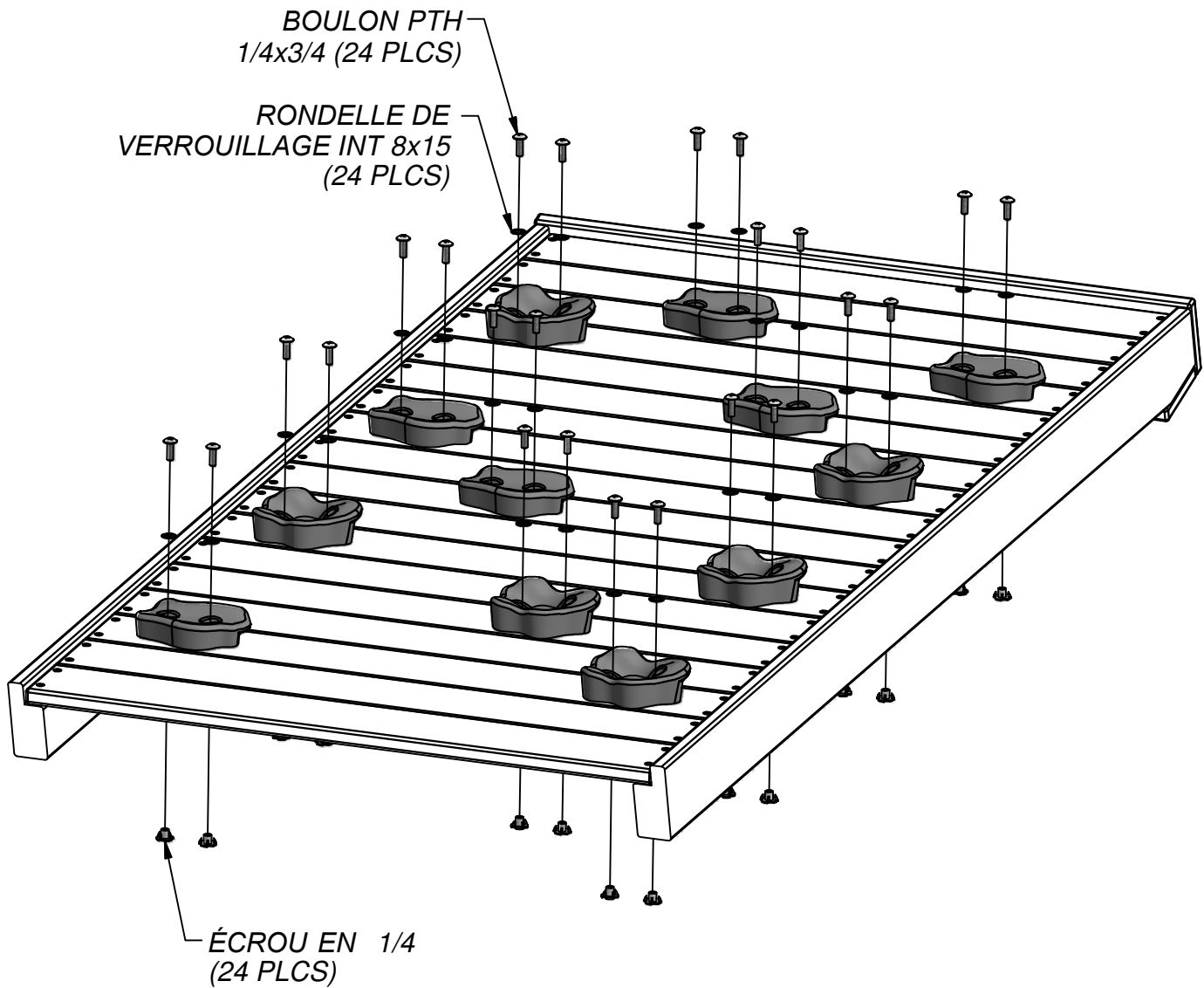
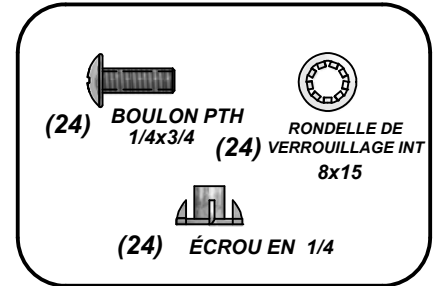



(1) **A50 - BALANÇOIRE - W102416**  
 3 3/8"x5 1/4"x89 1/2" (86x134x2274)

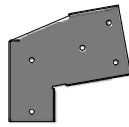

(1) **TB - EXTENSION DE FAISCEAU D'OSCILLATION**  
**SUPPORT GAUCHE - A100325**

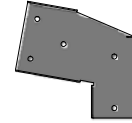

(1) **TC - EXTENSION DE FAISCEAU D'OSCILLATION**  
**SUPPORT DROIT - A100326**

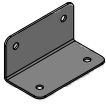

(2) **GD - SUPPORT L 66x66x127 - A100140**

## ENSEMBLE FAISCEAU DE BALANÇOIRE

### ÉTAPE 1

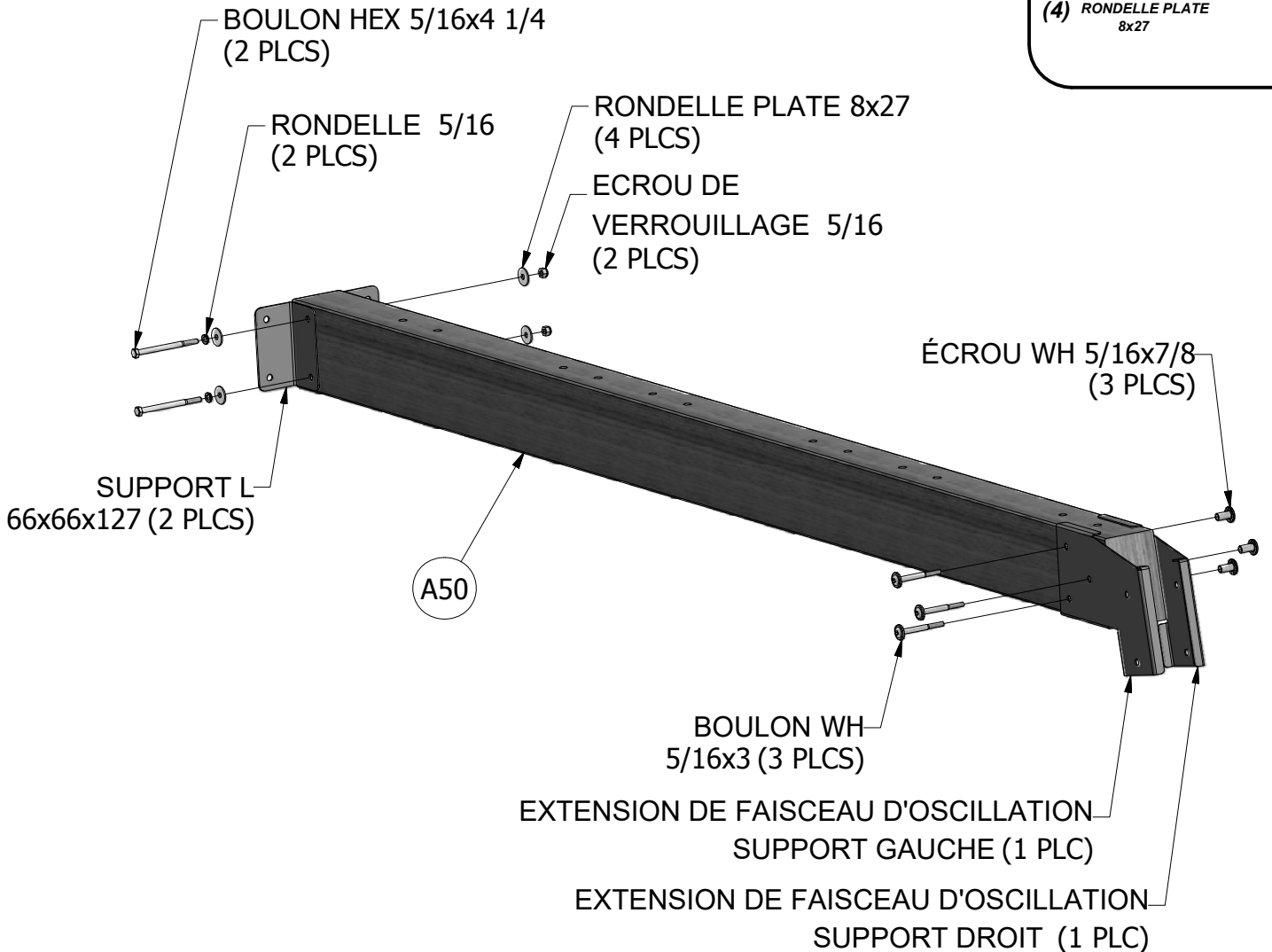
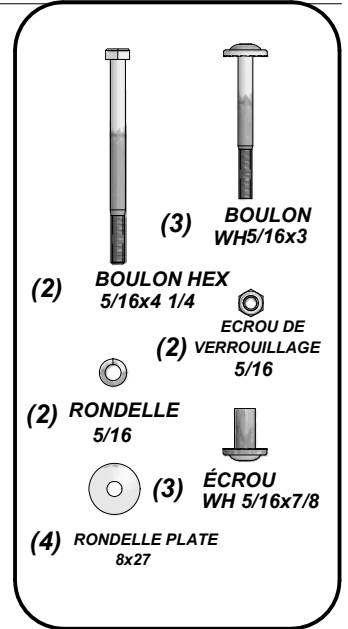



(1) **SP50 - SUPPORT DE FAISCEAU OSCILLANT - W102417**  
3 3/8"x3 3/8"x49 3/8" (86x86x1254)



(2) **E51 - ANGLE D'ANGLE - W100948**  
1 3/8"x3 3/8"x88 3/4" (36x86x2254)

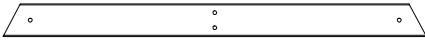

(1) **E50 - FIN SUPPORT W100949**  
1 3/8"x3 3/8"x44 1/8" (36x86x1120)

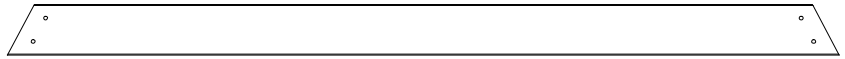

(1) **G50 - CONSEIL AU SOL - W100947**  
1"x5 1/4"x86 3/4" (24x134x2202)

## ENSEMBLE FAISCEAU DE BALANÇOIRE ÉTAPE 2

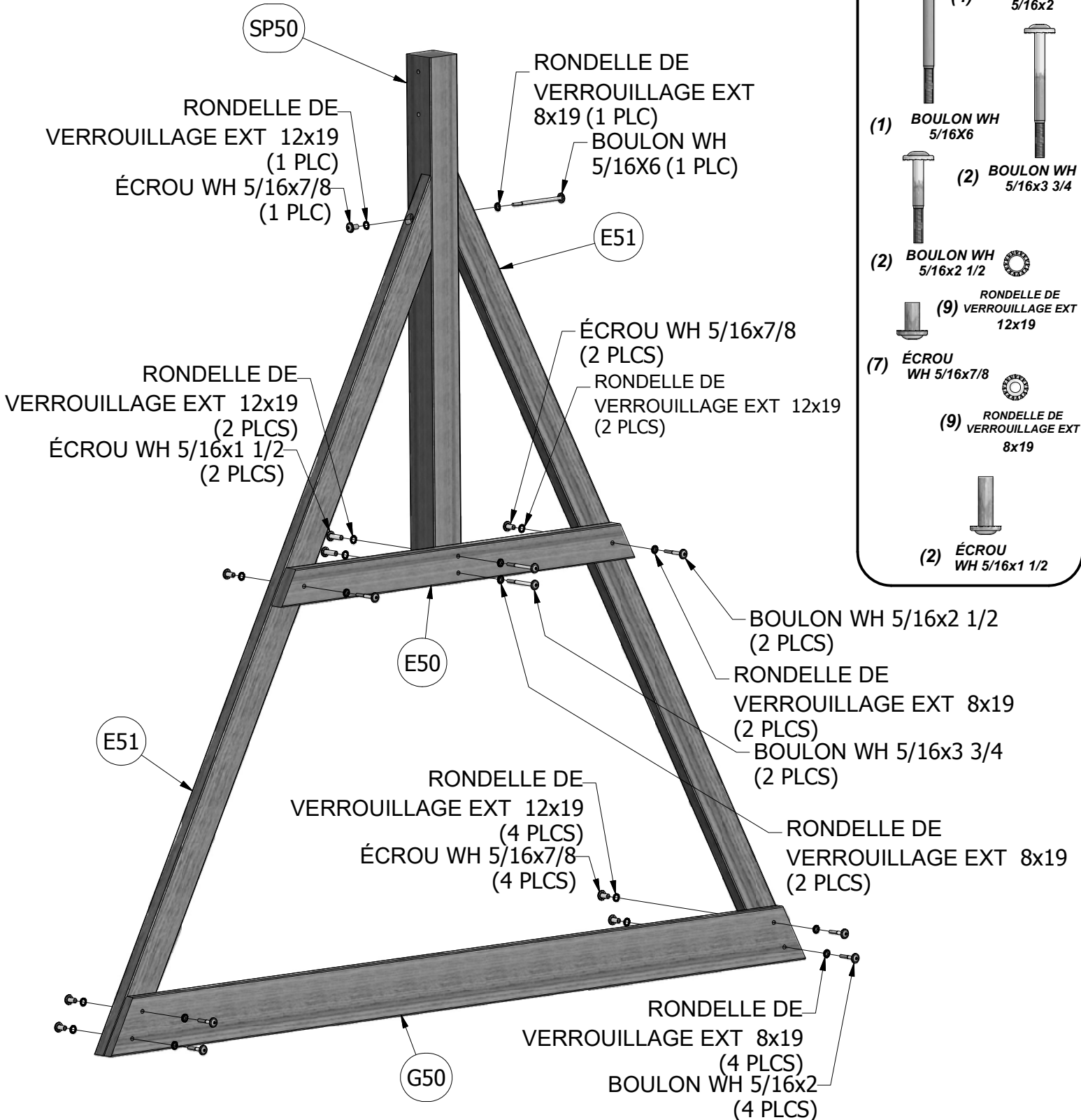

**ENSEMBLE FAISCEAU DE BALANÇOIRE**  
**ÉTAPE 3**

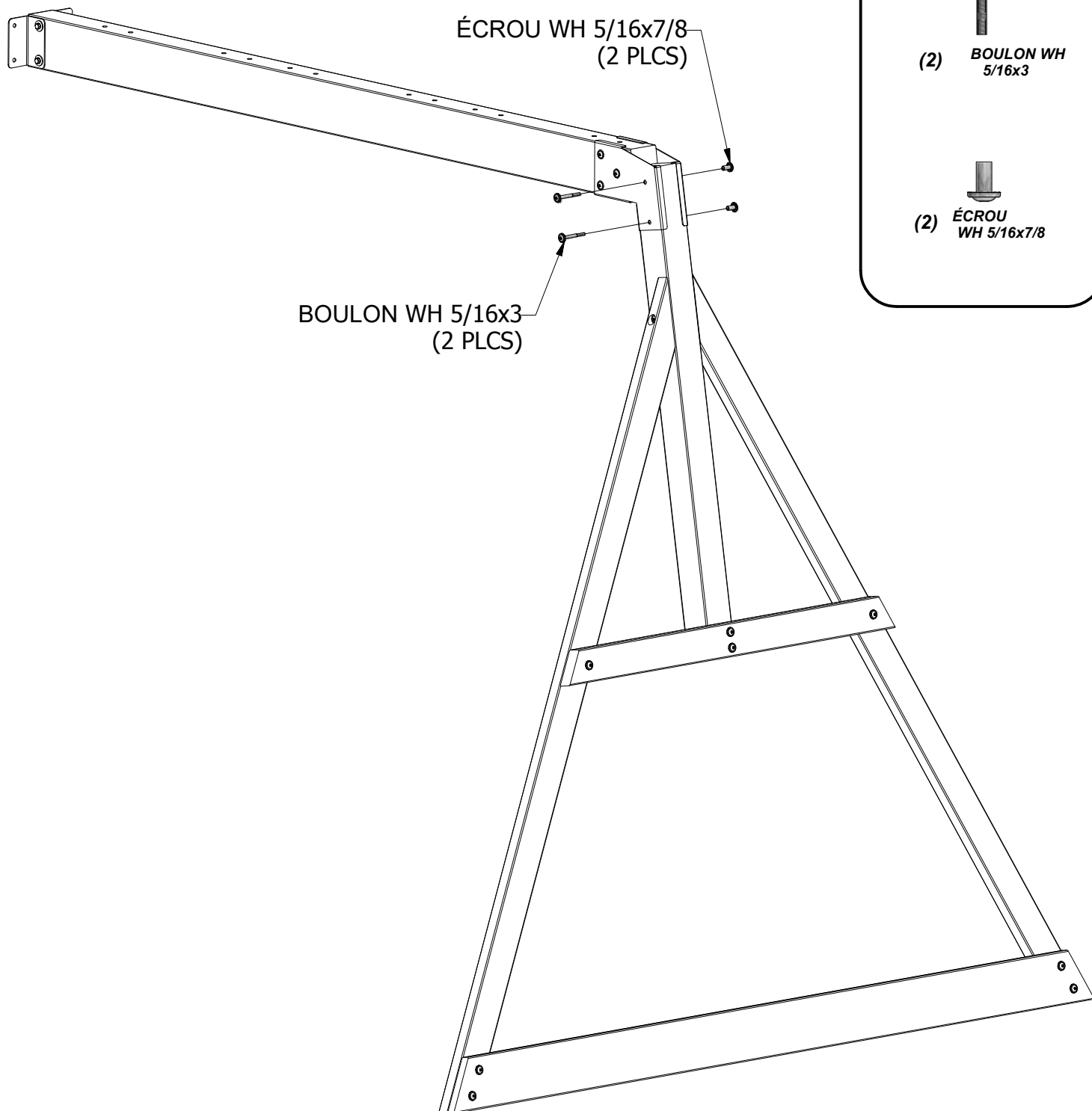



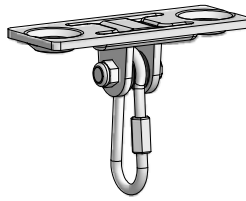

(4) BALANCOIRE - A4M00505

## ENSEMBLE FAISCEAU DE BALANÇOIRE ÉTAPE 4

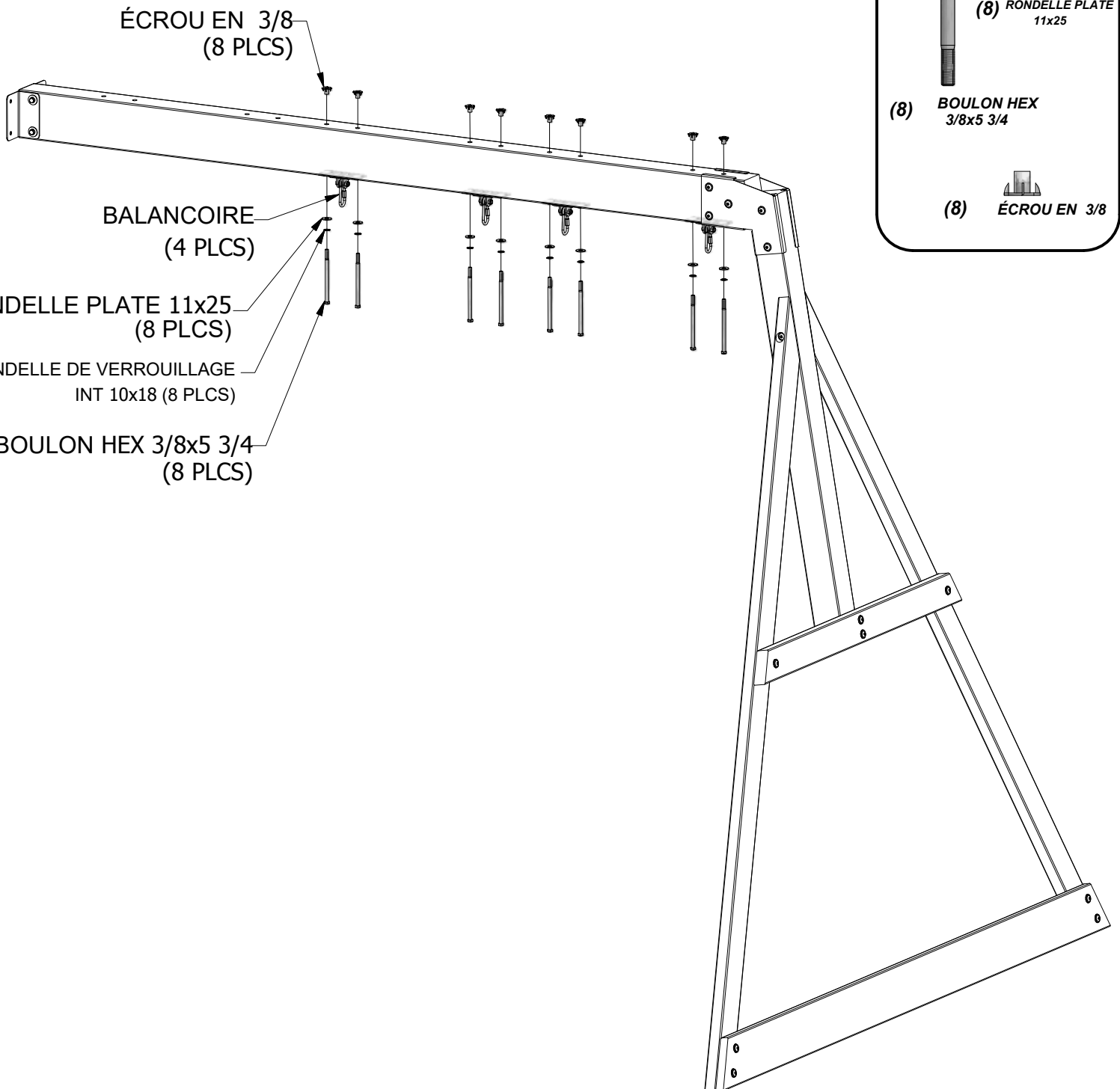

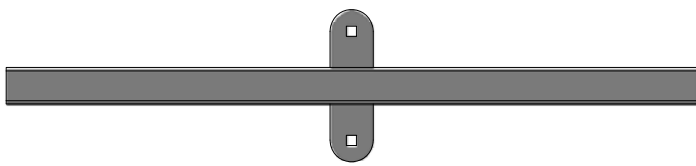

(2) EW - SUPPORT DE PLANEUR BYD VERT - A100065



(4) BY - BALANCOIRE LIEN RAPIDE - H100097



(4) EY - SUPPORT DE PLANEUR DE BOUCHON DE TUBE - A100067



(4) EX - DOUILLE PLANEUR BYD VERT - A100066

### ENSEMBLE FAISCEAU DE BALANÇOIRE ÉTAPE 5

ECROU DE  
VERROUILLAGE 5/16  
(4 PLCS)  
SUPPORT DE PLANEUR DE  
BOUCHON DE TUBE (4 PLCS)

RONDELLE PLATE 8x27  
(4 PLCS)

BOULON WH 5/16x5 3/4  
(4 PLCS)

SUPPORT DE PLANEUR  
BYD VERT (2 PLCS)

DOUILLE PLANEUR BYD  
VERT (4 PLCS)

BALANCOIRE LIEN RAPIDE  
(4 PLCS)

RONDELLE PLATE 8x27  
(4 PLCS)

ECROU DE VERROUILLAGE 5/16 (4 PLCS)

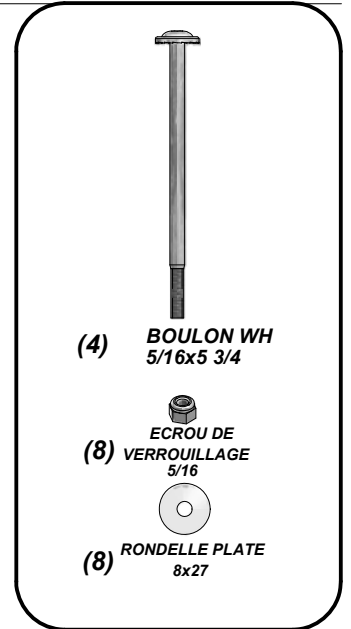

(4) BOULON WH  
5/16x5 3/4

(8) ECROU DE  
VERROUILLAGE  
5/16

(8) RONDELLE PLATE  
8x27



(4) - CORDE CHAINE VERTE 47" - A6P00294



(1) DN - SIÈGE DE PLANEUR VERT FONCÉ - A100025

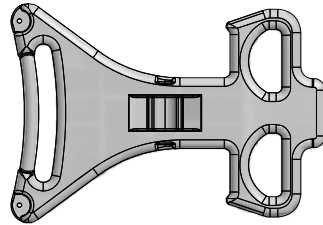

(2) DJ - BRAS DE PLANEUR VERT CLAIR - A100021



(4) FA - LIEN RAPIDE - A100069

## MONTAGE DU PLANEUR

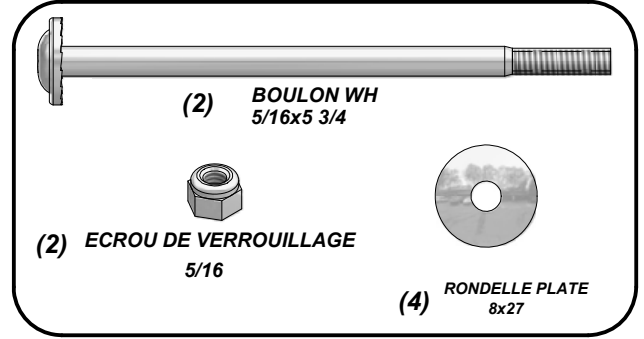

(2) BOULON WH  
5/16x5 3/4

(2) ECROU DE VERROUILLAGE  
5/16

(4) RONDELLE PLATE  
8x27

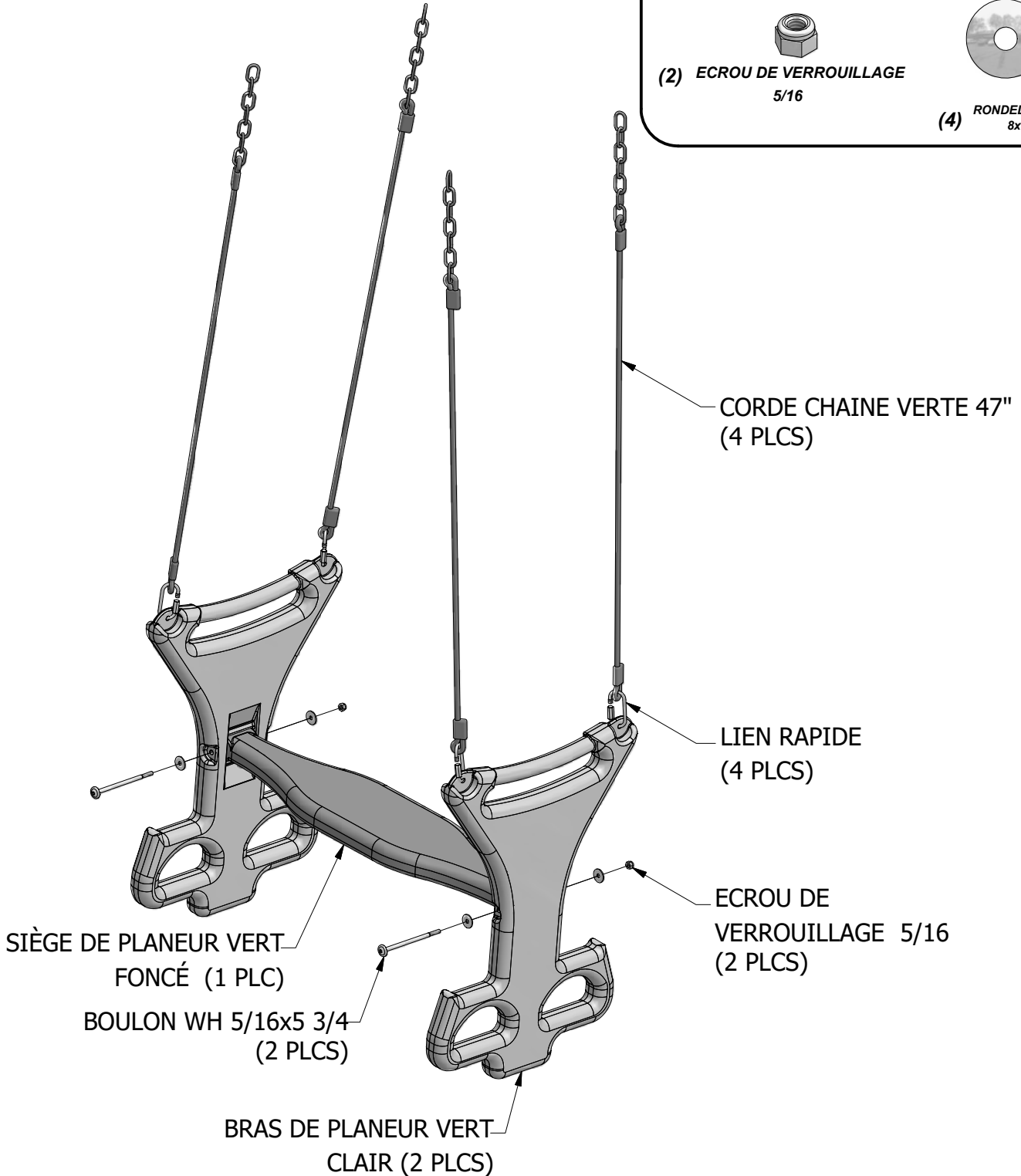



(4) ZM - CORDE CHAINE VERTE 57" - A100183



(2) - SIEGE DE BALANCOIRE VERT 22IN - A6P00054



(4) FA - LIEN RAPIDE - A100069

**MONTAGE DE LA BALANCOIRE EN  
FAIRE DEUX.**



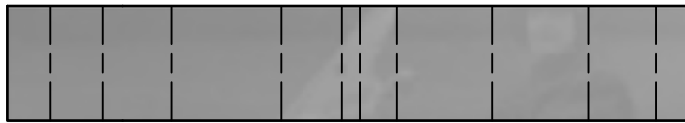

(1) DX - BALANCOIRE 10' VERT PALE - A100035



(1) M70 - SUPPORT TOBOGGAN - W100935  
5/8"x3 3/8"x19 7/8" (16x86x505)

## ÉTAPE 1

# MONTAGE DE GLISSIÈRE DE 10 PIEDS

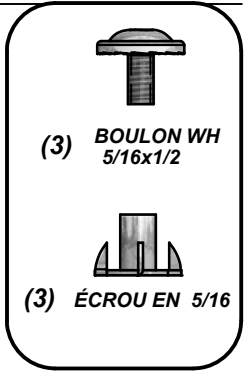

(3) BOULON WH  
5/16x1/2

(3) ÉCROU EN 5/16

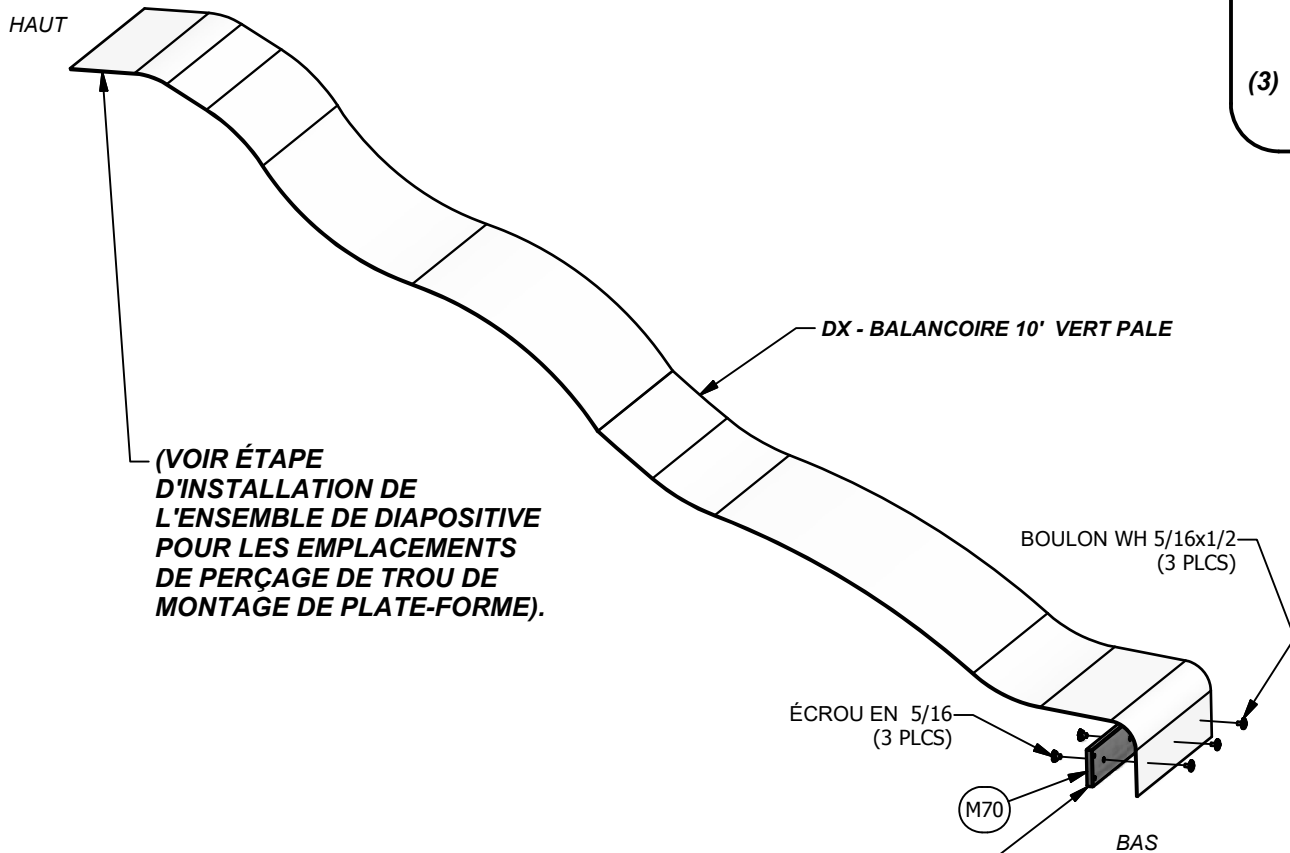

UTILISER LE SUPPORT DE LIT COULISSANT M70 COMME UN GABARIT POUR PERCER UN MOTIF DE TROU INFÉRIEUR DANS UN LIT COULISSANT. ASSUREZ-VOUS DE PLACER LA GLISSOIRE À 1/2" DE LA BORDURE INFÉRIEURE DU TOBOGGAN AVANT DE MARQUER LE MOTIF DE TROU. UTILISEZ UN BÉTON DE 3/8" POUR PERCER LE MOTIF DE TROU.

ASTUCE: LE PREBENDAGE DES EXTRÉMITÉS FACILITERA LE MONTAGE

(1) DS - GLISSIERE 10 'BAS DROIT VERT - A100031



(1) TR - GLISSIERE 10 'TOP DROIT VERT - A100033



(1) DR - SLIDE RAIL 10' BOTTOM LEFT GREEN - A100030



(1) DT - GLISSIERE 10 'HAUT GAUCHE VERT - A100032



## MONTAGE DE GLISSIERE DE 10 PIEDS

### ÉTAPE 2

RÉPÉTER SUR L'AUTRE CÔTÉ EN FAISANT UN ASSEMBLAGE GAUCHE ET DROIT.



(8) BOULON WH 5/16x3/4



(8) RONDELLE DE VERROUILLAGE EXT 8x19



(8) ÉCROU WH 5/16x1 1/2

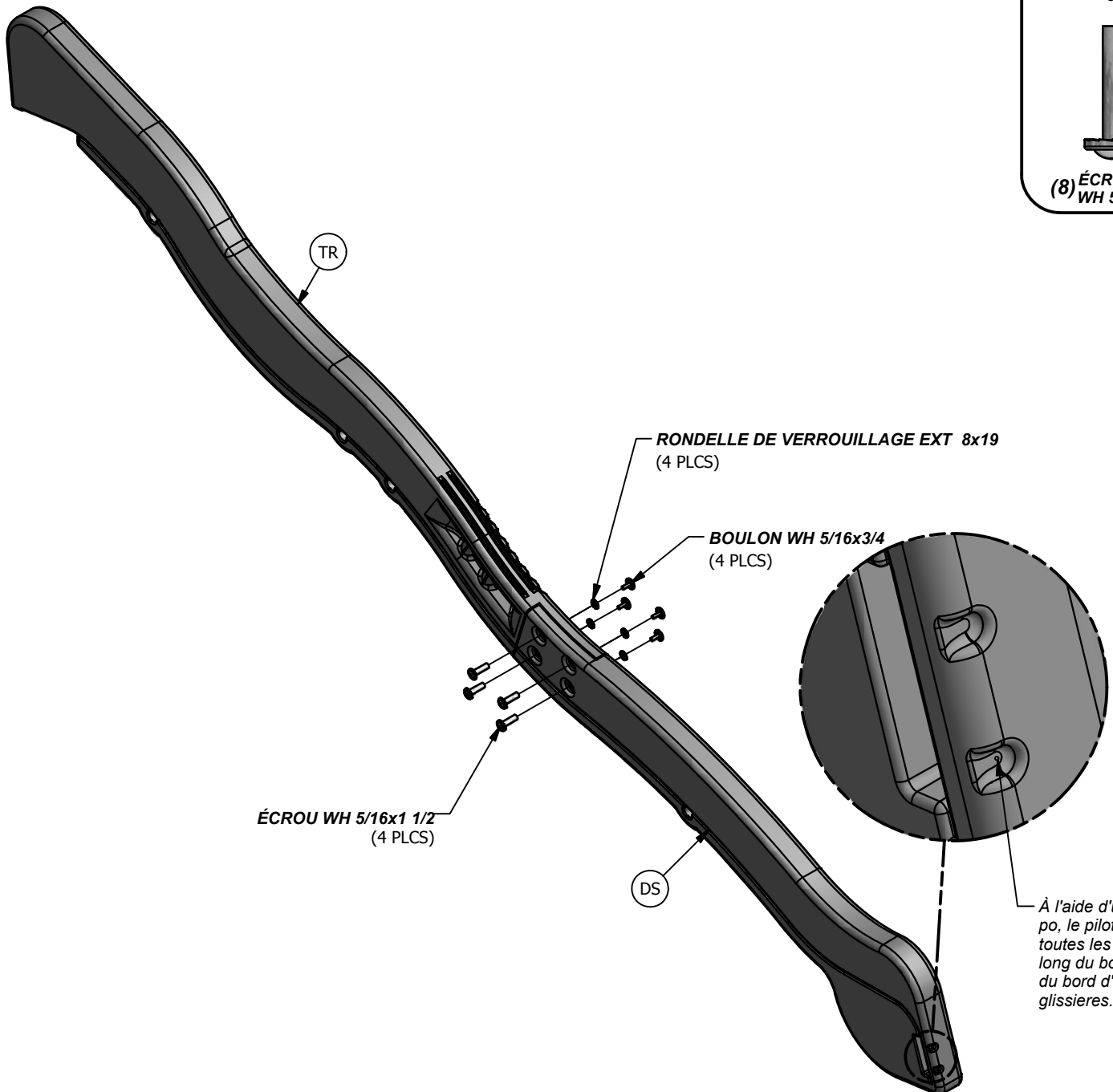

À l'aide d'un foret de 1/8 po, le pilote doit forer toutes les fossettes VIS le long du bord inférieur et du bord d'extrémité des glissières.

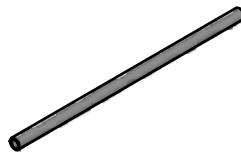

(4) DW - TUBE DE SUPPORT DE DIAPOSITIVE  
21.34x505 - A100034 21.34 OD x 2.77 W x 505

## MONTAGE DE GLISSIERE DE 10 PIEDS

### ÉTAPE 3

PLACER (1) LE MONTAGE DE LA GLISSIERE SUR UNE SURFACE PLATE ET COMMENCER À INSÉRER LE LIT LATÉRAL AU FOND DE LA GLISSIERE (FIG 1). AVOIR UN AIDE AU COULISSEMENT DU LIT LATÉRAL VERS LE HAUT DE LA GLISSIÈRE ET INSÉRER LE LIT DANS LA CAVITÉ DE COULISSEMENT. ASSUREZ-VOUS QUE LE LIT DE COULISSEMENT EST COMPLÈTEMENT BAS DANS LA CAVITÉ DE COULISSEMENT.

INSTALLER LES (4) TUBES DE SUPPORT DE LA GLISSOIRE DANS LEURS POSITIONS DE PILOTES RESPECTIVES (FIGURE 2).

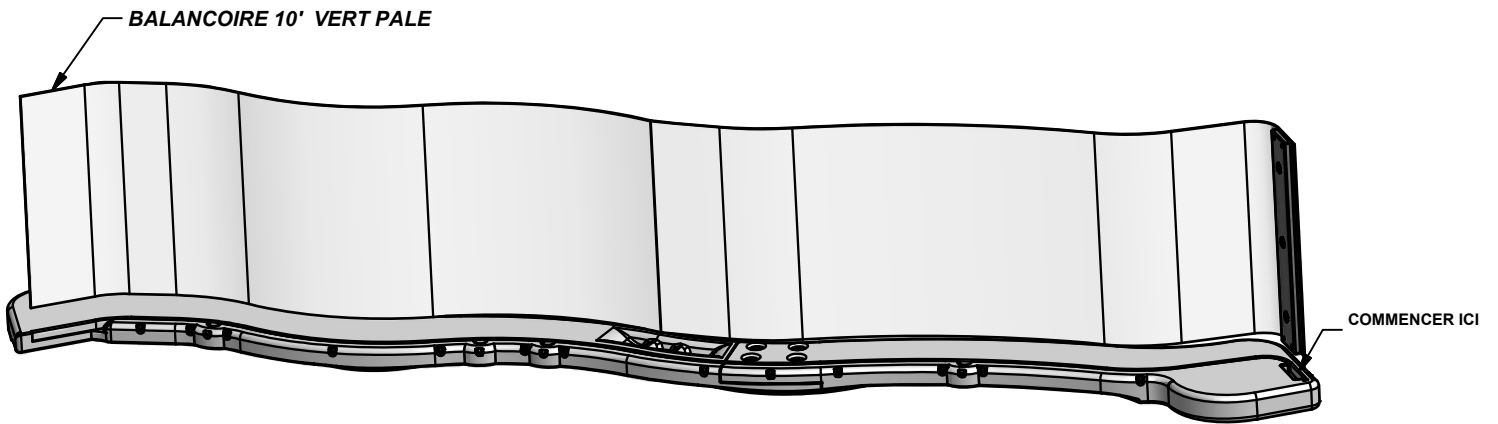

(FIG. 1)

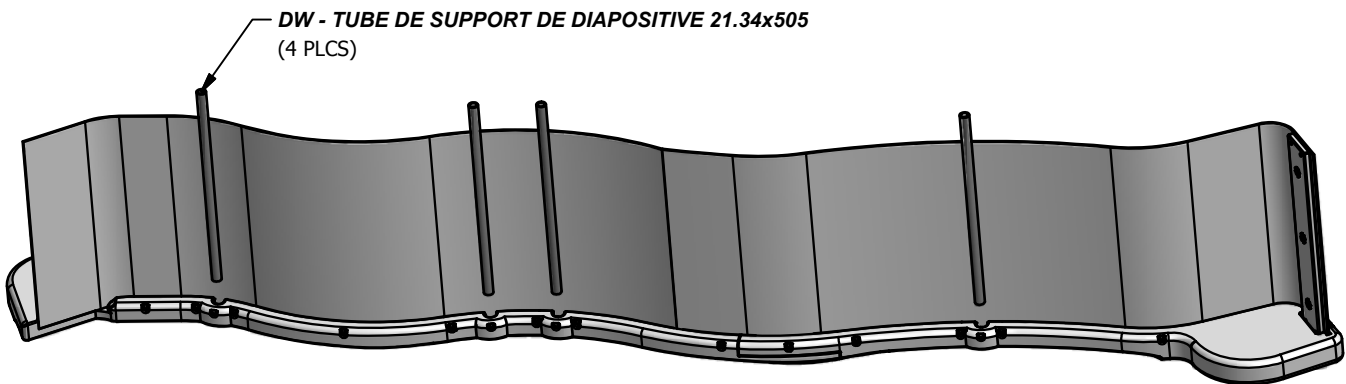

(FIG. 2)

# MONTAGE DE GLISSIÈRE DE 10 PIEDS

## ÉTAPE 4

UNE FOIS LE LIT DE COULISSEMENT, LES TUBES DE SUPPORT ET LA CARTE DE SOUTIEN SONT COMPLÈTEMENT DANS LA CAVITÉ ET POCHES DE SUPPORT, SECURE EN UTILISANT 3 "VISS À CHAQUE DES EMPLACEMENTS DU TROU PILOTE COMME MONTRÉ.

PROCÉDÉ DE RÉPÉTITION POUR GLISSIÈRE OPPOSÉE.

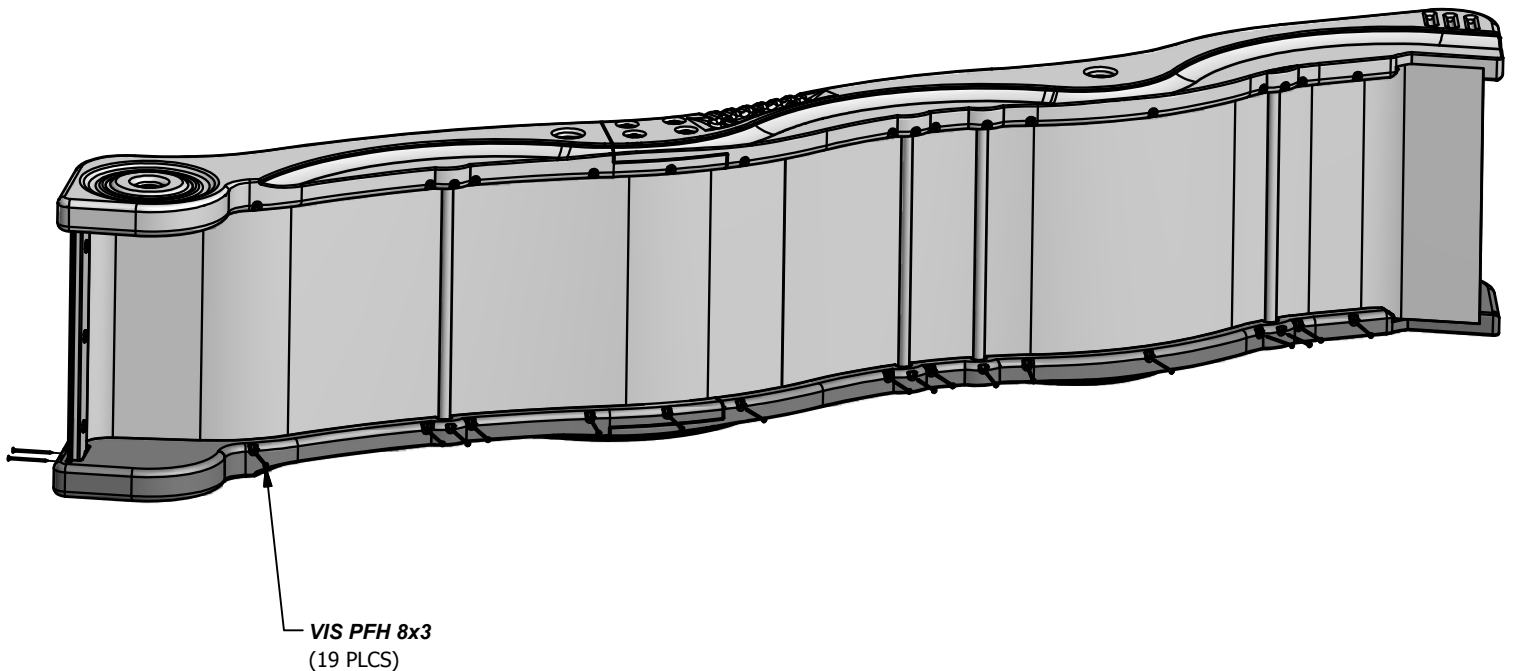
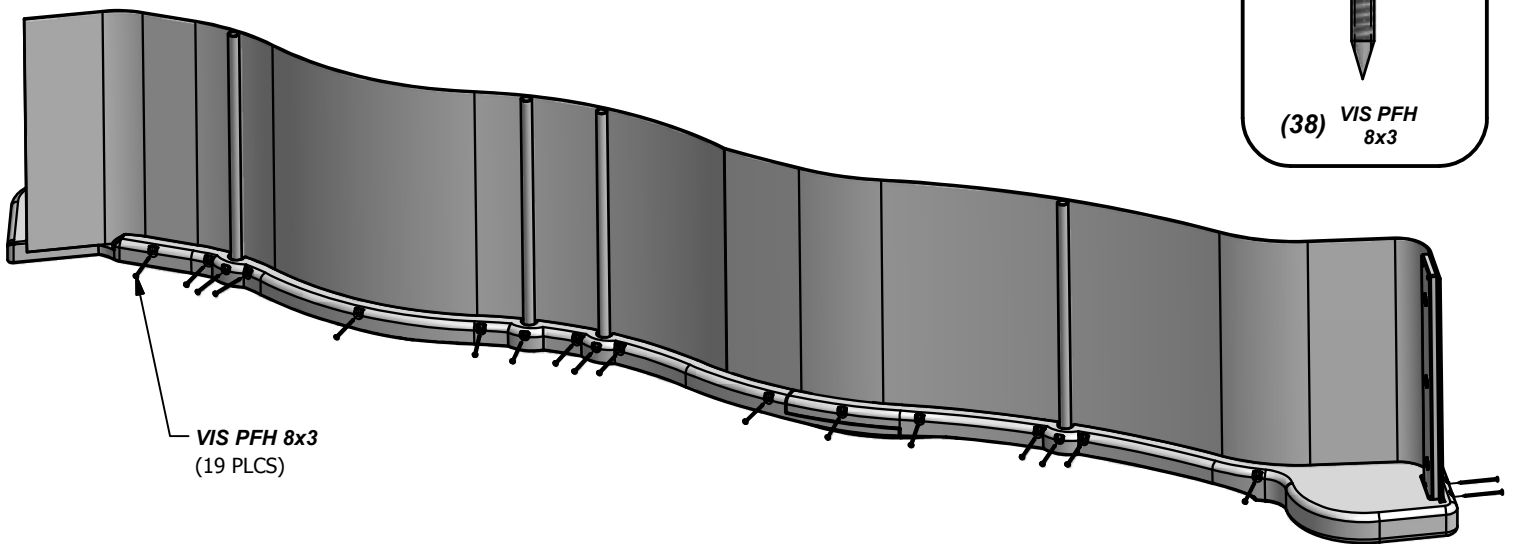
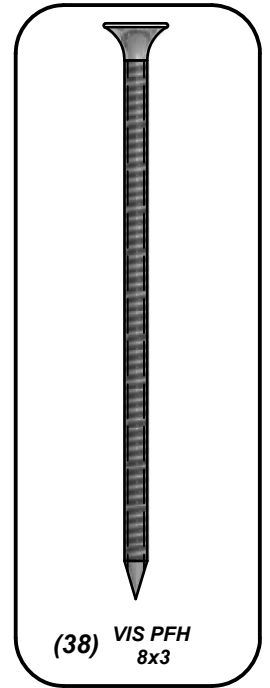





(1) **E7 - JAMBE DE TOUR ARRIÈRE GAUCHE - W100714**  
1 3/8"x3 3/8"x89 1/2" (36x86x2274)



(1) **E3 - JAMBE DE TOUR AVANT GAUCHE - W4L05381**  
1 3/8"x3 3/8"x89 1/2" (36x86x2274)



(1) **G4 - RAIL DE PLANCHER - W4L05402**  
5/8"x5 1/4"x49" (16x134x1244)



(1) **G8 - RAIL MURAL - W100624**  
1"x5 1/4"x49" (24x134x1244)

(2) **E4 - BRACELET DE PONT - W100615**  
1 3/8"x3 3/8"x15 1/2" (36x86x394)



(1) **K3 - RAIL DE PLANCHER - W4L05404**  
5/8"x5 1/4"x49" (16x134x1244)

## ÉTAPE 1

RONDELLE DE VERROUILLAGE  
EXT 8x19  
(4 PLCS)

TIRE-FOND WH 5/16x2  
(4 PLCS)

G8

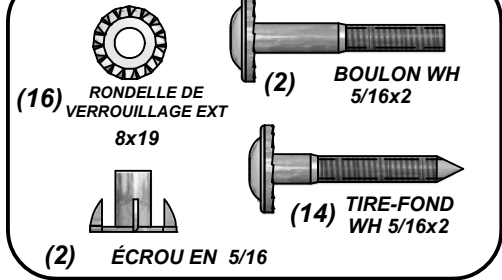

E7

ÉCROU EN 5/16  
(2 PLCS)

RONDELLE DE  
VERROUILLAGE EXT 8x19  
(8 PLCS)

TIRE-FOND WH 5/16x2  
(4 PLCS)

NOTE TROU  
ORIENTATION

K3

E3



BOULON WH 5/16x2  
(2 PLCS)

TIRE-FOND WH 5/16x2  
(2 PLCS)

E4

NOTE TROU  
ORIENTATION

RONDELLE DE  
VERROUILLAGE EXT 8x19  
(4 PLCS)

TIRE-FOND WH 5/16x2 (4  
PLCS)

G4

(1) **E2 - JAMBE DE TOUR AVANT CENTRE - W4L05382**  
 1 3/8"x3 3/8"x89 1/2" (36x86x2274)

(1) **E6 - JAMBE DE TOUR ARRIÈRE CENTRALE - W4L05379**  
 1 3/8"x3 3/8"x89 1/2" (36x86x2274)

(1) **G4 - RAIL DE PLANCHER - W4L05402**  
 5/8"x5 1/4"x49" (16x134x1244)

(2) **G7 - RAIL DE PLANCHER - W100623**  
 1"x5 1/4"x49" (24x134x1244)

(1) **K2 - BASE / PLANCHE DE BAC A SABLE - W4L05398**  
 5/8"x5 1/4"x49" (16x134x1244)

(1) **G8 - RAIL MURAL - W100624**  
 1"x5 1/4"x49" (24x134x1244)

## ÉTAPE 2

RONDELLE DE  
 VERROUILLAGE EXT 8x19  
 (4 PLCS)  
 TIRE-FOND WH 5/16x2  
 (4 PLCS)

RONDELLE DE  
 VERROUILLAGE EXT  
 8x19 (4 PLCS)  
 TIRE-FOND WH 5/16x2  
 (4 PLCS)

TIRE-FOND WH 5/16x2  
 (4 PLCS)

RONDELLE DE  
 VERROUILLAGE EXT  
 8x19 (4 PLCS)

E6

G8

G7

G7

K2

G4

E2

NOTE TROU  
 ORIENTATION

NOTE TROU  
 ORIENTATION



(20) RONDELLE DE  
 VERROUILLAGE EXT  
 8x19



(20) TIRE-FOND  
 WH 5/16x2

RONDELLE DE VERROUILLAGE  
 EXT 8x19 (8 PLCS)

TIRE-FOND WH 5/16x2  
 (8 PLCS)



(1) E5 - JAMBE DE TOUR ARRIÈRE DROITE - W2A01691  
1 3/8"x3 3/8"x89 1/2" (36x86x2274)



(1) E1 - JAMBE DE TOUR AVANT DROITE - W4L05380  
1 3/8"x3 3/8"x89 1/2" (36x86x2274)



(1) G5 - RAIL MURAL / BALANÇOIRE - W100621  
1"x5 1/4"x49" (24x134x1244)



(1) G6 - RAIL DE PLANCHER - W100622  
1"x5 1/4"x49" (24x134x1244)

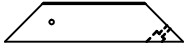

(2) E4 - BRACELET DE PONT - W100615  
1 3/8"x3 3/8"x15 1/2" (36x86x394)

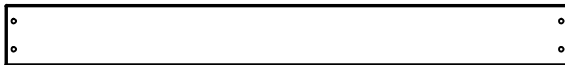

(2) K2 - BASE / PLANCHE DE BAC A SABLE - W4L05398  
5/8"x5 1/4"x49" (16x134x1244)



(1) M5 - RAIL MURAL - W100647  
5/8"x3 3/8"x49" (16x86x1244)

### ÉTAPE 3

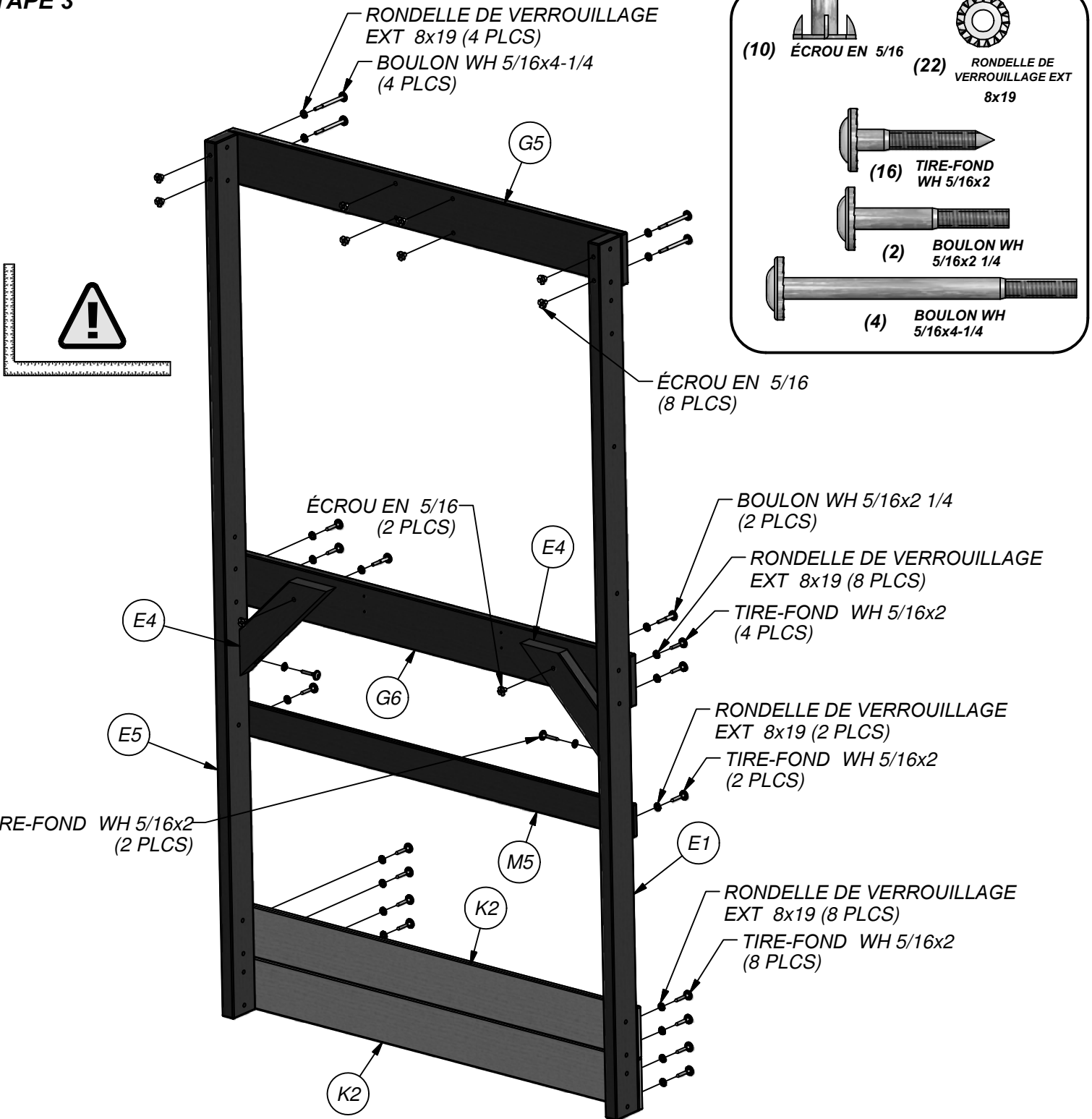



(2) **K5 - CONSEIL AU SOL - W4L05397**  
5/8"x5 1/4"x45 1/2" (16x134x1156)



(4) **H10 - SUPPORT DE PLANCHER DE PLANCHER INFÉRIER - W100677**  
1"x3 3/8"x5 1/4" (24x86x134)

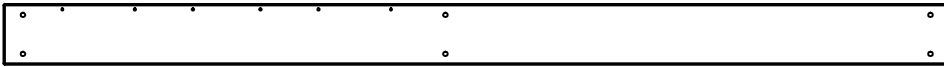

(2) **G1 - CONSEIL DE BASE - W4L05396**  
5/8"x5 1/4"x82 1/4" (16x134x2088)

### ÉTAPE 4

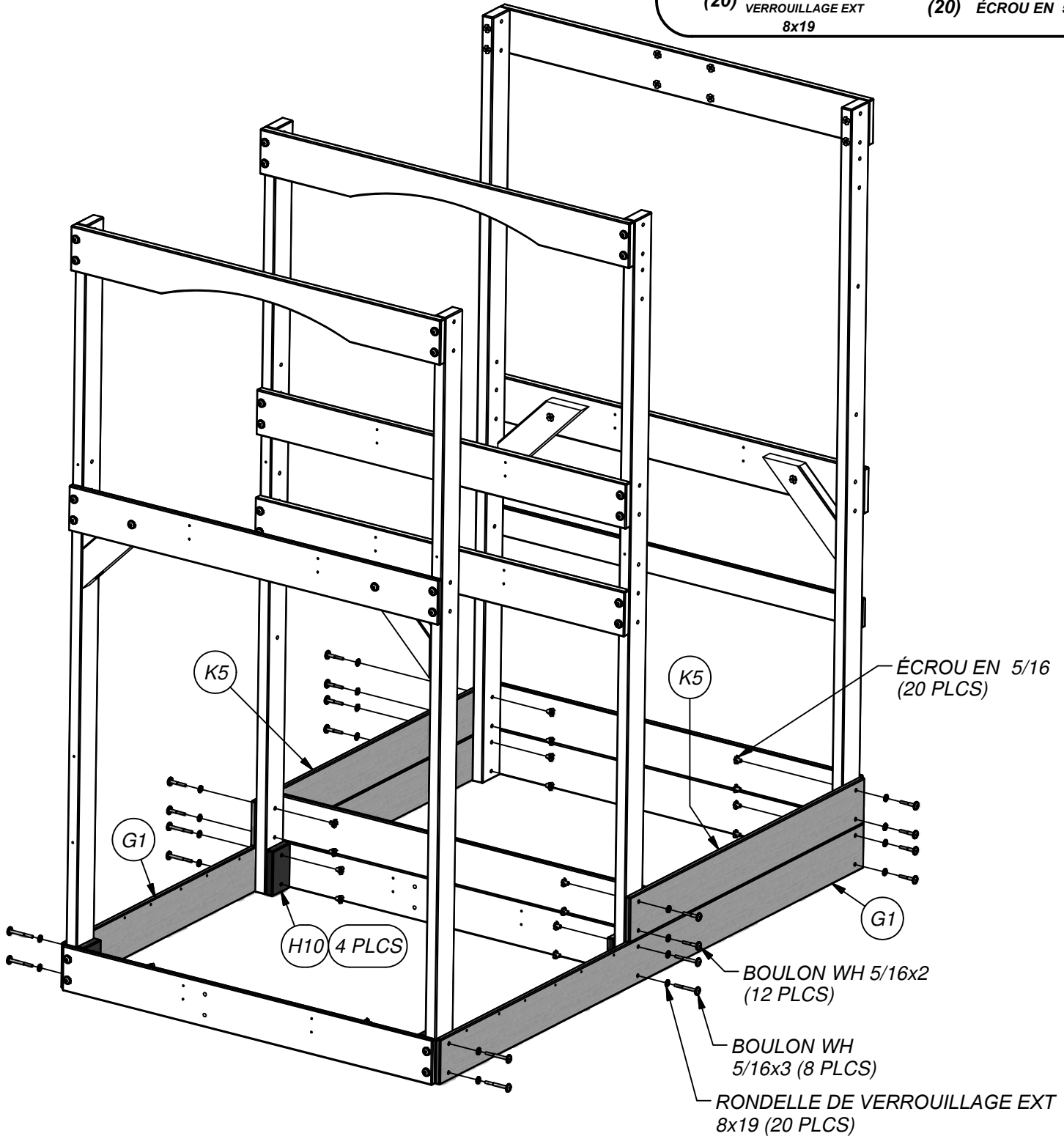
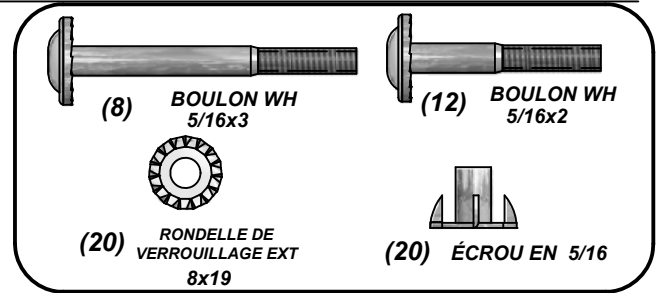

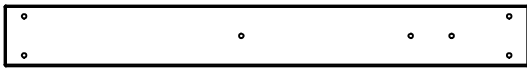

(1) G15 - RAIL DE PLANCHER - W100793  
1"x5 1/4"x45 1/2" (24x134x1156)

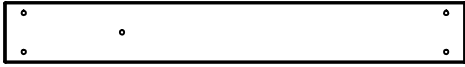

(2) G12 - RAIL DE PLANCHER - W4L05377  
1"x5 1/4"x40 1/8" (24x134x1018)



(6) H10 - SUPPORT DE PLANCHER DE PLANCHER INFÉRIEUR - W100677  
1"x3 3/8"x5 1/4" (24x86x134)

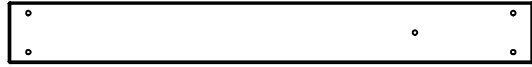

(1) G10 - RAIL DE PLANCHER - W100626  
1"x5 1/4"x45 1/2" (24x134x1156)

## ÉTAPE 5

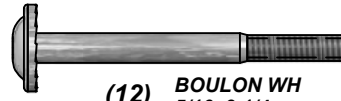

(12) BOULON WH  
5/16x3 1/4

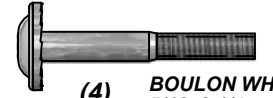

(4) BOULON WH  
5/16x2 1/4



(16) RONDELLE DE  
VERROUILLAGE EXT  
8x19



(16) ÉCROU EN 5/16

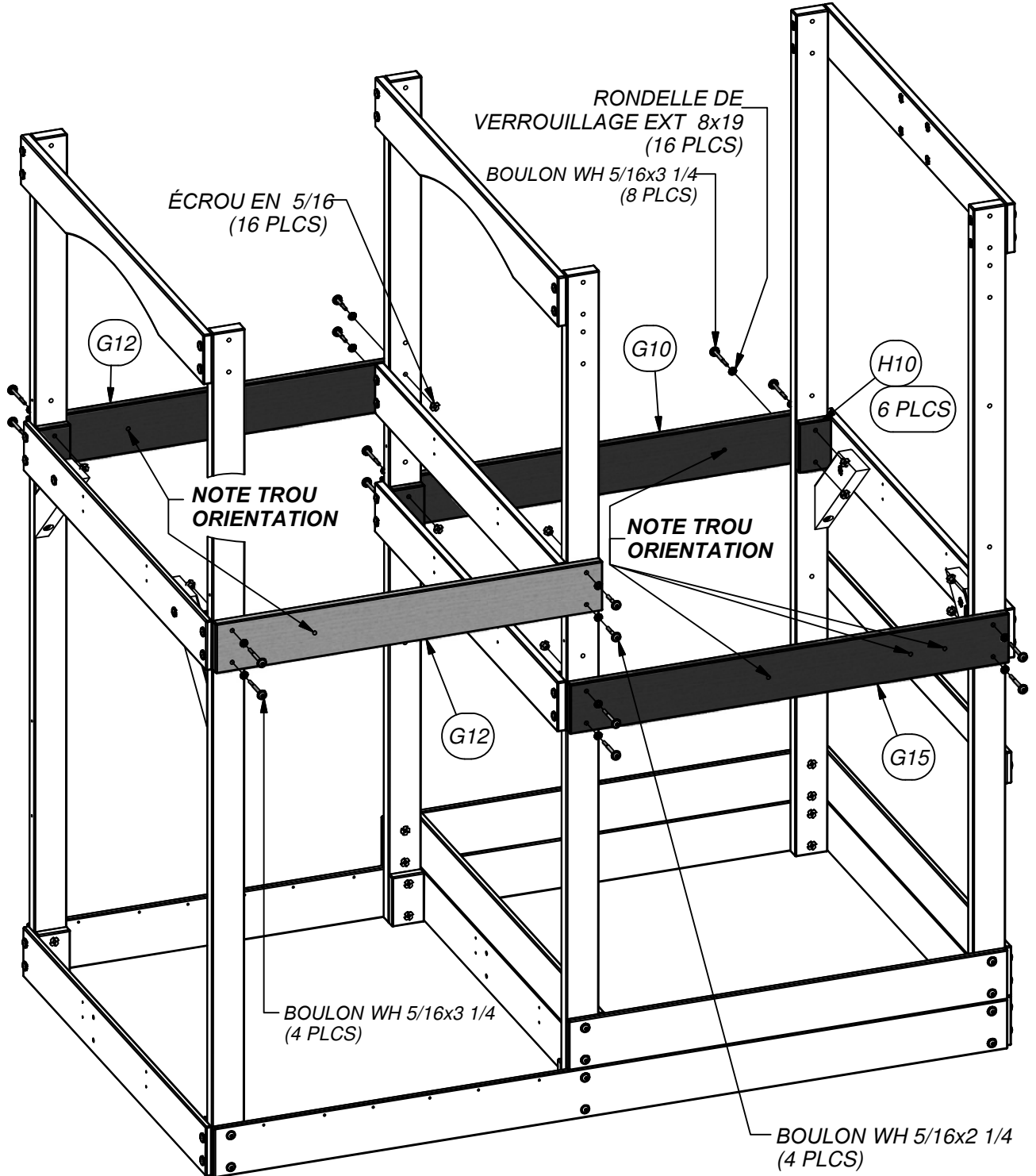

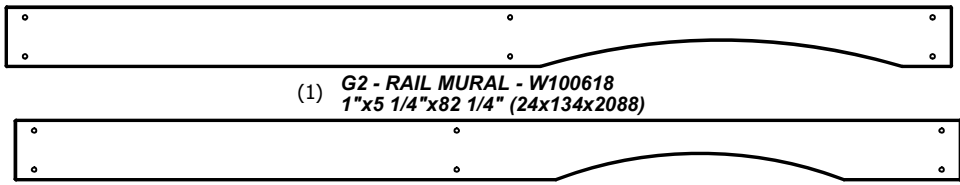

(1) **G2 - RAIL MURAL - W100618**  
1"x5 1/4"x82 1/4" (24x134x2088)

(1) **G3 - RAIL MURAL - W100619**  
1"x5 1/4"x82 1/4" (24x134x2088)



(1) **K1 - RAIL MURAL - W100639**  
5/8"x5 1/4"x45 1/2" (16x134x1156)

## ÉTAPE 6

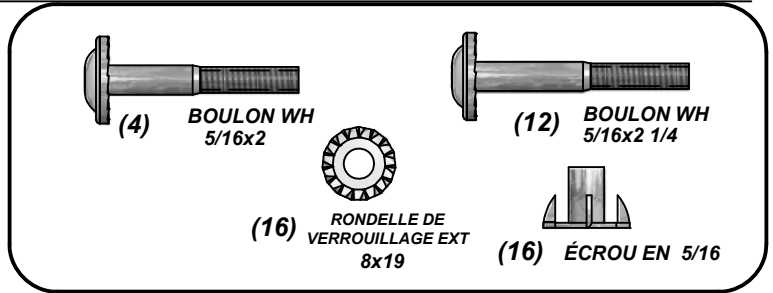

(4) **BOULON WH 5/16x2**

(12) **BOULON WH 5/16x2 1/4**

(16) **RONDELLE DE VERROUILLAGE EXT 8x19**

(16) **ÉCROU EN 5/16**

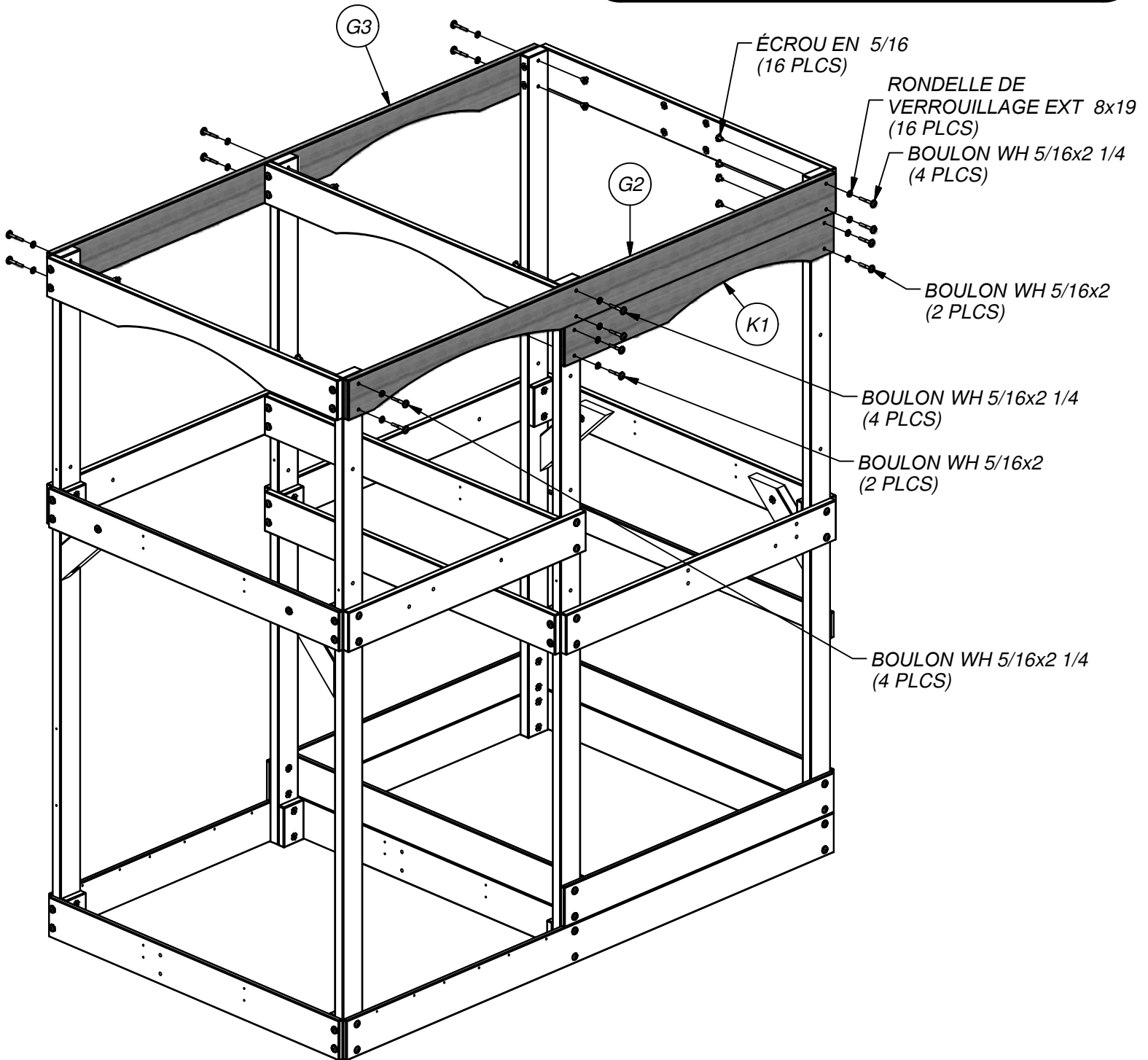

(4) **E4 - BRACELET DE PONT - W100615**  
1 3/8"x3 3/8"x15 1/2" (36x86x394)

**ÉTAPE 7**

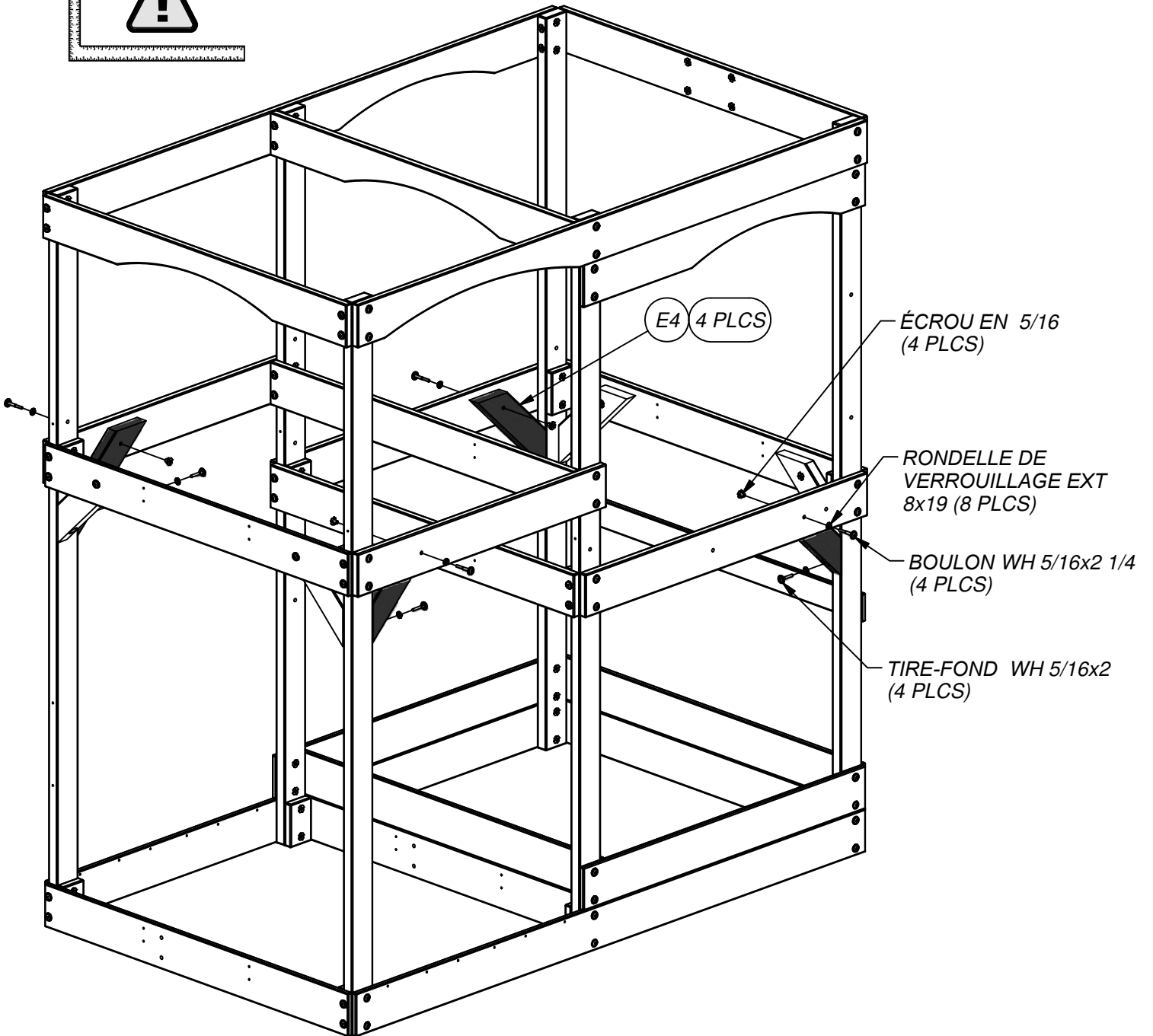
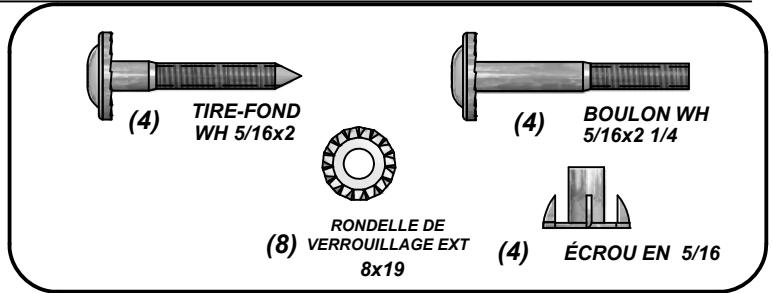

(2) H1 - SOLIVE DE SOL - W100630  
1"x3 3/8"x45 1/2" (24x86x1156)

(2) H3 - SOLIVE DE SOL - W100632  
1"x3 3/8"x40 1/8" (24x86x1018)

(2) H9 - SOLIVE DE SOL - W100638  
1"x3 3/8"x35 3/4" (24x86x908)



(1) SQ - "A" ETIQUETTE DE REVISION - A100314

## ÉTAPE 8

(2) VIS PWH  
8x5/8

(24) VIS PFH  
8x2 1/2

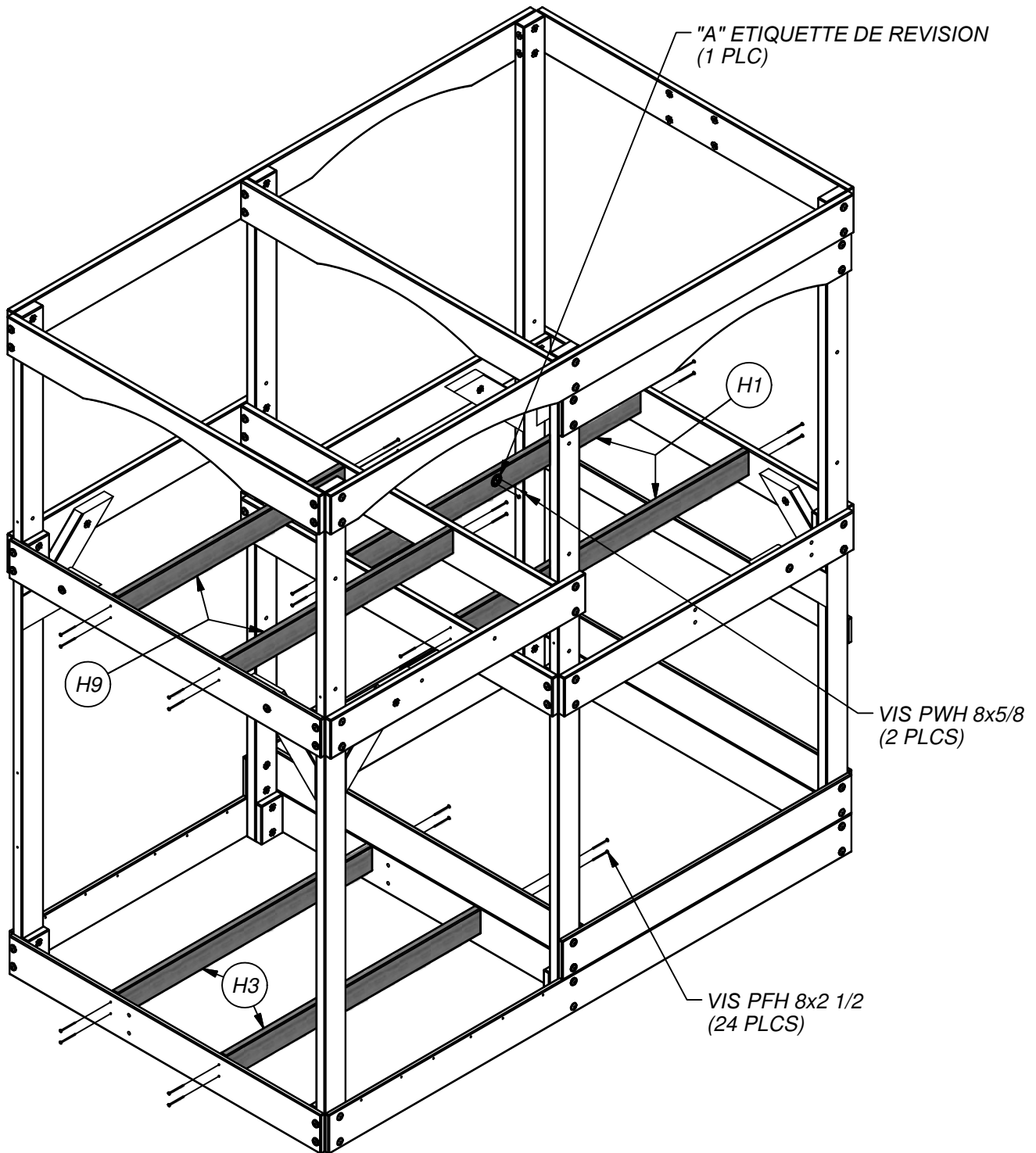





(2) **H6 - MONTANT DU SIÈGE - W100635**  
1"x3 3/8"x19" (24x86x482)

**ÉTAPE 9**

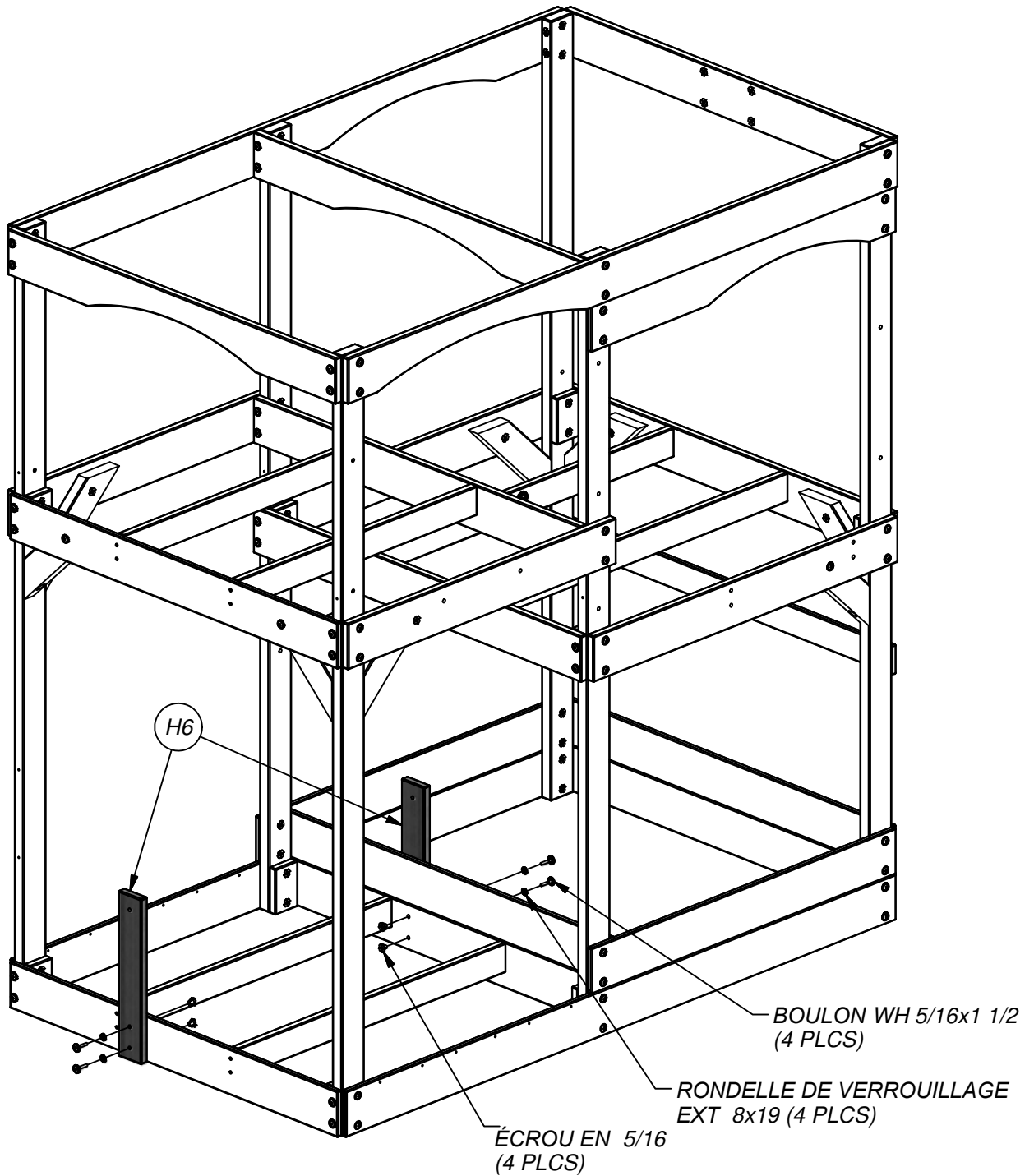
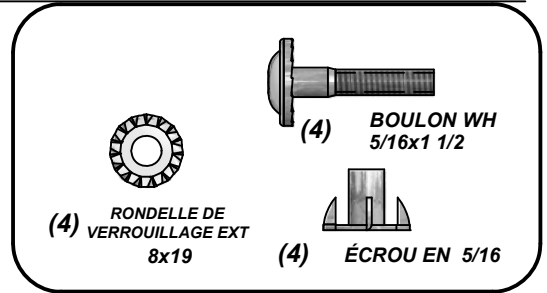

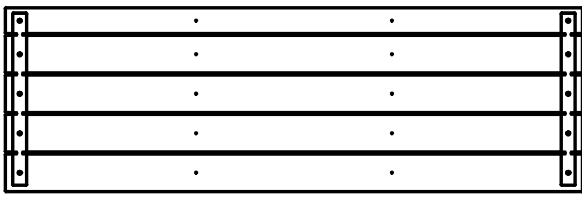

(1) **FP2 - PANNEAU DE PLANCHER - W2A01680**  
1 5/8"x16 1/8"x50 1/4" (40x408x1276)

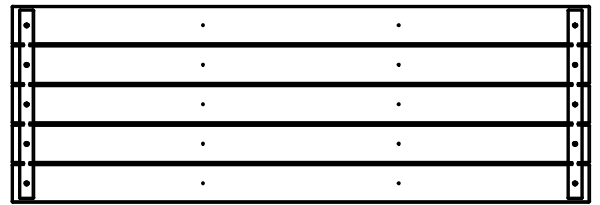

(1) **FP1 - PANNEAU DE PLANCHER - W2A01679**  
1 5/8"x17 1/8"x50 1/4" (40x434x1276)

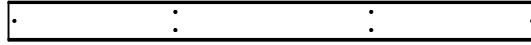

(1) **M2 - PLANCHER - W4L05411**  
5/8"x3 3/8"x46" (16x86x1168)

## ÉTAPE 10

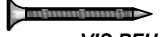

(26) **VIS PFH**  
8x1 1/2

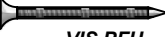

(12) **VIS PFH**  
8x1 3/4

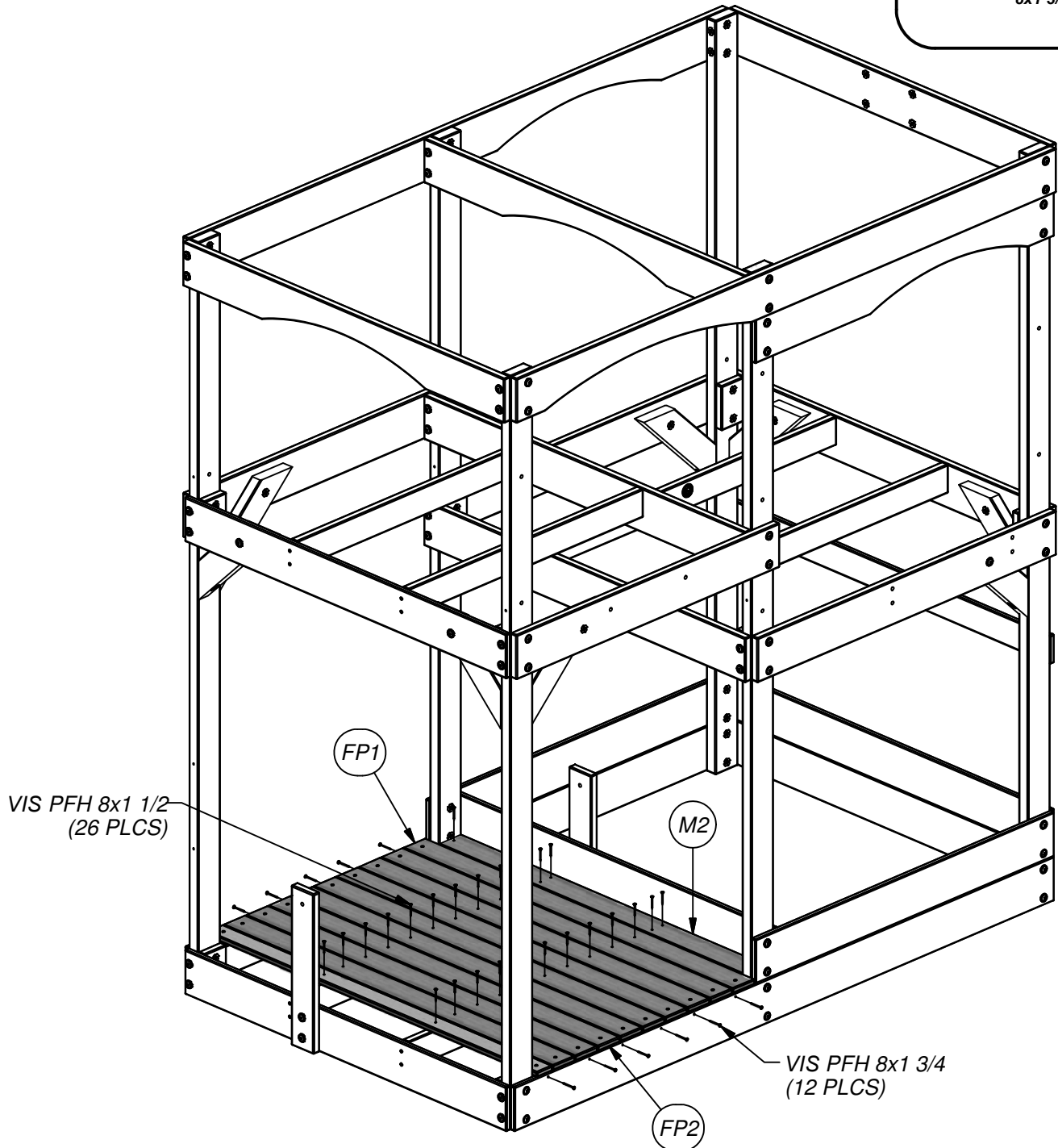

(2) L1 - PLANCHER DE REMPLISSAGE EXTÉRIEUR - W4L05406  
5/8"x4 3/8"x46" (16x112x1168)

(11) M3 - PLANCHER - W4L05400  
5/8"x3 3/8"x50 7/8" (16x86x1292)

## ÉTAPE 11

11 PLCS (RÉGULIÈREMENT ESPACÉ) M3

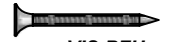
  
(78) VIS PFH  
8x1 1/2

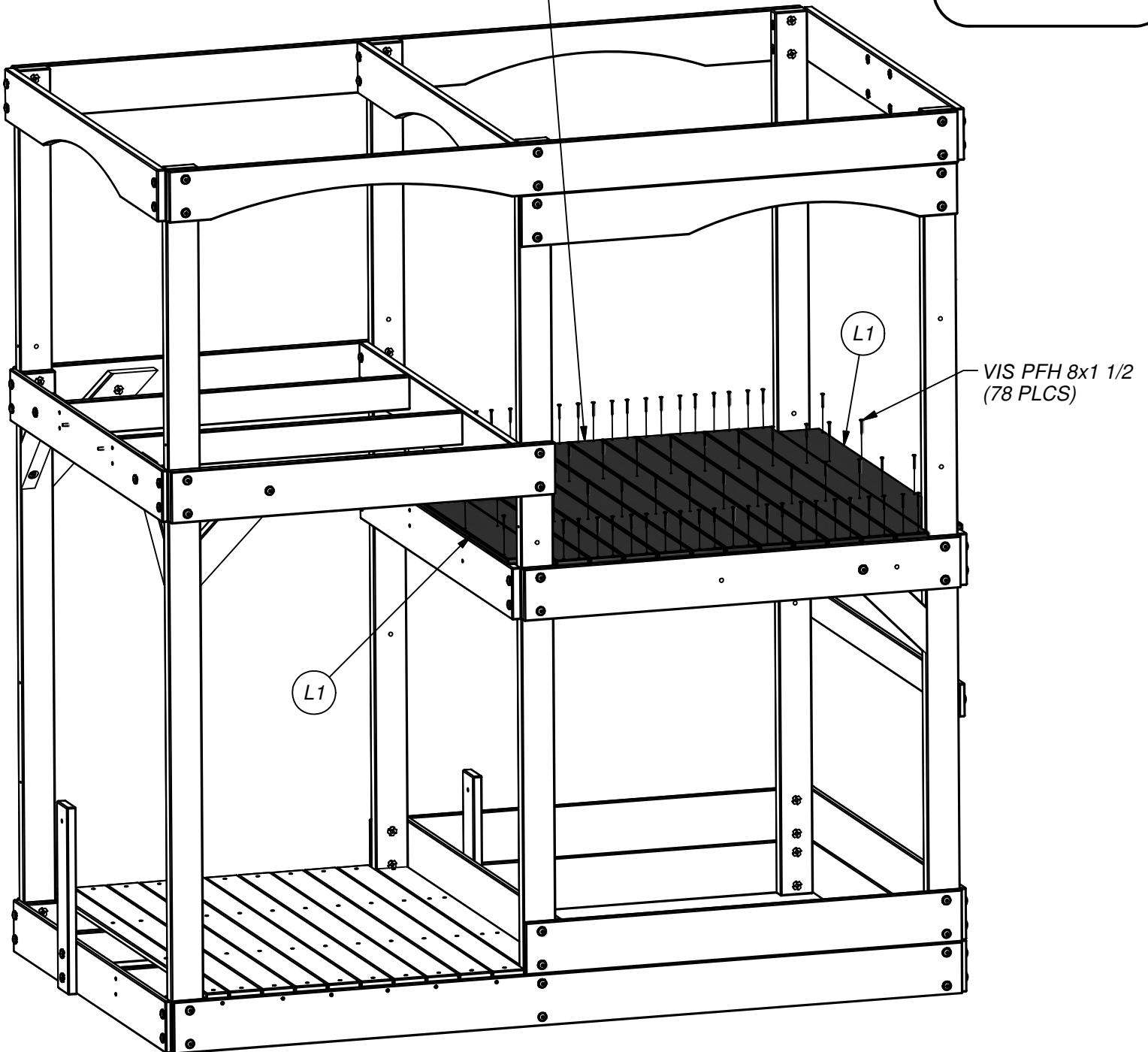



(1) **N1 - PLANCHER - W4L05399**  
5/8"x2 3/8"x50 7/8" (16x60x1292)



(1) **L1 - PLANCHER DE REMPLISSAGE EXTÉRIEUR - W4L05406**  
5/8"x4 3/8"x46" (16x112x1168)



(9) **M3 - PLANCHER - W4L05400**  
5/8"x3 3/8"x50 7/8" (16x86x1292)

## ÉTAPE 12

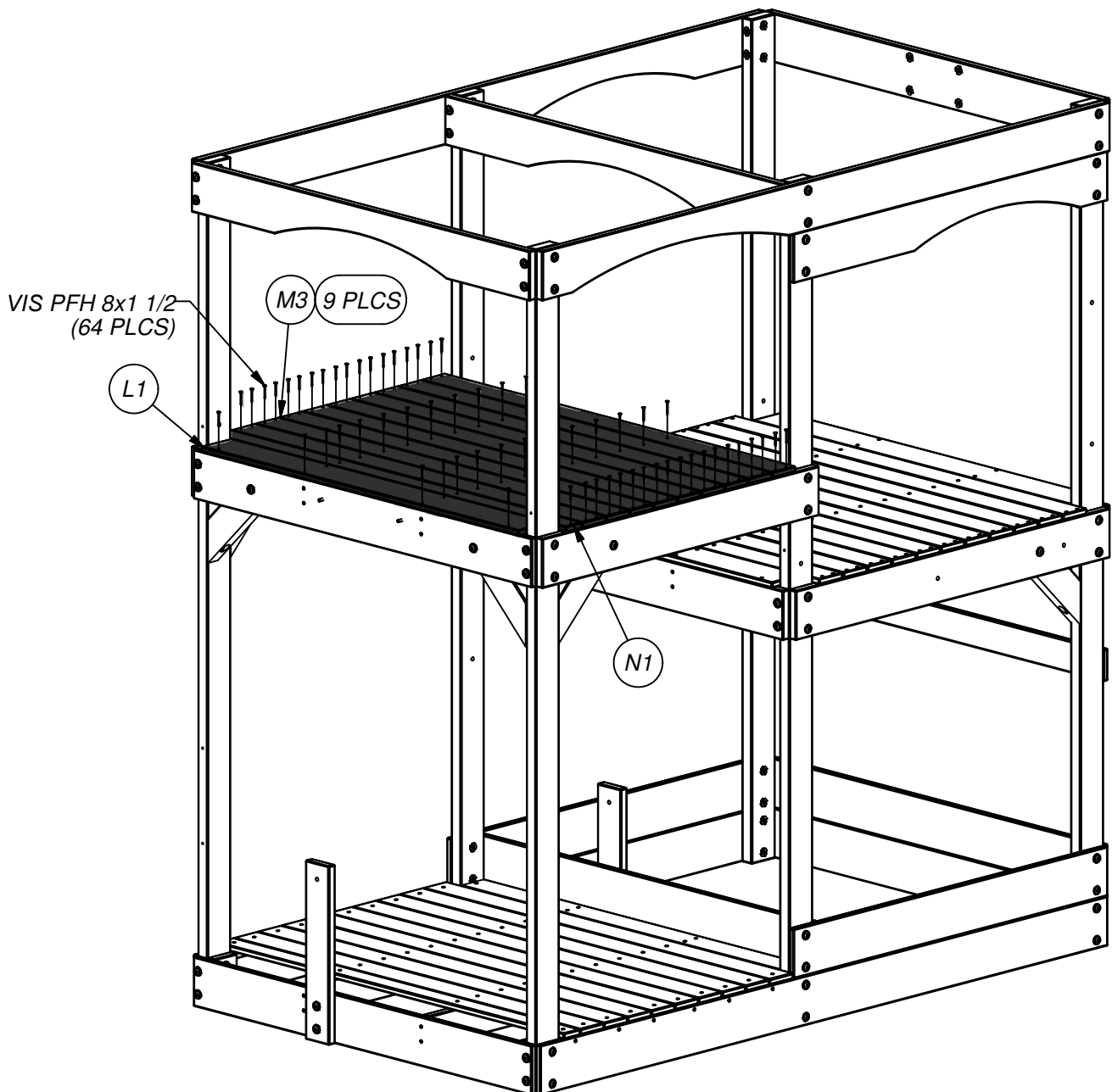
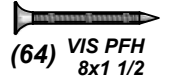



(2) **M6 - RAIL MURAL - W100648**  
5/8"x3 3/8"x45 1/2" (16x86x1156)



(1) **M11 - RAIL MURAL - W100653**  
5/8"x3 3/8"x40 1/8" (16x86x1018)

## ÉTAPE 13

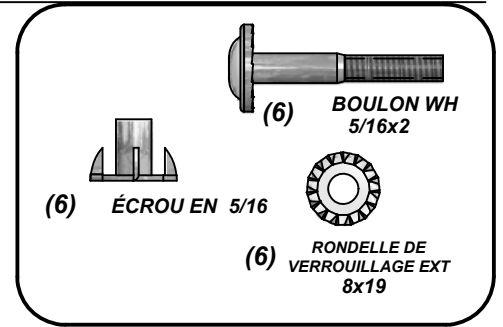

ÉCROU EN 5/16  
(6 PLCS)

RONDELLE DE  
VERROUILLAGE EXT  
8x19 (6 PLCS)

BOULON WH 5/16x2  
(6 PLCS)

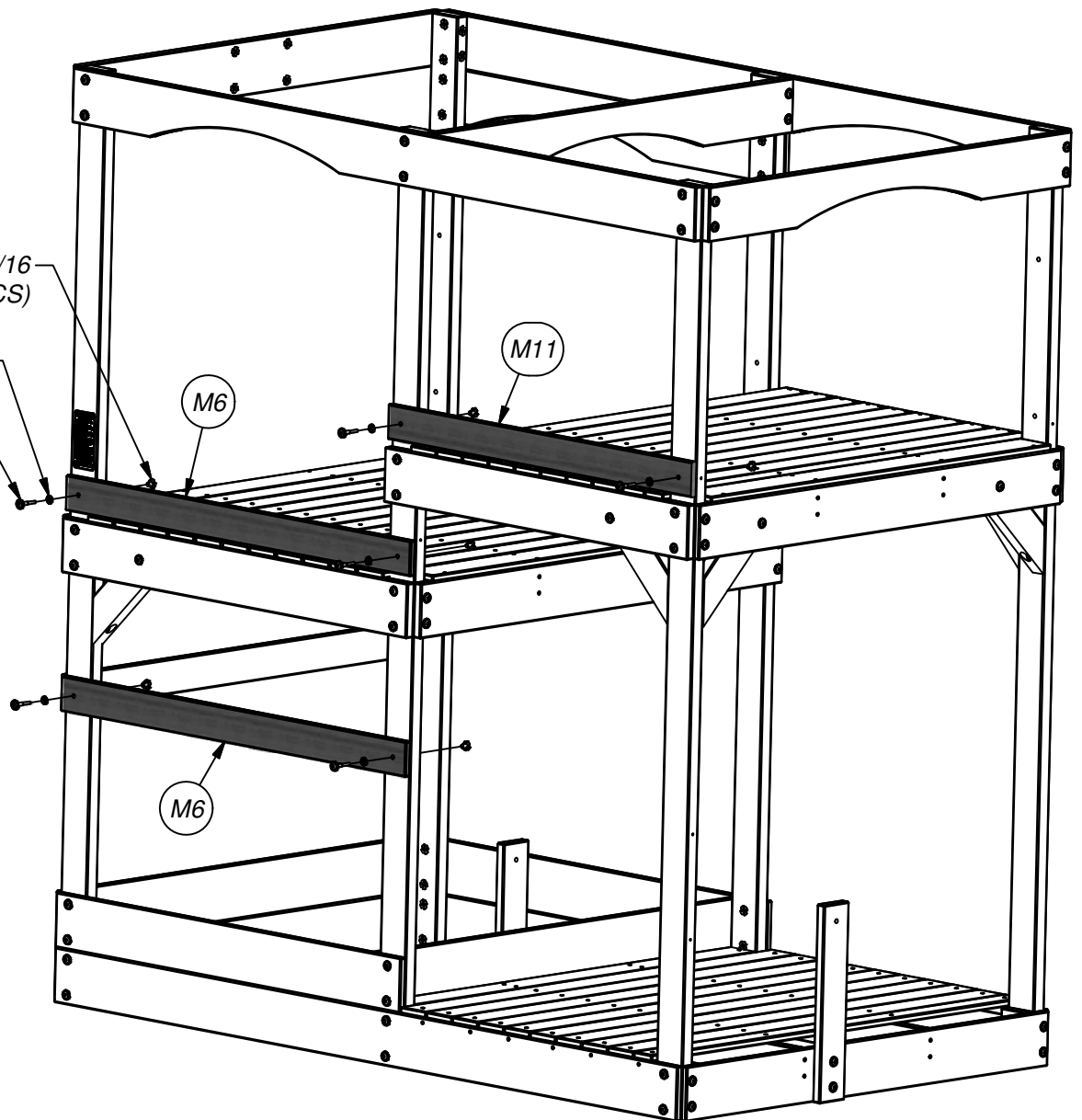



(1) M5 - RAIL MURAL - W100647  
5/8"x3 3/8"x49" (16x86x1244)



(1) M18 - RAIL MURAL - W100660  
5/8"x3 3/8"x16 7/8" (16x86x430)

## ÉTAPE 14

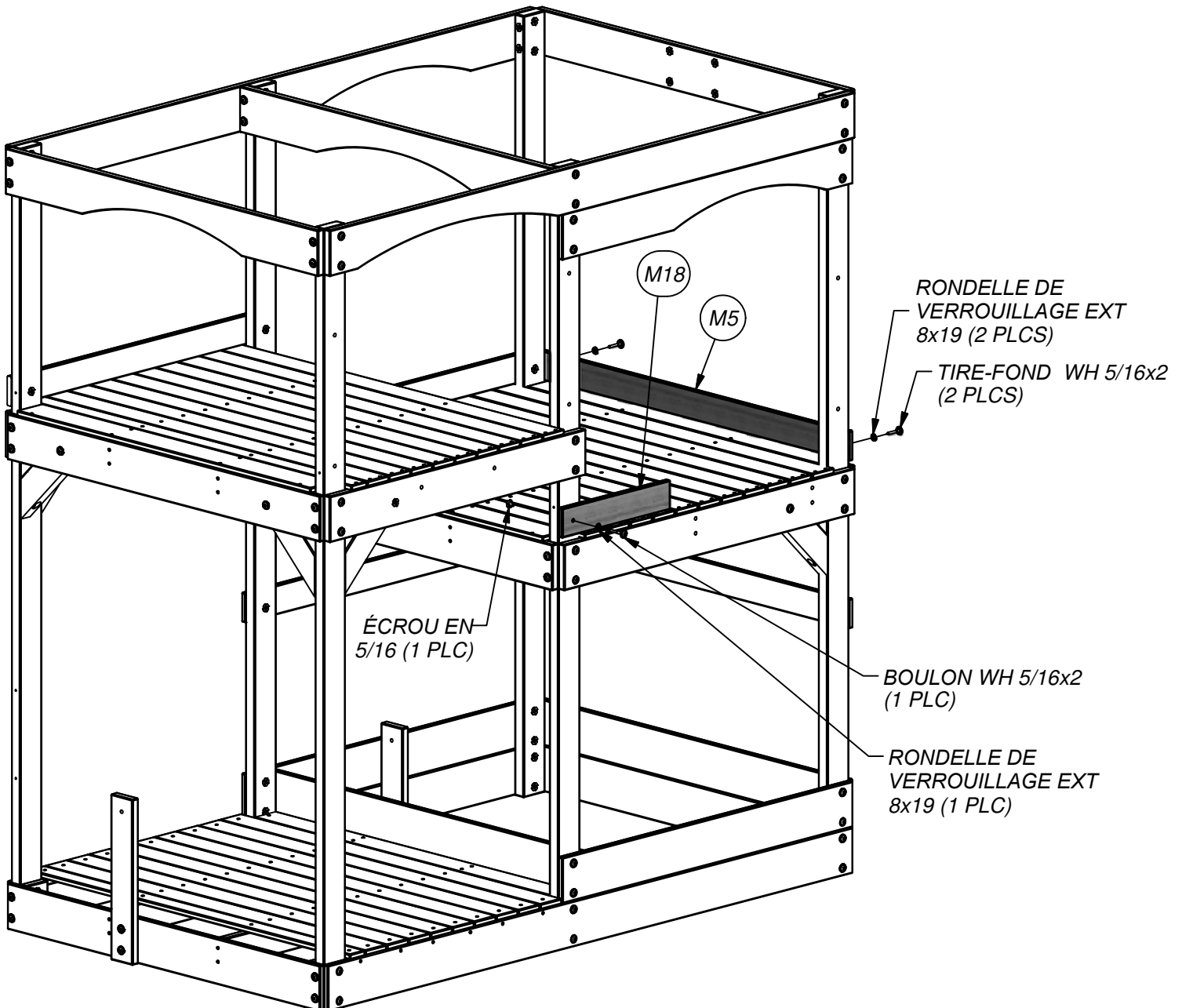
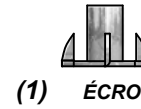
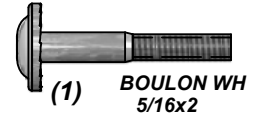

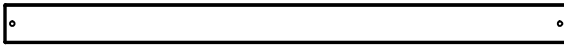

(1) M5 - RAIL MURAL - W100647  
5/8"x3 3/8"x49" (16x86x1244)



(2) M21 - RAIL MURAL - W4L05383  
5/8"x3 3/8"x10 1/2" (16x86x268)

## ÉTAPE 15

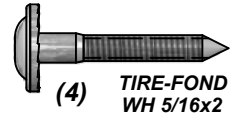

(4) TIRE-FOND  
WH 5/16x2



(4) RONDELLE DE  
VERROUILLAGE EXT  
8x19

RONDELLE DE  
VERROUILLAGE EXT  
8x19 (4 PLCS)  
TIRE-FOND WH 5/16x2  
(4 PLCS)

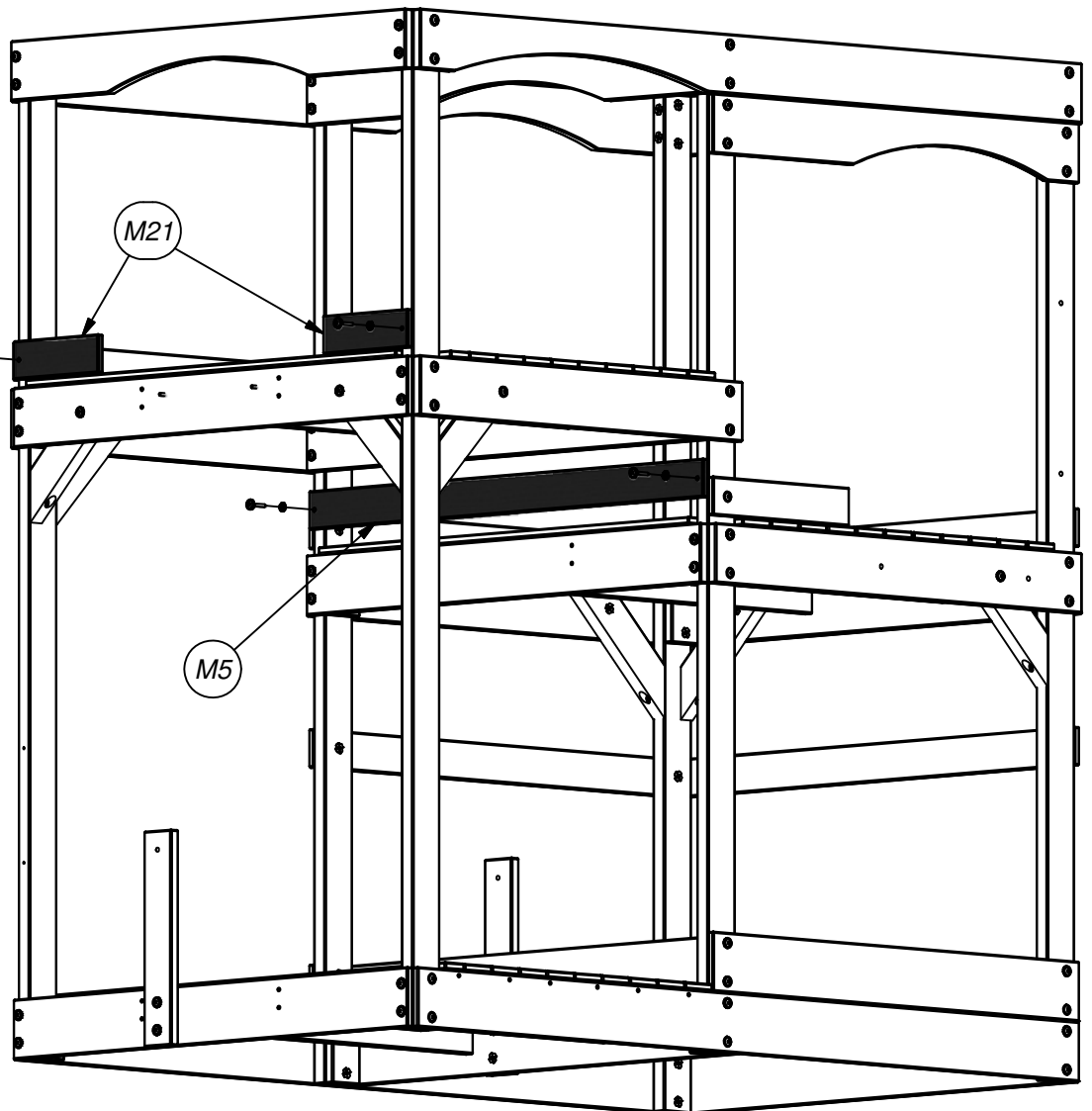



(6) M9 - PLANCHE MURALE - W100651  
5/8"x3 3/8"x32" (16x86x812)

ÉTAPE 16

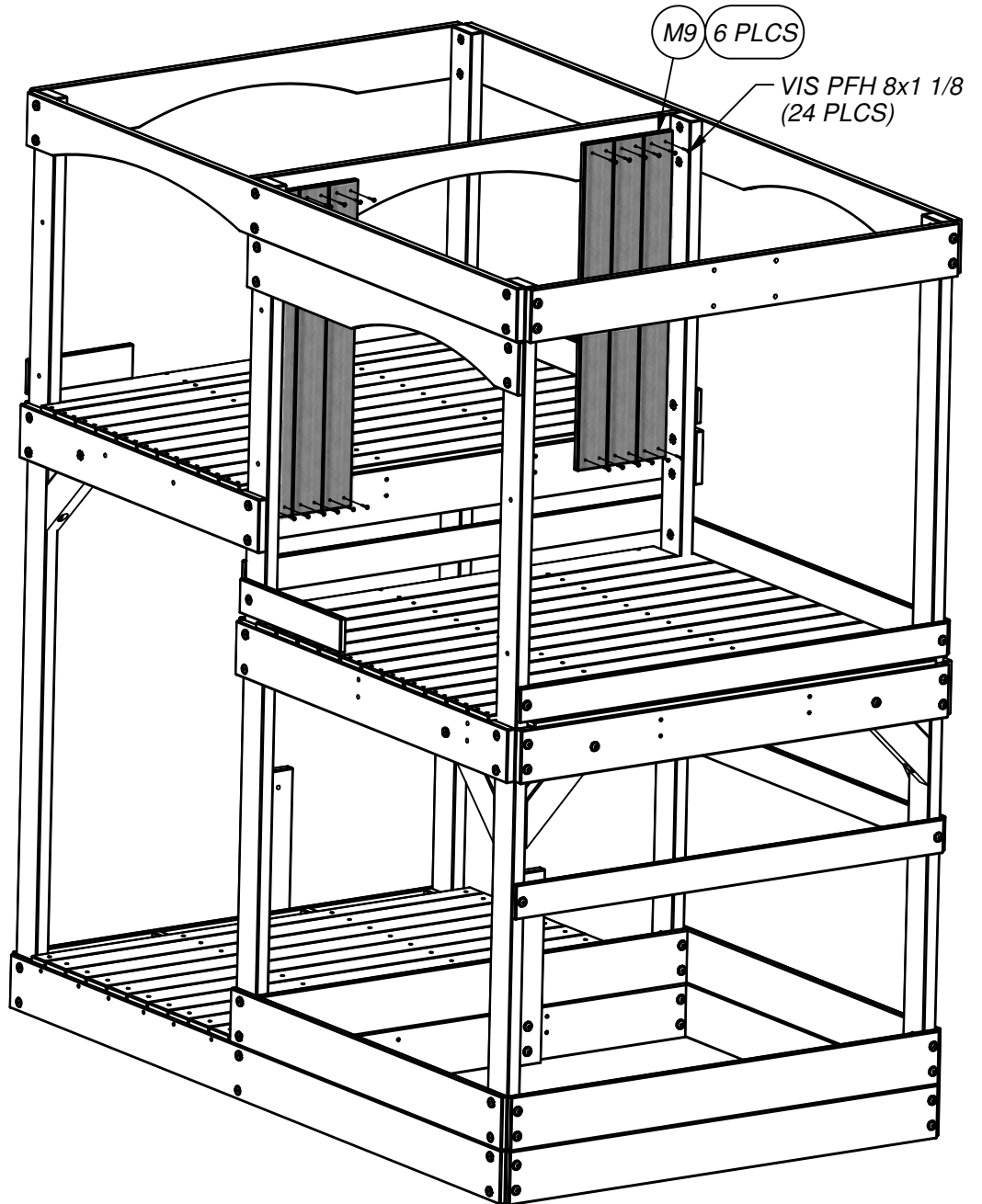
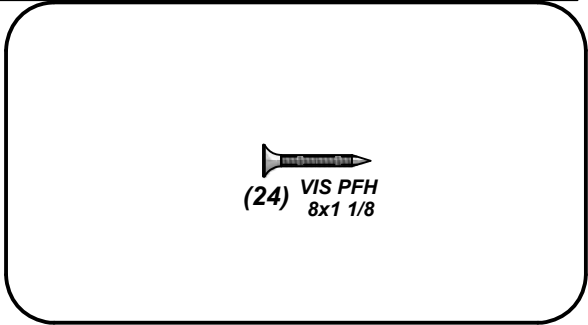
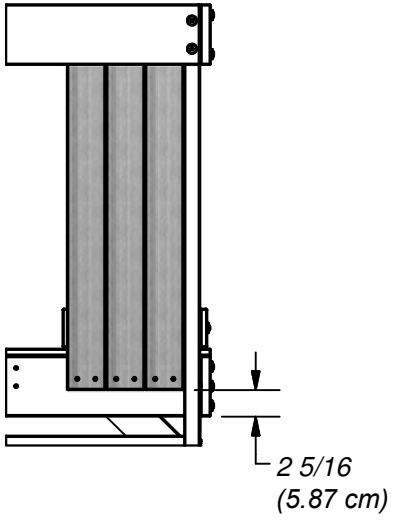





(4) M24 - PLANCHE MURALE - W4L04632  
5/8"x3 3/8"x29 7/8" (16x86x758)

## ÉTAPE 17

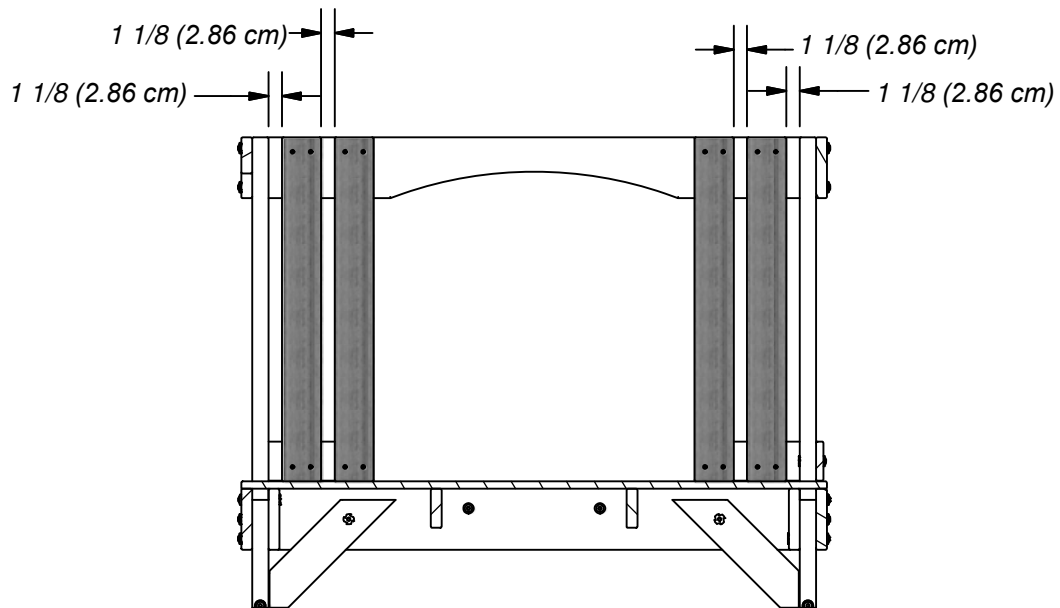

(16) VIS PFH  
8x1 1/8

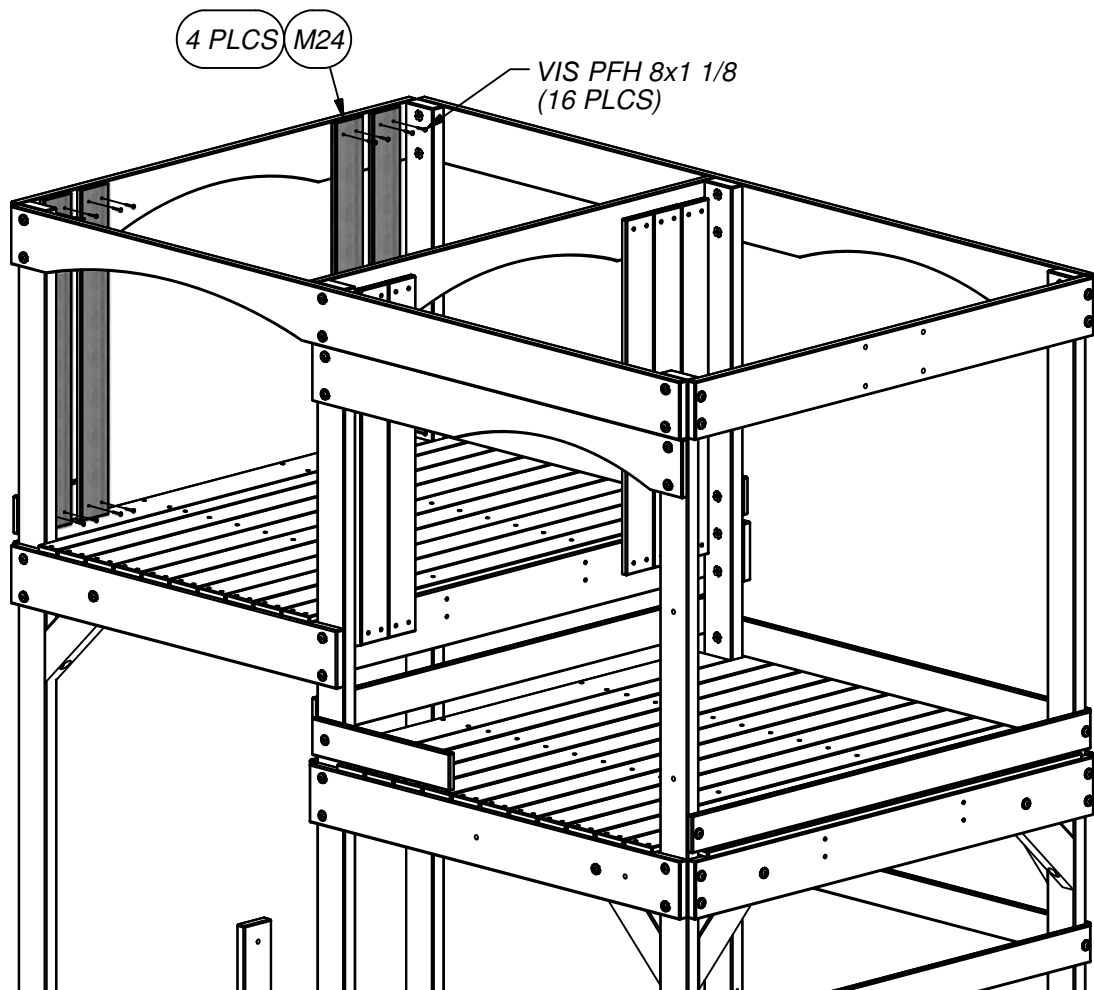



(5) M24 - PLANCHE MURALE - W4L04632  
5/8"x3 3/8"x29 7/8" (16x86x758)

## ÉTAPE 18

2 3/4 (6.99 cm) ESPACEMENT TYPIQUE

2 3/4 (6.99 cm)

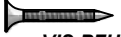
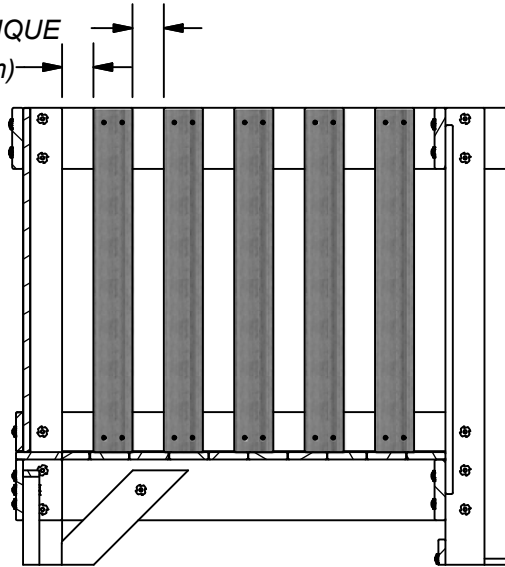

(20) VIS PFH  
8x1 1/8

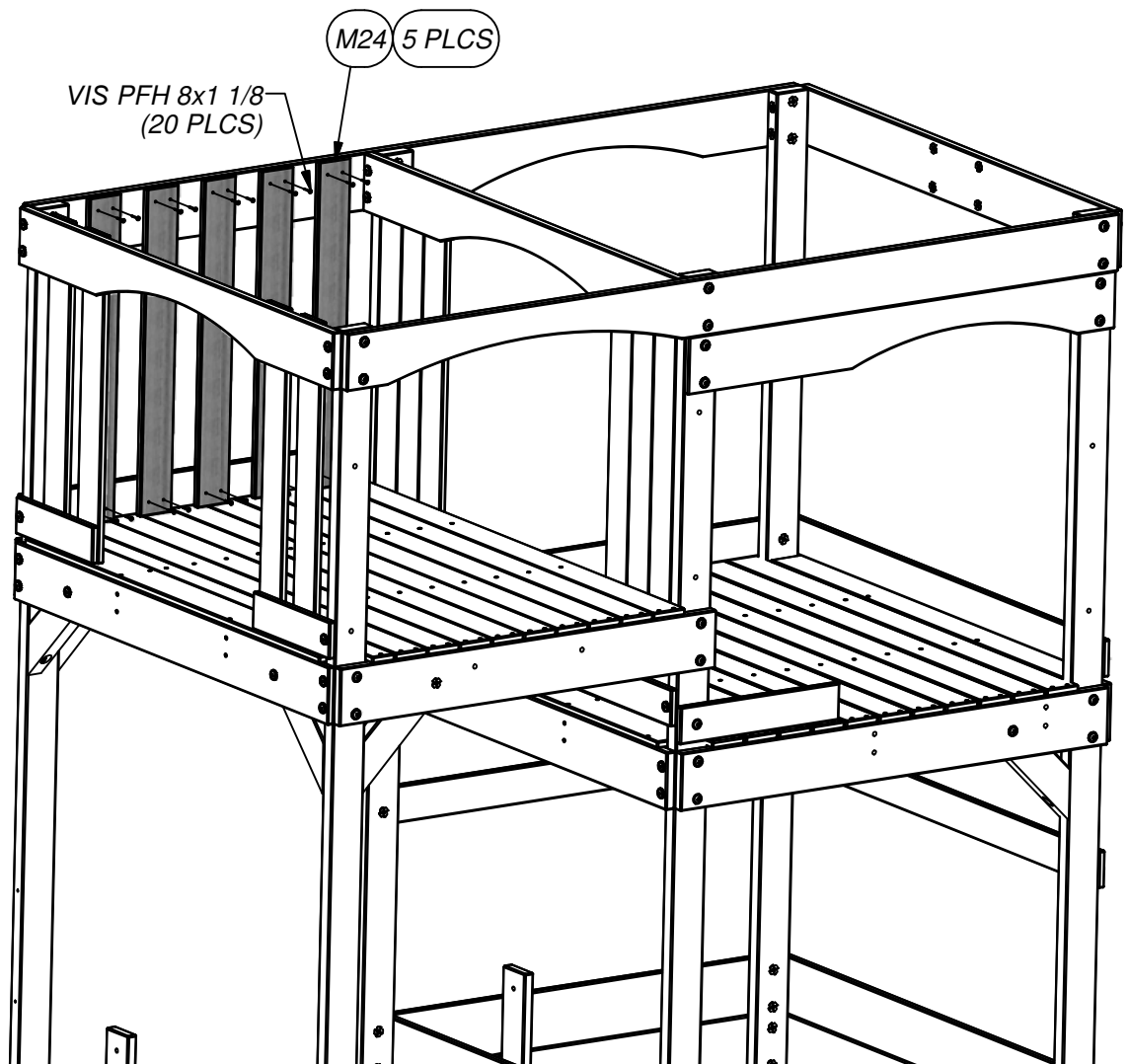



(4) M8 - PLANCHE MURALE - W100650  
5/8"x3 3/8"x41" (16x86x1040)

ÉTAPE 19



(16) VIS PFH  
8x1 1/8

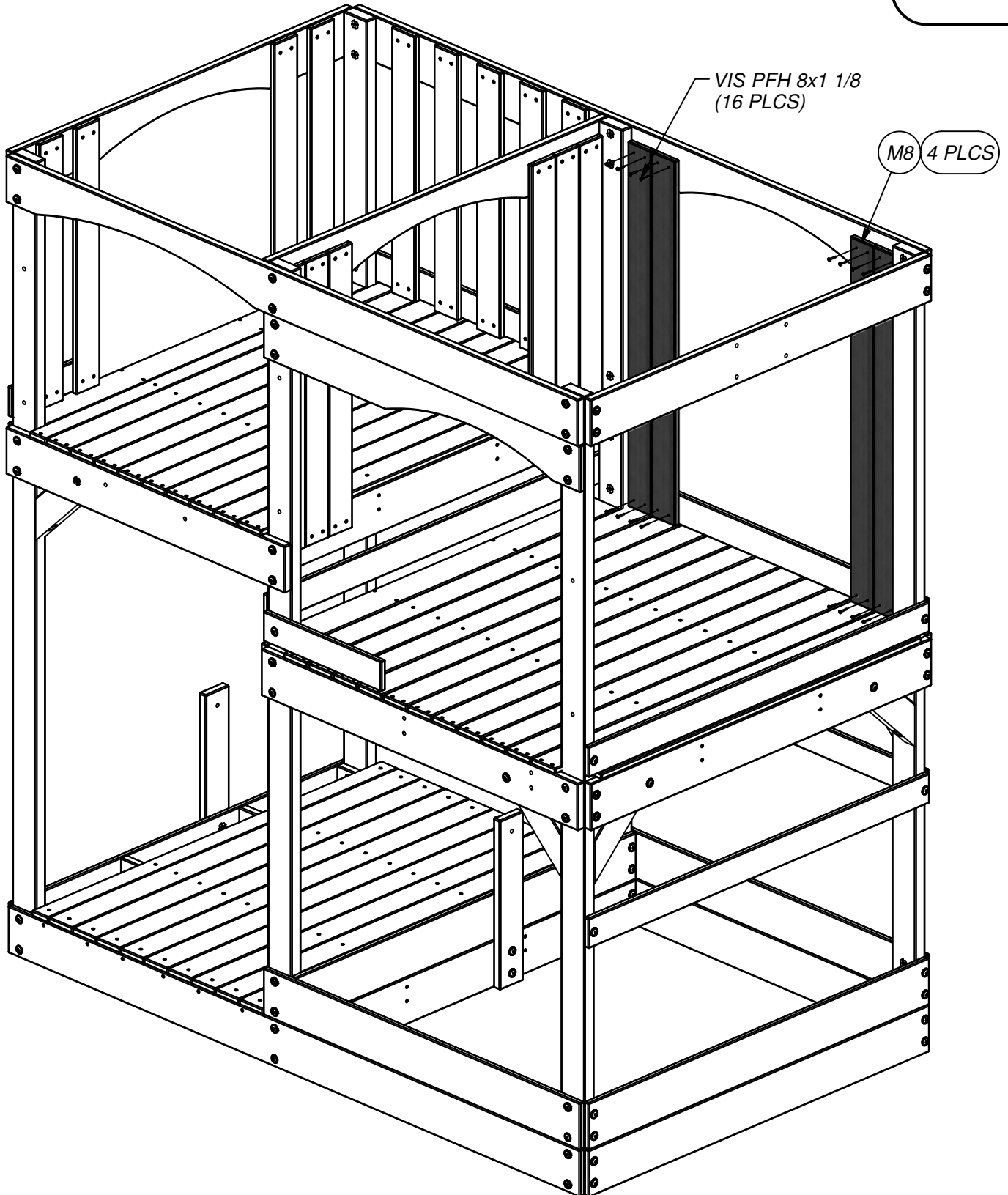



(7) M13 - PLANCHE MURALE - W100655  
5/8"x3 3/8"x24 1/4" (16x86x616)



(1) M12 - GARNITURE DE FENÊTRE - W100654  
5/8"x3 3/8"x32" (16x86x812)

## ÉTAPE 20



(28) VIS PFH  
8x1 1/8

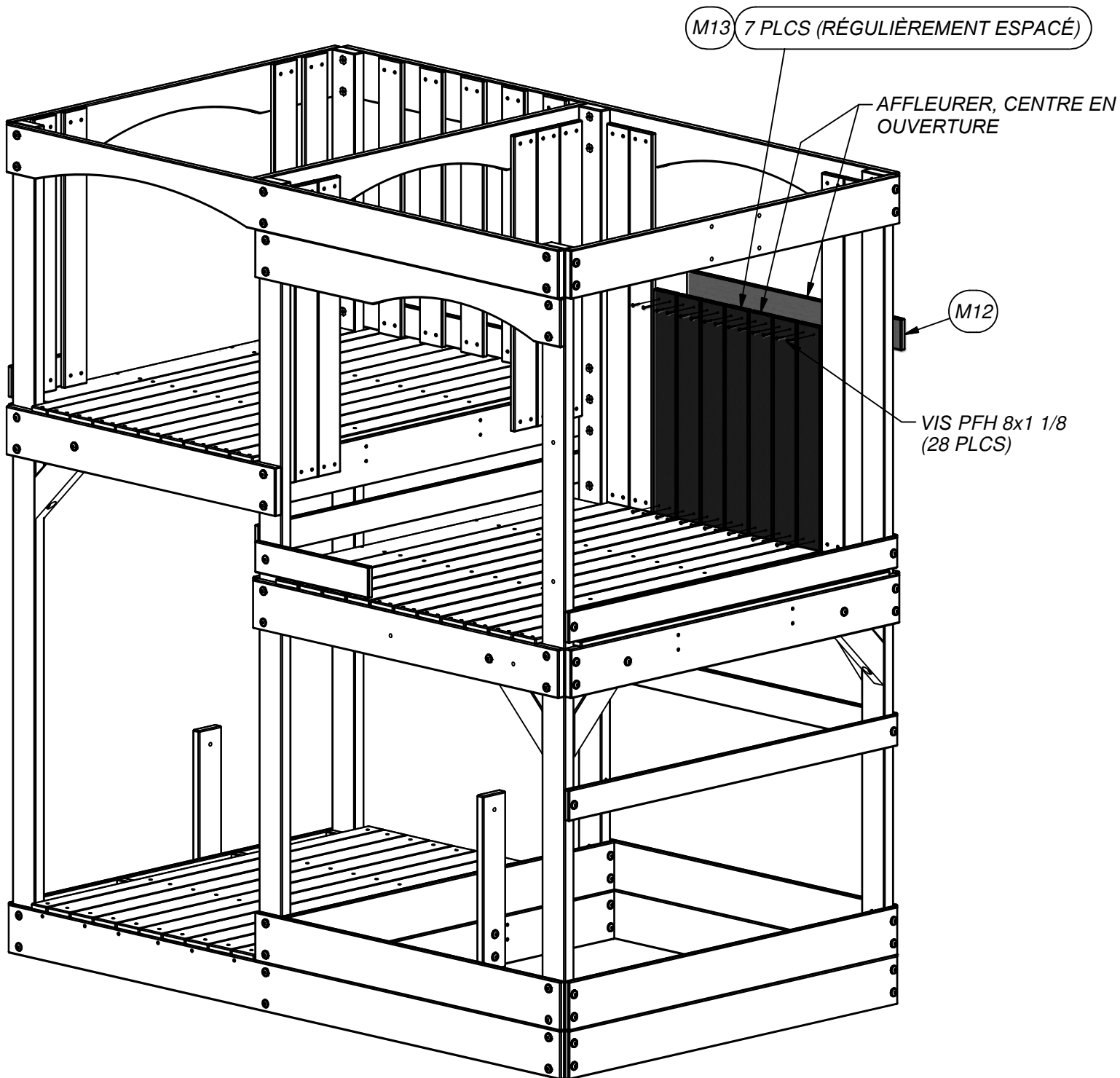

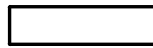

(2) M23 - GARNITURE DE FENÊTRE - W100665  
5/8"x3 3/8"x12 7/8" (16x86x328)

ÉTAPE 21

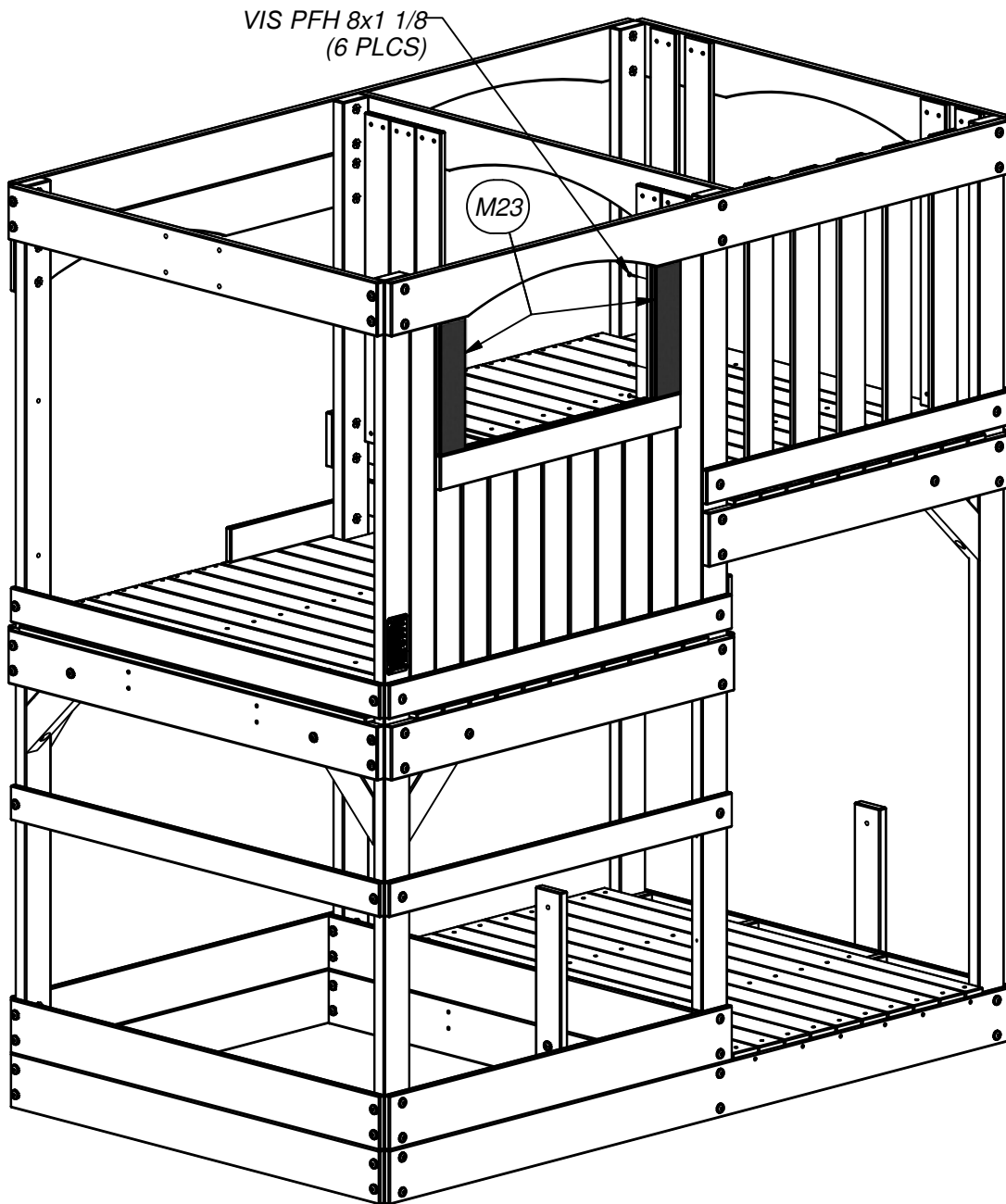
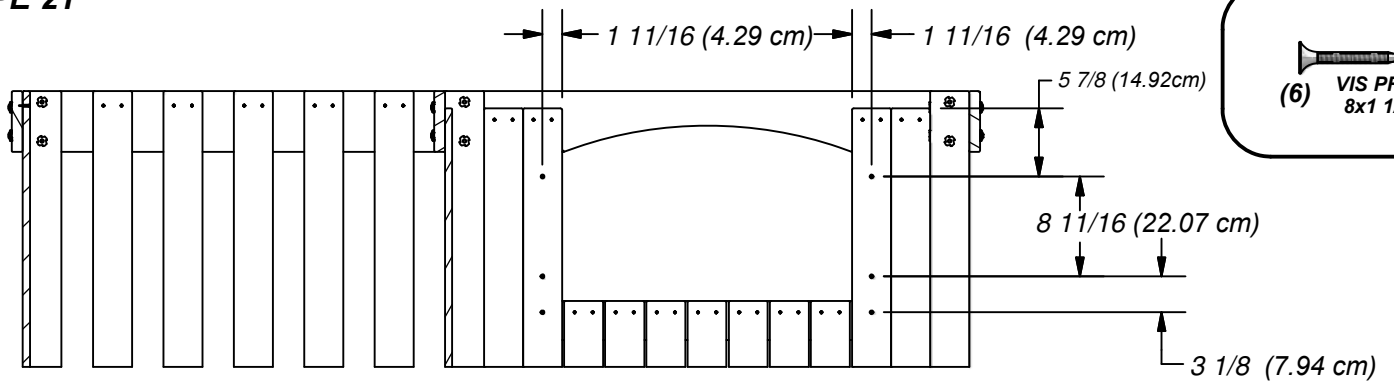

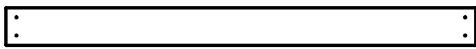

(7) M8 - PLANCHE MURALE - W100650  
5/8"x3 3/8"x41" (16x86x1040)

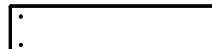

(4) L2 - PLANCHE MURALE - W100641  
5/8"x4 3/8"x18" (16x112x456)



(4) L3 - PLANCHE MURALE - W100642  
5/8"x4 3/8"x7" (16x112x178)

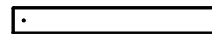

(2) N3 - PLANCHE MURALE - W100669  
5/8"x2 3/8"x18" (16x60x456)



(2) N5 - PLANCHE MURALE - W100671  
5/8"x2 3/8"x7" (16x60x178)

## ÉTAPE 22

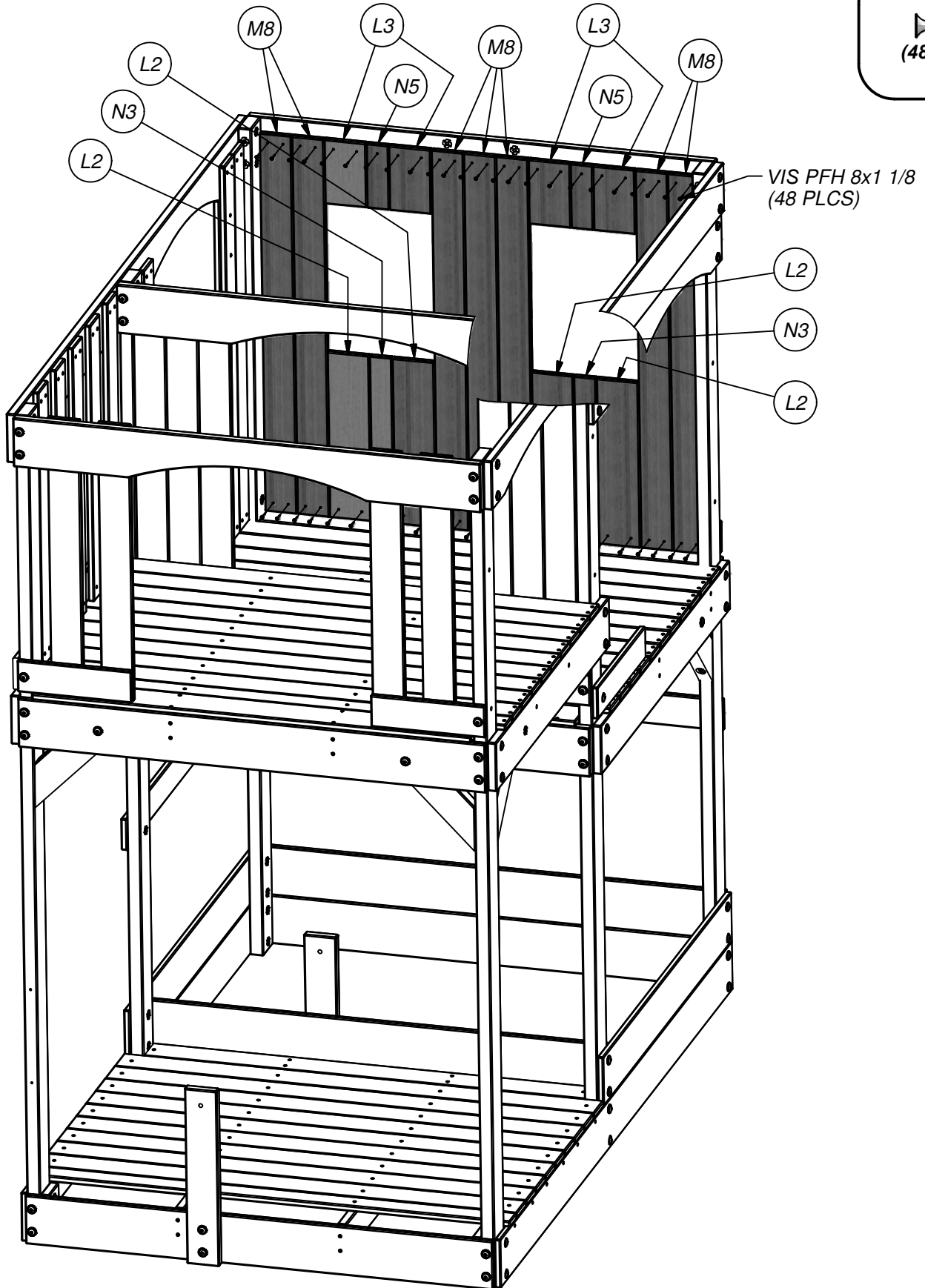
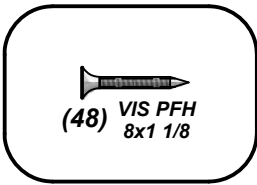

(2) O1 - SUPPORT MURAL - W100672  
5/8"x1 3/8"x13" (16x34x330)

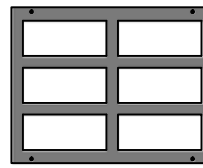

(2) HN - FENETRE EN PLASTIQUE BYD VERTE - A100010

## ÉTAPE 23

(10) VIS PFH  
8x1 1/8

(8) VIS PWH  
8x3/4

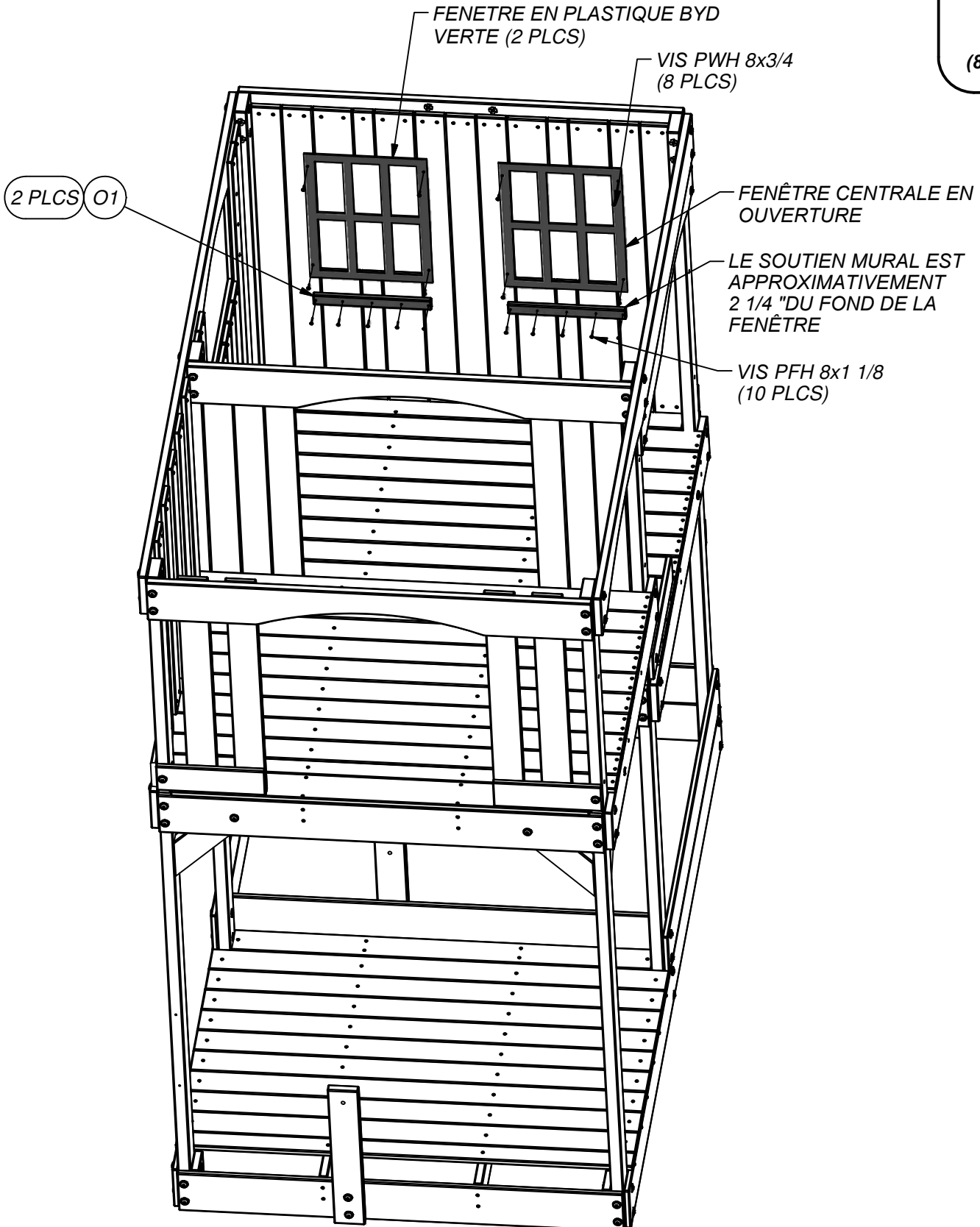

(6) O4 - LAME DE FENETRE - W100787  
5/8"x1 3/8"x5 3/8" (16x34x136)

(3) L73 - FENÊTRE - W100786  
5/8"x4 3/8"x16" (16x112x406)

## ÉTAPE 24

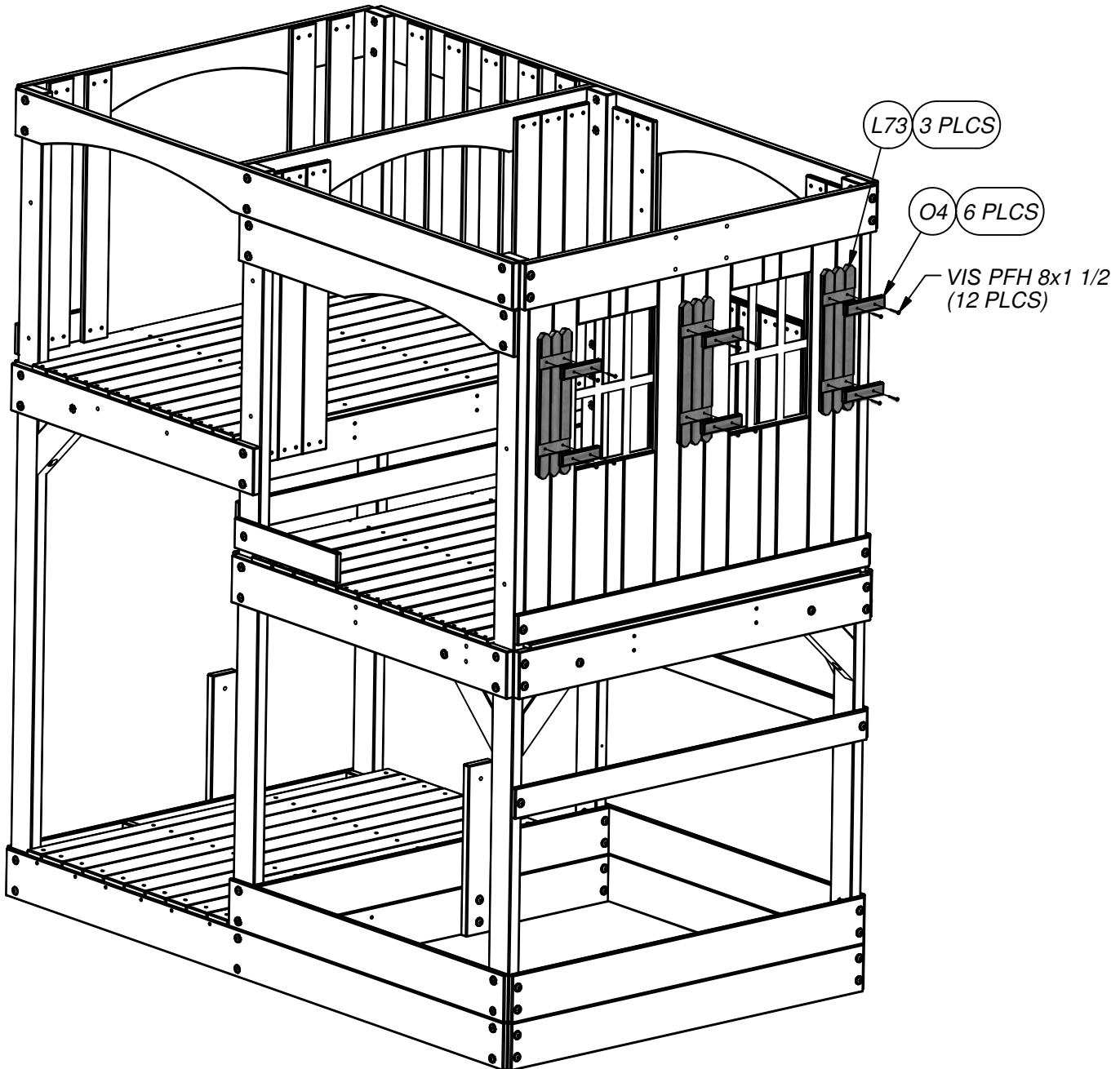
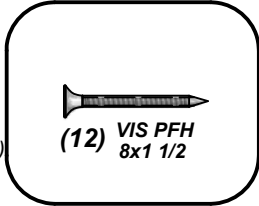
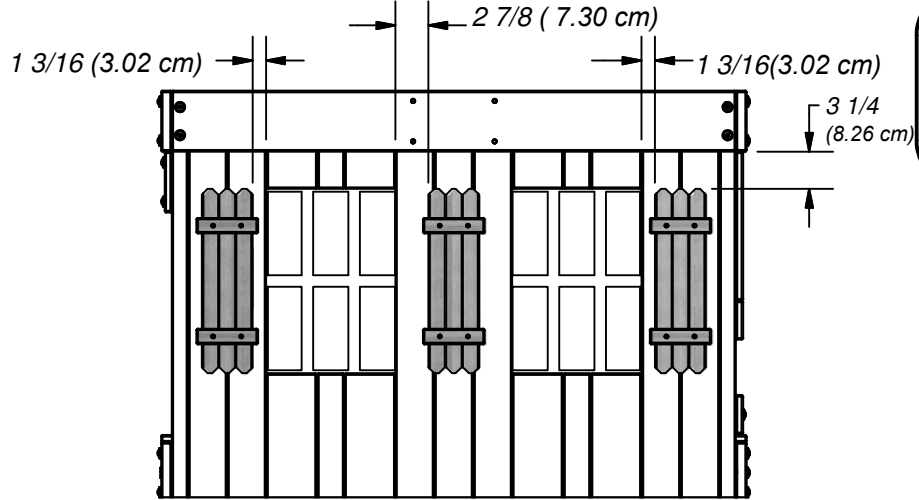





(1) M30 - PLANCHE MURALE - W4L05378  
5/8"x3 3/8"x35" (16x86x888)



(1) M10 - PLANCHE MURALE - W100652  
5/8"x3 3/8"x35" (16x86x888)



(2) M29 - PLANCHE MURALE - W100666  
5/8"x3 3/8"x5" (16x86x126)



(2) M16 - PLANCHE MURALE - W100658 (1) EJ - SUPPORT L 54x67 - A100053  
5/8"x3 3/8"x21" (16x86x532)

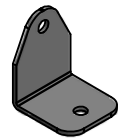

## ÉTAPE 25

(16) VIS PFH  
8x1 1/8

(2) TARAUDAGE  
14x3/4

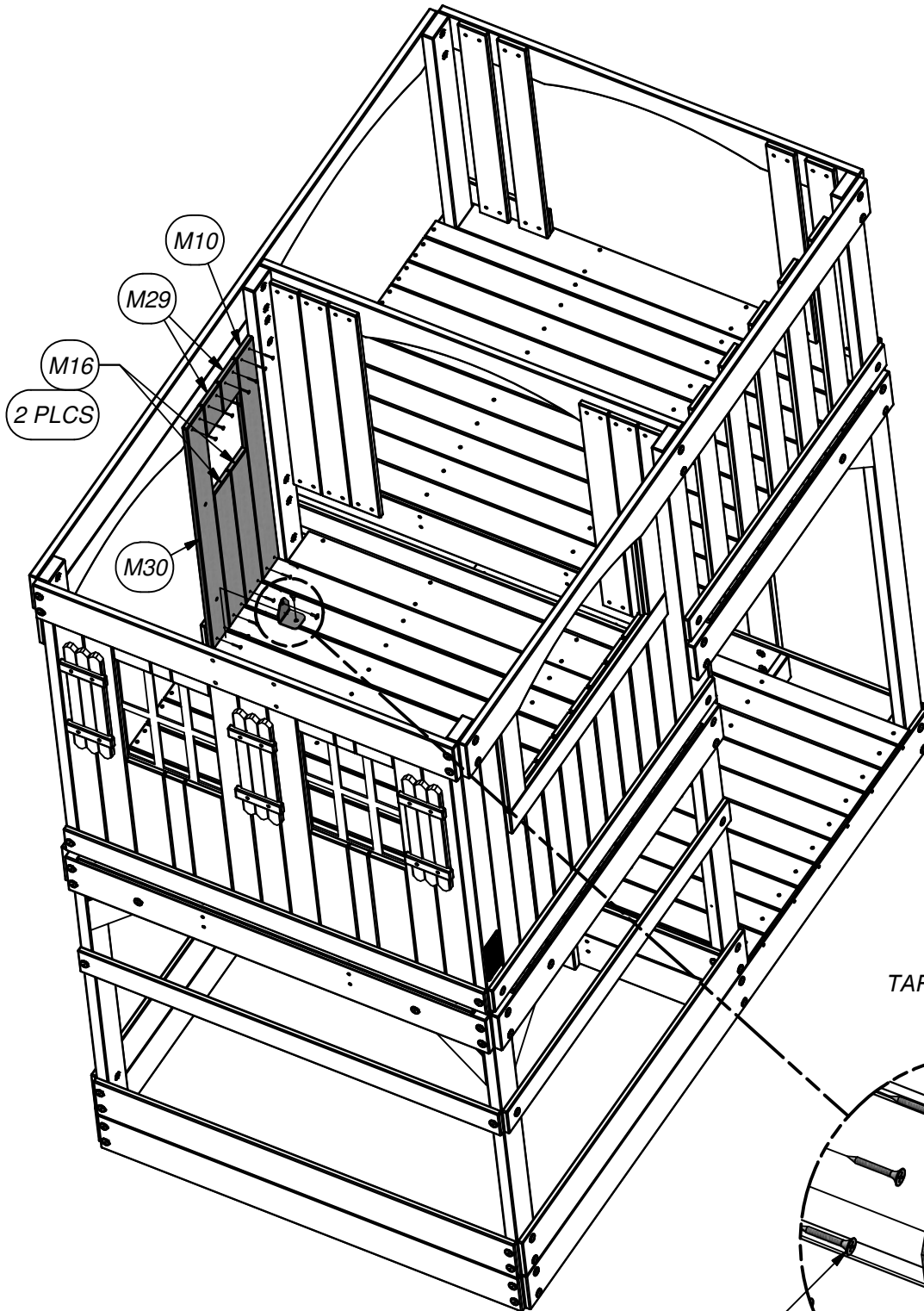

TARAUDAGE 14x3/4 (2 PLCS)

VIS PFH 8x1 1/8 (16 PLCS)

SUPPORT L 54x67 (1 PLC)

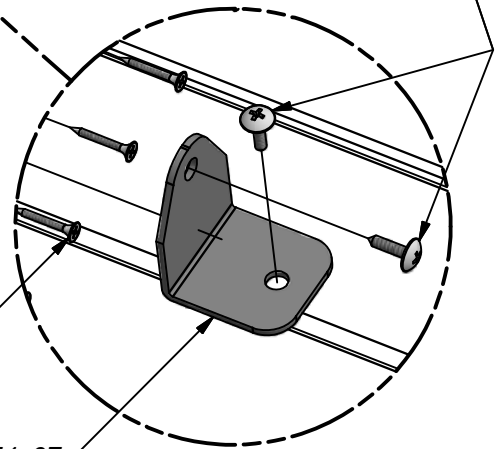

(1) O2 - SUPPORT MURAL - W100673  
5/8"x1 3/8"x10" (16x34x254)

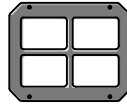

(1) GK - FENETRE 216x267 VERTE - A100146

## ÉTAPE 26

(4) VIS PFH  
8x1 1/8

(4) VIS PWH  
8x3/4

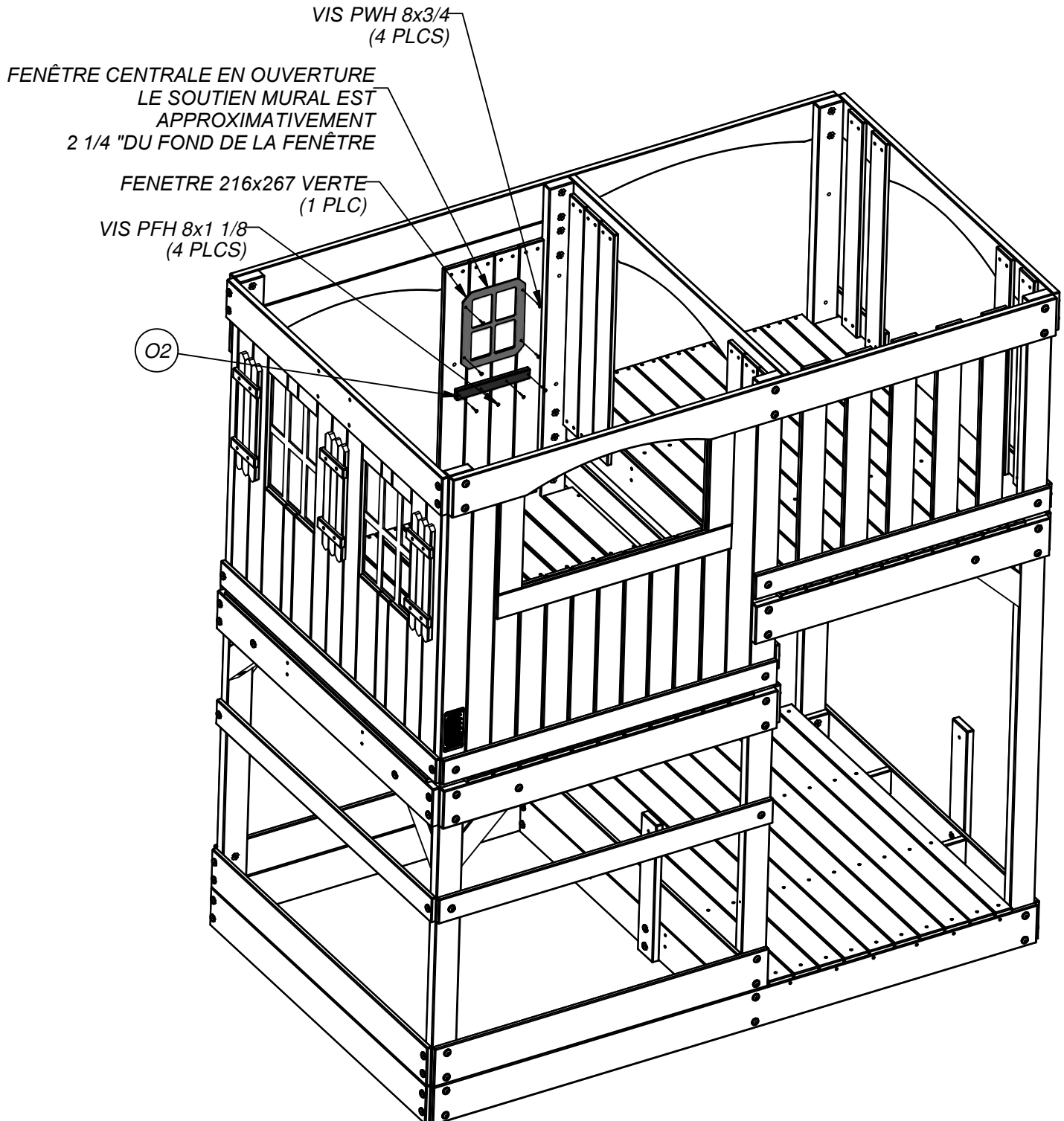

(4) **J1 - CHEVRON DE TOIT - W4L05410**  
1"x2 3/8"x33 5/8" (24x60x854)

(2) **M1 - CAPUCHON DE TOIT - W4L05369**  
5/8"x3 3/8"x51 7/8" (16x86x1318)

## ÉTAPE 27

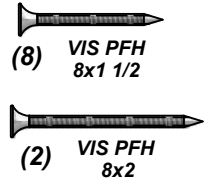

LOCALISER VIS À ENVIRON 1" DU PIC DE TOIT, PRÉ-PERÇER EN UTILISANT UN BIT DE 3/16"

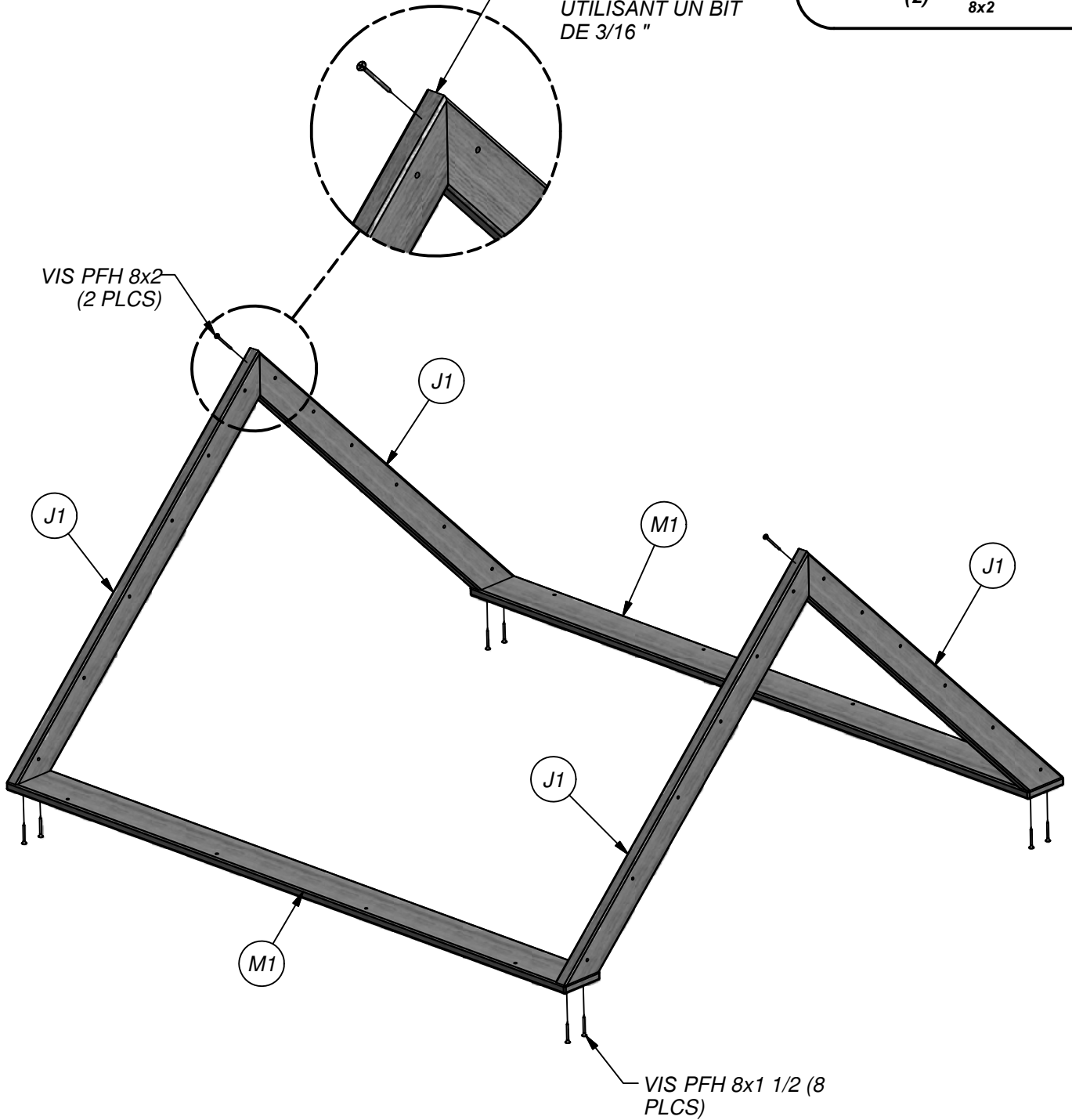



MONTAGE DE LA BASE DU TOIT

**ÉTAPE 28**

MONTAGE DE LA BASE DU TOIT

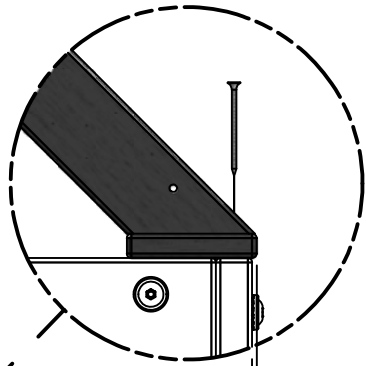
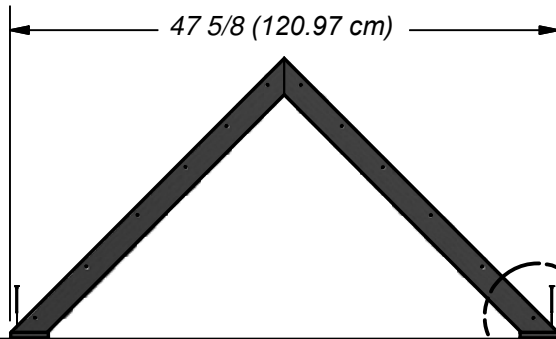
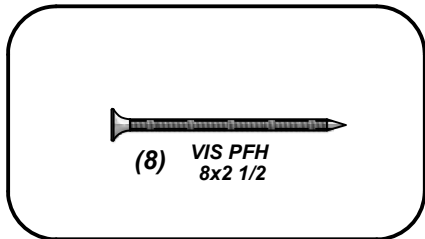
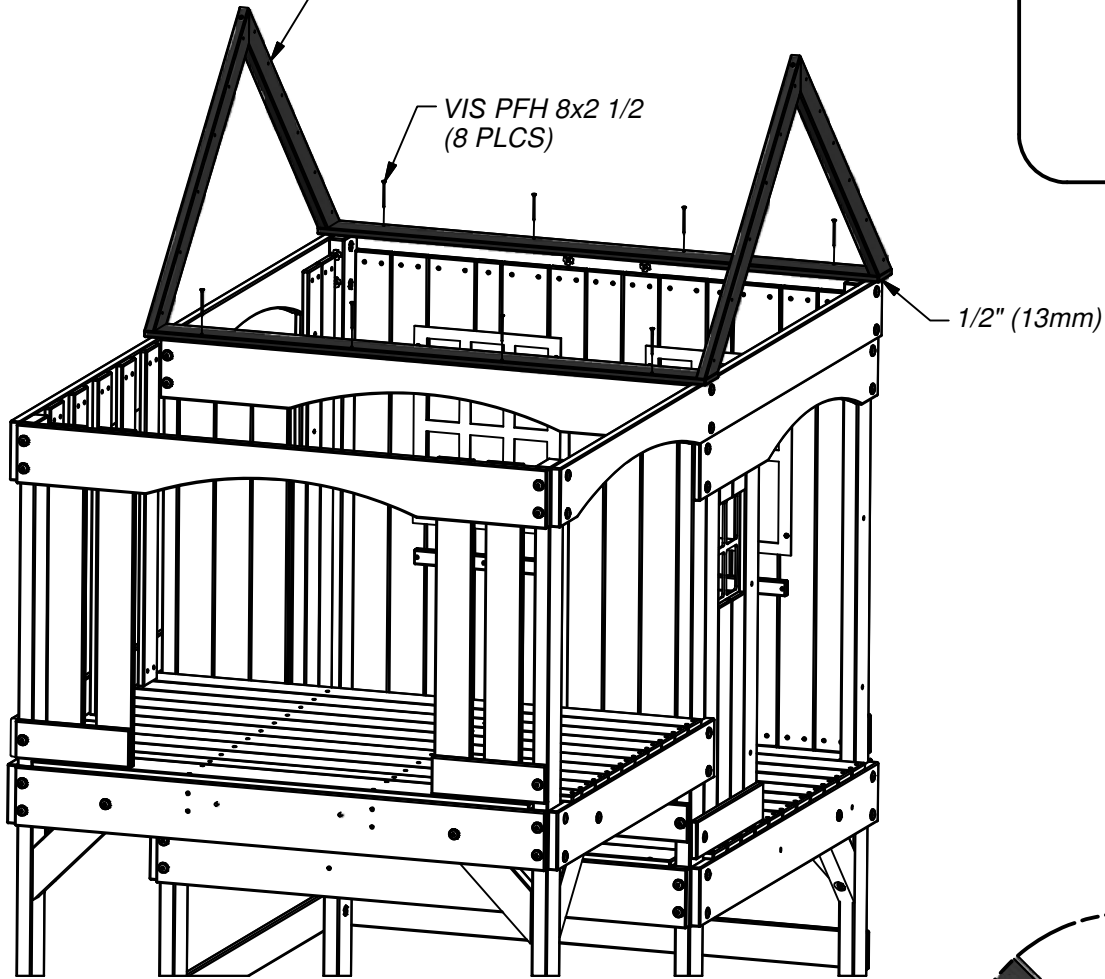

1/8 (3.2 mm)





(2) M7 - BOUCHON MURAL - W100649  
5/8"x3 3/8"x40 7/8" (16x86x1038)

ÉTAPE 29



(6) VIS PFH  
8x2 1/2

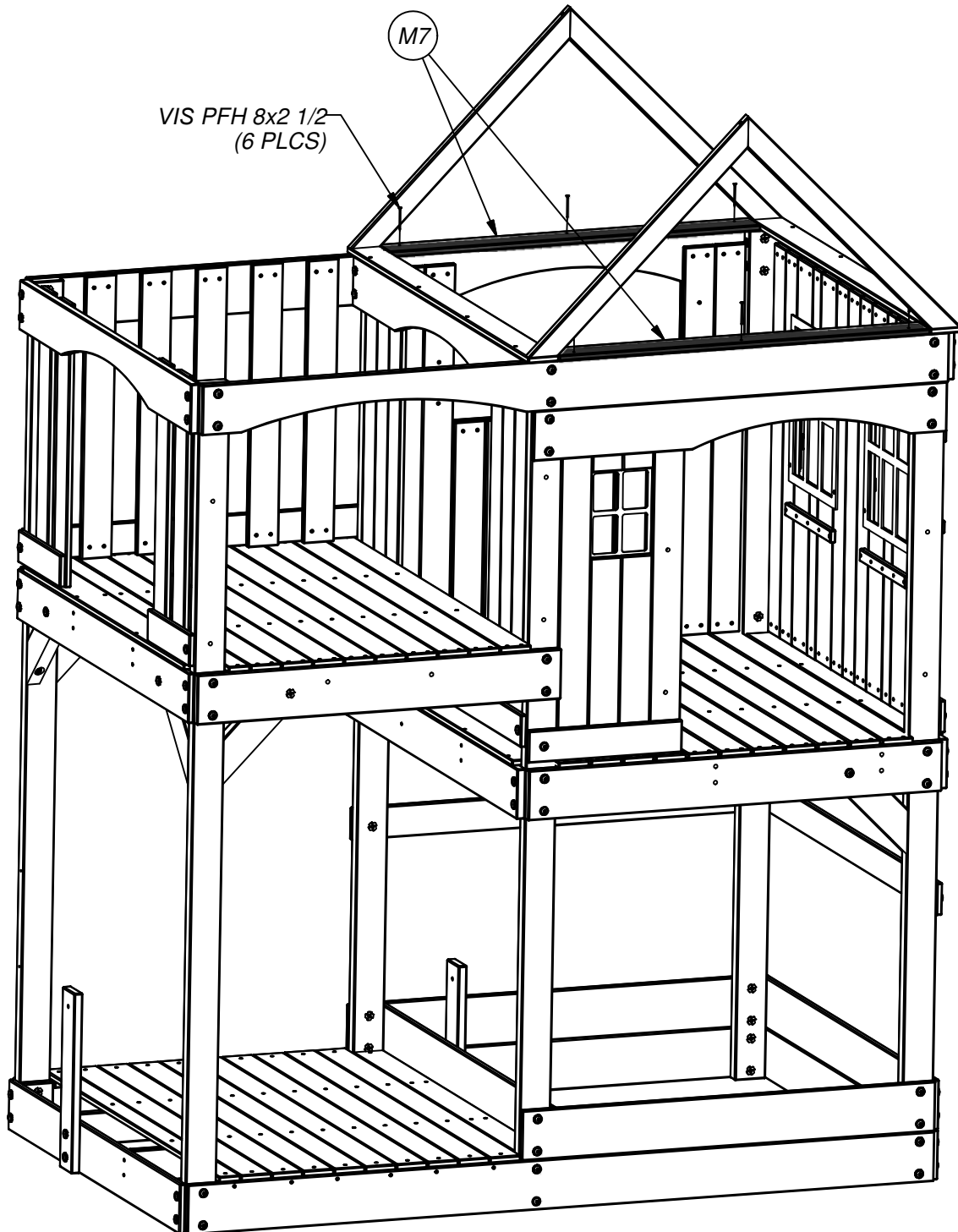

(1) M20 - PLANCHE DE PIGNON - W100662  
5/8"x3 3/8"x12 1/4" (16x86x310)

(2) M22 - PLANCHE DE PIGNON - W100664  
5/8"x3 3/8"x9 1/2" (16x86x241)

(2) M19 - PLANCHE DE PIGNON - W100661  
5/8"x3 3/8"x15 1/4" (16x86x387)

(1) M15 - PLANCHE DE PIGNON - W100657  
5/8"x3 3/8"x19" (16x86x482)

(2) N4 - PLANCHE DE PIGNON - W100670  
5/8"x2 3/8"x11 7/8" (16x60x301)

(1) M4 - PLANCHE DE PIGNON - W100646  
5/8"x3 3/8"x44" (16x86x1118)

## ÉTAPE 30

  
(22) VIS PFH  
8x1 1/8

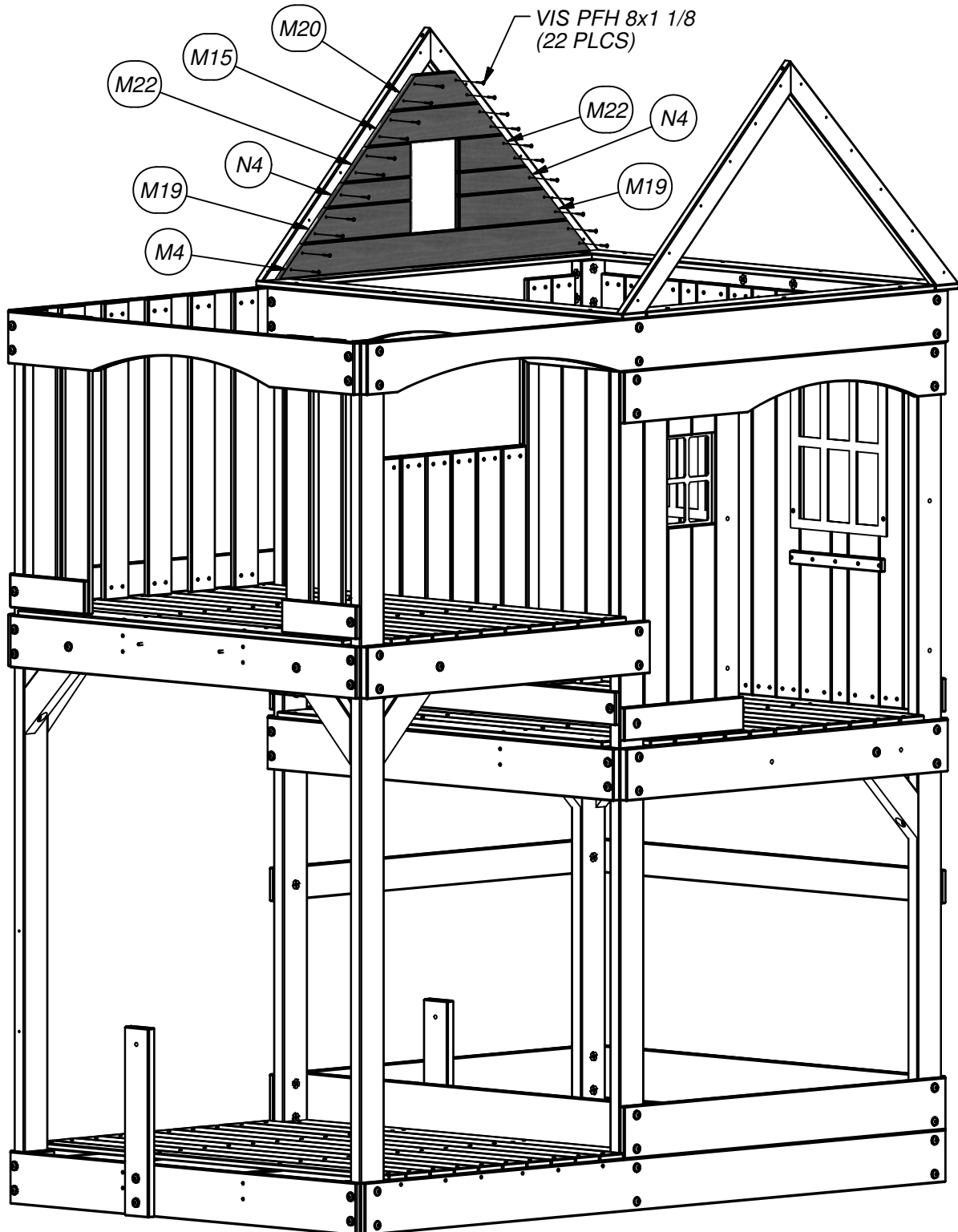



(4) O1 - SUPPORT MURAL - W100672  
5/8"x1 3/8"x13" (16x34x330)

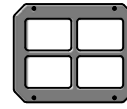

(2) GK - FENETRE 216x267 VERTE - A100146

## ÉTAPE 31

RÉPÉTER L'ÉTAPE 30 ET 31 SUR LE COTÉ OPPOSÉ.

FENÊTRE CENTRALE ET SUPPORTS MURAUX EN OUVERTURE.  
LES SUPPORTS MURAUX SONT À 1" DE LA FENÊTRE.



(20) VIS PFH  
8x1 1/8



(8) VIS PWH  
8x3/4

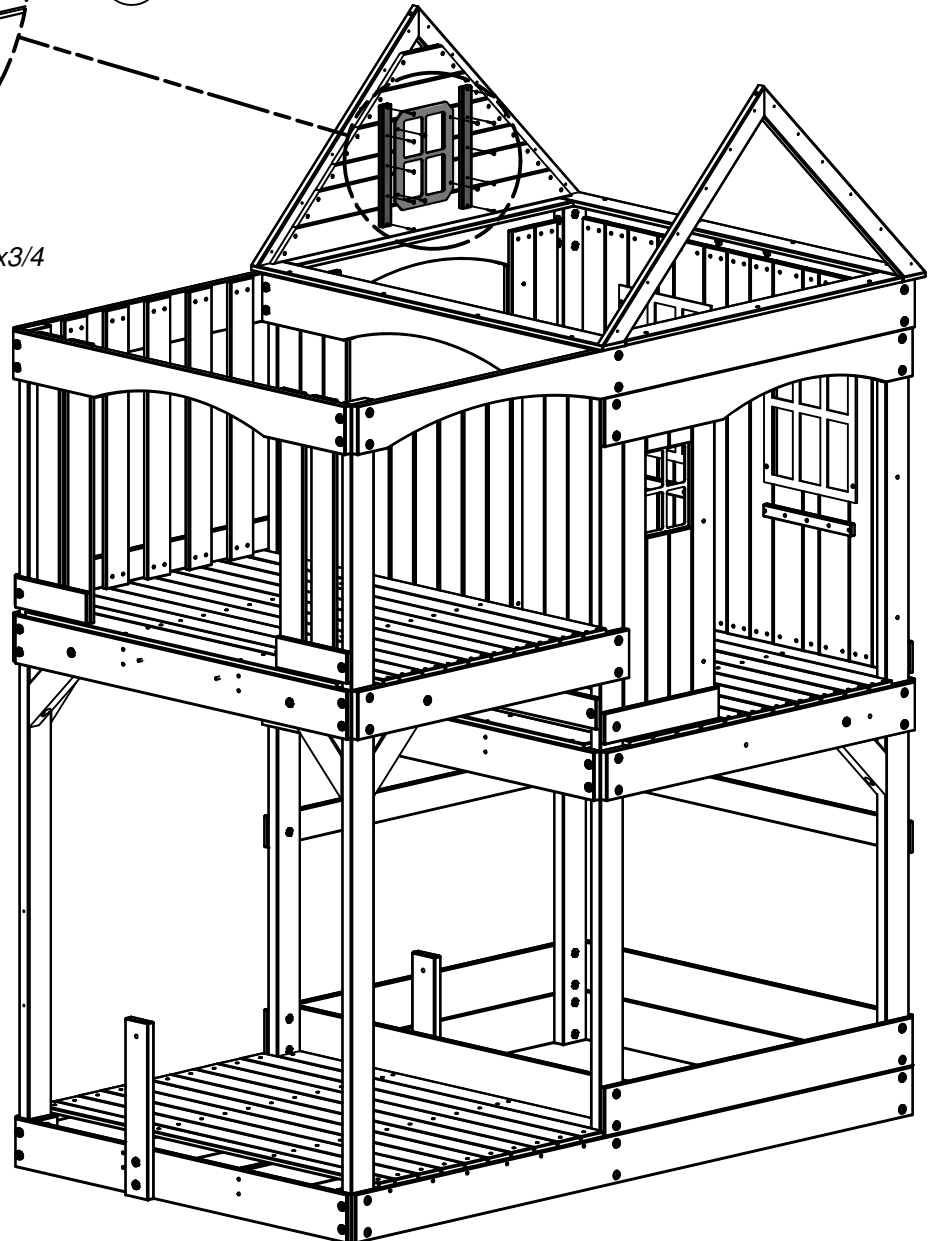
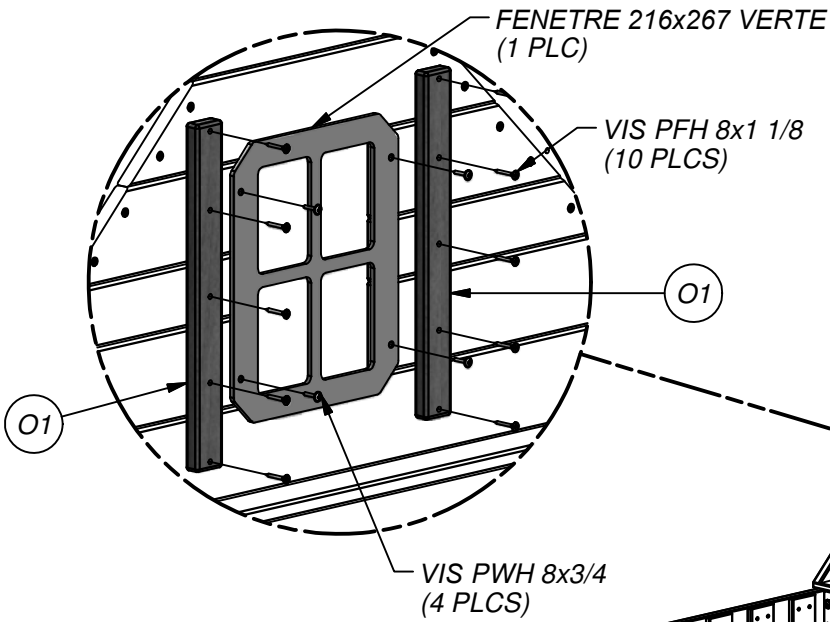

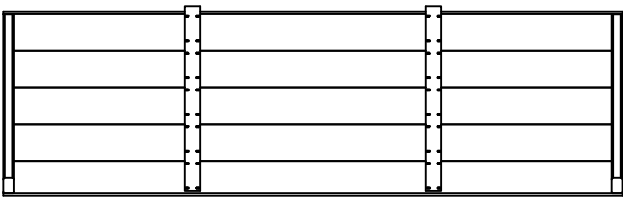

(2) RP2 - PANNEAU DE TOIT - W2A01678  
1 3/4"x16 1/4"x53 3/4" (45x412x1366)

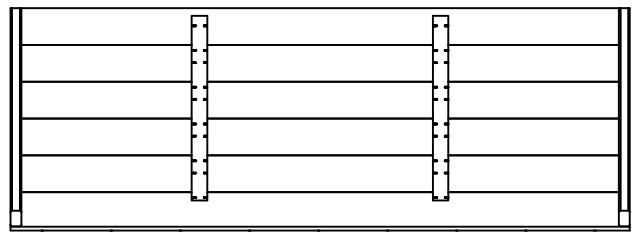

(2) RP1 - PANNEAU DE TOIT - W2A01677  
1 3/4"x19 1/4"x53 3/4" (45x490x1366)

## ÉTAPE 32

RÉPÉTER CETTE ÉTAPE POUR LE COTÉ OPPOSÉ..



(24) VIS PFH  
8x1 3/4

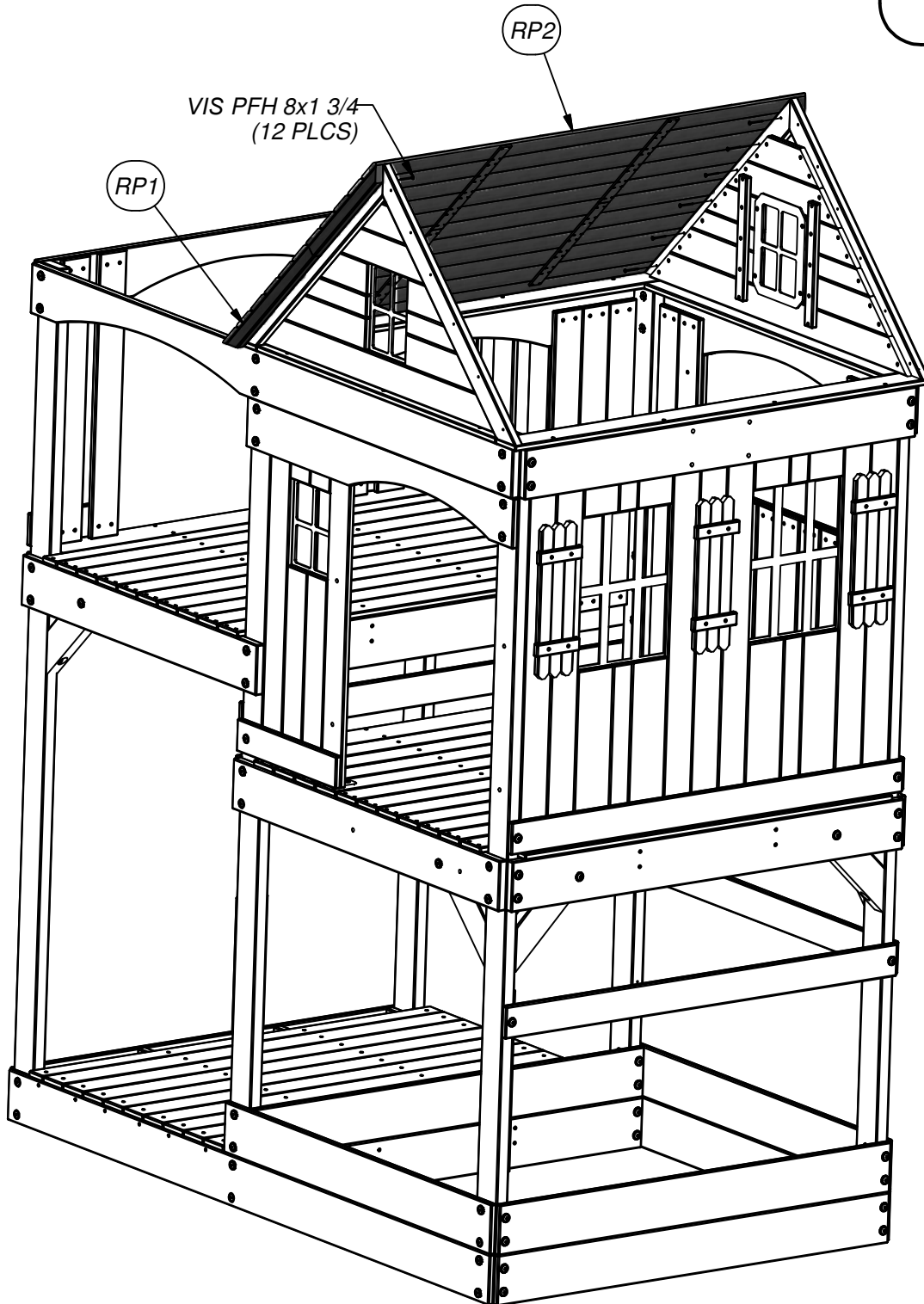





(2) N2 - PLAQUE DE REPARATION - W4L05370  
5/8"x2 3/8"x5" (16x60x126)

ÉTAPE 33

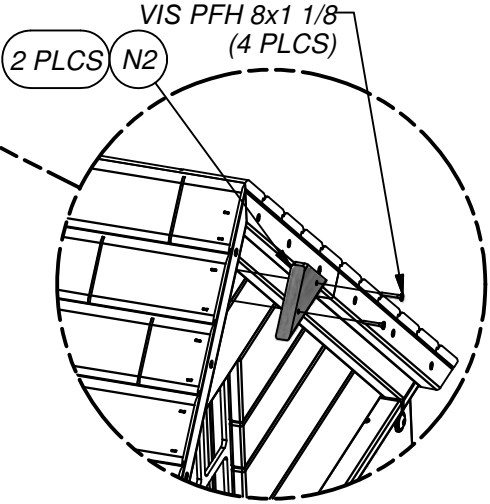
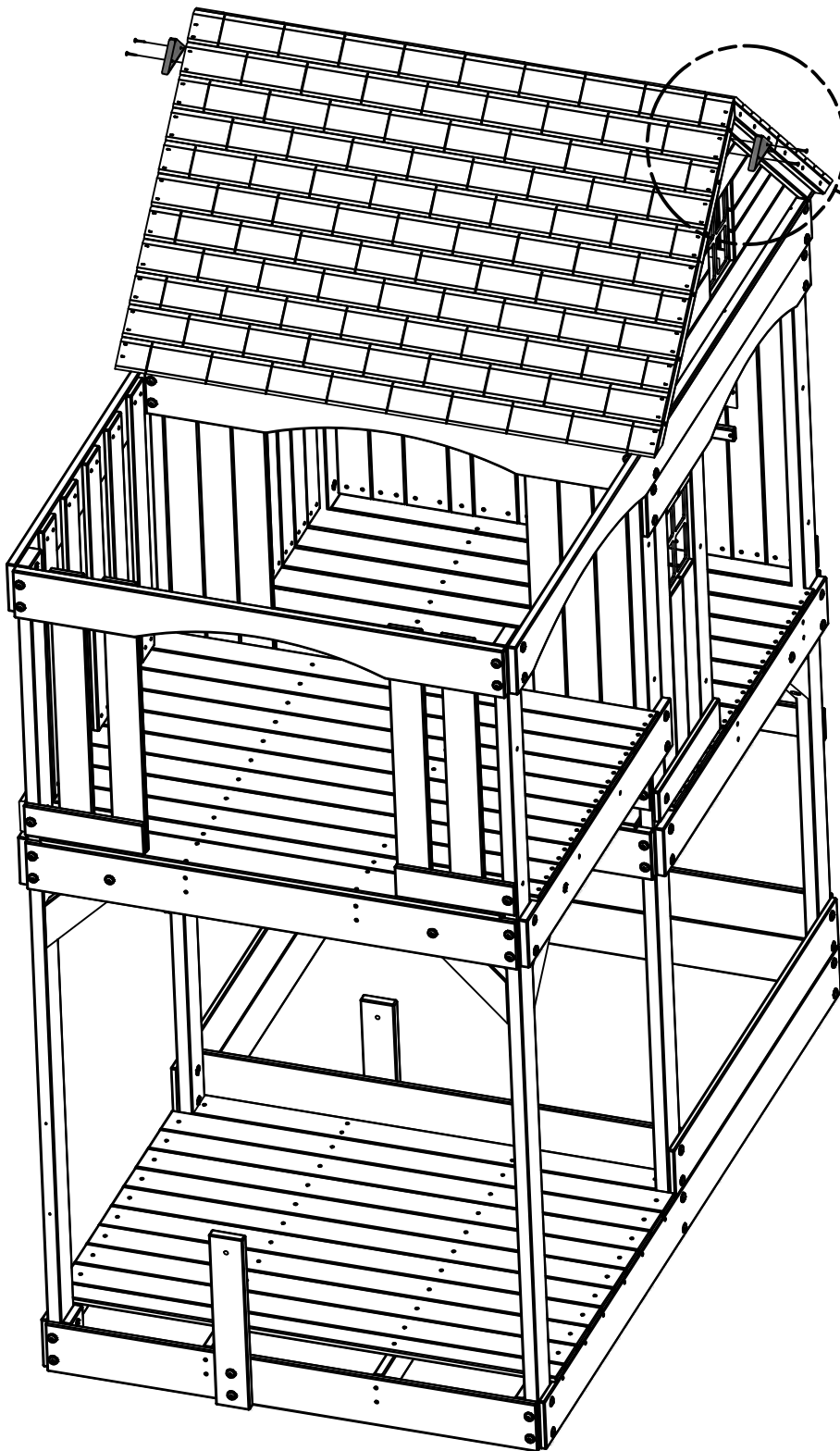
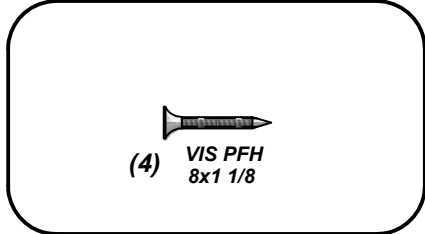

2 PLCS N2  
VIS PFH 8x1 1/8  
(4 PLCS)



(4) FX - POIGNEE METAL VERT 381 c/c - A100118

### ÉTAPE 34

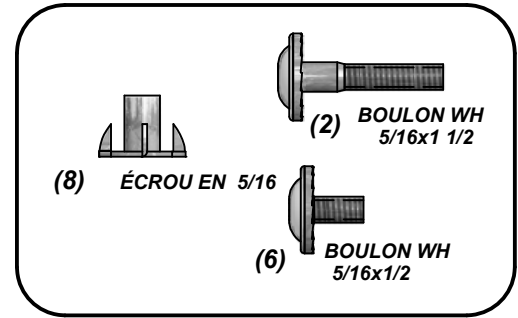
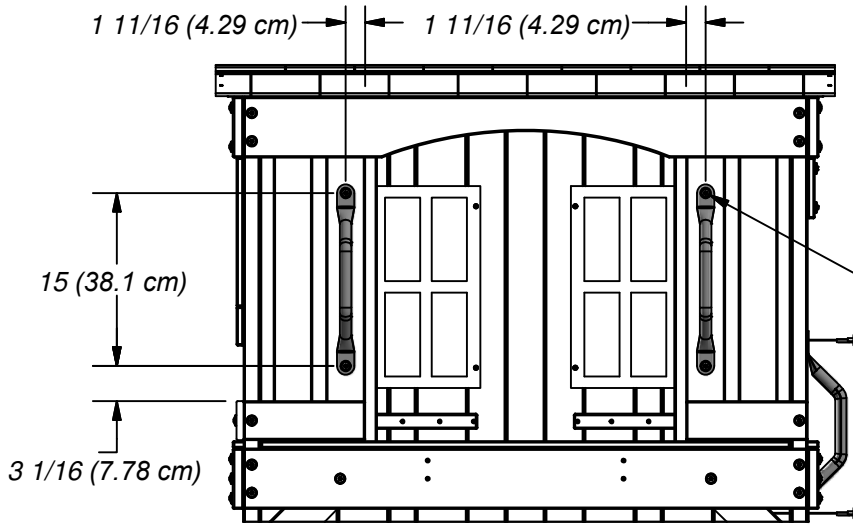

PERCEZ LES TROUS DE DIAMÈTRE DE 7/16 "(10mm) (4 PLCS)

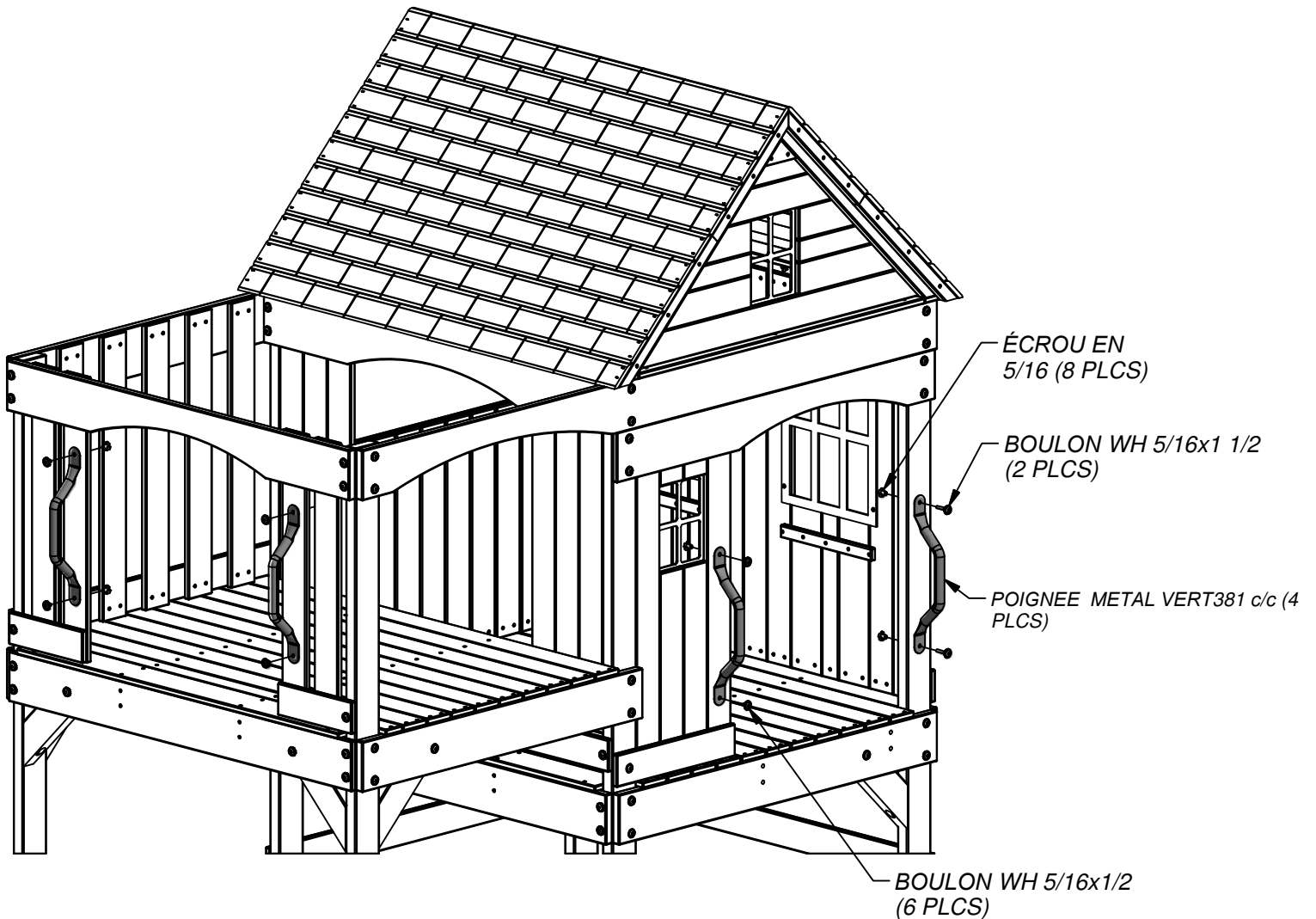

(4) T1 - SUPPORT DE SIÈGE - W4L05373  
1"x1 3/8"x4 3/8" (24x34x112)

ÉTAPE 35

(8) VIS PFH  
8x1 1/2

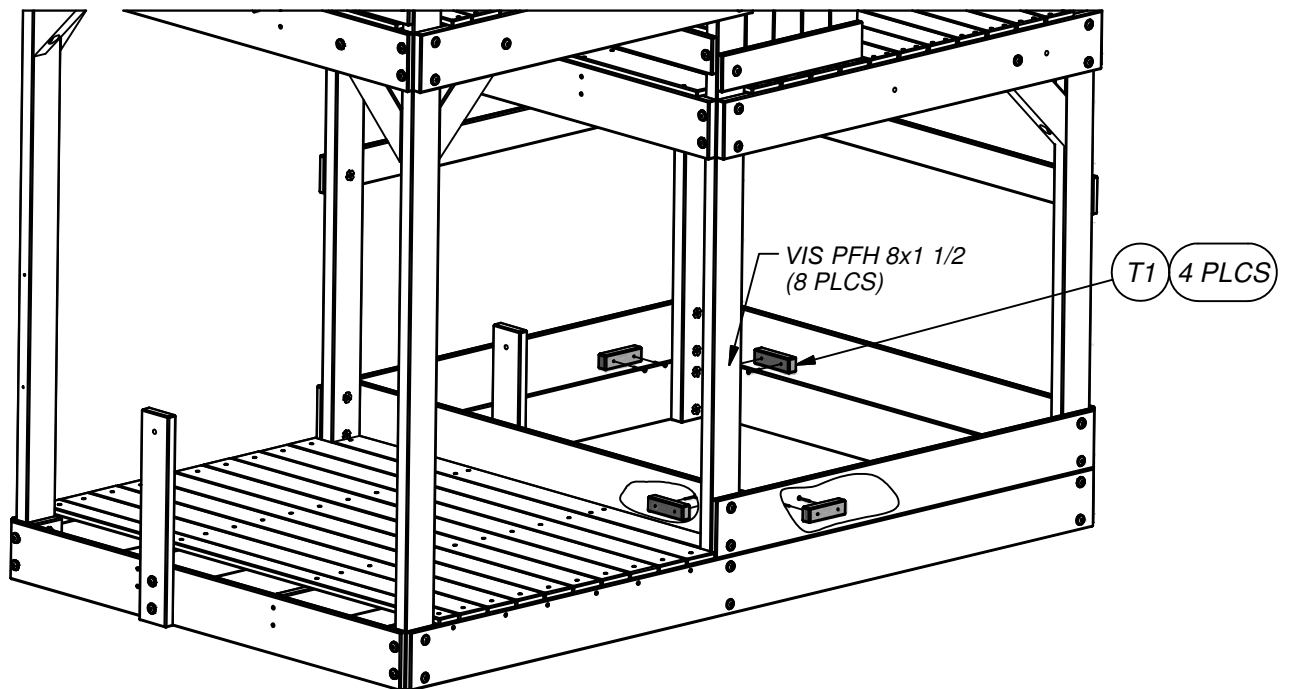
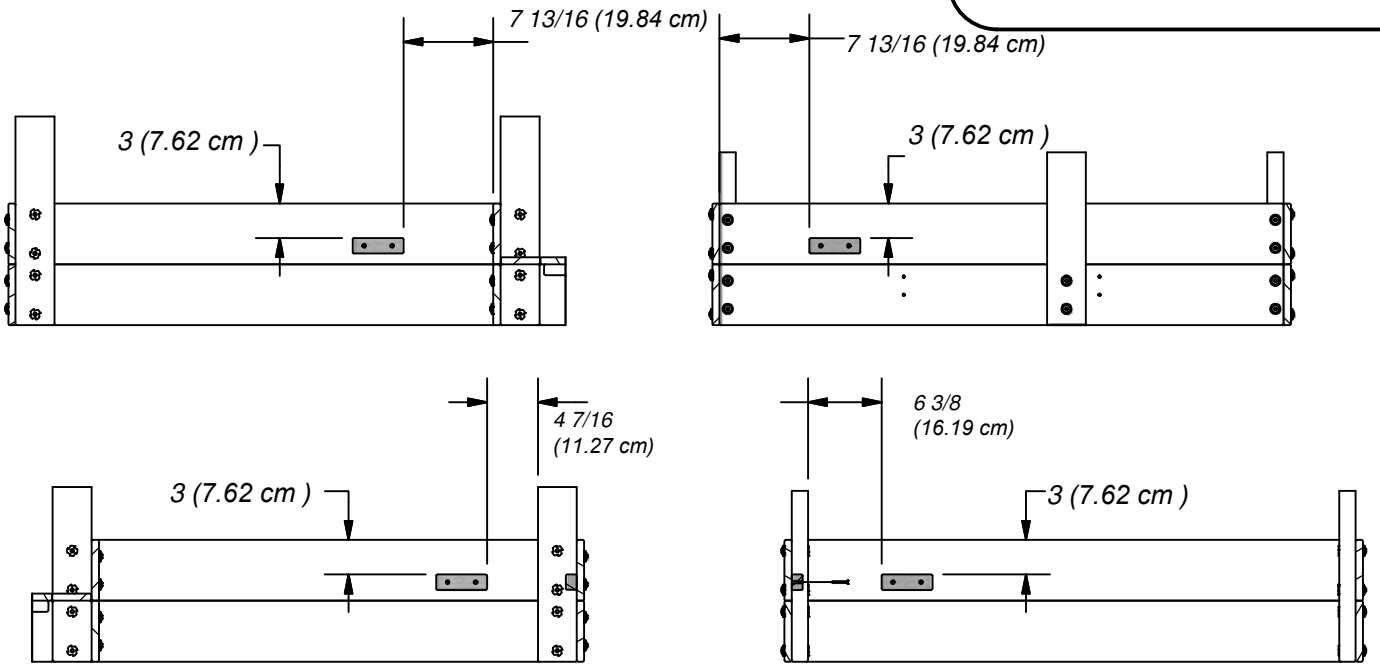



(2) G13 - SIEGE BOITE A SABLE - W100629  
1"x5 1/4"x17 3/4" (24x134x450)

ÉTAPE 36

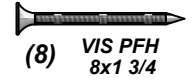

(8) VIS PFH  
8x1 3/4

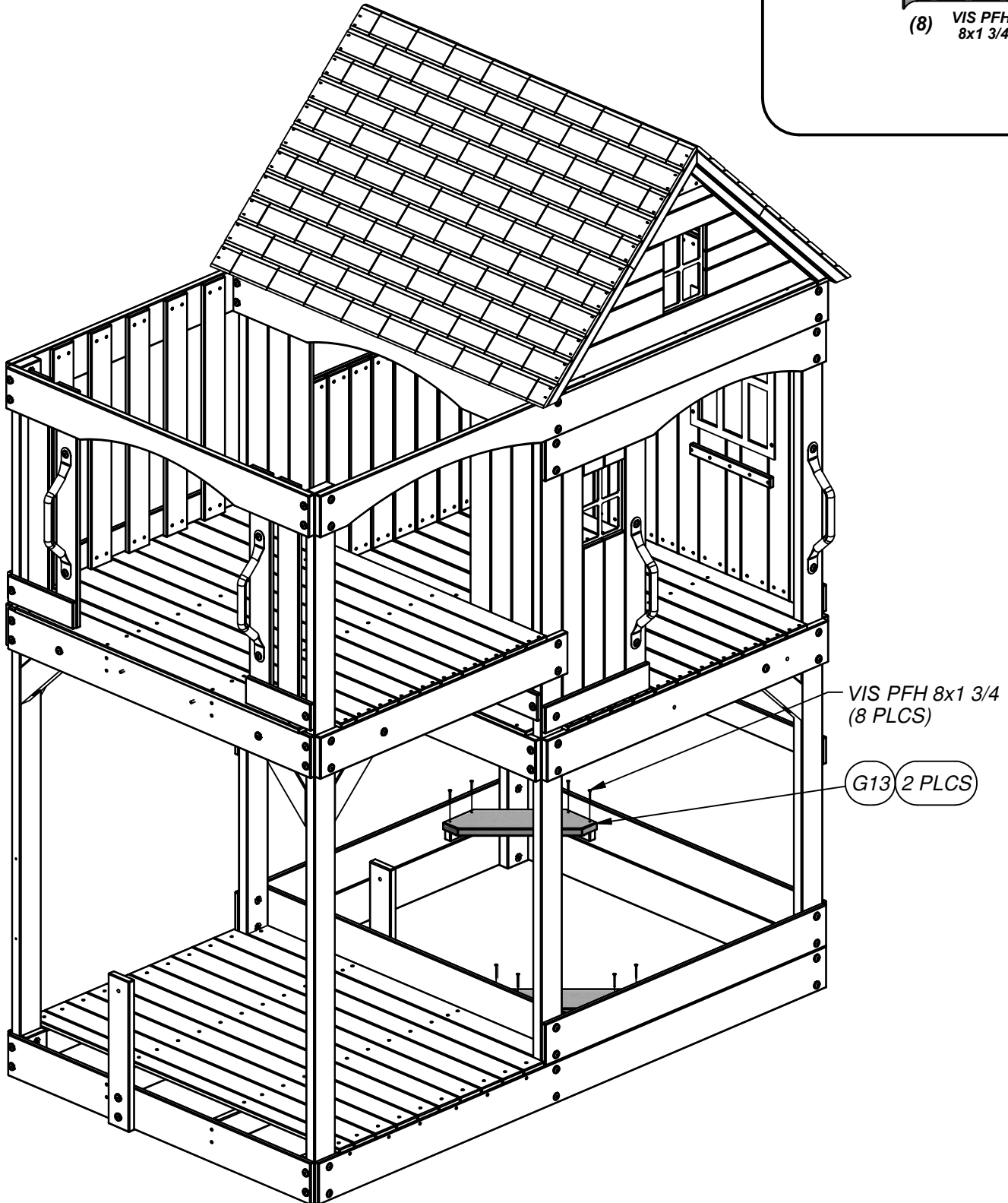

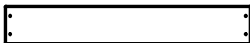

(6) M27 - PLANCHER MURAL INFÉRIEUR - W4L04580  
5/8"x3 3/8"x21 3/8" (16x86x544)

### ÉTAPE 37

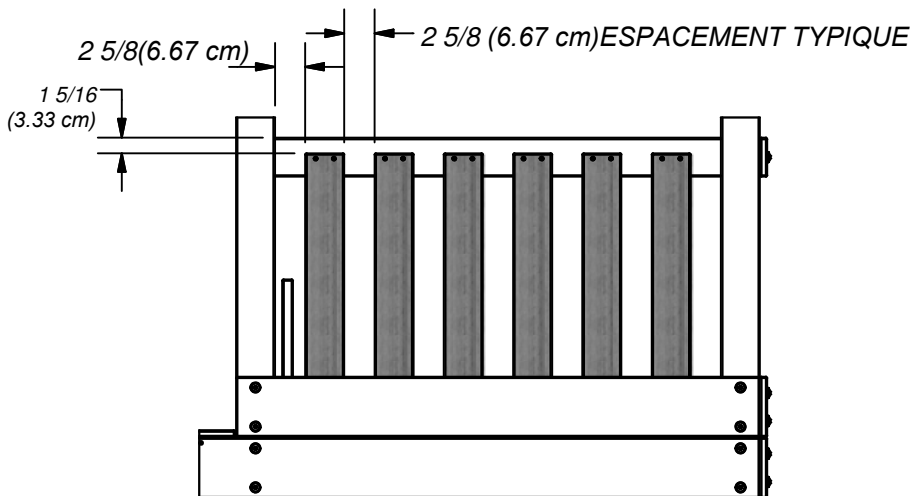

(24) VIS PFH  
8x1 1/8

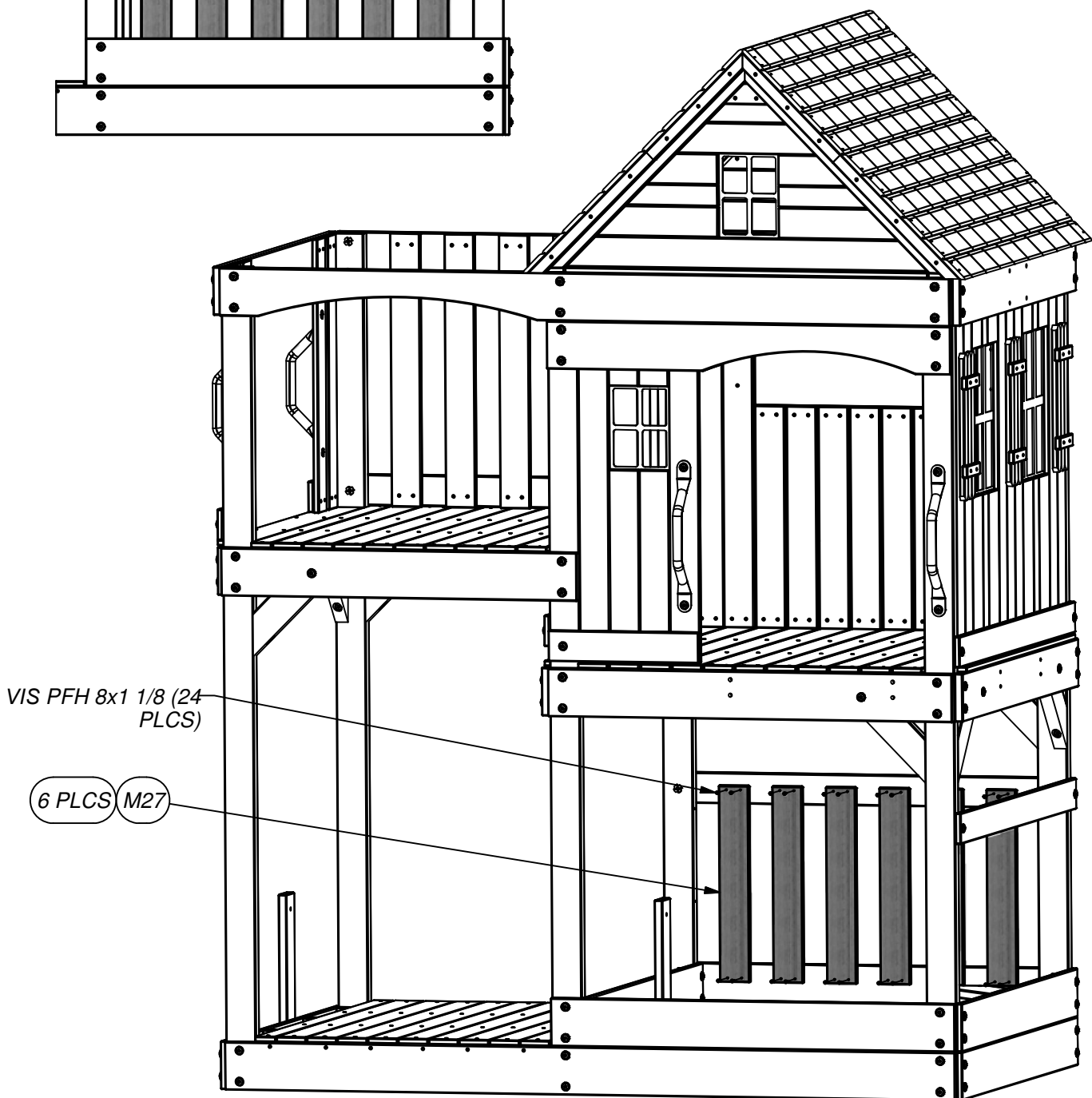



(7) M27 - PLANCHER MURAL INFÉRIEUR - W4L04580  
5/8"x3 3/8"x21 3/8" (16x86x544)

### ÉTAPE 38

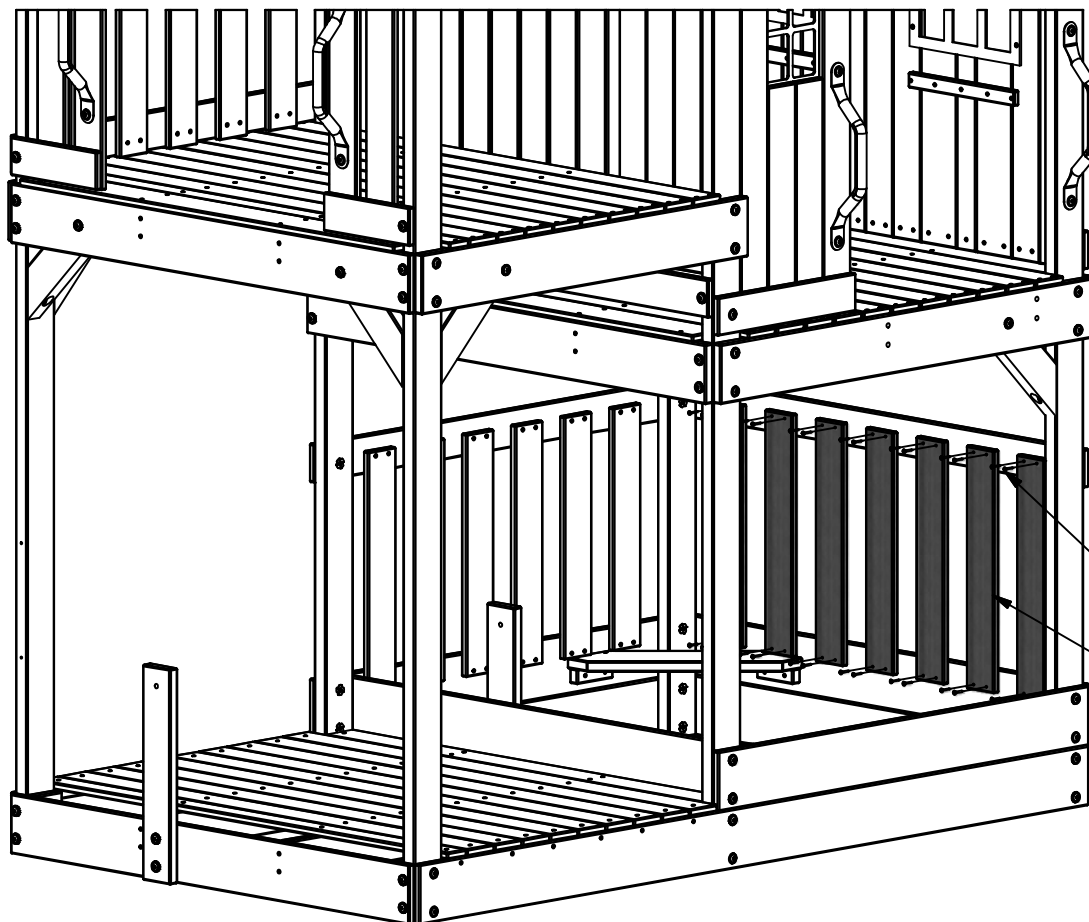
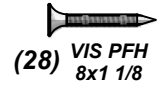
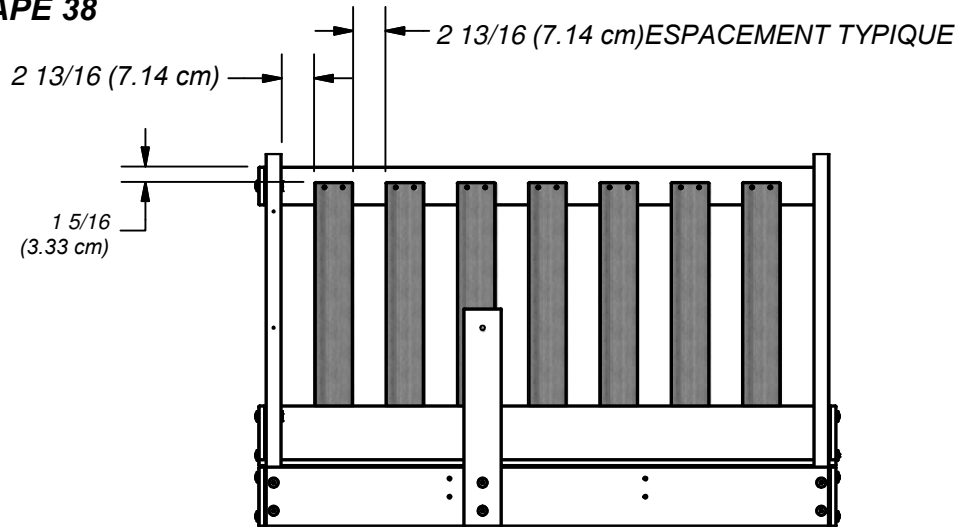

VIS PFH 8x1 1/8  
(28 PLCS)

M27 7 PLCS

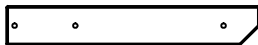

(2) M14 - SUPPORT DE SIÈGE PIQUE-NIQUE - W4L05371  
5/8"x3 3/8"x22" (16x86x558)

## ÉTAPE 39

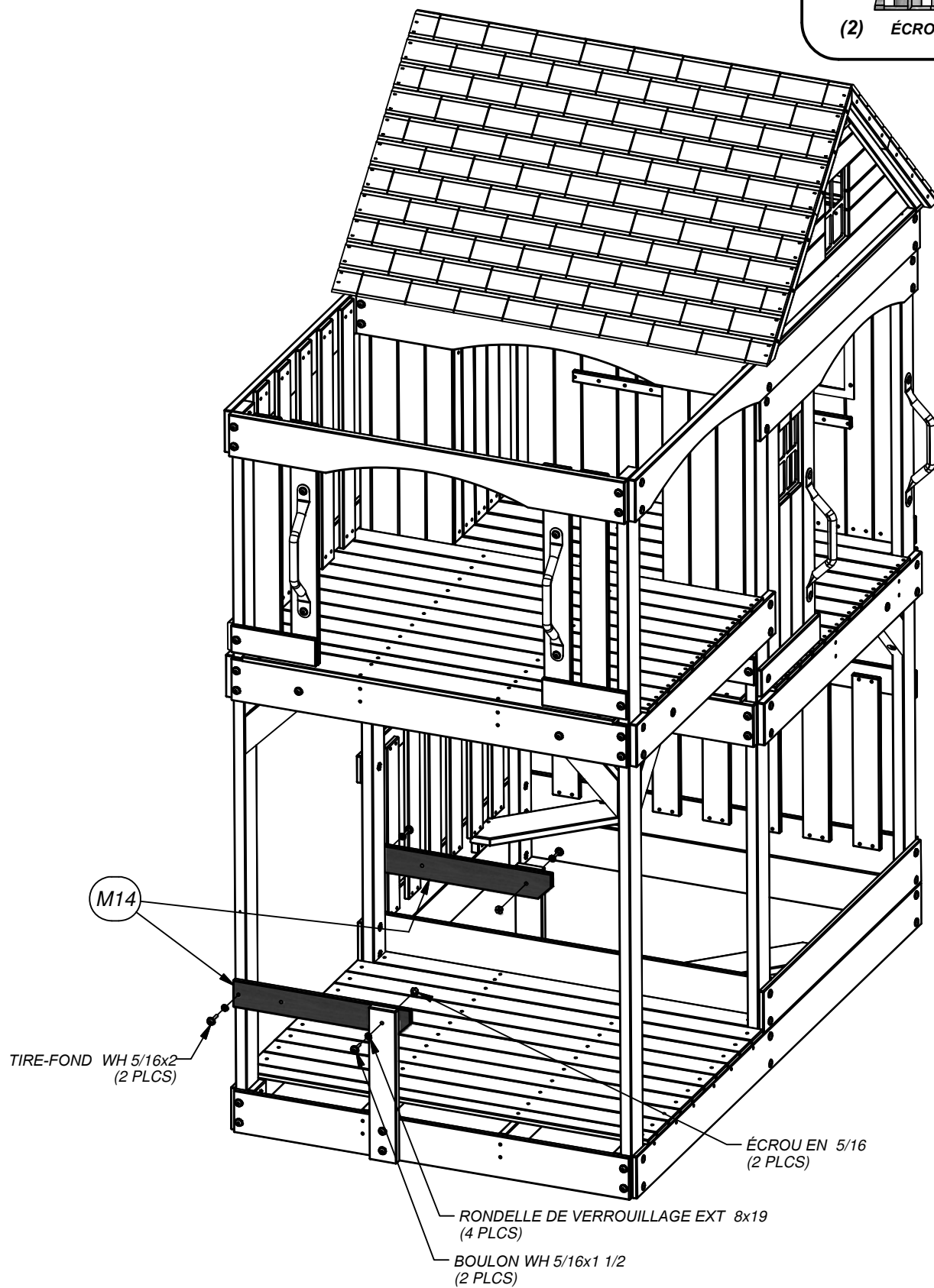
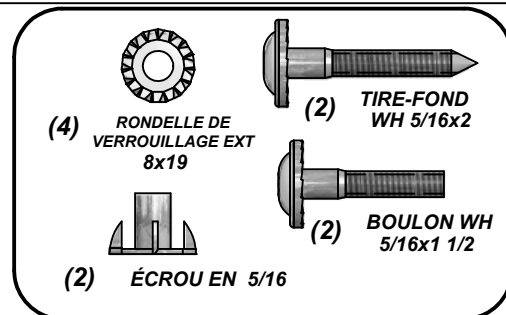

(2) **H8 - SUPPORT DE TABLE - W100637**  
 1"x3 3/8"x12" (24x86x306)

(2) **K4 - SUPPORT DE TABLE - W4L05407**  
 5/8"x3 3/8"x13 1/2" (16x86x342)

**ÉTAPE 40**

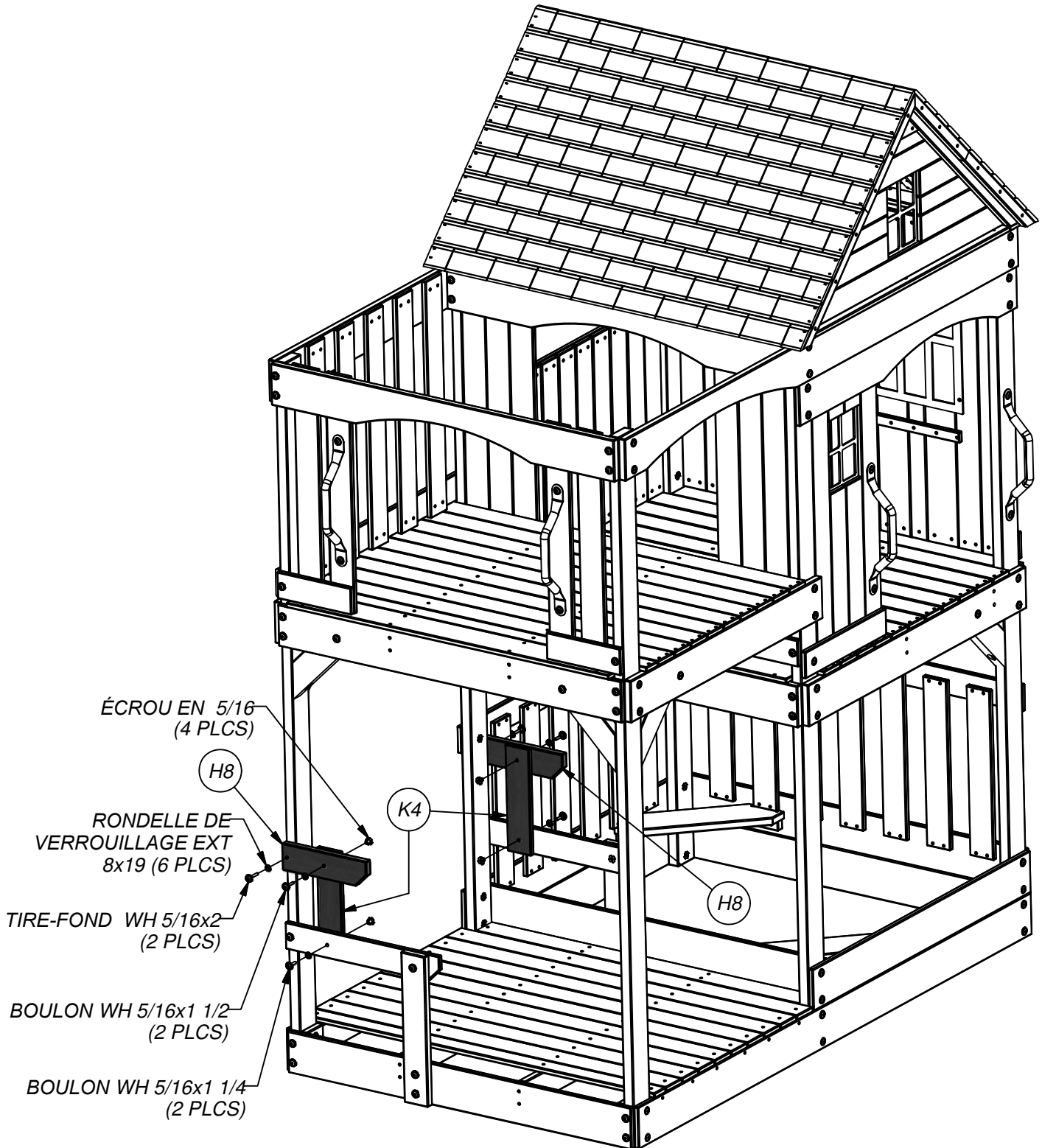
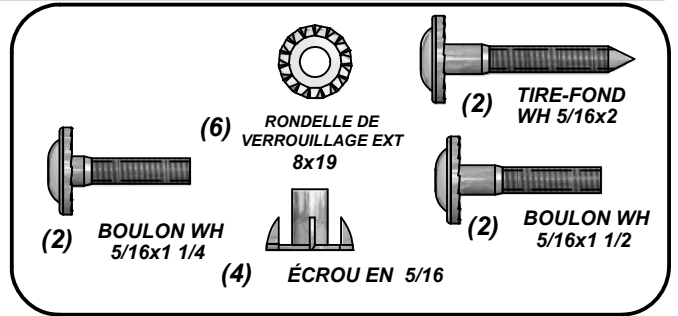



(1) **O3 - RAIL DE SÉCURITÉ - W4L05395**  
5/8"x1 3/8"x20 1/2" (16x34x520)

## ÉTAPE 41

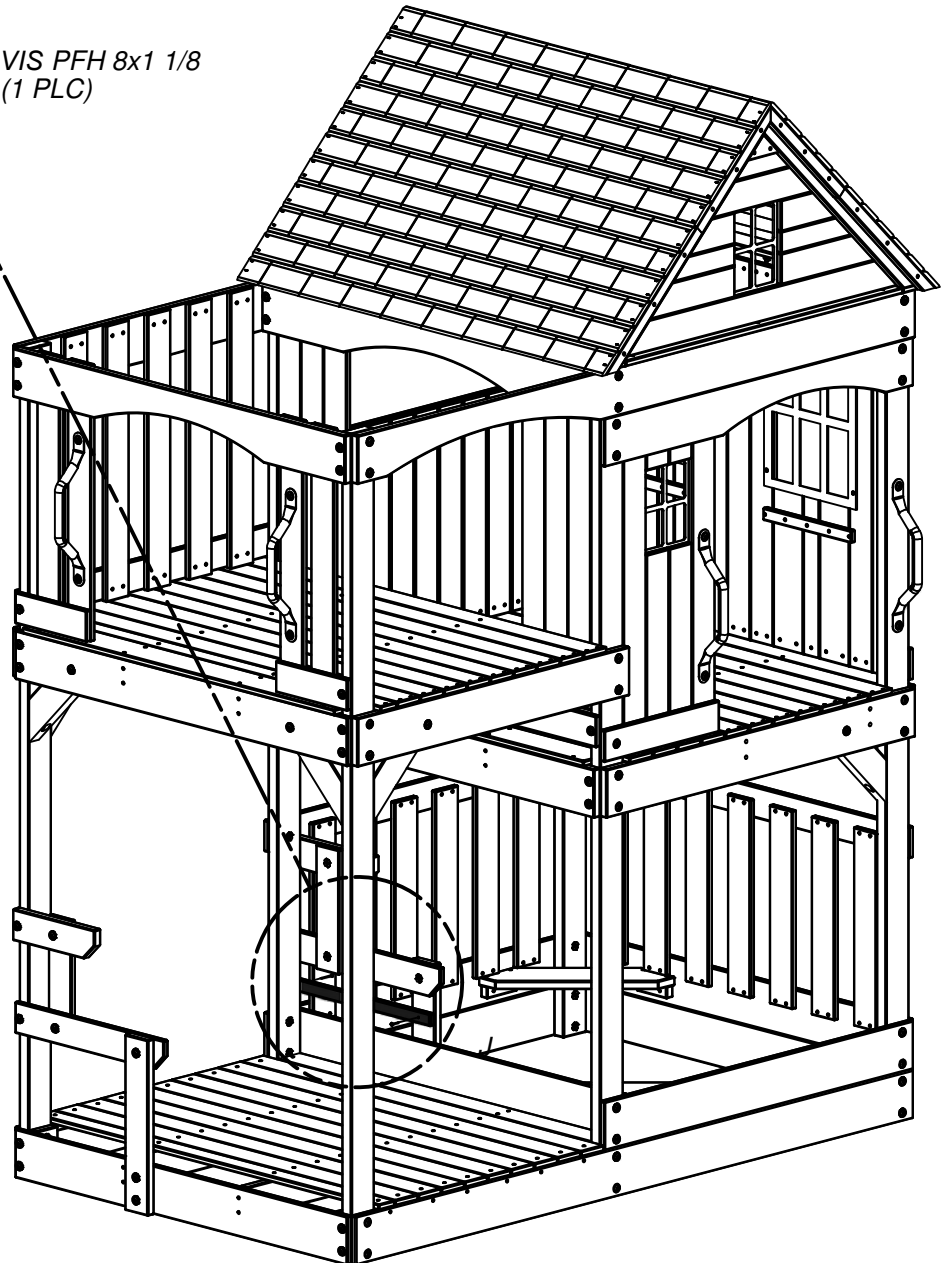
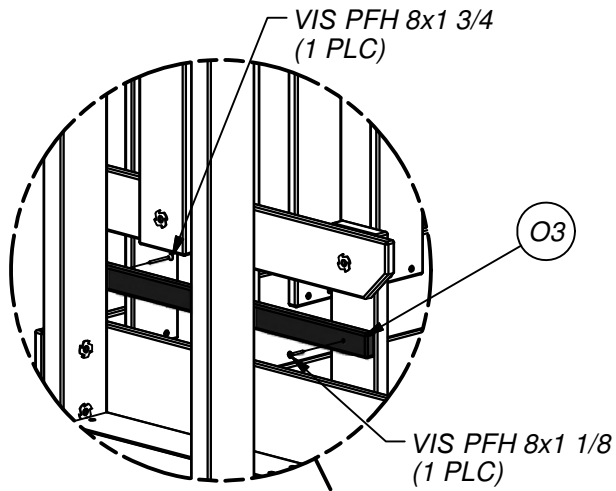
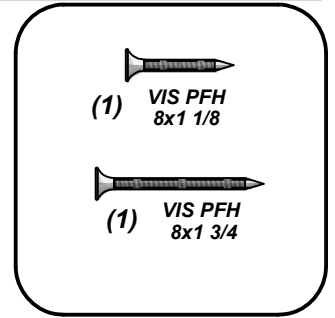



(2) G11 - TABLE DE TABLE PICNIC - W4L05408  
5/8"x5 1/4"x42" (16x134x1066)

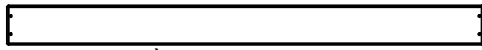

(2) H2 - SIÈGE DE TABLE PICNIC - W4L05409  
1"x3 3/8"x41 3/8" (24x86x1050)

## ÉTAPE 42

  
(16) VIS PFH  
8x1 3/4

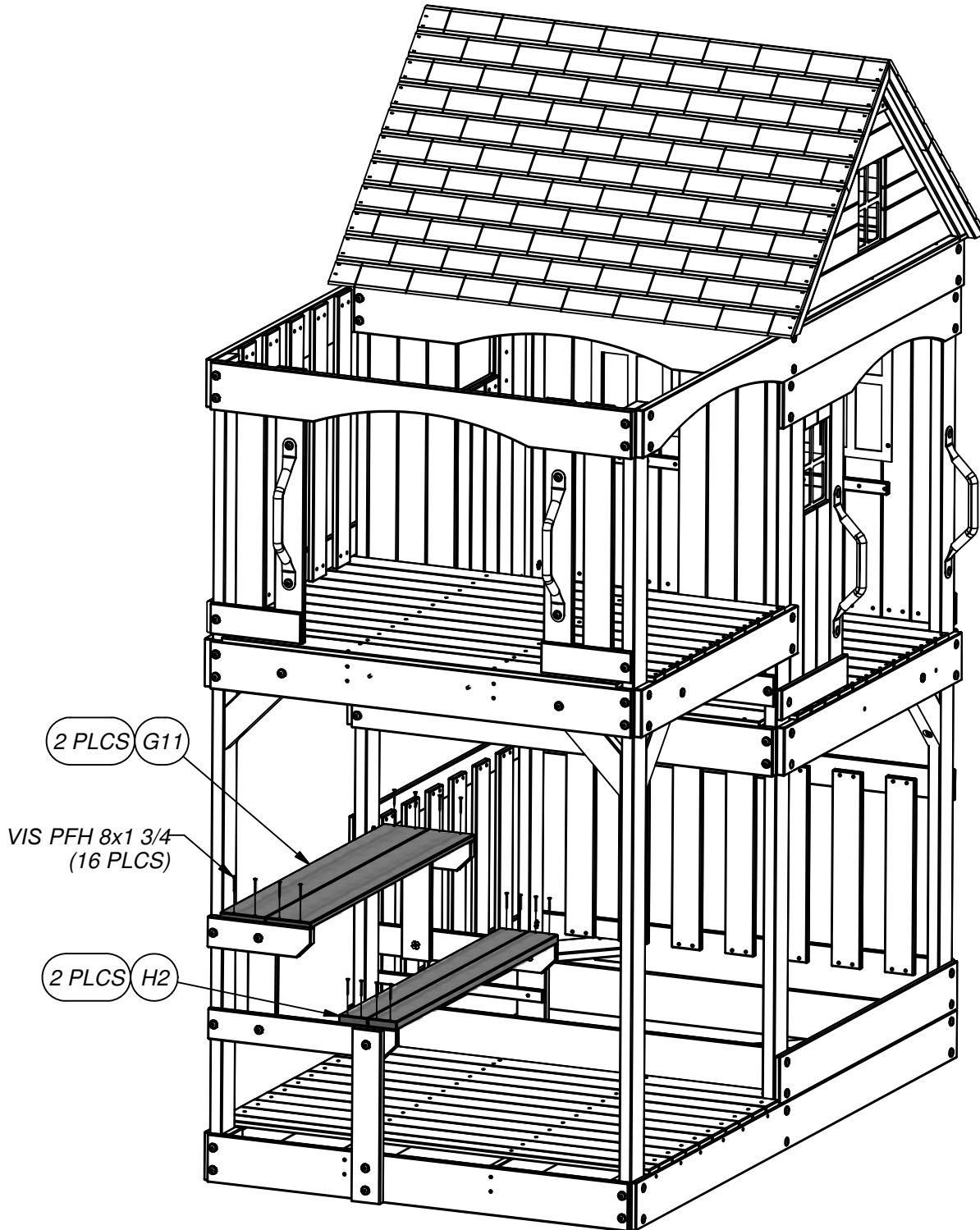

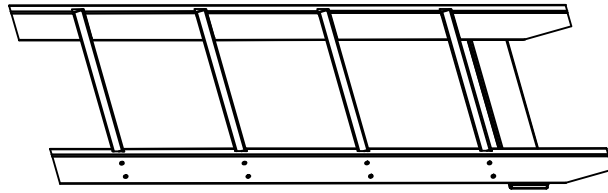

(1) MONTAGE DE L'ECHELLE

ÉTAPE 43

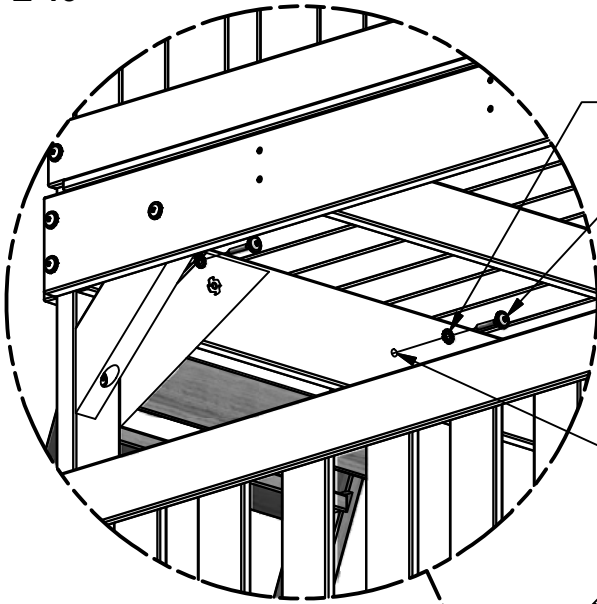

RONDELLE DE VERROUILLAGE  
EXT 8x19 (2 PLCS)

TIRE-FOND WH 5/16x2  
(2 PLCS)

PRE-PERÇER DES TROUS DE 3/16  
"DANS LE MONTAGE DE L'ECHELLE



(2) RONDELLE DE  
VERROUILLAGE EXT  
8x19

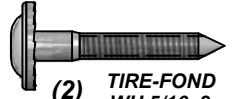

(2) TIRE-FOND  
WH 5/16x2

MONTAGE DE L'ECHELLE

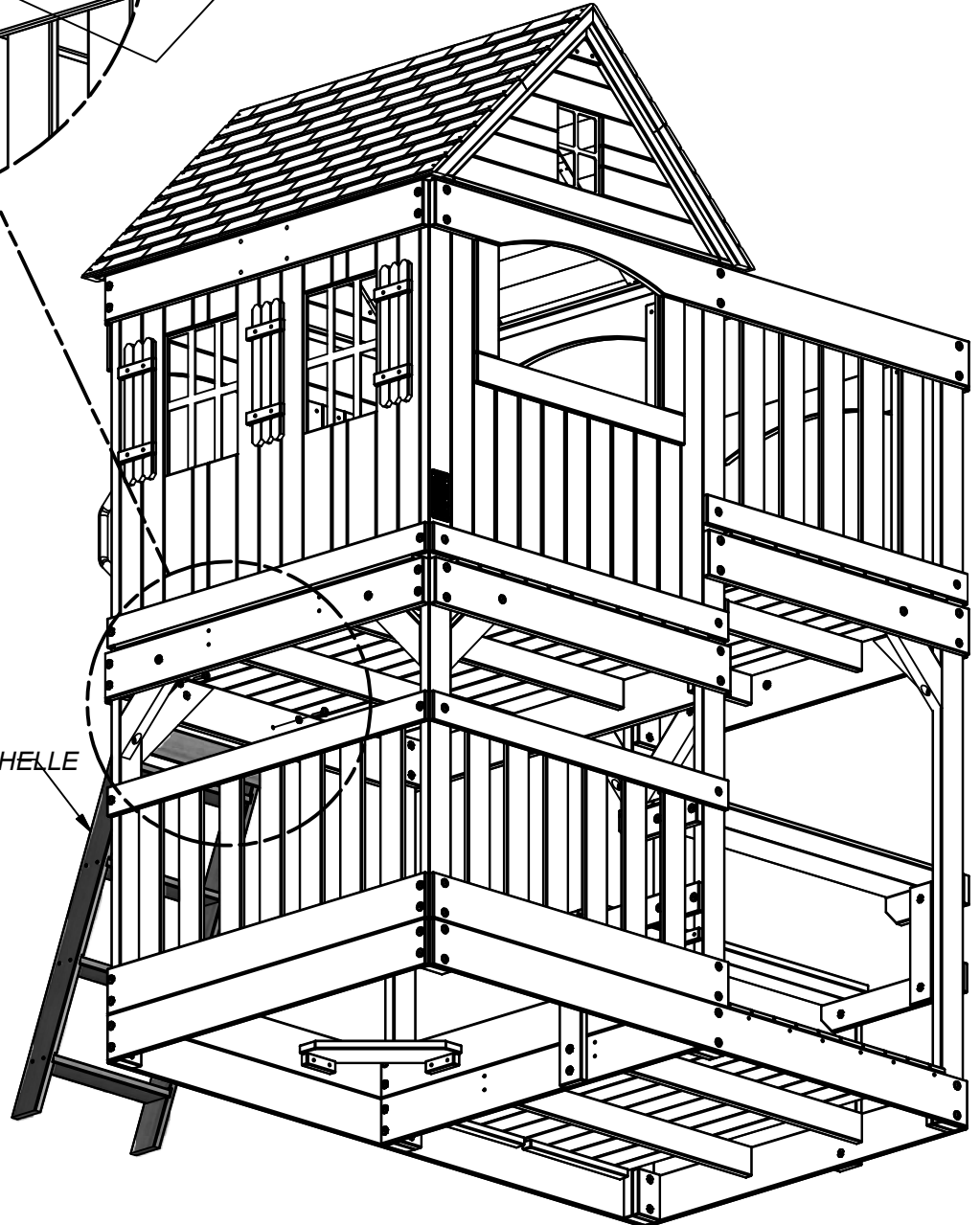

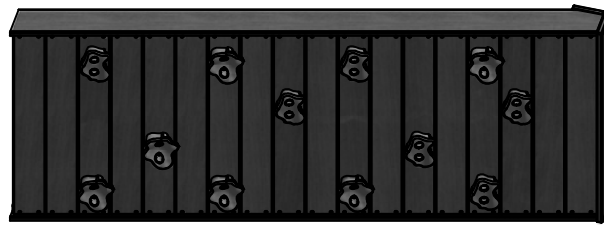

(1) ASSEMBLAGE DE PAROI ROCHEUSE

**ÉTAPE 44**

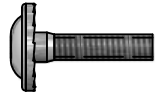
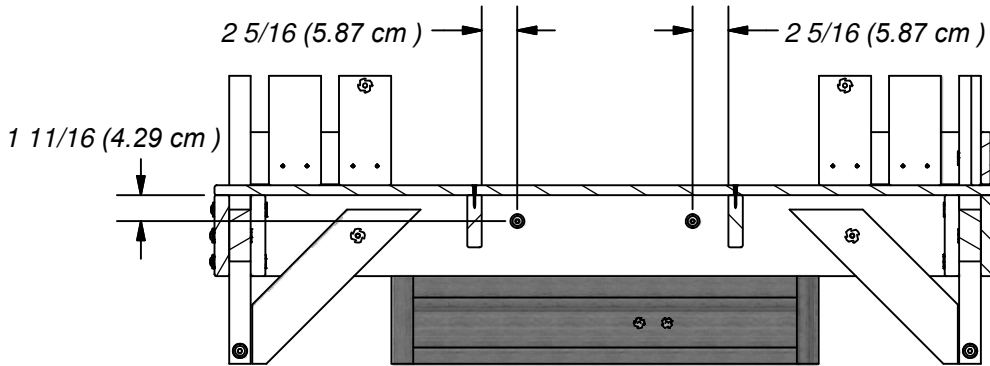

(2) BOULON WH  
5/16x1 1/4



(2) RONDELLE DE  
VERROUILLAGE EXT  
8x19

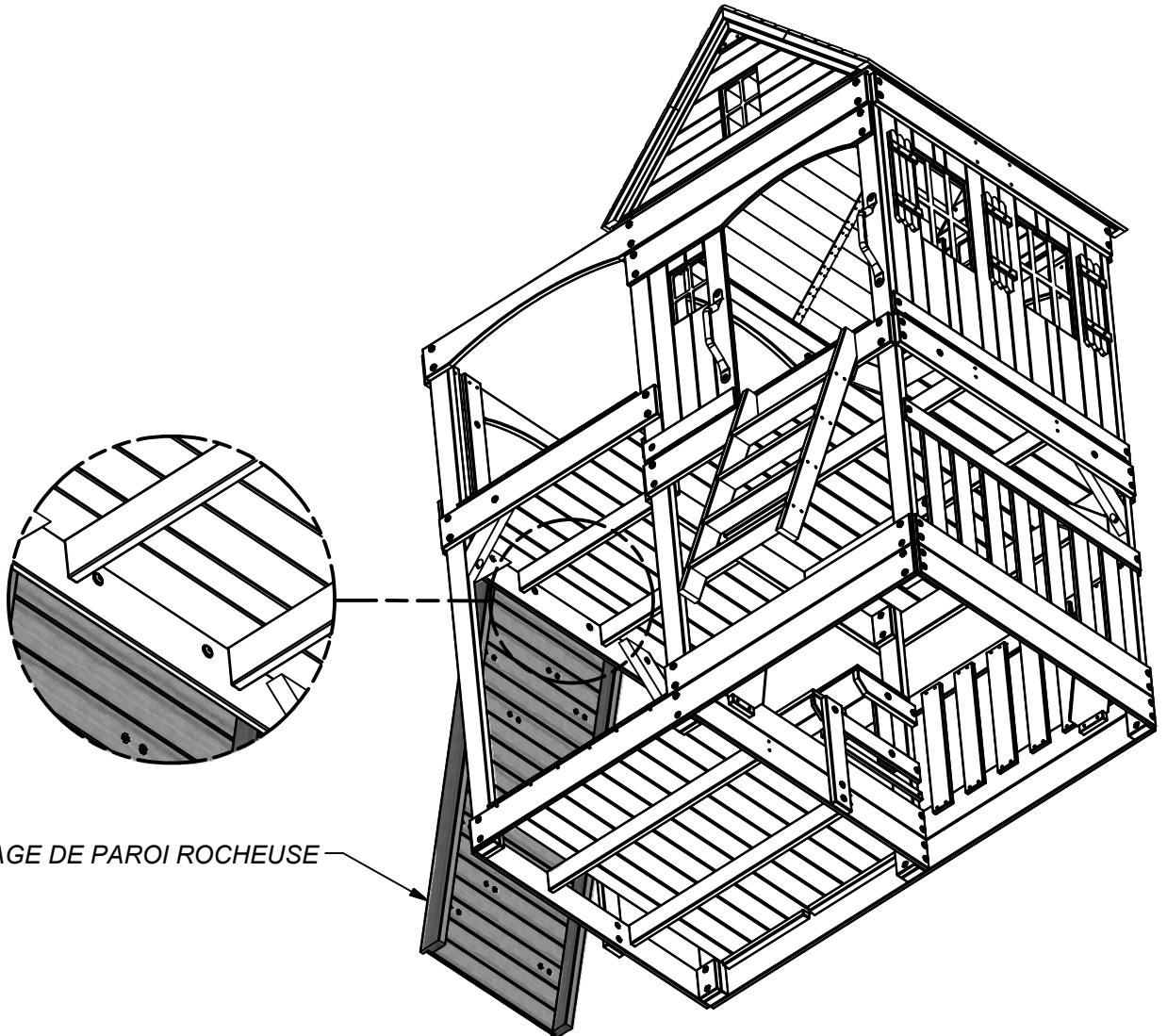

ASSEMBLAGE DE PAROI ROCHEUSE

(1) ENSEMBLE FAISCEAU DE BALANÇOIRE

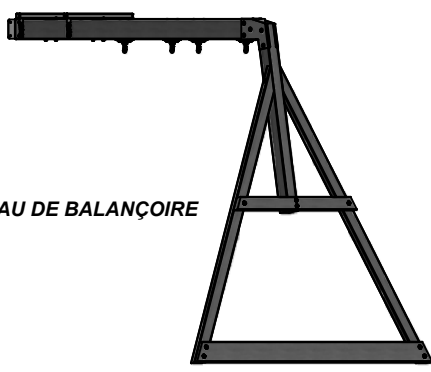

ÉTAPE 45

BOULON HEX 5/16x1 1/4  
(4 PLCS)

RONDELLE 5/16  
(4 PLCS)

RONDELLE PLATE 8x27  
(4 PLCS)

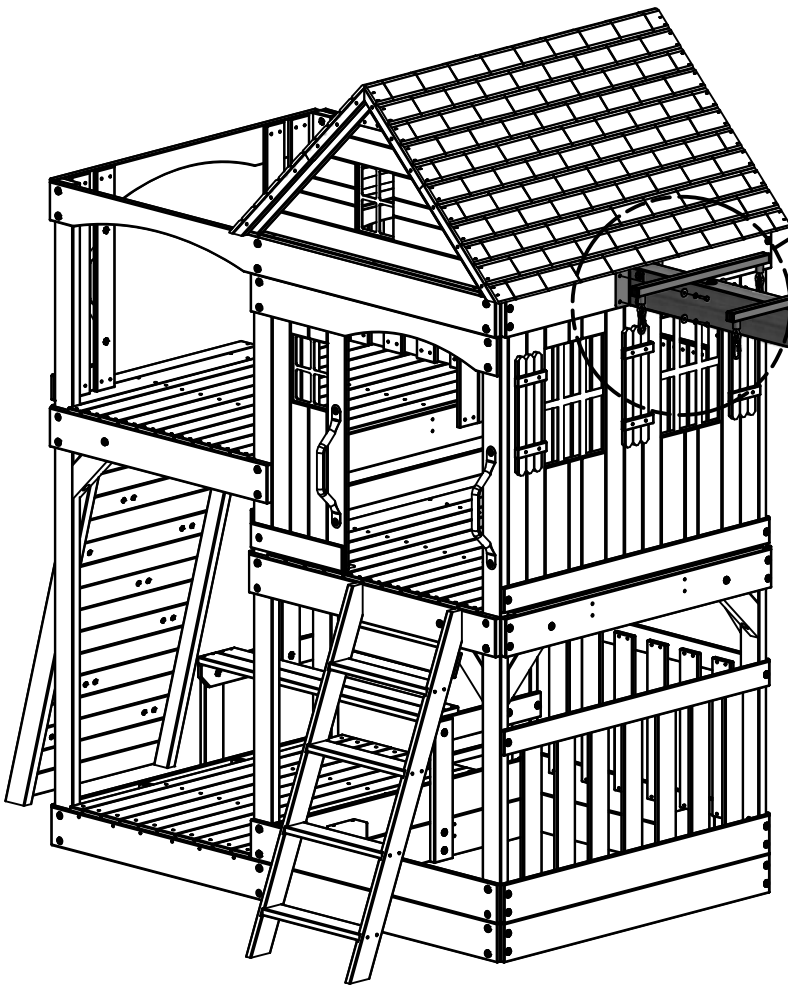
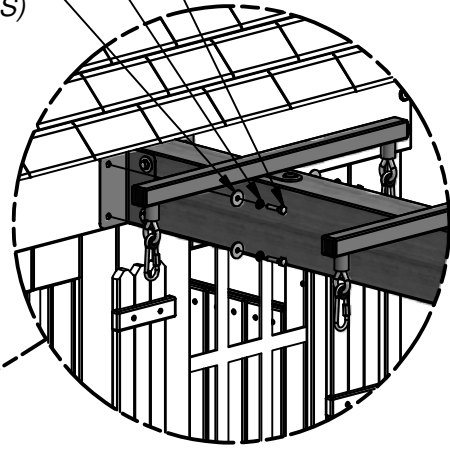
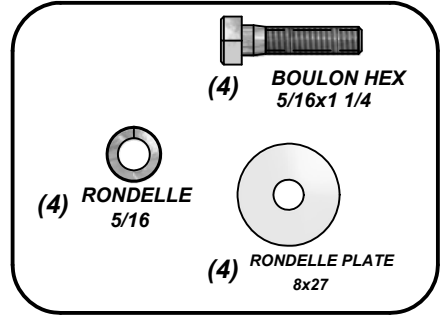

ENSEMBLE FAISCEAU  
DE BALANÇOIRE

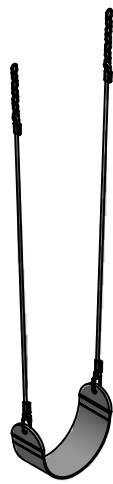

(2) MONTAGE DE LA  
BALANCOIRE

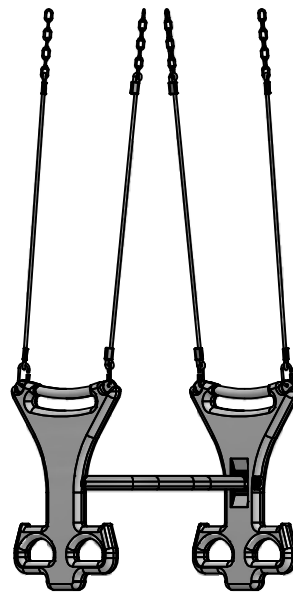

(1) MONTAGE DU PLANEUR

## ÉTAPE 46

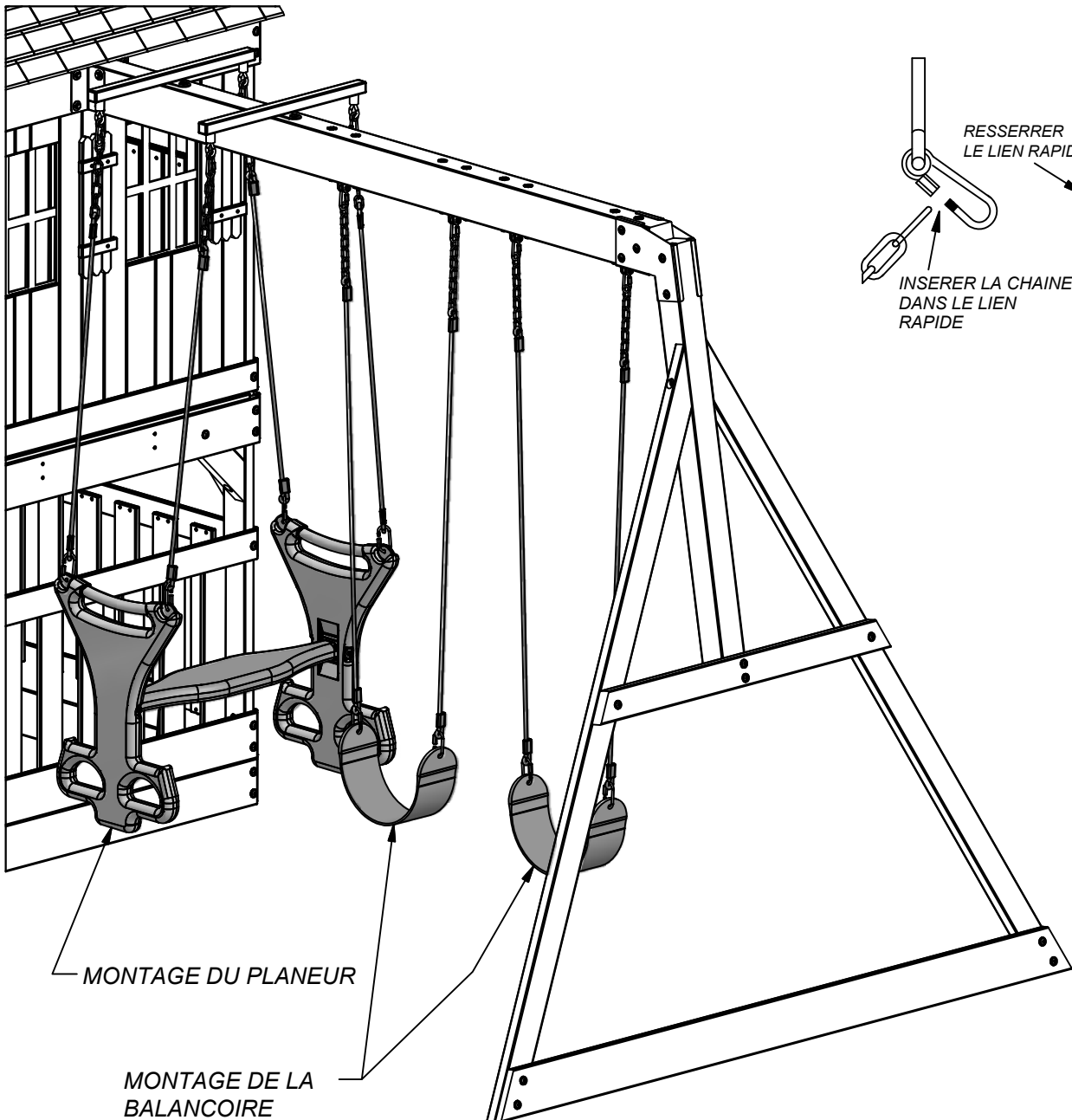

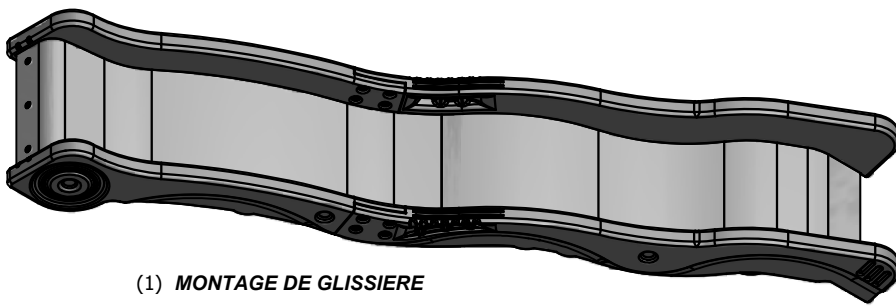

(1) MONTAGE DE GLISSIERE

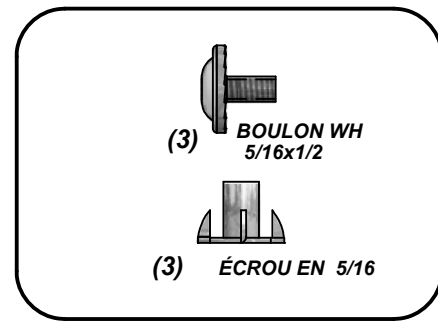

ÉTAPE 47

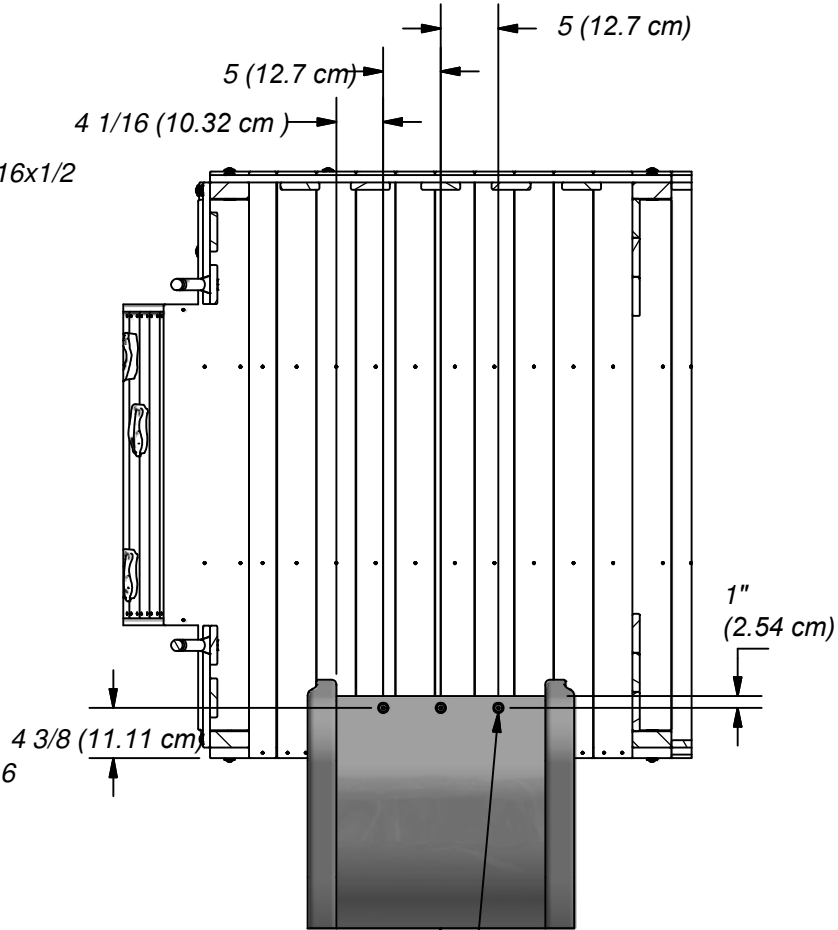
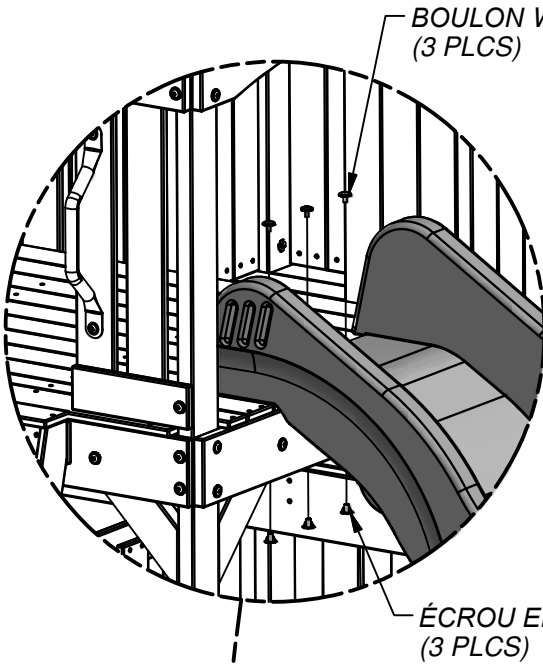

MONTAGE DE GLISSIERE  
CENTRE EN OUVERTURE

PERCEZ DES TROUS DE  
DIAMÈTRE DE 7/16" (10 mm)  
OÙ DÉSIGNÉ.

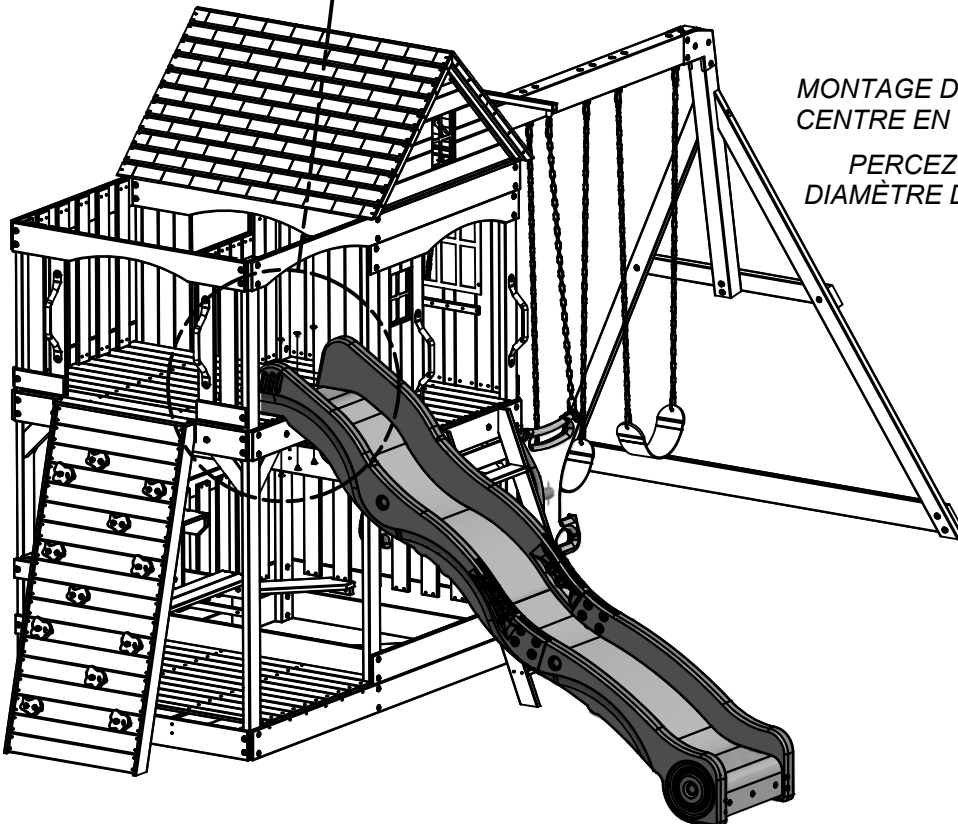

(6) - BARRE D'ANCRAGE AU SOL - A4M00527

## ÉTAPE 48

PERCEZ DES TROUS DE DIAMÈTRE DE 7/16" (10 mm) OÙ DÉSIGNÉ.

### NOTE:

LE MANQUE D'UTILISATION DES ENJOLIVEURS AU SOL PEUT ANNULER LA GARANTIE ET CAUSER DES BLESSURES!

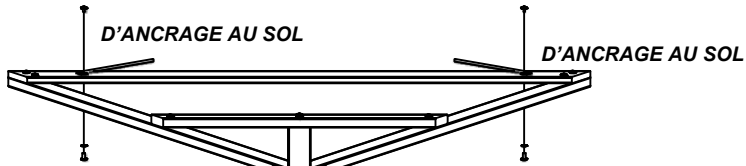
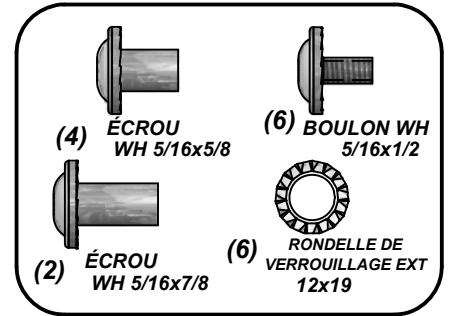

RONDELLE DE VERROUILLAGE EXT 12x19 (2 PLCS)  
ÉCROU WH 5/16x7/8 (2 PLCS)

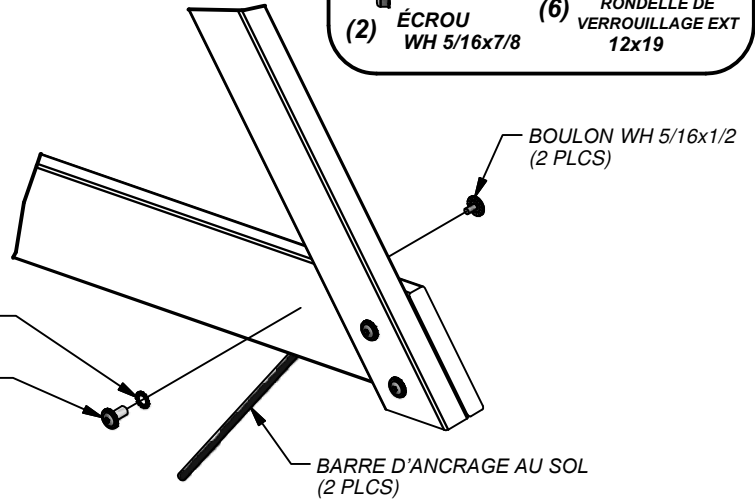

D'ANCRAGE AU SOL

D'ANCRAGE AU SOL

BOULON WH 5/16x1/2 (4 PLCS)

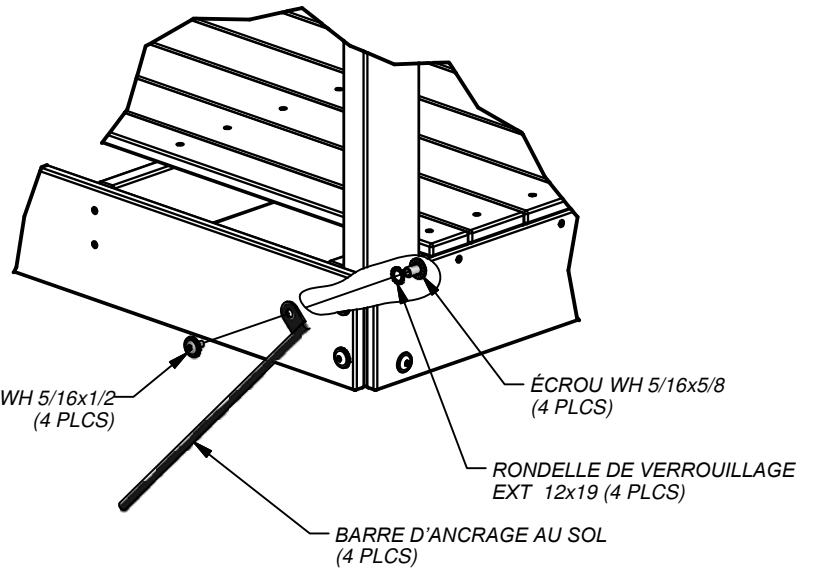

D'ANCRAGE AU SOL

D'ANCRAGE AU SOL





- (1) Y1 - PLANCHER DE REMPLISSAGE EXTÉRIEUR - W4L05752  
5/8"x4"x46" (16x102x1168)

## ÉTAPE 49



- (6) VIS PFH  
8x1 1/2

VIS PFH 8x1 1/2  
(6 PLCS)

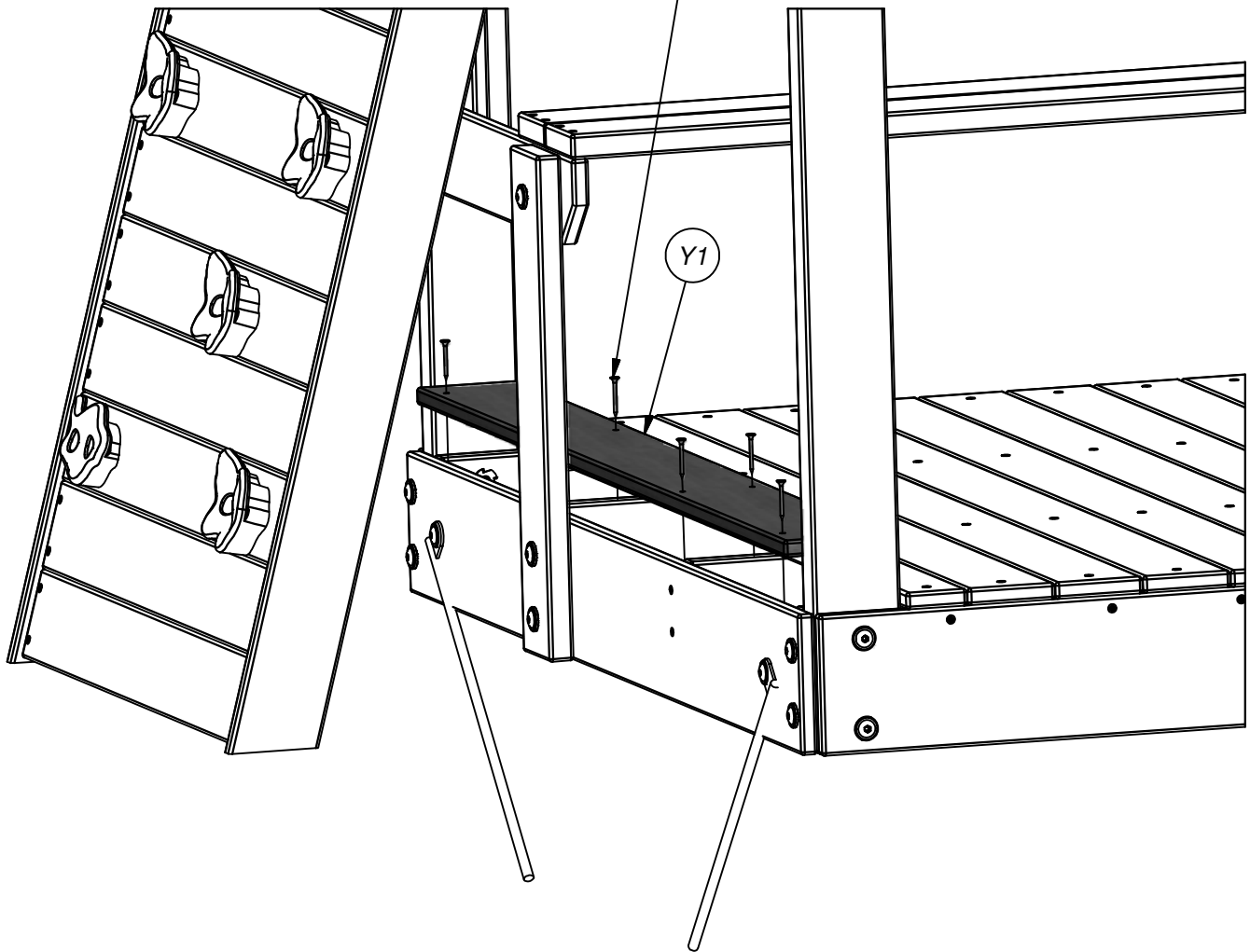

## ÉTAPE FINALE

VÉRIFIEZ DEUX FOIS CHAQUE BOULON, VIS ET ÉCROU POUR L'ÉTANCHÉITÉ.  
ASSUREZ-VOUS QUE CHAQUE PLANCHE EST SÉCURISÉE ET ASSUREZ-VOUS QUE  
L'ENSEMBLE DE JEU EST AU NIVEAU.

PROFITEZ DE VOTRE NOUVEL ENSEMBLE DE JEU!

## Garantie limitée

Cette garantie limitée de Backyard Discovery s'applique aux produits fabriqués sous la marque Backyard Discovery ou ses autres marques, y compris, mais sans s'y limiter, les produits Backyard Botanical, Adventure Playsets et Leisure Time Products.

Backyard Discovery garantit que ce produit est exempt de défaut de matériaux et de fabrication pour une période d'un (1) an à compter de la date d'achat originale. Cette garantie d'un (1) an couvre toutes les pièces incluant le bois, le matériel et les accessoires. Tout le bois comporte une garantie au prorata de cinq (5) ans contre la pourriture et la pourriture. Reportez-vous à l'annexe ci-dessous pour connaître les frais associés au remplacement des pièces en vertu de cette garantie limitée. En outre, Backyard Discovery remplacera toutes les pièces dans les 30 premiers jours suivant la date d'achat qui auraient été manquantes ou endommagées dans l'emballage d'origine.

Cette garantie s'applique au propriétaire et au titulaire d'origine et est non transférable. Un entretien régulier est nécessaire pour assurer une durée de vie et une performance maximales de ce produit et le défaut d'entretien du produit par le propriétaire conformément aux exigences de maintenance peut annuler cette garantie. Les directives d'entretien sont fournies dans le manuel du propriétaire.

Cette garantie limitée ne couvre pas:

- Travail pour toute inspection
- Main-d'œuvre pour le remplacement de tout article défectueux
- Dommages indirects ou consécutifs
- Les défauts cosmétiques qui n'affectent pas les performances ou l'intégrité d'une pièce ou de l'ensemble du produit
- Vandalisme, utilisation inappropriée, défaillance due au chargement ou à l'utilisation au-delà des capacités indiquées dans le manuel d'assemblage applicable.
- Les actes de la nature, y compris, mais sans s'y limiter, le vent, les tempêtes, la grêle, les inondations, l'exposition excessive à l'eau
- Installation incorrecte, y compris, mais sans s'y limiter, l'installation sur un sol inégal, inégal ou meuble
- Torsion mineure, gauchissement, vérification ou toute autre propriété naturelle du bois qui n'affecte pas la performance ou l'intégrité

Les produits Backyard Discovery ont été conçus pour la sécurité et la qualité. Toute modification apportée au produit d'origine pourrait endommager l'intégrité structurale de l'unité, ce qui pourrait entraîner une défaillance et des blessures possibles.

La modification annule toutes les garanties et Backyard Discovery n'assume aucune responsabilité pour les produits modifiés ou les conséquences résultant de la défaillance d'un produit modifié.

Ce produit est garanti pour USAGE RÉSIDENTIEL SEULEMENT. En aucun cas, un produit Backyard Discovery ne devrait être utilisé dans des lieux publics. Une telle utilisation peut entraîner une défaillance du produit et des blessures potentielles. Toute utilisation publique annulera cette garantie. Backyard Discovery rejette toutes les autres représentations et garanties de toute nature, explicites ou implicites.

Cette garantie vous confère des droits légaux spécifiques. Vous pouvez également avoir d'autres droits qui varient d'un état à l'autre ou d'une province à l'autre. Cette garantie exclut tous les dommages consécutifs, cependant, certains états n'autorisent pas la limitation ou l'exclusion des dommages consécutifs et par conséquent cette limitation peut ne pas s'appliquer à vous.

### Calendrier de remplacement des pièces au prorata

#### Age du produit

#### **Toutes les pièces**

0-30 jours à partir de la date de l'ach

31 jours à un an

#### Paiement Client

\$0 et livraison gratuite

\$0 + S&H

#### **Pourriture de bois et délabrement uniquement**

1 an

\$0 et livraison gratuite

2 ans

20% + S&H

3 ans

40% + S&H

4 ans

60% + S&H

5 ans

80% + S&H

Plus de 5 ans

100% + S&H



**REMARQUE:**

Lined writing area consisting of multiple horizontal lines.

