



Manufactured by:
Backyard Discovery
3305 Airport Drive
Pittsburg, KS 66762
800-856-4445



HILLCREST PLAY SET DI LEGNO MODELLO: # 1808058

OPUSCOLO INCLUDE:

- Manuale del proprietario
- Domande frequenti
- Istruzioni di montaggio
- Informazioni sulla garanzia

INSTALLATION SERVICES AVAILABLE!*

Need a Helping Hand?
Let our team of professionals
handle the installation for you!

GOCONFIGURE
888-888-5424

**Installation services are only available to U.S. customers.*

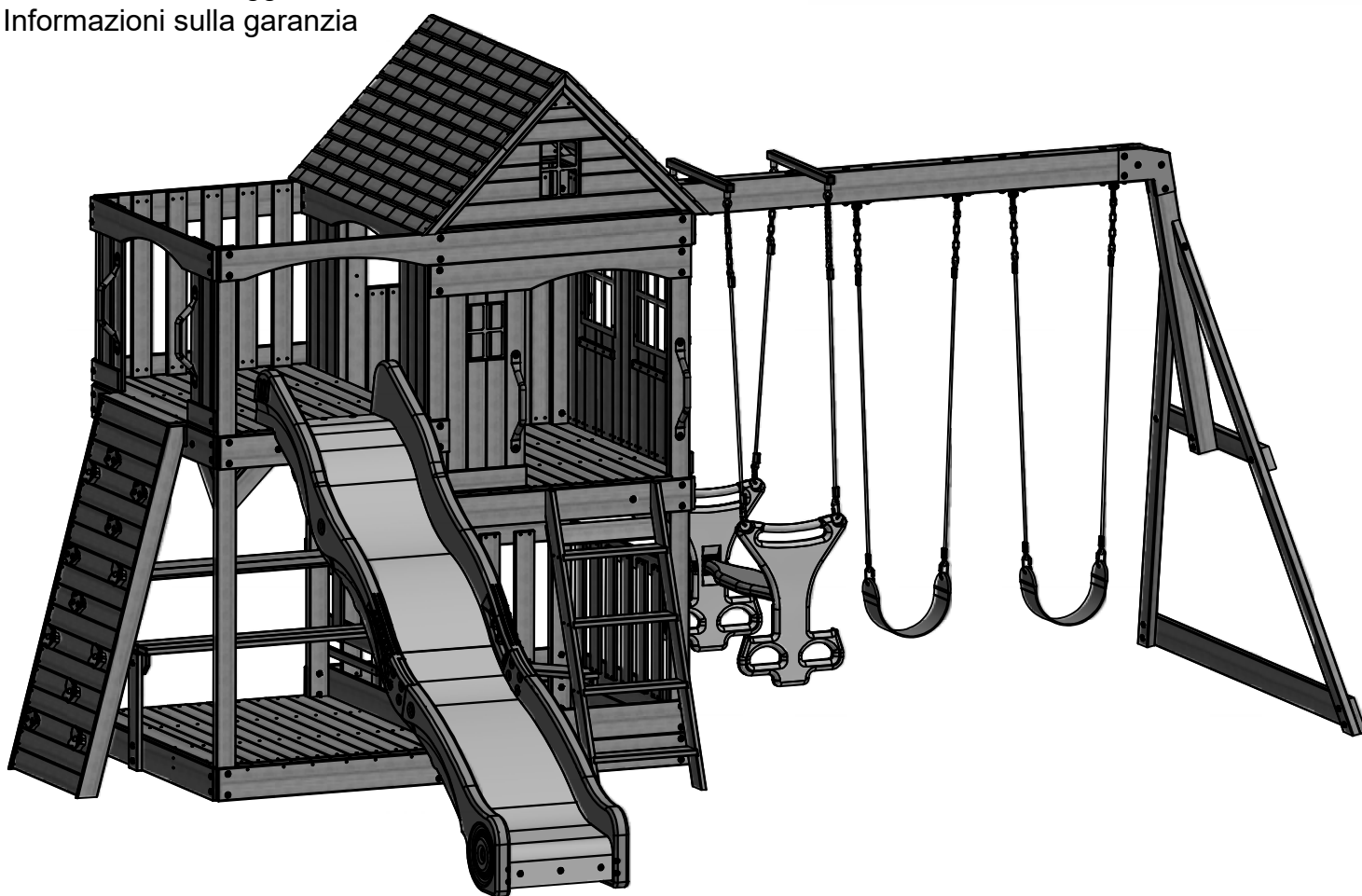

Per la maggior parte fino ad oggi il manuale di montaggio, per registrare il tuo set o per ordinare parti di ricambio si prega di visitare il sito web

www.backyarddiscovery.com

Salvare questo assemblaggio manuale per riferimento futuro nel caso in cui avete bisogno di ordinare parti di ricambio.

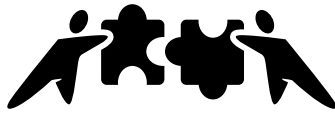

GOCONFIGURE
Putting it all together for you

INSTALLATION SERVICES AVAILABLE!*

Need a Helping Hand?
Let our team of professionals
handle the installation for you!

GOCONFIGURE
888-888-5424

Con Go configurare, ci si mettono i diciotto anni di esperienza direttamente a casa tua.

Abbiamo servizio una vasta schiera di indoor e outdoor prodotti di ricreazione che la maggior parte dei consumatori non hanno il tempo o la possibilità di offrire e installare se stessi.

Noi facciamo il sollevamento di carichi pesanti e quindi non è necessario!

-
- 18 anni di esperienza nella manutenzione di casella di grandi dettaglianti e consumatori diretti
 - altamente qualificati, specializzati, cortese servizio professionale Tecnici
 - Oltre 140.000 installazioni annualmente
 - servizio in guanti bianchi
 - Garanzia di Soddisfazione
 - Appuntamenti flessibile, compresi i fine settimana
 - Copertura in tutta la nazione
- visita www.goconfigure.com per maggiori informazioni !!
-

****Servizi di installazione sono disponibili solo per i clienti degli Stati Uniti.***



**SI PREGA DI LEGGERE QUESTO MANUALE PRIMA
DI INIZIARE IL MONTAGGIO**

- LEGGERE ATTENTAMENTE IL MANUALE DI ASSEMBLAGGIO, PRESTANDO PARTICOLARE ATTENZIONE AI CONSIGLI IMPORTANTI ED ALLE INFORMAZIONI SULLA SICUREZZA.
- DOPO AVER LETTO IL MANUALE DI MONTAGGIO, POTRETE DECIDERE SE AVETE BISOGNO DI UN AIUTO PROFESSIONALE PER COMPLETARE L'ASSEMBLAGGIO DEL PLAYSET.
- SEPARARE E IDENTIFICARE TUTTE LE PARTI PER ASSICURARSI DI AVERE TUTTE LE PARTI ELENcate.
- SE NON TROVATE TUTTE LE PARTI, CONTROLLATE IL MATERIALE DI IMBALLAGGIO. DURANTE LA SPEDIZIONE POTREBBERO ESSERE CADUTE PARTI DI PICCOLE DIMENSIONI.
- SE SI HANNO PROBLEMI CON IL MONTAGGIO O SE QUALCHE PARTE È MANCANTE O DANNEGGIATA, CHIAMARE IL SERVIZIO DI ASSISTENZA TECNICA.
- LINEA CASA 1-800-856-4445 O VISITATE www.backyarddiscovery.com.

QUANDO SI EFFETTUA UNA CHIAMATA, SI PREGA DI AVERE LE SEGUENTI INFORMAZIONI:

- 1 - NUMERO DI MODELLO DEL PRODOTTO SUL LATO ANTERIORE DEL MANUALE DI MONTAGGIO
- 2 - DESCRIZIONE DEL PEZZO DALLA LISTA PARTI

Manuale d'Uso del Play Set

Gentile Cliente:

Leggere completamente l'intero libretto prima di iniziare il processo di montaggio.

L'attrezzatura è consigliata per l'uso da parte dei bambini dai 3 ai 10 anni. Le strutture non sono destinate ad uso pubblico. La Società non garantisce nessuna delle sue strutture residenziali ad uso commerciale come: Daycare, asilo nido, scuola materna, parco ricreativo, o qualsiasi altra applicazione commerciale simile.



ATTENZIONE: Questo simbolo indica importanti avvertenze di sicurezza che, se non seguite, potrebbero mettere a repentaglio la sicurezza personale vostra e dei vostri bambini e/o danneggiare la vostra proprietà. È **NECESSARIO** leggere e seguire tutte le istruzioni contenute nel presente manuale prima di tentare di utilizzare questo playset.



ATTENZIONE: I bambini **NON** devono usare questo playset fino a quando l'unità non è stata completamente assemblata e ispezionata da un adulto per assicurare che il set sia stato installato e ancorato correttamente.

Seguire tutte le raccomandazioni riportate di seguito. In caso contrario, la garanzia potrebbe risultare nella garanzia essere nulla e/o in violazioni della sicurezza che possono causare lesioni gravi. Questo manuale contiene informazioni utili relative alla preparazione del montaggio, alla procedura di installazione, e la manutenzione necessaria. Tenete sempre a mente la sicurezza dei vostri bambini mentre la vostra struttura di gioco è in costruzione e quando i vostri bambini giocano sul set. Prima che i vostri bambini giochino sul set, consultate le istruzioni per l'uso con loro per garantire la loro sicurezza.

CONSERVARE QUESTE ISTRUZIONI PER RIFERIMENTI FUTURI. CONSERVARLI IN UN LUOGO SICURO DOVE SI PUÒ FARE RIFERIMENTO A LORO SE NECESSARIO. AL FINE DI FORNIRVI IL SERVIZIO PIÙ EFFICIENTE, È NECESSARIO CHE CI FORNITE I NUMERI DI PARTE AL MOMENTO DELL' ORDINE DEI PEZZI DI RICAMBIO.

Per i tuoi record:

Si prega di prendere tempo e compilare le informazioni qui sotto. Queste informazioni saranno necessarie per questioni di garanzia.

Dove Acquistato: _____

Data dell'Acquisto: _____

Data dell'Installazione: _____

Installato da: _____

Numero di tracciamento: _____

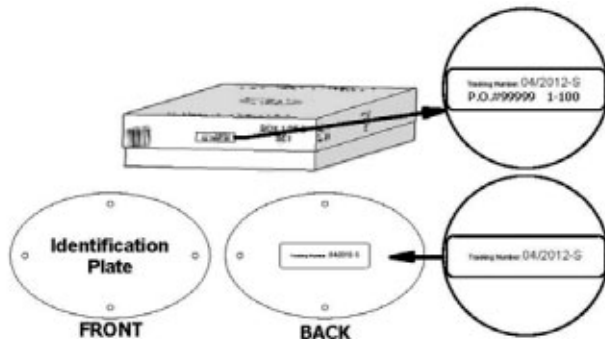
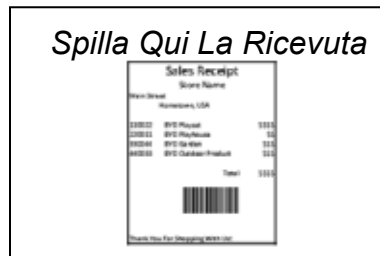

OR



Numero di Tracciamento

Piastra ID verticale

Numero di Tracciamento sull'Etichetta di Riferimento

Il numero identificativo di tracciamento sulla confezione e sul retro della targhetta identificativa è incluso ai fini del tracciamento associato ai diritti di garanzia.



AVVERTENZA

ADULTO CONTINUA SORVEGLIANZA NECESSARIA!

RISCHI DI SOFFOCAMENTO

Non consentire mai ai bambini di giocare con le corde, clotheslines, pet guinzagli, cavi, catene o corde-articoli simili quando si utilizza questo gioco-set o per fissare questi elementi ai play-set.

Non consentire mai ai bambini di indossare indumenti larghi, ponchos, cappe, sciarpe, mantelli, collane o elementi con draw-corde, funi o tiranti quando si utilizza questo gioco-set.

Non consentire mai ai bambini di indossare bike o sport caschi quando si utilizza questo gioco-set.

Mancato divieto questi elementi aumenta il rischio di lesioni gravi e di morte per i bambini da impigliamento e strangolamento.

TESTA DI GRAVE PERICOLO DI PREGIUDIZIO

Mantenere il materiale di attenuazione sotto e intorno come si raccomanda nelle istruzioni di installazione e operazione. Impianto per il tramite di calcestruzzo miscelato, asfalto, terra, Prato, tappeti e altre superfici dure crea un rischio di lesioni gravi o morte per caduta al suolo.

Per bambini da 3 a 10 anni di età. Numero massimo di utenti, installazione e istruzioni di funzionamento; un'altra informazione è disponibile in:

www.backyarddiscovery.com

Contattateci anche: Backyard Discovery
3305 Airport Dr., Pittsburg, Kansas 66762

1-800-856-4445

Il numero di
tracking:

Manuale d'Uso del Play Set

Si prega di fare riferimento alla sezione Montaggio del Manuale di montaggio per la massima altezza di caduta.

Posizionamento del Playset

1. *Il Playset è progettato per essere installato su una superficie piana da un adulto con un aiutante adulto. Posizionare in un'area piana del cortile per ridurre al minimo la preparazione del terreno.*
2. *Scegliere una posizione piana per l'attrezzatura. Ciò può ridurre la probabilità che il gioco si ribalti e che il materiale di superficie sciolga durante forti piogge.*
3. *Posizionare l'attrezzatura a non meno di 1,8 m (6 ft) da qualsiasi struttura o ostruzione come recinzione, garage, casa, rami a strapiombo, linee di lavanderia o cavi elettrici.*
4. *Fornire spazio sufficiente affinché i bambini possano utilizzare l'attrezzatura in modo sicuro. Ad esempio, per strutture con attività di gioco multiple, uno scivolo non dovrebbe uscire davanti ad un'altalena.*
5. *È una buona idea collocare il vostro Playset in una zona che è conveniente per gli adulti per guardare i bambini durante il gioco.*
6. *Creare un sito privo di ostacoli che potrebbero causare lesioni, come rami bassi a strapiombo, fili sospesi, ceppi e/o radici, grandi rocce, mattoni e cemento. Suggestioni aggiuntivi nella sezione Area giochi consigliata.*
7. *Non costruire il vostro playset su materiale di rivestimento.*
8. *Posizionare le piattaforme in metallo e gli scivoli al riparo dalla luce diretta del sole per ridurre il rischio di gravi ustioni. Uno scivolo rivolto verso nord riceverà la luce solare meno diretta.*
9. *Separare le attività attive e silenziose tra loro. Ad esempio, collocare la sabbiera lontano da oscillazioni o usare un parapetto o una barriera per separare la sabbiera dal movimento delle oscillazioni.*

Area di gioco consigliata

- ❑ *Non installare l'attrezzatura del playset domestico su calcestruzzo, asfalto, terra imballata, erba, tappeto o qualsiasi altra superficie dura. Una caduta su una superficie dura può causare gravi lesioni all'utilizzatore dell'attrezzatura.*
- ❑ *Non installare su materiale di riempimento sciolto o superfici dure come calcestruzzo o asfalto.*
- ❑ *Trucioli di corteccia tritato, trucioli di legno, sabbia fine e ghiaia fine, vengono aggiunti come materiali ammortizzanti dopo il montaggio. Se usati correttamente questi materiali possono assorbire parte dell'impatto della caduta di un bambino.*
- ❑ *Tutto materiali di rivestimento del terreno da gioco dovrebbe essere esteso per un minimo di 6 piedi in tutte le direzioni intorno all'area di gioco.*
- ❑ *Non applicare la superficie del parco giochi fino a quando l'unità non è completamente costruita. Il Playset non dovrebbe essere costruito sulla superficie.*
- ❑ *Utilizzare un sistema di contenimento, ad esempio scavare intorno al perimetro e/o rivestire il perimetro con una ringhiera.*
- ❑ *Gli impianti di piastrelle di gomma o di superfici versate sul posto (ad eccezione dei materiali sfusi) richiedono generalmente un professionista e non sono progetti "fai da te".*
- ❑ *Utilizzare materiali di rivestimento del terreno da gioco (diversi dal materiale sciolto) conformi alla norma di sicurezza ASTM F1292 Specifica standard ASTM F1292 per materiali di rivestimento per l'attenuazione degli urti all'interno della Zona dei playset.*

Manuale d'Uso del Play Set

Til grafico seguente spiega l'altezza di caduta in piedi dalla quale non ci si aspetterebbe una lesione alla testa potenzialmente mortale.

Altezze critiche in piedi (m) di materiali testati

Material	Uncompressed Depth			Compressed Depth
	6" (152mm)	9" (228mm)	12" (304mm)	a 9" (228mm)
<i>Cippato di legno</i>	7' (2.13m)	10' (3.05m)	11' (3.35m)	10' (3.05m)
<i>Truciolato Corteccia triturato</i>	6' (1.83m)	10' (3.05m)	11' (3.35m)	7' (2.13m)
<i>Fibre di legno artificiali</i>	6' (1.83m)	7' (2.13m)	>12' (3.66m)	6' (1.83m)
<i>Sabbia fine</i>	5' (1.52m)	5' (1.52m)	9' (2.74m)	5' (1.52m)
<i>Sabbia grossa</i>	5' (1.52m)	5' (1.52m)	6' (1.83m)	4' (1.22m)
<i>ghiaia fine</i>	5' (1.52m)	7' (2.13m)	10' (3.05m)	6' (1.83m)
<i>ghiaia media</i>	5' (1.52m)	5' (1.52m)	6' (1.83m)	5' (1.52m)
<i>Pneumatici triturati *</i>	10-12' (3.0-3.6m)	N/A	N/A	N/A

* Questi dati provengono da test condotti da laboratori di prova indipendenti su una profondità di 6 pollici di campioni di pneumatici triturati non compressi prodotti da quattro fabbricanti. I test hanno rilevato altezze critiche, che variavano da 10 piedi a più di 12 piedi. Si raccomanda che le persone che cercano di installare pneumatici triturati come superficie protettiva richiedano al fornitore dati di prova indicanti l'altezza critica del materiale al momento della prova in conformità alla norma ASTM F1292

Istruzioni per l'uso:



NOTA: La sicurezza dei vostri figli è la nostra preoccupazione numero 1. Osservare le seguenti indicazioni e avvertenze riduce la probabilità di lesioni gravi o mortali. Per favore rivedi queste regole di sicurezza regolarmente con i tuoi figli.

1. Questo Playset è progettato per un numero specifico di occupanti il cui peso complessivo non deve superare un determinato peso sul pavimento sopraelevato o nell'area di oscillazione; la capacità totale dell'Unità è descritta nella sezione Dimensioni di base del manuale. L'altezza massima di caduta e l'area di gioco consigliata sono disponibili anche nella sezione Dimensioni di base del manuale per l'unità specifica.
2. È richiesta la supervisione di un adulto in loco.
3. Istruire i bambini a non camminare vicino, davanti, dietro o tra altalene in movimento o altre attrezzature per parchi giochi in movimento.
4. Istruire i bambini a sedersi dentro e mai stare in piedi su altalene.
5. Istruire i bambini a non torcere le catene e le corde e a non agganciarle alla barra di supporto superiore, in quanto ciò può ridurre la resistenza della catena o della corda.
6. Istruire i bambini a non saltare da altalene o altre attrezzature del parco giochi in movimento.
7. Istruire i bambini a non spingere i seggiolini vuoti. Il sedile può colpirli e causare gravi lesioni.
8. Istruire e insegnare ai bambini a sedersi al centro delle altalene con tutto il loro peso sui sedili.
9. Istruire i bambini a non usare l'attrezzatura in modo diverso da quanto previsto.
10. Istruire i bambini ad andare sempre giù dallo scivolo con i piedini prima. Non far mai scivolare prima la testa.
11. Istruire i bambini a guardare prima di scivolare per assicurarsi che nessuno sia nella parte inferiore.
12. Istruire i bambini a non correre mai su uno scivolo, dato che questo aumenta le loro probabilità di cadere.
13. I genitori dovrebbero vestire i bambini in modo appropriato. (esempi sarebbero l'uso di scarpe adeguate e la prevenzione di poncho, sciarpe e altri indumenti larghi potenzialmente pericolosi durante l'uso di attrezzature).
14. Istruire i bambini a non salire sull'attrezzatura quando è bagnata.
15. Istruire i bambini a non saltare mai da un ponte. Devono sempre utilizzare la scala, la rampa o lo scivolo.
16. Istruire i bambini a non strisciare mai o camminare attraverso la cima delle monkey bars.
17. Istruire i bambini a non strisciare mai sopra il tetto di una fortezza.

Manuale d'Uso del Play Set

18. Verificare che le eventuali funi, catene o cavi sospesi siano fissati ad entrambe le estremità e che non possano essere riagganciati.
19. Istruire i bambini a non attaccare oggetti all'attrezzatura del parco giochi che non siano specificamente progettati per l'uso con l'attrezzatura, come ad esempio, ma non solo, corde per saltare, tovaglioli, guinzagli, cavi e catene, in quanto possono causare un rischio di strangolamento.
20. Istruire i bambini a non avvolgere mai le gambe intorno alla catena oscillante.
21. Istruire i bambini a non scivolare mai lungo la catena oscillante.
22. Istruire i bambini a rimuovere il casco della bicicletta o altri caschi sportivi prima di giocare con le attrezzature del parco giochi.

Istruzioni per la manutenzione:

All'inizio di ogni stagione di gioco:

- Serrare tutti i componenti hardware.
- Lubrificare tutte le parti mobili metalliche seguendo le istruzioni del fabbricante.
- Controllare tutti i rivestimenti protettivi su bulloni, tubi, bordi e angoli. Sostituirli se sono allentati, incrinati o mancanti.
- Controllare che tutte le parti in movimento, inclusi sedili oscillanti, funi, cavi e catene, non presentino segni di usura, ruggine o altri deterioramenti. Sostituire se necessario.
- Controllare la presenza di ruggine nelle parti metalliche. Se trovata, carteggiare e riverniciare utilizzando una vernice non a base di piombo conforme ai requisiti di 16 CFR 1303.
- Controllare il deterioramento e le schegge di tutti i componenti in legno. Carteggiare le schegge e sostituire le parti in legno deteriorate.
- Rimontare le parti in plastica, come i sedili oscillanti o qualsiasi altro oggetto rimosso per la stagione fredda.
- Sostituire se necessario.

Due volte al mese durante la stagione di gioco:

- Serrare tutti i componenti hardware.
- Controllare tutti i rivestimenti protettivi su bulloni, tubi, bordi e angoli. Sostituirli se sono allentati, incrinati o mancanti.
- Sostituire se necessario.

Una volta al mese durante la stagione di gioco.

- Lubrificare tutte le parti mobili metalliche seguendo le istruzioni del produttore.
- Controllare che tutte le parti in movimento, inclusi sedili oscillanti, funi, cavi e catene, non presentino segni di usura, ruggine o altri deterioramenti. Sostituire se necessario.

Al termine di ogni stagione di gioco o quando la temperatura scende sotto i 32° F:

- Rimuovere i sedili oscillanti in plastica e gli altri elementi specificati dal fabbricante e portarli al chiuso o non utilizzarli.
- Raccogliere e controllare la profondità dei materiali di rivestimento protettivi sciolti sul terreno per evitare la compattazione e mantenere una profondità adeguata.
- Sostituire se necessario.

I proprietari sono responsabili del mantenimento della leggibilità delle etichette di avvertenza.

Manuale d'Uso del Play Set

Manutenzione supplementare:

- *Controllare ogni due settimane la trave oscillante e l'hardware a causa dell'espansione e della contrazione del legno. È particolarmente importante seguire questa procedura all'inizio di ogni stagione.*
- *Ispezionare le parti in legno mensilmente. La grana del legno a volte ascenderà nella stagione secca facendo apparire schegge. Sabbia leggera può essere necessaria per mantenere un ambiente di gioco sicuro*
- *Trattate regolarmente il vostro playset con la protezione, per evitare gravi danni dovuti alle condizioni atmosferiche.*
- *Una protezione trasparente resistente all'acqua è stata applicata sul vostro playset. Questo è fatto solo per il colore. Una o due volte all'anno, a seconda delle condizioni climatiche, è necessario applicare un certo tipo di protezione (sigillante) al legno dell'unità. Prima dell'applicazione del sigillante, carteggiare leggermente i punti "ruvidi" sul vostro playset. **Si prega di notare che questo è un requisito della garanzia.***
- *Il montaggio e la manutenzione del playset in posizione orizzontale è molto importante. Mentre i vostri bambini giocano, il vostro playset lentamente scava la sua strada nel terreno, ed è molto importante che si deposita uniformemente. Assicuratevi che il playset sia livellato e controllarlo ogni anno o all'inizio di ogni stagione di gioco.*

Istruzioni per lo stoccaggio:

Quando l'uso del Playset non è più desiderato, esso deve essere smontato e smantellato in modo tale che al momento dello smontaggio dell'unità non sussistano rischi irragionevoli



Assemblaggio di terze parti:

Il cliente può, a sua esclusiva discrezione, scegliere di utilizzare una terza persona o un servizio per assemblare questo prodotto. Backyard Discovery non si assume alcuna responsabilità per eventuali costi sostenuti dal Cliente per qualsiasi servizio di montaggio.

Consultare la nostra garanzia per ulteriori informazioni sulla copertura delle parti di ricambio danneggiate e mancanti. Backyard Discovery non rimborserà al Cliente il prezzo delle parti acquistate.

APPENDICE A

Informazioni sui materiali di rivestimento del terreno da gioco:

Le seguenti informazioni provengono dal **Scheda informativa della Commissione per la sicurezza dei prodotti di consumo degli Stati Uniti per il materiale per superfici da gioco**; Per ulteriori informazioni consultare anche il seguente sito web: www.cpsc.gov/cpscpub/pubs/323.html.

X3. LA SEZIONE 4 DEL MANUALE DI SICUREZZA PER LA SICUREZZA DEI PRODOTTI DI CONSUMO DELLA COMMISSIONE PER LA SICUREZZA DEI PARCHI GIOCHI ALL' APERTO

X3.1 Selezionare Protective Surfacing (Superficie protettiva) - Una delle cose più importanti da fare per ridurre la probabilità di gravi lesioni alla testa è installare una superficie protettiva antiurto sotto e intorno all' attrezzatura da gioco. La superficie di protezione deve essere applicata ad una profondità adatta all' altezza dell'apparecchiatura, in conformità alla specifica ASTM F 1292. Ci sono diversi tipi di superfici tra cui scegliere; a prescindere dal prodotto selezionato, seguire queste linee guida:

X3.1.1.1 Materiali di riempimento sciolti:

X3.1.1.1.1 Mantenere una profondità minima di 9 pollici di materiali sciolti come pacciamato/cippato di legno, fibra di legno artificiale (EWF), o pacciamato di gomma tritato/riciclato per attrezzature fino a 8 piedi di altezza; e 9 pollici di sabbia o ghiaia per attrezzature fino a 5 piedi di altezza. NOTA: Un livello iniziale di riempimento di 12 pollici comprimerà a circa 9 pollici di profondità di superficie nel tempo. La superficie sarà anche compatta, spostata e sedimentata, e dovrebbe essere periodicamente ricaricata per mantenere almeno un 9 pollici di profondità.

X3.1.2 Utilizzare almeno 6 pollici di superficie di protezione per attrezzature da gioco di altezza inferiore a 4 piedi. Se mantenuto correttamente, dovrebbe essere adeguato. (Per profondità inferiori a 6 pollici, il materiale di protezione è troppo facilmente spostabile o compattato.) NOTA: Non installare l'attrezzatura del parco giochi domestico su calcestruzzo, asfalto o altre superfici dure. Una caduta su una superficie dura può causare gravi lesioni all' utilizzatore dell'apparecchiatura. Erba e terra non sono considerate superfici protettive perché l'usura ed i fattori ambientali possono ridurre la loro efficacia di assorbimento degli urti. Le moquette ed i tappetini sottili non sono in genere una superficie protettiva adeguata. Le attrezzature a livello del suolo, come una sabbiera, un muro di attività, una sala giochi o altre attrezzature che non hanno una superficie di gioco rialzata, non necessitano di alcun rivestimento protettivo.

X3.1.3 Contenimento d' uso, ad esempio scavo intorno al perimetro e/o rivestimento perimetrale con staccionata. Non dimenticare di rendere conto del drenaggio dell'acqua.

X3.1.3.3.1 Controllare e mantenere la profondità del materiale di rivestimento allentato. Per mantenere la giusta quantità di materiali sciolti, segnare il giusto livello sui supporti per attrezzature di gioco. In questo modo si può facilmente vedere quando ricaricare e/o ridistribuire la superficie.

X3.1.3.3.2 Non installare superfici di riempimento sciolte o su superfici dure come calcestruzzo o asfalto.

X3.1.4 Superfici di gomma prefabbricate e o piastrelle di gomma prefabbricate - Potresti essere interessato a utilizzare superfici diverse dai materiali di riempimento sciolti, come piastrelle di gomma o superfici di gomma prefabbricate.

X3.1.4.4.1 Gli impianti di queste superfici richiedono generalmente un professionista e non sono progetti "fai da te".

X3.1.4.4.2 Rivedere le specifiche delle superfici prima di acquistare questo tipo di superficie. Chiedere all' installatore/ produttore un rapporto che dimostri che il prodotto è stato testato secondo i seguenti standard di sicurezza: Specifica standard ASTM F 1292 per l'attenuazione degli urti dei materiali di rivestimento all' interno della Zona di utilizzo delle attrezzature per parchi giochi. La relazione deve indicare l'altezza specifica per la quale la superficie è destinata a proteggere da gravi lesioni alla testa. Tale altezza deve essere pari o superiore all' altezza di caduta - distanza verticale tra una determinata superficie di gioco (superficie rialzata per stare in piedi, seduti o arrampicarsi) e la superficie di protezione sottostante - della vostra attrezzatura da gioco.

X3.1.4.4.3 Controllare frequentemente l'usura della superficie di protezione.

X3.1.5 Posizionamento - Il posizionamento e la manutenzione della superficie protettiva sono essenziali. Assicuratevi di:

X3.1.5.1 Estendere la superficie di almeno 6 piedi dall' apparecchiatura in tutte le direzioni.

X3.1.5.2 Per le oscillazioni avanti e indietro, estendere la superficie di protezione davanti e dietro l'oscillazione fino a una distanza pari al doppio dell'altezza della barra superiore dalla quale l'oscillazione è sospesa.

9 Queste informazioni sono state estratte dalle pubblicazioni del CPSC "Playground Surfacing - Technical Information Guide" e "Handbook for Public Playground Safety"; copie di queste relazioni possono essere ottenute inviando una cartolina postale all' Ufficio per gli Affari Pubblici, U. S. Consumer Product Safety Commission, Washington, D. C., 20207 o chiamando il numero verde: 1-800-638-2772.

L' American Society for Testing and Materials non assume alcuna posizione rispettando la validità di qualsiasi diritto parentale rivendicato in relazione a qualsiasi voce menzionata nel presente standard. Gli utenti del presente Principio sono espressamente avvertiti che la determinazione della validità di tali diritti parentali, e il rischio di violazione di tali diritti, sono di loro esclusiva responsabilità.

La norma è soggetta a revisione in qualsiasi momento da parte del comitato tecnico competente e deve essere riesaminata ogni cinque anni e, se no, riveduta, approvata o ritirata. Le vostre osservazioni sono richieste per la revisione di questa norma o per ulteriori norme e devono essere indirizzate alla sede centrale della ASTM. I vostri commenti saranno esaminati attentamente nel corso di una riunione del comitato tecnico competente, alla quale potrete partecipare. Se ritenete che le vostre osservazioni non siano state ascoltate in modo equo, siete invitati a comunicare il vostro punto di vista al comitato ASTM per le norme. 100 Barr Harbor Drive Barr, West Conshocken, PA 19428.

Domande frequenti per il manuale d'uso e montaggio del Playset:

1. L' area per il playset deve essere livellata?

Sì. Backyard Discovery consiglia di posizionare il playset su un'area pianeggiante per la massima sicurezza e durata. I picchetti forniti devono essere utilizzati per fissarla saldamente al suolo.

2. Qual è la dimensione dell'area consigliata per il playset?

Backyard Discovery consiglia un perimetro di almeno 6' (sei piedi) intorno e sopra il playset per la massima sicurezza.

3. Quale fascia d'età è appropriata per il set di giochi?

Backyard Discovery è consigliato per bambini dai 3 ai 10 anni.

4. Il legno è trattato con prodotti chimici?

Backyard Discovery utilizza legno 100% cinese Cedro che è naturalmente resistente agli insetti, carie e marciume. Per garantire la sicurezza del vostro bambino, il nostro legno è completamente privo di sostanze chimiche e non utilizziamo legno trattato a pressione. La tinta che usiamo è una finitura con un prodotto a base d'acqua, solo per aspetto.

5. Quante volte il playset dovrebbe essere tinto?

Backyard Discovery consiglia di colorare il playset una volta all'anno. Una tinta a base di acqua o olio può essere utilizzata a discrezione del cliente.

6. Perché sembra che il mio swing set stia sviluppando delle crepe?

Il legno è un materiale naturale, non due pezzi sono esattamente uguali. Ogni pezzo ha le proprie caratteristiche e personalità e reagisce in modo diverso ai cambiamenti climatici. Quando un qualsiasi prodotto in legno è esposto agli elementi, si sviluppa un "check del legno". Una verifica è la separazione radiale delle fibre di legno con la venatura del legno. Questo effetto è causato dalle variazioni di temperatura e umidità. Un check non è una cricca - non influisce sulla resistenza o la durata del legno o l'integrità strutturale del set di gioco.

7. I playset Backyard Discovery sono coperti da garanzia?

Sì. Tutti i prodotti Backyard Discovery hanno una garanzia di sostituzione di 1 anno su tutte le parti per difetto del produttore. Anche il legno è coperto da 5 anni di garanzia su marciume e carie. Consultare i dettagli della garanzia per ulteriori informazioni.

8. Qual è il modo migliore per iniziare ad assemblare il playset?

Backyard Discovery consiglia di estrarre tutte le parti dalle scatole e di organizzarle per numero di parte prima di iniziare qualsiasi assemblaggio. Questo non solo consentirà un montaggio più rapido, ma identificherà anche le parti che potrebbero essere mancanti o danneggiate in modo da poter essere sostituite prima del montaggio. In caso di parti mancanti o da sostituire, visitare il sito www.backyarddiscovery.com/support e seguire le istruzioni per ordinarle. Quindi, leggere il manuale di montaggio e preparare gli strumenti per il lavoro come raccomandato nel manuale. Se il manuale di assemblaggio viene perso o smarrito, è possibile stamparne uno nuovo dal sito Web di Backyard Discovery: www.backyarddiscovery.com.

9. Il playset sembra oscillare troppo. Cosa c'è di sbagliato?

L'oscillazione è causata da terreni irregolari o ostruzioni come rocce, radici, ecc. sotto le guide del terreno. Questi devono essere rimossi ed il terreno sottostante ri-livellato per evitare oscillazioni. Assicurarsi inoltre che il playset sia puntato saldamente a terra utilizzando i picchetti in dotazione.

10. Le schede da 2 "x4" non misurano 2 "x 4". Perché no?

Negli Stati Uniti è prassi comune descrivere le dimensioni del legname utilizzando i tagli grossolani della segheria e non le dimensioni finite. Rivenditori, negozi, ecc. tutti utilizzano questa pratica accettata per descrivere le dimensioni del legname. Tuttavia, Backyard Discovery playset sono progettati e costruiti utilizzando le dimensioni reali in modo che tutto si adatta correttamente e rimane così durante la vita del playset.

11. La trave terminale non è dritta verso l'alto e verso il basso. Perché no?

Questo è normale. Backyard Discovery progetta giochi in questo modo per garantire la struttura più robusta possibile. Il leggero angolo aggiunge forza e riduce l'oscillazione e la torsione.

12. I ganci a S per le altalene non si chiuderanno. Cosa c'è di sbagliato?

Backyard Discovery raccomanda di posizionarli su una superficie dura come il cemento (non fare questo su tutto ciò che si ammaccherà come metallo o legno finito o vetro che si romperà!). Ci vorranno parecchi colpi, ma i ganci si chiuderanno.

Per ulteriori informazioni e domande frequenti, consultare il nostro sito web all'indirizzo www.backyarddiscovery.com.

Strumenti Necessari per l'Installazione:

(Questi sono gli utensili generalmente necessari per il montaggio dei nostri prodotti per esterni.
Questi strumenti non sono inclusi con l'acquisto del prodotto per esterni.)

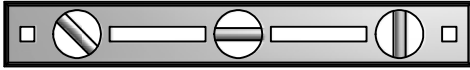

(Livella 24")

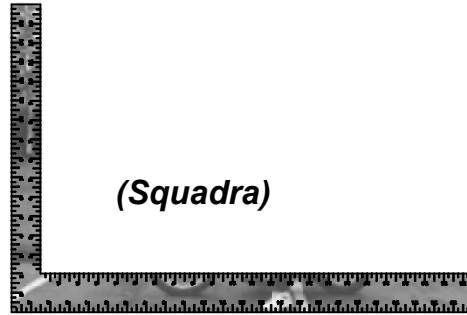

(Squadra)

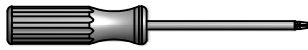

(Cacciavite Phillips)



(Martello)



**(Metro a Nastro per
Misure)**

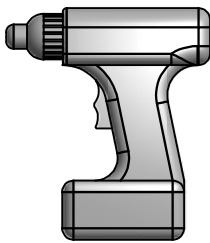

**(Trapano Senza Fili o
Trapano Elettrico)**



(Punte di trapano 1/8" & 7/16")



**(Accessori di Foratura:
Phillips Head)**



**(Un Adulto con un
Aiutante Adulto)**



(Scala)



(Chiave Inglese aperta 1/2")

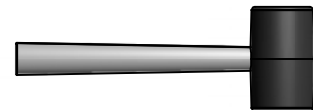

(Martello di Gomma - Opzionale)

Dimensioni di Installazione di Base

Posizionare il set su terreno piano, non meno di 6 piedi [2 m] da qualsiasi struttura o ostruzione come recinzione, garage, casa, rami sporgenti, linee di lavanderia o fili elettrici.

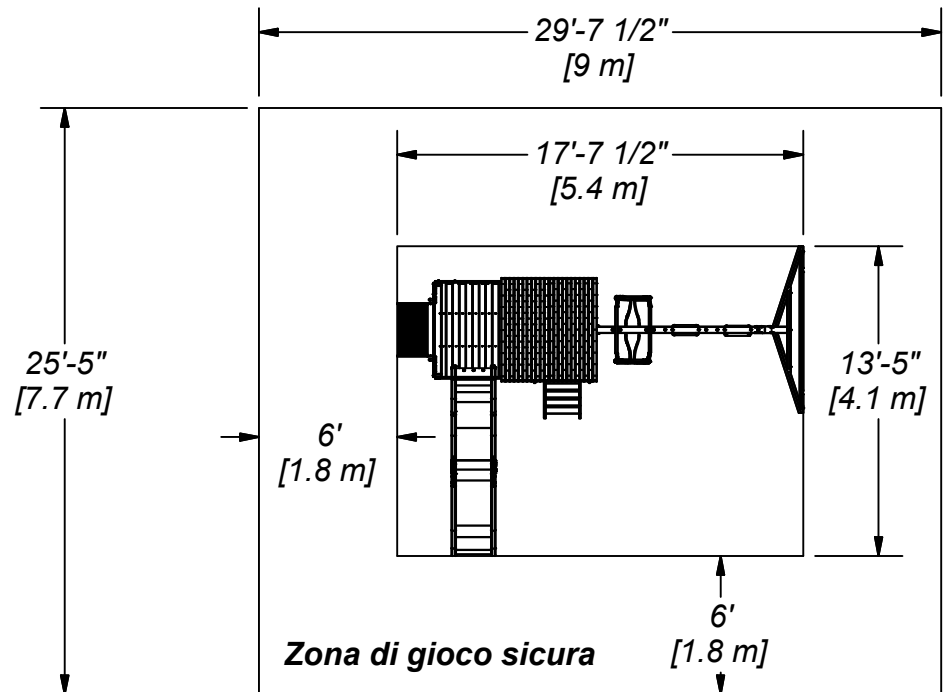

Informazioni Generali:

Il set è stato progettato e progettato esclusivamente per bambini e solo per uso residenziale.

Un massimo di 150 libbre per ogni bambino è consigliato per le attività ludiche progettate per l'uso individuale.

Un massimo di 120 libbre per ogni bambino è consigliato per le attività ludiche destinate all'uso multiplo.

Per questo set d'oscillazione si raccomanda un massimo di 9 bambini.

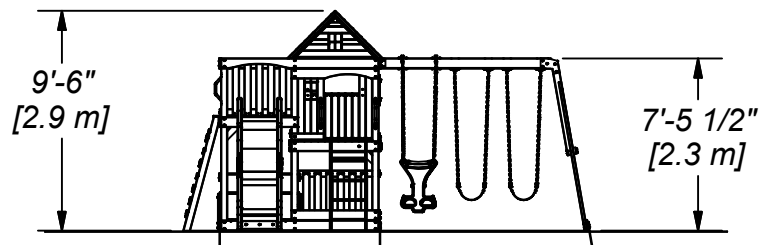

Altezza di gioco sicura: 15'-6" [4.7 m]
Altezza massima caduta: 7'-5 1/2" [2.3 m]

Note Importanti di Assemblaggio

- 1) Durante il montaggio dell'unità, prendere del tempo prima e dopo ogni fase per assicurarsi che l'unità sia in piano. Se l'unità non è in piano, il montaggio sarà difficile e potrebbe risultare un montaggio improprio. Prestare particolare attenzione affinché l'unità sia quadrata.
- 2) Prestare particolare attenzione agli ELEMENTI NECESSARIE PER OGNI PASSO. Possono essere un aiuto prezioso per lo smistamento del legno e della ferramenta. L'assemblaggio sarà facilitato se gli articoli saranno ordinati per fasi.
- 3) Prestare particolare attenzione per assicurarsi di utilizzare l'hardware corretta nei passi corretti. L'uso di hardware non corretta può causare un montaggio errato.
- 4) Quando si utilizza un dado a T, seguire queste istruzioni. Inserire il dado a T nel foro pre-forato. Battere con il martello. Posizionare il bullone con le rondelle sul lato opposto. Stringere a mano per assicurarsi che il bullone sia nel dado a T. NON serrare eccessivamente.
- 5) Leggere attentamente le fasi scritte di ogni fase. La procedura scritta può includere informazioni importanti non riportate nelle illustrazioni.

Identificazione delle Parti

Componenti in Legno

(NON IN SCALA)



(1) **A50 - RAGGIO ALTALENA - W102416**
3 3/8"x5 1/4"x89 1/2" (86x134x2274)

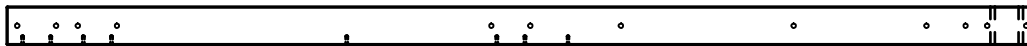

(1) **E1 - GAMBA DELLA TORRE ANTERIORE DESTRA - W4L05380**
1 3/8"x3 3/8"x89 1/2" (36x86x2274)

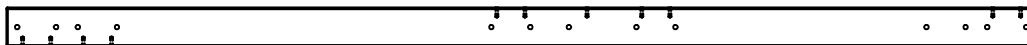

(1) **E2 - GAMMA DELLA TORRE ANTERIORE CENTRO- W4L05382**
1 3/8"x3 3/8"x89 1/2" (36x86x2274)

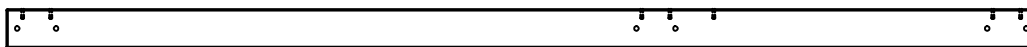

(1) **E3 - GAMBA DELLA TORRE ANTERIORE SINISTRA - W4L05381**
1 3/8"x3 3/8"x89 1/2" (36x86x2274)

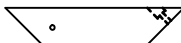

(8) **E4 - BRACCIOLO - W100615**
1 3/8"x3 3/8"x15 1/2" (36x86x394)

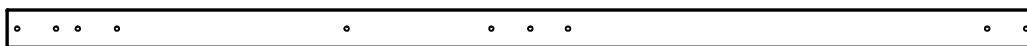

(1) **E5 - GAMBA DELLA TORRETTA POSTERIORE DESTRA - W2A01691**
1 3/8"x3 3/8"x89 1/2" (36x86x2274)

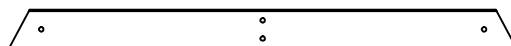

(1) **E50 - SUPPORTO FINALE - W100949**
1 3/8"x3 3/8"x44 1/8" (36x86x1120)

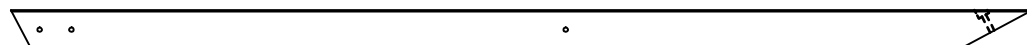

(2) **E51 - SUPPORTO ANGOLARE - W100948**
1 3/8"x3 3/8"x88 3/4" (36x86x2254)

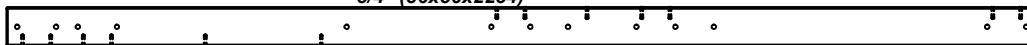

(1) **E6 - GAMBA DELLA TORRE POSTERIORE CENTRO - W4L05379**
1 3/8"x3 3/8"x89 1/2" (36x86x2274)

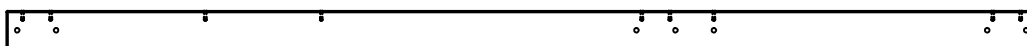

(1) **E7 - GAMBA DELLA TORRETTA POSTERIORE SINISTRA - W100714**
1 3/8"x3 3/8"x89 1/2" (36x86x2274)

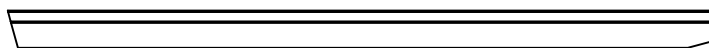

(1) **E72 - GUIDA SINISTRA - W100036**
1 3/8"x3 3/8"x61 3/4" (36x86x1570)

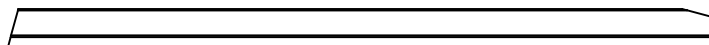

(1) **E73 - GUIDA DESTRA - W100037**
1 3/8"x3 3/8"x61 3/4" (36x86x1570)

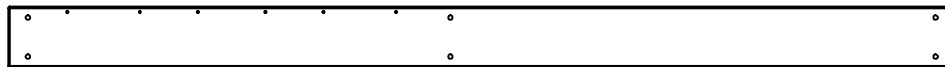

(2) **G1 - BASE DI BASE - W4L05396**
5/8"x5 1/4"x82 1/4" (16x134x2088)



(1) **G10 - TRAVERSA DA PAVIMENTO - W100626**
1"x5 1/4"x45 1/2" (24x134x1156)



(2) **G11 - TOP DA TAVOLO PICNIC - W4L05408**
5/8"x5 1/4"x42" (16x134x1066)

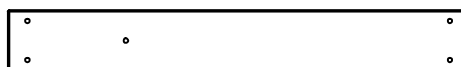

(2) **G12 - TRAVERSA DA PAVIMENTO - W4L05377**
1"x5 1/4"x40 1/8" (24x134x1018)

Identificazione delle Parti

Componenti in Legno (NON IN SCALA)



- (2) **G13 - SEDILE SCATOLA SABBIA - W100629**
1"x5 1/4"x17 3/4" (24x134x450)

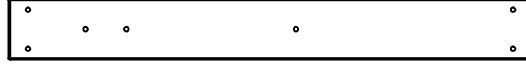

- (1) **G15 - TRAVERSA DA PAVIMENTO - W100793**
1"x5 1/4"x45 1/2" (24x134x1156)

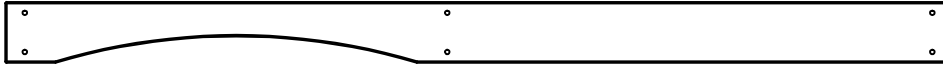

- (1) **G2 - TRAVERSA DA MURO - W100618**
1"x5 1/4"x82 1/4" (24x134x2088)

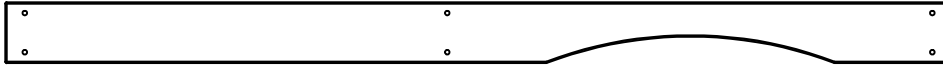

- (1) **G3 - TRAVERSA DA MURO - W100619**
1"x5 1/4"x82 1/4" (24x134x2088)



- (2) **G4 - TRAVERSA DA PAVIMENTO - W4L05402**
5/8"x5 1/4"x49" (16x134x1244)

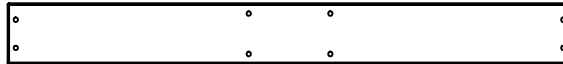

- (1) **G5 - TRAVERSA DA MURO/ALTALENA MOUNT - W100621**
1"x5 1/4"x49" (24x134x1244)

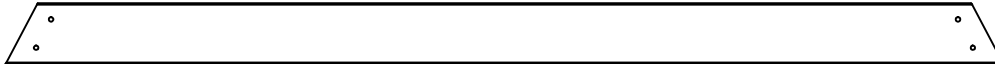

- (1) **G50 - TAVOLA DI TERRA - W100947**
1"x5 1/4"x86 3/4" (24x134x2202)



- (1) **G6 - TRAVERSA DA PAVIMENTO - W100622**
1"x5 1/4"x49" (24x134x1244)



- (2) **G7 - TRAVERSA DA PAVIMENTO - W100623**
1"x5 1/4"x49" (24x134x1244)



- (2) **G8 - TRAVERSA DA MURO - W100624**
1"x5 1/4"x49" (24x134x1244)



- (2) **H1 - TRAVETTO PIANO - W100630**
1"x3 3/8"x45 1/2" (24x86x1156)



- (10) **H10 - SUPPORTO AL PIANO INFERIORE - W100677**
1"x3 3/8"x5 1/4" (24x86x134)

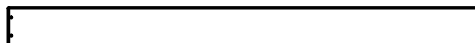

- (2) **H2 - SEDILE TAVOLINO PICNIC - W4L05409**
1"x3 3/8"x41 3/8" (24x86x1050)

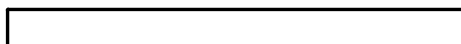

- (2) **H3 - TRAVETTO PIANO - W100632**
1"x3 3/8"x40 1/8" (24x86x1018)

Identificazione delle Parti

Componenti in Legno (NON IN SCALA)



(2) **H6 - MONTANTE SEDILE - W100635**
1"x3 3/8"x19" (24x86x482)

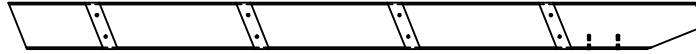

(1) **H74 - MONTANTE SINISTRO - W100608**
1"x3 3/8"x50 3/4" (24x86x1290)

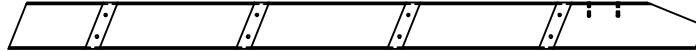

(1) **H75 - MONTANTE DESTRO - W100609**
1"x3 3/8"x50 3/4" (24x86x1290)



(4) **H76 - GRADINO SCALA - W100611**
1"x3 3/8"x18 1/8" (24x86x460)

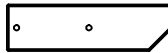

(2) **H8 - SUPPORTO DA TAVOLO - W100637**
1"x3 3/8"x12" (24x86x306)



(2) **H9 - TRAVETTO PIANO - W100638**
1"x3 3/8"x35 3/4" (24x86x908)

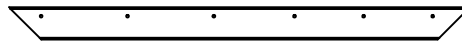

(4) **J1 - TRAVE TETTO - W4L05410**
1"x2 3/8"x33 5/8" (24x60x854)



(1) **K1 - TRAVERSA DA MURO - W100639**
5/8"x5 1/4"x45 1/2" (16x134x1156)



(3) **K2 - BASE DI BASE/CASELLA DI SABBIA - W4L05398**
5/8"x5 1/4"x49" (16x134x1244)



(1) **K3 - TRAVERSA DA PAVIMENTO - W4L05404**
5/8"x5 1/4"x49" (16x134x1244)



(2) **K4 - SUPPORTO TAVOLO - W4L05407**
5/8"x3 3/8"x13 1/2" (16x86x342)

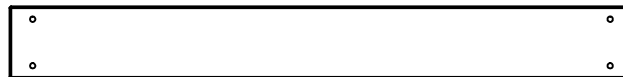

(2) **K5 - TAVOLA DI TERRA - W4L05397**
5/8"x5 1/4"x45 1/2" (16x134x1156)



(3) **L1 - TAVOLA PADIGLIONE ESTERNA - W4L05406**
5/8"x4 3/8"x46" (16x112x1168)



(4) **L2 - TAVOLA DA PARETE - W100641**
5/8"x4 3/8"x18" (16x112x456)



(4) **L3 - TAVOLA DA PARETE - W100642**
5/8"x4 3/8"x7" (16x112x178)

Identificazione delle Parti

Componenti in Legno (NON IN SCALA)

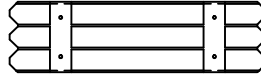

(3) **L73 - OTTURATORE FINESTRA - W100786**
5/8"x4 3/8"x16" (16x112x406)



(2) **M1 - CAP TETTO - W4L05369**
5/8"x3 3/8"x51 7/8" (16x86x1318)



(1) **M10 - TAVOLA DA PARETE - W100652**
5/8"x3 3/8"x35" (16x86x888)



(1) **M102 - SCHEDA ATTREZZATURA - W4L05242**
5/8"x3 3/8"x27 7/8" (16x86x707)



(1) **M108 - TOP BOARD - W103105**
5/8"x3 3/8"x27 7/8" (16x86x707)

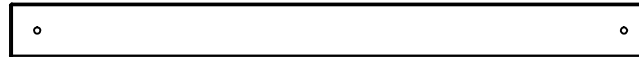

(1) **M11 - TRAVERSA DA MURO - W100653**
5/8"x3 3/8"x40 1/8" (16x86x1018)



(1) **M12 - FINITURA FINESTRA - W100654**
5/8"x3 3/8"x32" (16x86x812)



(7) **M13 - TAVOLA DA PARETE - W100655**
5/8"x3 3/8"x24 1/4" (16x86x616)



(2) **M14 - SUPPORTO SEDILE PICNIC - W4L05371**
5/8"x3 3/8"x22" (16x86x558)



(2) **M15 - TAVOLA GABLE - W100657**
5/8"x3 3/8"x19" (16x86x482)



(2) **M16 - TAVOLA DA PARETE - W100658**
5/8"x3 3/8"x21" (16x86x532)



(1) **M18 - TRAVERSA DA MURO - W100660**
5/8"x3 3/8"x16 7/8" (16x86x430)



(4) **M19 - TAVOLA GABLE - W100661**
5/8"x3 3/8"x15 1/4" (16x86x387)



(1) **M2 - TAVOLA TERRENO - W4L05411**
5/8"x3 3/8"x46" (16x86x1168)

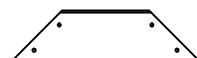

(2) **M20 - TAVOLA GABLE - W100662**
5/8"x3 3/8"x12 1/4" (16x86x310)

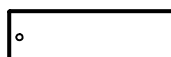

(2) **M21 - TRAVERSA DA MURO - W4L05383**
5/8"x3 3/8"x10 1/2" (16x86x268)

Identificazione delle Parti

Componenti in Legno (NON IN SCALA)

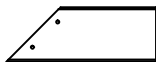

- (4) **M22 - TAVOLA GABLE - W100664**
5/8"x3 3/8"x9 1/2" (16x86x241)



- (2) **M23 - FINITURA FINESTRA - W100665**
5/8"x3 3/8"x12 7/8" (16x86x328)



- (9) **M24 - TAVOLA DA PARETE - W4L04632**
5/8"x3 3/8"x29 7/8" (16x86x758)



- (13) **M27 - BOTTOM TAVOLA DA PARETE - W4L04580**
5/8"x3 3/8"x21 3/8" (16x86x544)



- (2) **M29 - TAVOLA DA PARETE - W100666**
5/8"x3 3/8"x5" (16x86x126)



- (20) **M3 - TAVOLA TERRENO - W4L05400**
5/8"x3 3/8"x50 7/8" (16x86x1292)

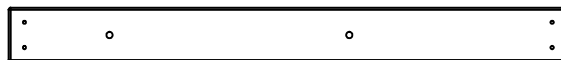

- (1) **M30 - TAVOLA DA PARETE - W4L05378**
5/8"x3 3/8"x35" (16x86x888)



- (2) **M4 - GTAVOLA GABLE - W100646**
5/8"x3 3/8"x44" (16x86x1118)



- (3) **M5 - TRAVERSA DA MURO - W100647**
5/8"x3 3/8"x49" (16x86x1244)



- (2) **M6 - TRAVERSA DA MURO - W100648**
5/8"x3 3/8"x45 1/2" (16x86x1156)



- (2) **M7 - CAP DEL MURO - W100649**
5/8"x3 3/8"x40 7/8" (16x86x1038)

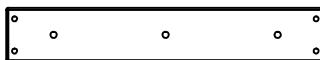

- (1) **M70 - SUPPORTO LETTO SCIVOLO - W100935**
5/8"x3 3/8"x19 7/8" (16x86x505)



- (1) **M73 - SUPPORTO POSTERIORE - W100610**
5/8"x3 3/8"x19 1/4" (16x86x488)

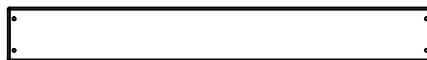

- (10) **M74 - ROCCIA TAVOLA DA PARETE - W100987**
5/8"x3 3/8"x26 5/8" (16x86x675)

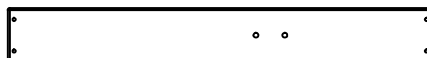

- (4) **M75 - ROCCIA TAVOLA DA PARETE - W4L05240**
5/8"x3 3/8"x26 5/8" (16x86x675)

Identificazione delle Parti

Componenti in Legno (NON IN SCALA)



- (4) **M76 - ROCCIA TAVOLA DA PARETE - W4L05239**
5/8"x3 3/8"x26 5/8" (16x86x675)



- (11) **M8 - TAVOLA DA PARETE - W100650**
5/8"x3 3/8"x41" (16x86x1040)



- (6) **M9 - TAVOLA DA PARETE - W100651**
5/8"x3 3/8"x32" (16x86x812)



- (1) **N1 - TAVOLA TERRENO - W4L05399**
5/8"x2 3/8"x50 7/8" (16x60x1292)

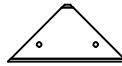

- (2) **N2 - PIASTRINA DI MONTAGGIO - W4L05370**
5/8"x2 3/8"x5" (16x60x126)



- (2) **N3 - TAVOLA DA PARETE - W100669**
5/8"x2 3/8"x18" (16x60x456)



- (4) **N4 - TAVOLA GABLE - W100670**
5/8"x2 3/8"x11 7/8" (16x60x301)



- (2) **N5 - TAVOLA DA PARETE - W100671**
5/8"x2 3/8"x7" (16x60x178)

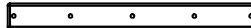

- (6) **O1 - SUPPORTO A PARETE - W100672**
5/8"x1 3/8"x13" (16x34x330)



- (1) **O2 - SUPPORTO A PARETE - W100673**
5/8"x1 3/8"x10" (16x34x254)



- (1) **O3 - ROTAIA DI SICUREZZA - W4L05395**
5/8"x1 3/8"x20 1/2" (16x34x520)



- (6) **O4 - STECCA DELLA PERSIANA DELLA FINESTRA - W100787**
5/8"x1 3/8"x5 3/8" (16x34x136)



- (1) **SP50 - SUPPORTO PER TRAVE OSCILLANTE - W102417**
3 3/8"x3 3/8"x49 3/8" (86x86x1254)



- (4) **T1 - II SUPPORTO DEL SEDILE - W4L05373**
1"x1 3/8"x4 3/8" (24x34x112)

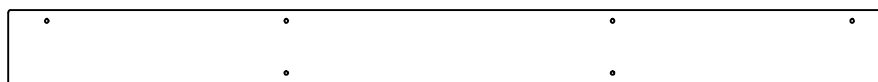

- (1) **Y1 - FILLER ESTERNO TAVOLA TERRENO - W4L05752**
5/8"x4"x46" (16x102x1168)

Identificazione delle Parti

Componenti in Legno

(NON IN SCALA)

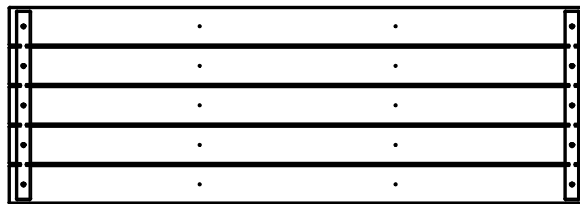

(1) **FP1 - PANNELLO TERRENO - W2A01679**
1 5/8"x17 1/8"x50 1/4" (40x434x1276)

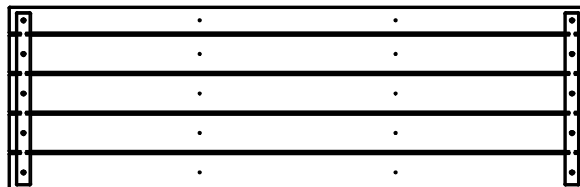

(1) **FP2 - PANNELLO TERRENO - W2A01680**
1 5/8"x16 1/8"x50 1/4" (40x408x1276)

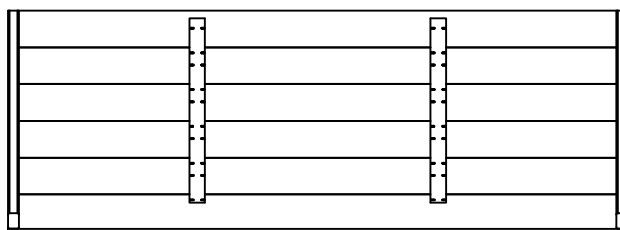

(2) **RP1 - PANNELLO TETTO - W2A01677**
1 3/4"x19 1/4"x53 3/4" (45x490x1366)

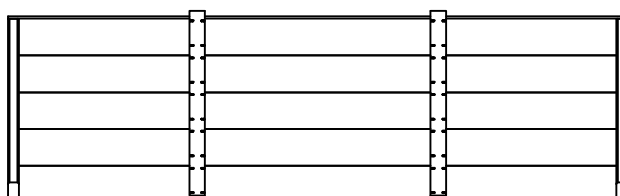

(2) **RP2 - PANNELLO TETTO - W2A01678**
1 3/4"x16 1/4"x53 3/4" (45x412x1366)

Identificazione delle Parti

Ferramenta

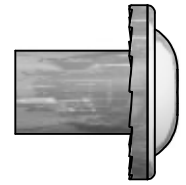
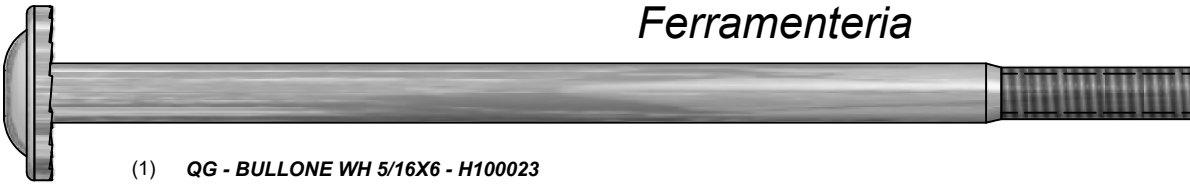

(4) **B - DADO A BARILE WH 5/16x5/8 - H100004**

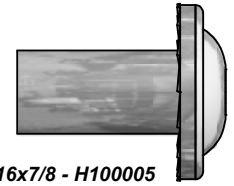
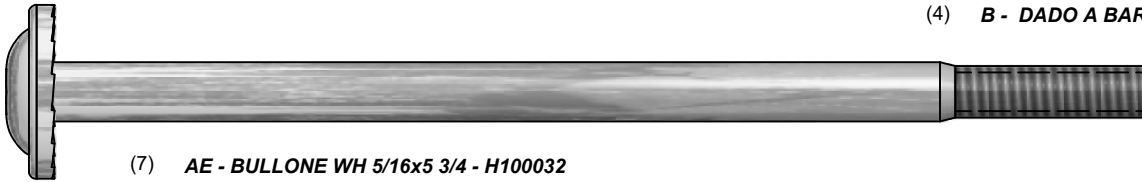

(15) **D - DADO A BARILE WH 5/16x7/8 - H100005**

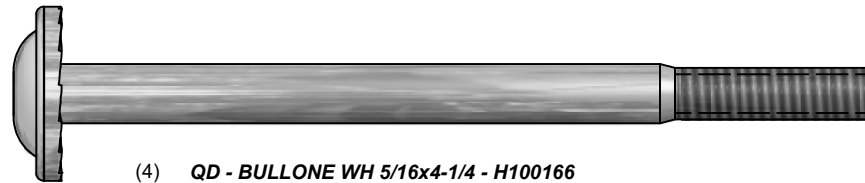

(11) **C - DADO A BARILE WH 5/16x1 1/2 - H100006**

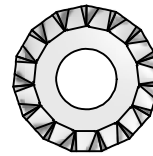
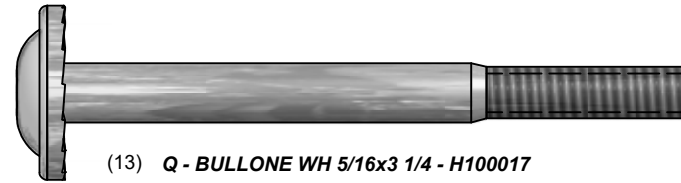
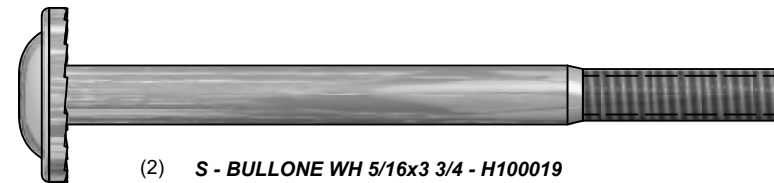

(170) **AC - CHIUSURA RONDELLA EXT 8x19 - H100030**



(26) **BE - T-DADO 1/4 - H100072**

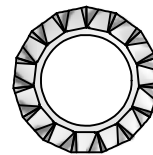
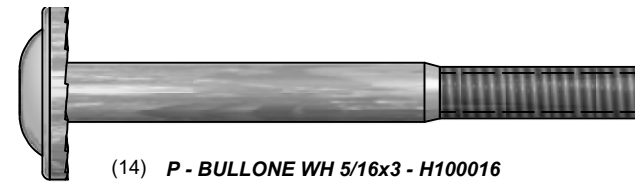

(16) **AD - CHIUSURA RONDELLA EXT 12x19 - H100031**

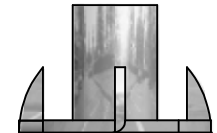

(9) **BF - T-DADO 3/8 - H100073**

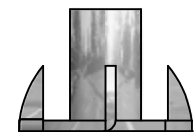
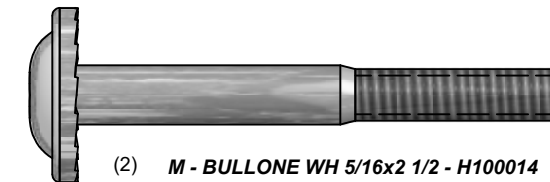

(105) **BG - T-DADO 5/16 - H100074**

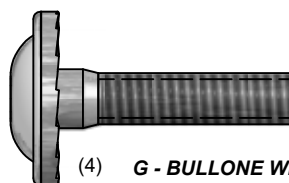
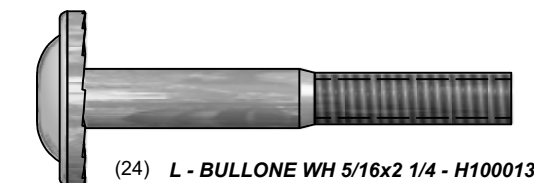

(4) **G - BULLONE WH 5/16x1 1/4 - H100009**

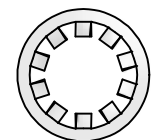

..! **CF - CHIUSURA RONDELLA INT 10x18 - H100107**

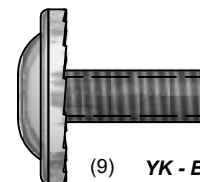
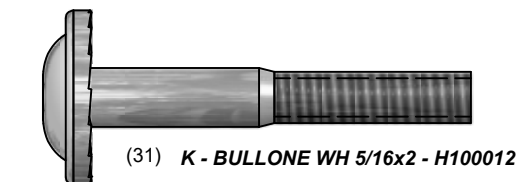

(9) **YK - BULLONE WH 5/16x3/4 - H100222**

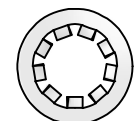

(26) **CG - CHIUSURA RONDELLA INT 8x15 - H100108**

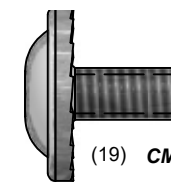
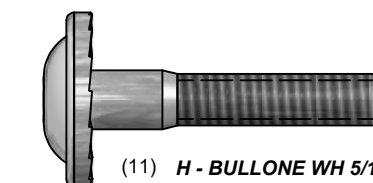

(19) **CM - BULLONE WH 5/16x1/2 - H100115**

Identificazione delle Parti

Ferramenta



(9) AT - BULLONE HEX 3/8x5 3/4 - H100056



(2) AS - BULLONE HEX 5/16x4 1/4 - H100054



(4) AJ - BULLONE HEX 5/16x1 1/4 - H100042



(2) - T-40 MORSO TORX - A100042

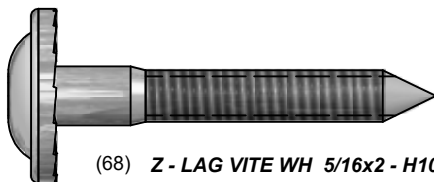

(68) Z - LAG VITE WH 5/16x2 - H100027

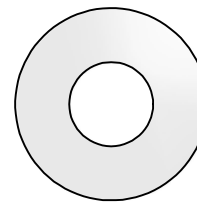

(9) CA - RONDELLA PIATTA 11x25 - H100102

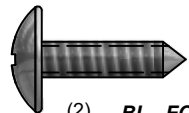

(2) BL - FORO VITE 14x3/4 - H100083



(22) BC - VITE PWH 8x3/4 - H100070



(2) CY - VITE PWH 8x5/8 - H100128



(313) BR - VITE PFH 8x1 1/8 - H100088



(284) BP - VITE PFH 8x1 1/2 - H100086



(65) BS - VITE PFH 8x1 3/4 - H100089



(24) CK - VITE PFH 8x2 - H100111



(41) BT - VITE PFH 8x2 1/2 - H100090



(41) BW - VITE PFH 8x3 - H100092

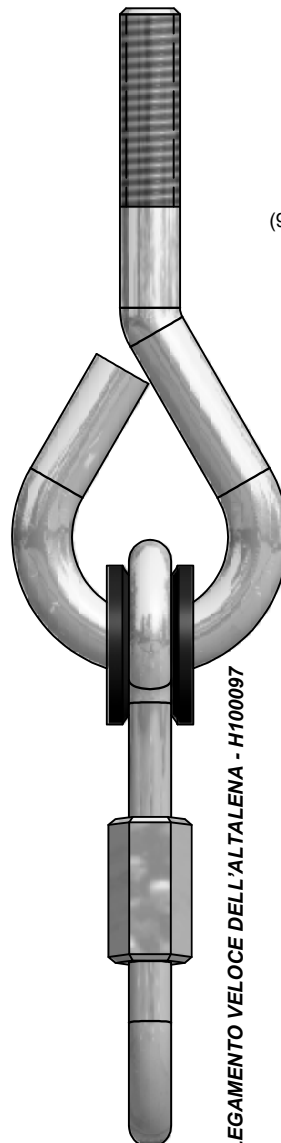

(4) BY - COLLEGAMENTO VELOCE DELL'ALTALENA - H100097

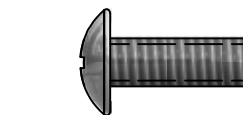

(26) BA - BULLONE PTH 1/4x3/4 - H100063

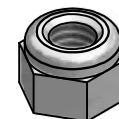

(13) CJ - BLOCCO DADO 5/16 - H100110

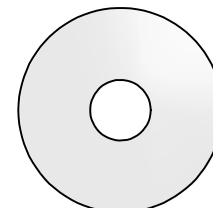

(22) CD - RONDELLA PIATTA 8x27 - H100105

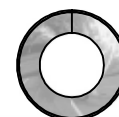

(7) BX - RONDELLA DIVISA 5/16 - H100095

(2) - T-40 CHIAVE TORX - A100041

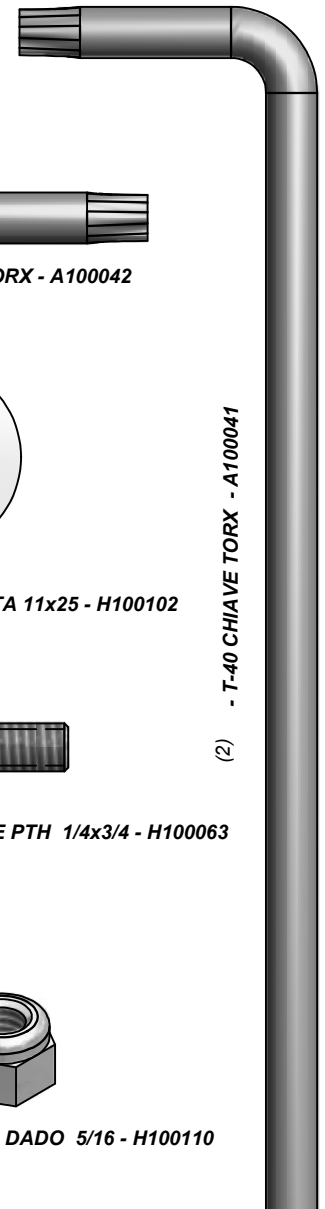

Identificazione delle Parti

Accessori (NON IN SCALA)

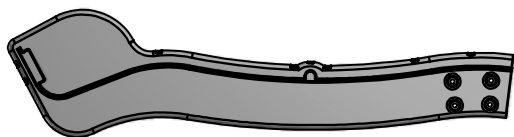

(1) DS - SLIDE RAIL 10' BOTTOM RIGHT GREEN - A100031

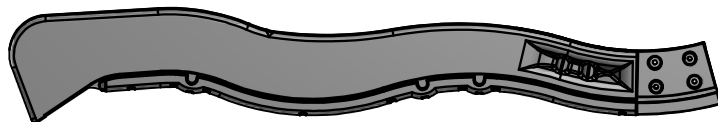

.1) TR - GUIDA SCORRIMENTO 10' IN ALTO A DESTRA VERDE - A100033

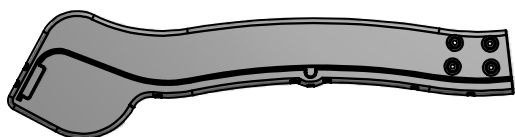

(1) DR - GUIDA SCORRIMENTO 10' IN BASSO A SINISTRA VERDE - A100030

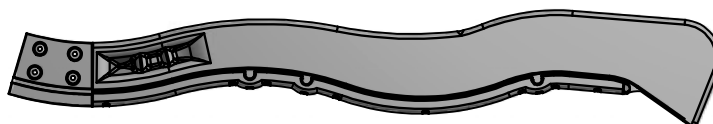

(1) DT - GUIDA SCORRIMENTO 10' ALTO A SINISTRA VERDE - A100032

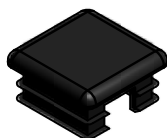

(4) EY - SUPPORTO DEL SUPPORTO DEL TAPPO DEL TUBO - A100067



(4) FX - MANIGLIA METALLO VERDE 381 c/c - A100118



(4) EX - BOCCOLA DEL BATTUTO BYD VERDE - A100066

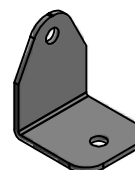

(1) EJ - L SUPPORTO 54x67 - A100053

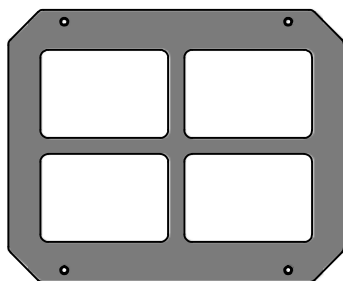

(3) GK - FINESTRA 216x267 VERDE - A100146

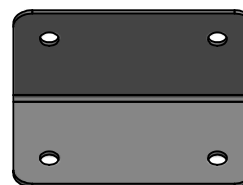

(2) GD - L SUPPORTO 66x66x127 - A100140

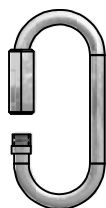

(8) FA - LINK RAPIDO - A100069

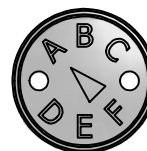

(1) SQ - "A" REVISIONE ETICHETTA - A100314



(6) - RINFORZO PALO TERRA - A4M00527

Identificazione delle Parti

Accessori (NON IN SCALA)



(1) **DX - LETTO SCIVOLO 10 'VERDE CHIARO - A100035**

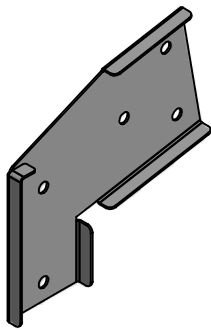

(1) **TB - ESTENSIONE DEL FASCIO
ALTALENA SUPPORTO-SINISTRA
- A100325**

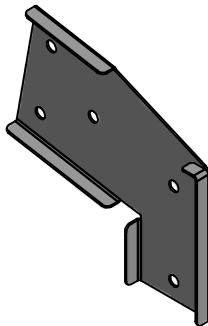

(1) **TC - ESTENSIONE DEL FASCIO
ALTALENA SUPPORTO- ESTRA - A100326**

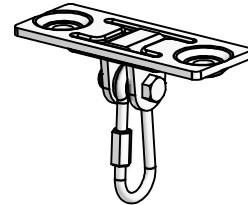

(4) **APPENDI ALTALENA - A4M00505**



(2) **- VERDE SEDILE OSCILLANTE 22IN - A6P00054**



(6) **- VERDE HC ROCCIA #1 - A6P00036**

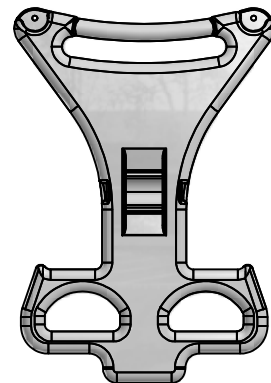

(2) **DJ - BRACCIOLO SINISTRO GLIDER VERDE-A100021**

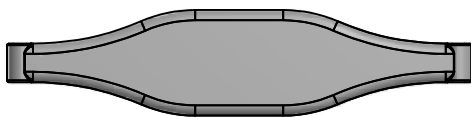

(1) **DN - SEDILE GLIDER VERDE SCURO - A100025**



(6) **- VERDE HC ROCCIA #2 - A6P00037**



(4) **DW - SCIVOLO SUPPORTO TUBO 21.34x2.77x505 -
A100034 21.34 OD x 2.77 W x 505**

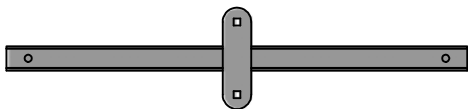

(2) **EW - SUPPORTO AL PIOMBO VERDE BYD - A100065**

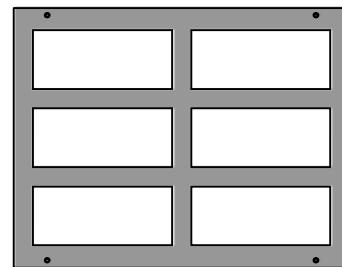

(2) **HN - FINESTRA DI PLASTICA VERDE BYD - A100010**



(4) **- CORDA-CATENA VERDE 47" - A6P00294**



(4) **ZM - CORDA-CATENA VERDE 57" - A100183**

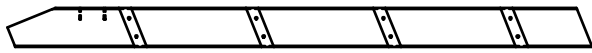

(1) H74 - MONTANTE SINISTRO - W100608
1"x3 3/8"x50 3/4" (24x86x1290)

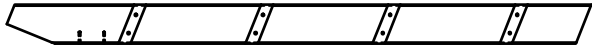

(1) H75 - MONTANTE DESTRO - W100609
1"x3 3/8"x50 3/4" (24x86x1290)



(4) H76 - GRADINO SCALA - W100611
1"x3 3/8"x18 1/8" (24x86x460)

ASSEMBLAGGIO SCALA DI 4 PIEDI PASSO 1

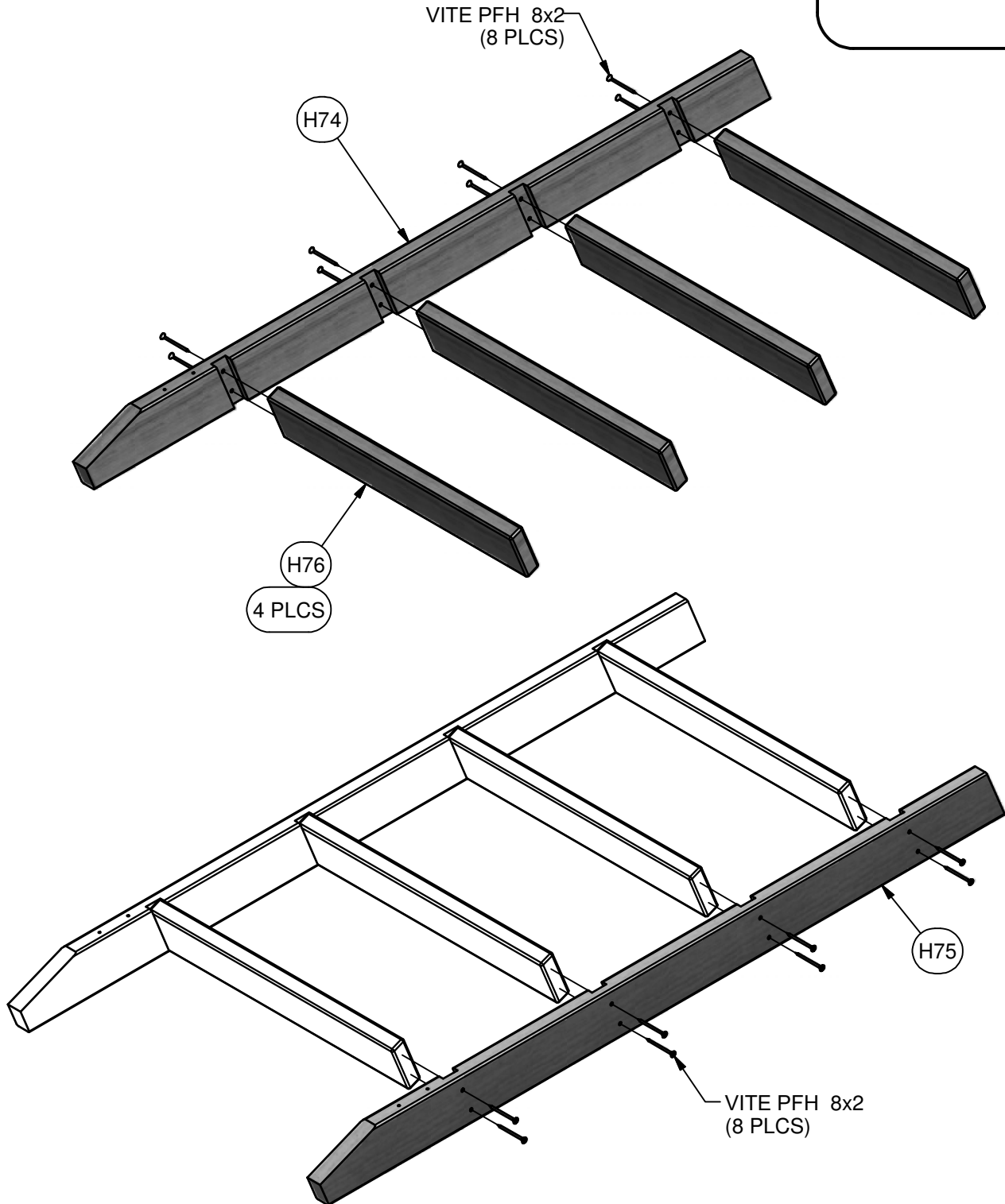
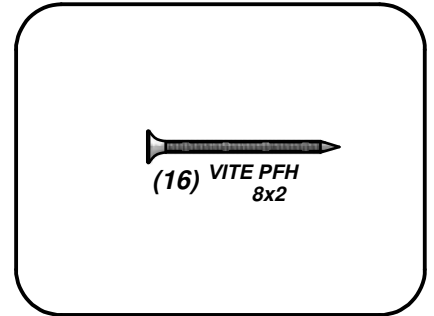

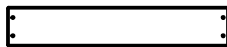

(1) **M73 - SUPPORTO POSTERIORE - W100610**
5/8"x3 3/8"x19 1/4" (16x86x488)

ASSEMBLAGGIO SCALA DI 4 PIEDI
PASSO 2



(4) **VITE PFH**
8x2

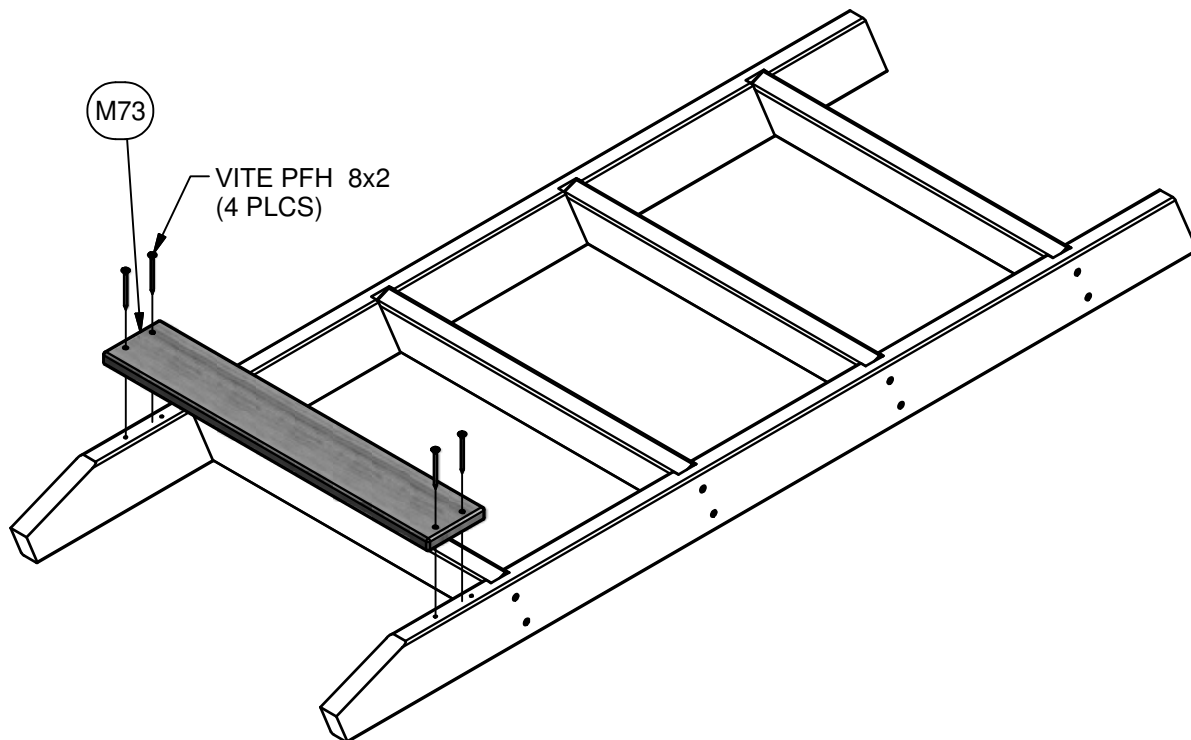

(1) E72 - GUIDA SINISTRA - W100036
1 3/8"x3 3/8"x61 3/4" (36x86x1570)

(1) E73 - GUIDA DESTRA - W100037 1
3/8"x3 3/8"x61 3/4" (36x86x1570)

(1) M108 - TAVOLA SUPERIORE - W103105
5/8"x3 3/8"x27 7/8" (16x86x707)

(4) M76 - ROCCIA TAVOLA DA PARETE -
W4L05239 5/8"x3 3/8"x26 5/8" (16x86x675)

(10) M74 - ROCCIA TAVOLA DA PARETE -
W100987 5/8"x3 3/8"x26 5/8" (16x86x675)

(4) M75 - ROCCIA TAVOLA DA PARETE -
W4L05240 5/8"x3 3/8"x26 5/8" (16x86x675)

MURO DI ROCCIA PASSO 1



(74) VITE PFH
8x1 1/2

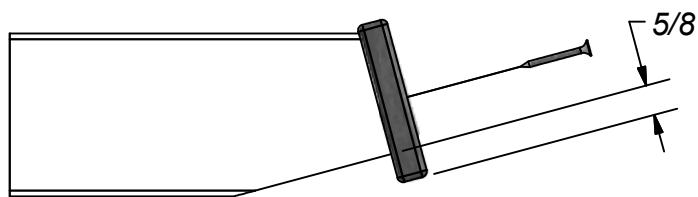
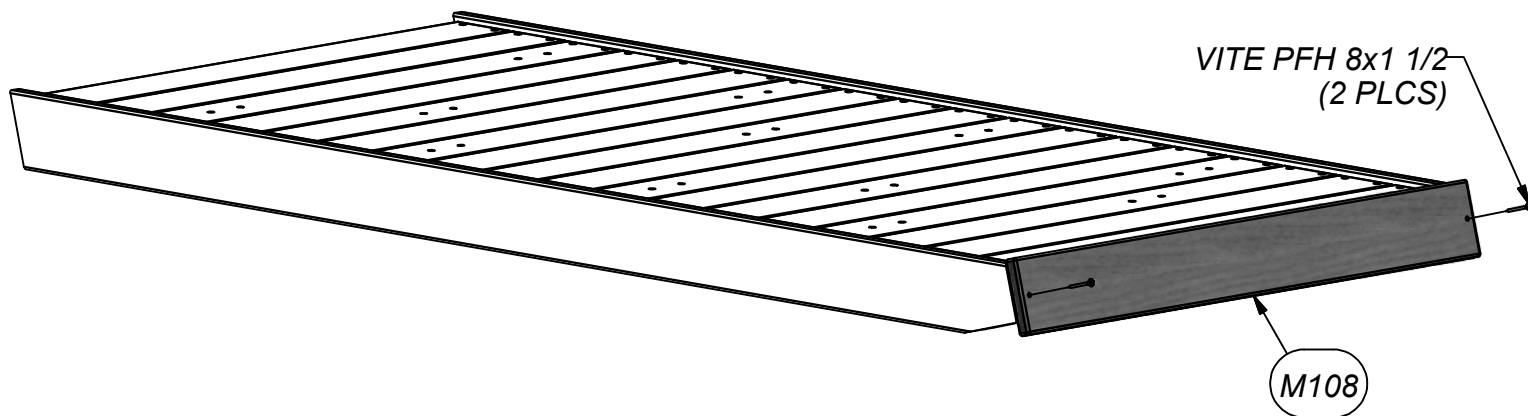
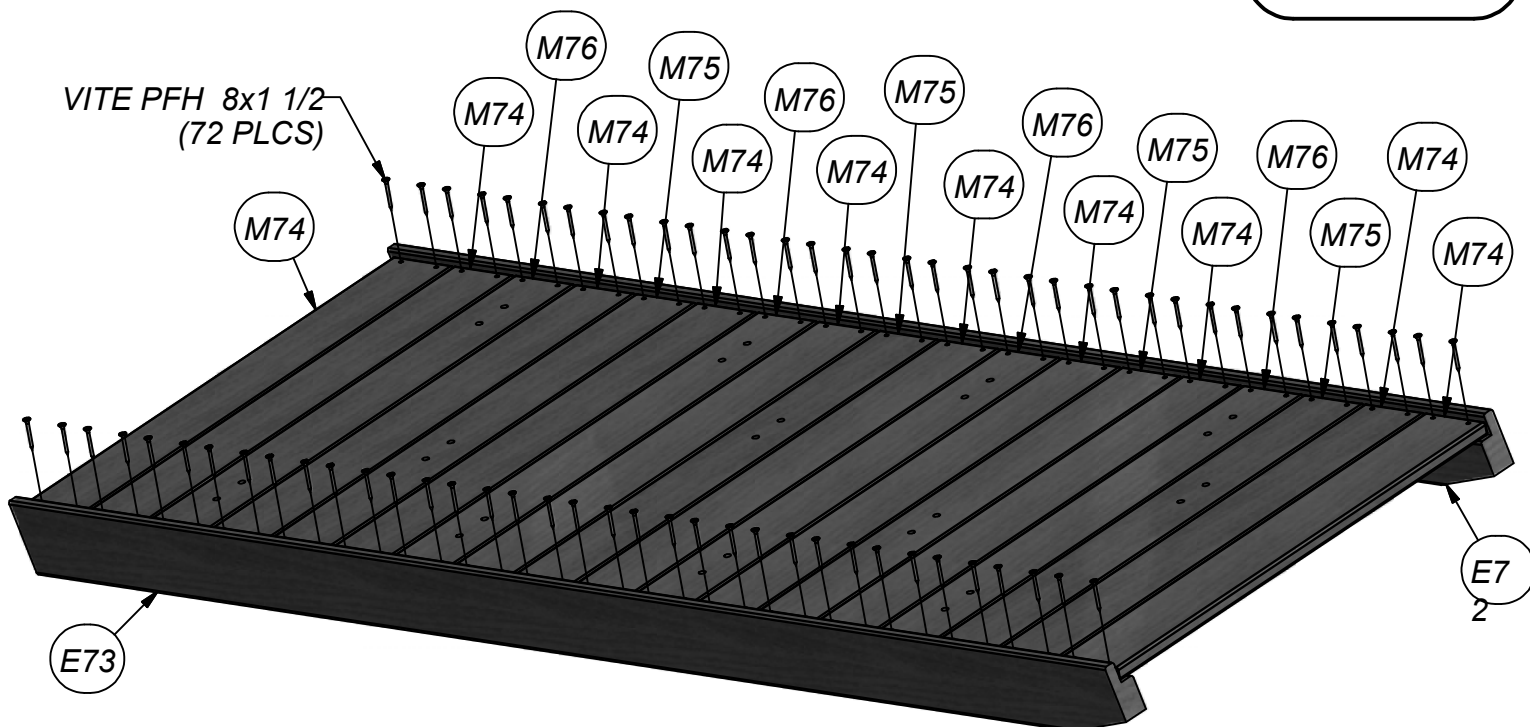

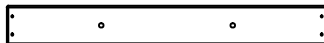

(1) M102 - SCHEDA ATTREZZATURA - W4L05242
5/8"x3 3/8"x27 7/8" (16x86x707)

MURO DI ROCCIA
PASSO 2



(2) T-DADO 5/16



(4) VITE PFH
8x1 1/2

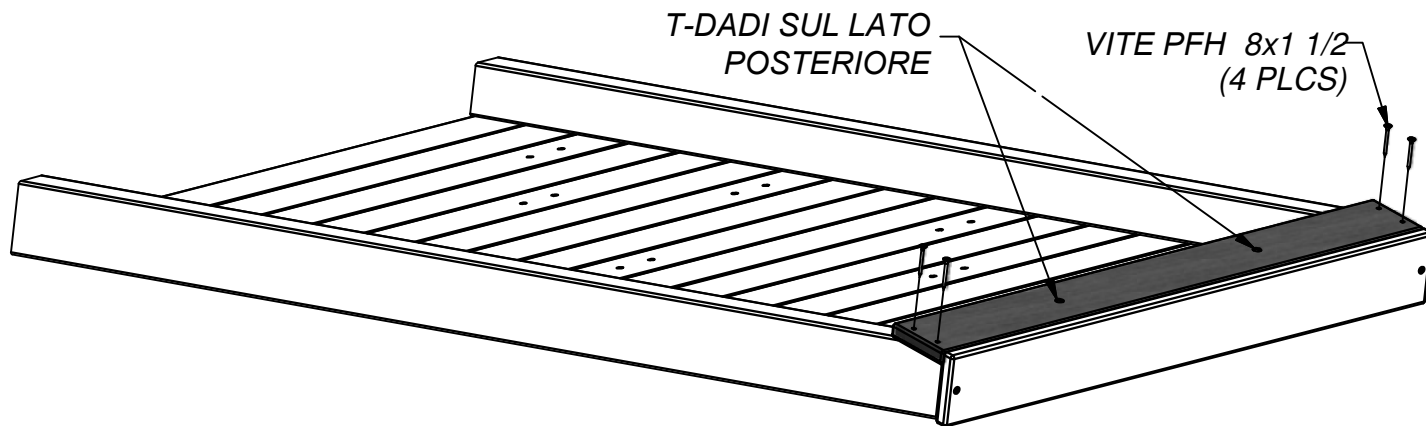
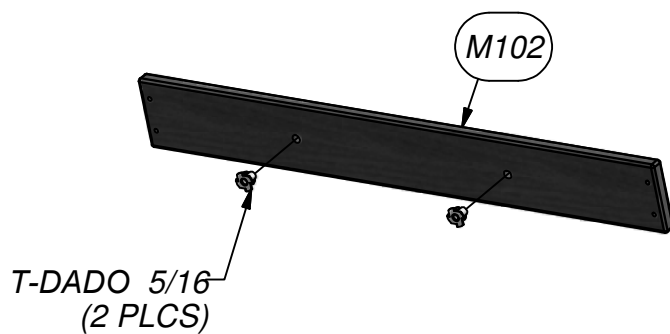



(6) - VERDE HC ROCCIA #2 - A6P00037



(6) - VERDE HC ROCCIA #1 - A6P00036

MURO DI ROCCIA PASSO 3

(24) BULLONE PTH 1/4x3/4

(24) CHIUSURA RONDELLA INT 8x15

(24) T-DADO 1/4

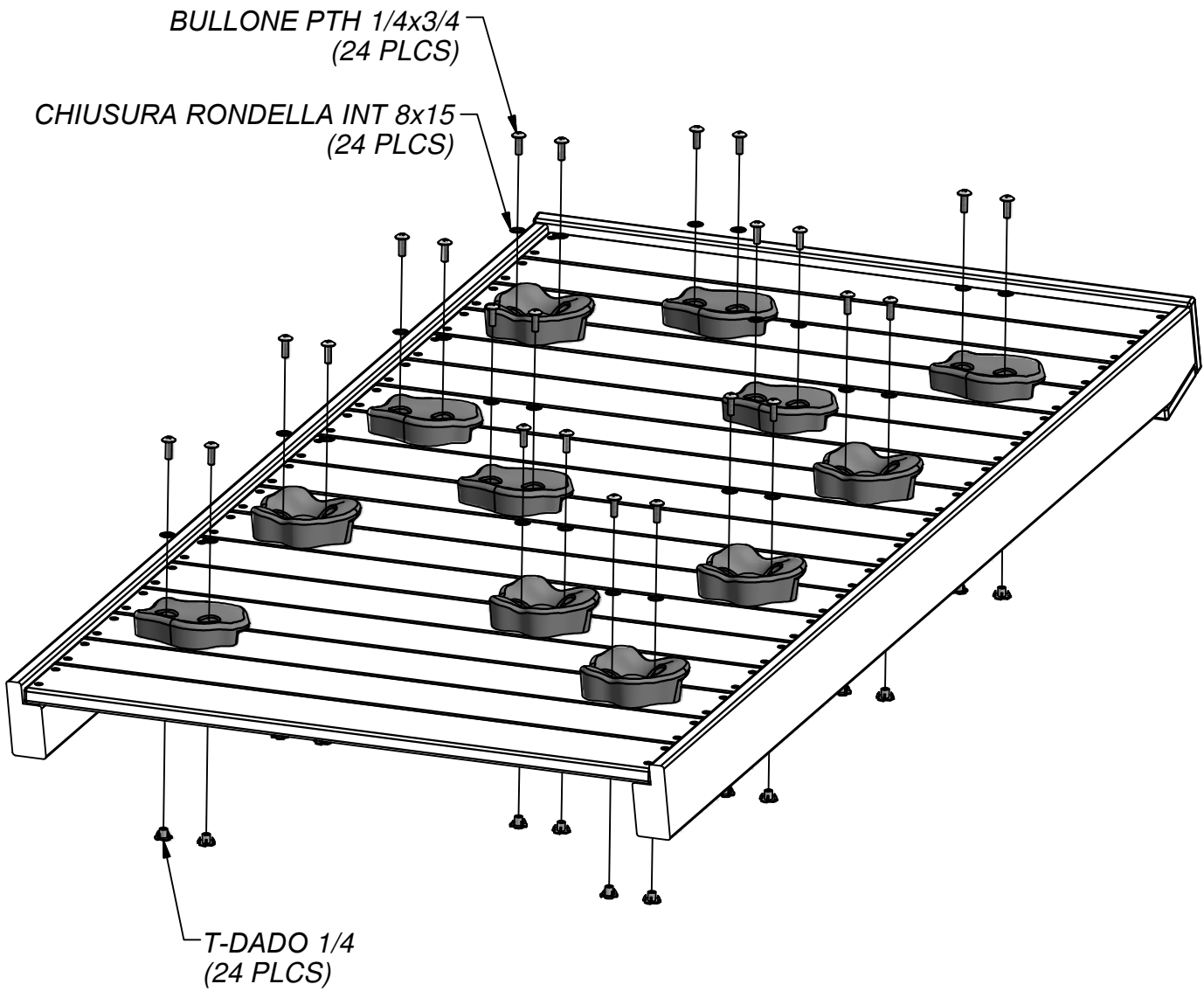



(1) A50 - RAGGIO ALTALENA - W102416 3 3/8"x5 1/4"x89 1/2" (86x134x2274)

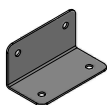

(2) GD - L SUPPORTO 66x66x127 - A100140

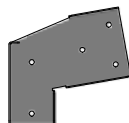

(1) TB - ESTENSIONE DEL FASCIO ALTALENA SUPPORTO-SINISTRA - A100325

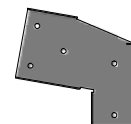

(1) TC - ESTENSIONE DEL FASCIO ALTALENA SUPPORTO-DESTRA - A100326

ASSEMBLAGGIO DEL FASCIO DELL'ALTALENA PASSO 1

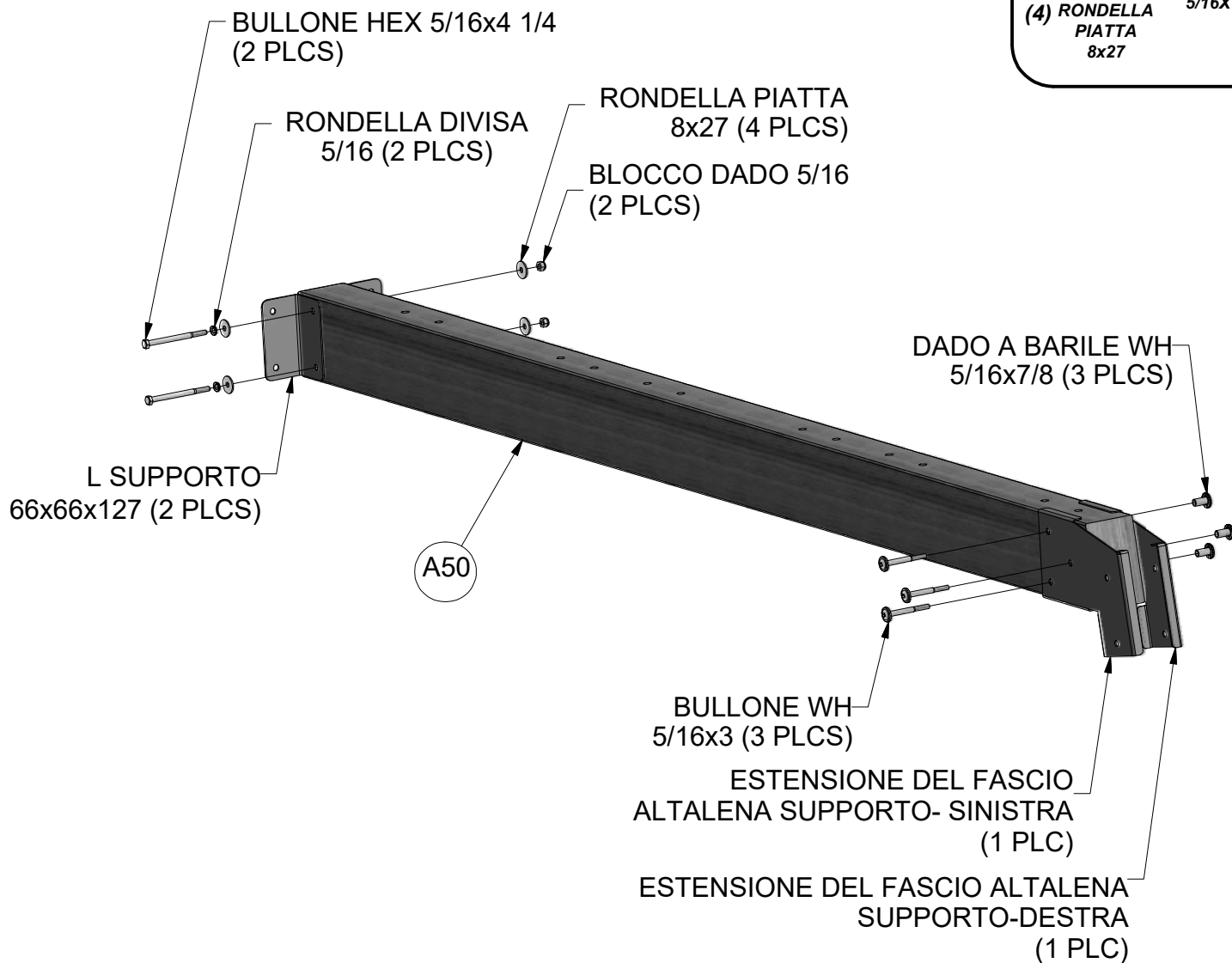
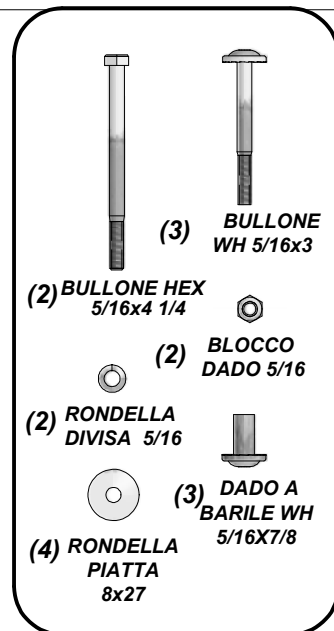

(1) **SP50 - SUPPORTO PER TRAVE OSCILLANTE - W102417**
 3 3/8"x3 3/8"x49 3/8" (86x86x1254)

(2) **E51 - SUPPORTO ANGOLARE - W100948** 1 3/8"x3 3/8"x88 3/4" (36x86x2254)

(1) **E50 - SUPPORTO FINALE - W100949**
 1 3/8"x3 3/8"x44 1/8" (36x86x1120)

(1) **G50 - TAVOLA DI TERRA - W100947** 1"x5 1/4"x86 3/4" (24x134x2202)

ASSEMBLAGGIO DEL FASCIO DELL'ALTALENA PASSO 2

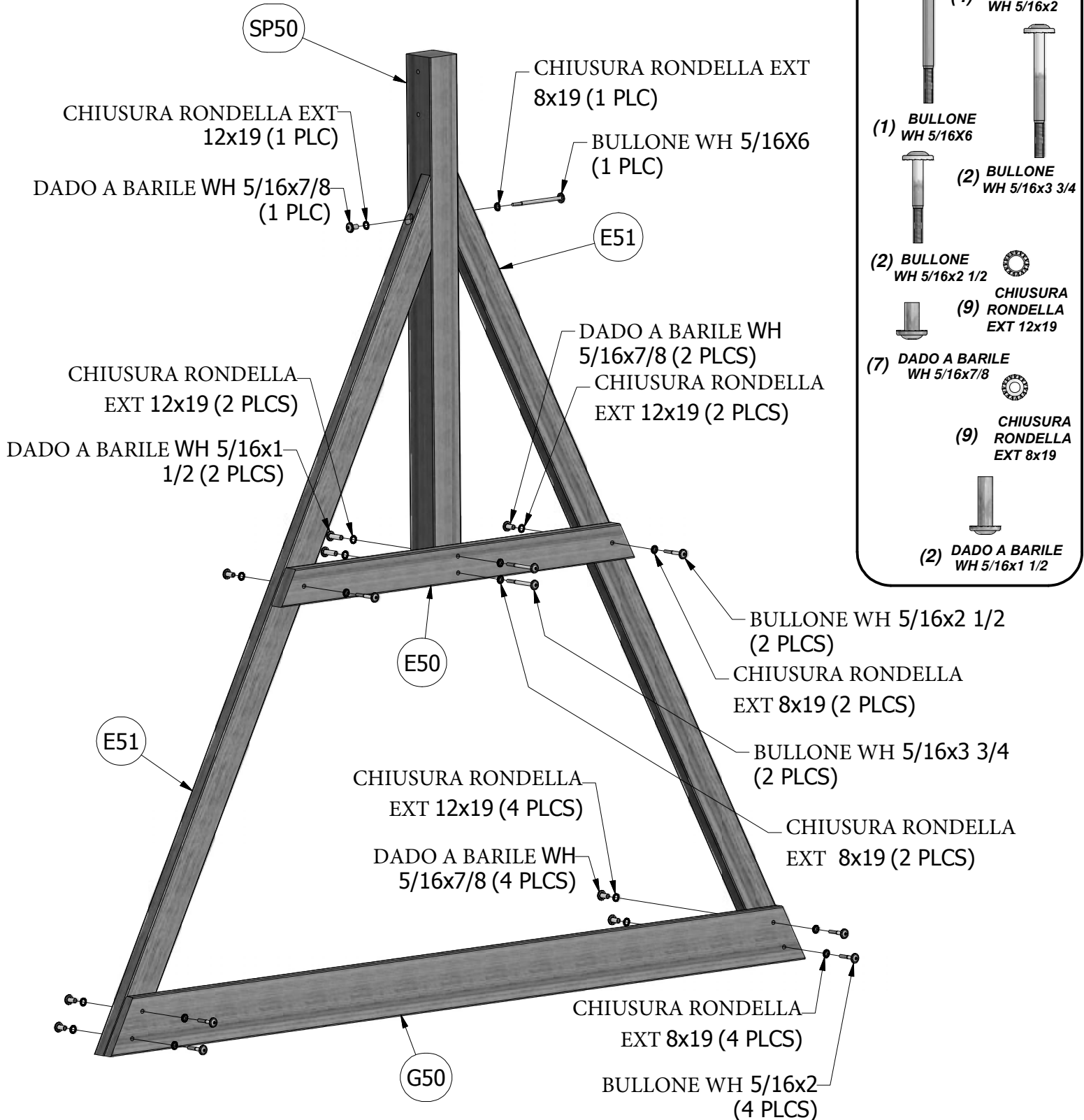

ASSEMBLAGGIO DEL FASCIO DELL'ALTALENA
PASSO 3

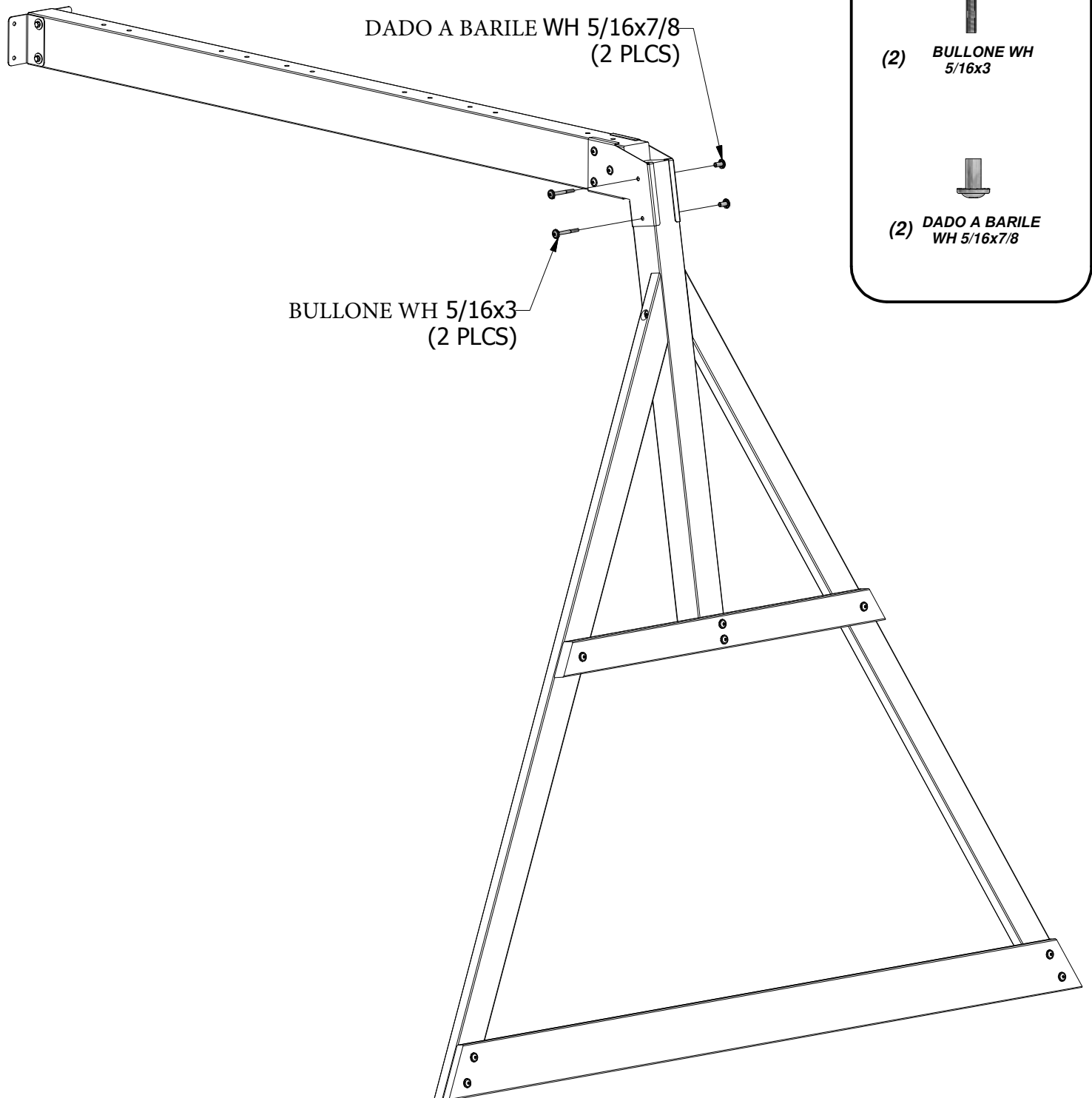



(4) APPENDI ALTALENA - A4M00505

ASSEMBLAGGIO DEL FASCIO DELL'ALTALENA PASSO 4

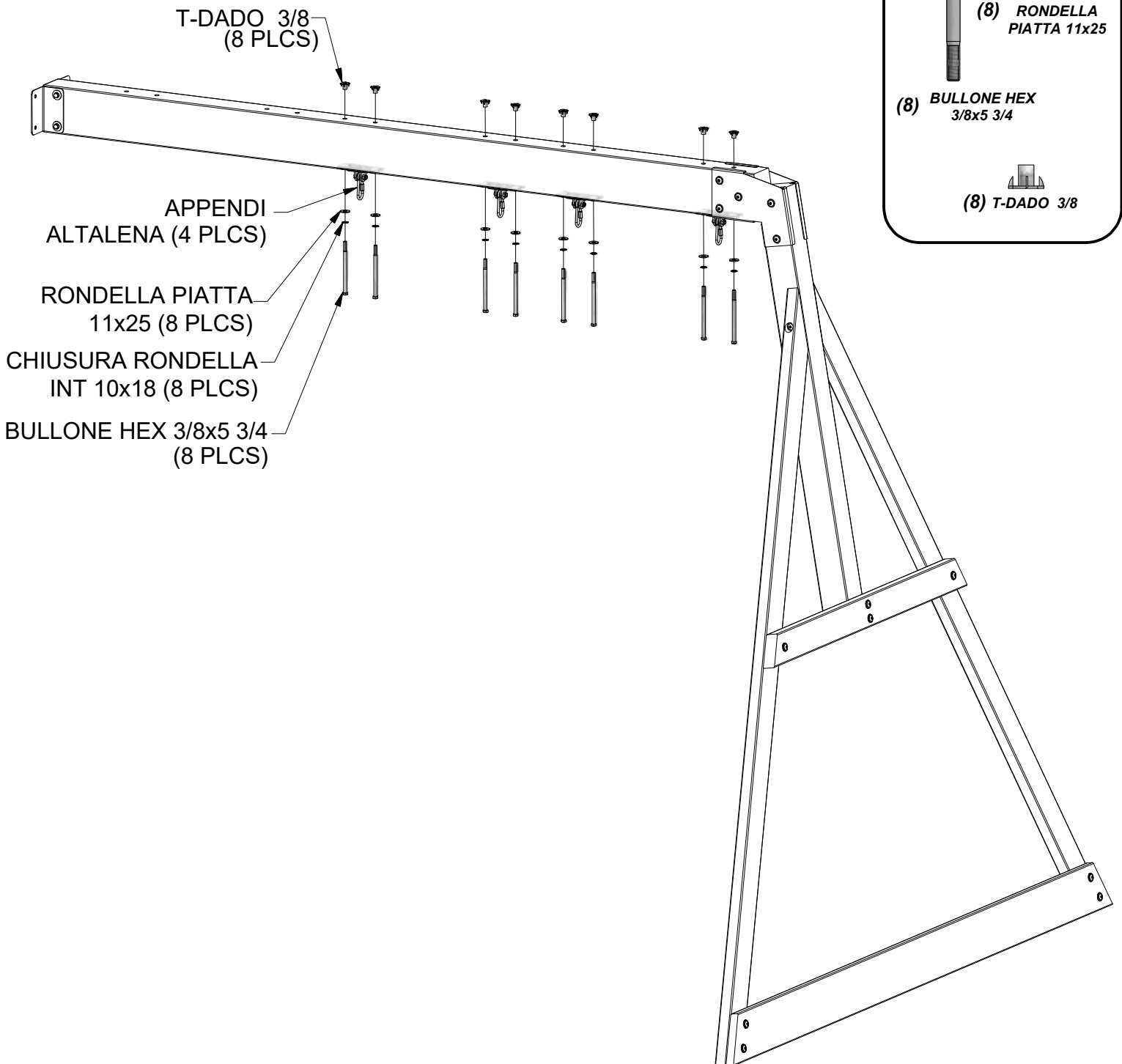

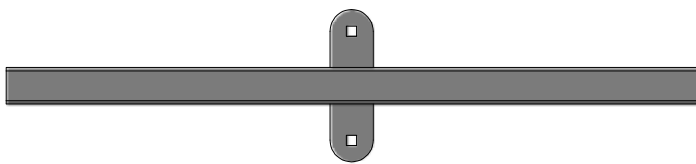

(2) EW - SUPPORTO AL PIOMBO VERDE BYD - A100065



(4) BY - COLLEGAMENTO VELOCE DELL'ALTALENA - H100097



(4) EY - SUPPORTO DEL SUPPORTO DEL TAPPO DEL TUBO - A100067



(4) EX - BOCCOLA DEL BATTUTO BYD VERDE - A100066

ASSEMBLAGGIO DEL FASCIO DELL'ALTALENA PASSO 5

BLOCCO DADO
5/16 (4 PLCS)

SUPPORTO DEL SUPPORTO
DEL TAPPO DEL TUBO (4 PLCS)

RONDELLA PIATTA 8x27
(4 PLCS)

BULLONE WH 5/16x5 3/4
(4 PLCS)

SUPPORTO AL PIOMBO
VERDE BYD (2 PLCS)

BOCCOLA DEL BATTUTO
BYD VERDE (4 PLCS)

COLLEGAMENTO VELOCE
DELL'ALTALENA (4 PLCS)

RONDELLA PIATTA 8x27 (4 PLCS)

BLOCCO DADO 5/16 (4 PLCS)

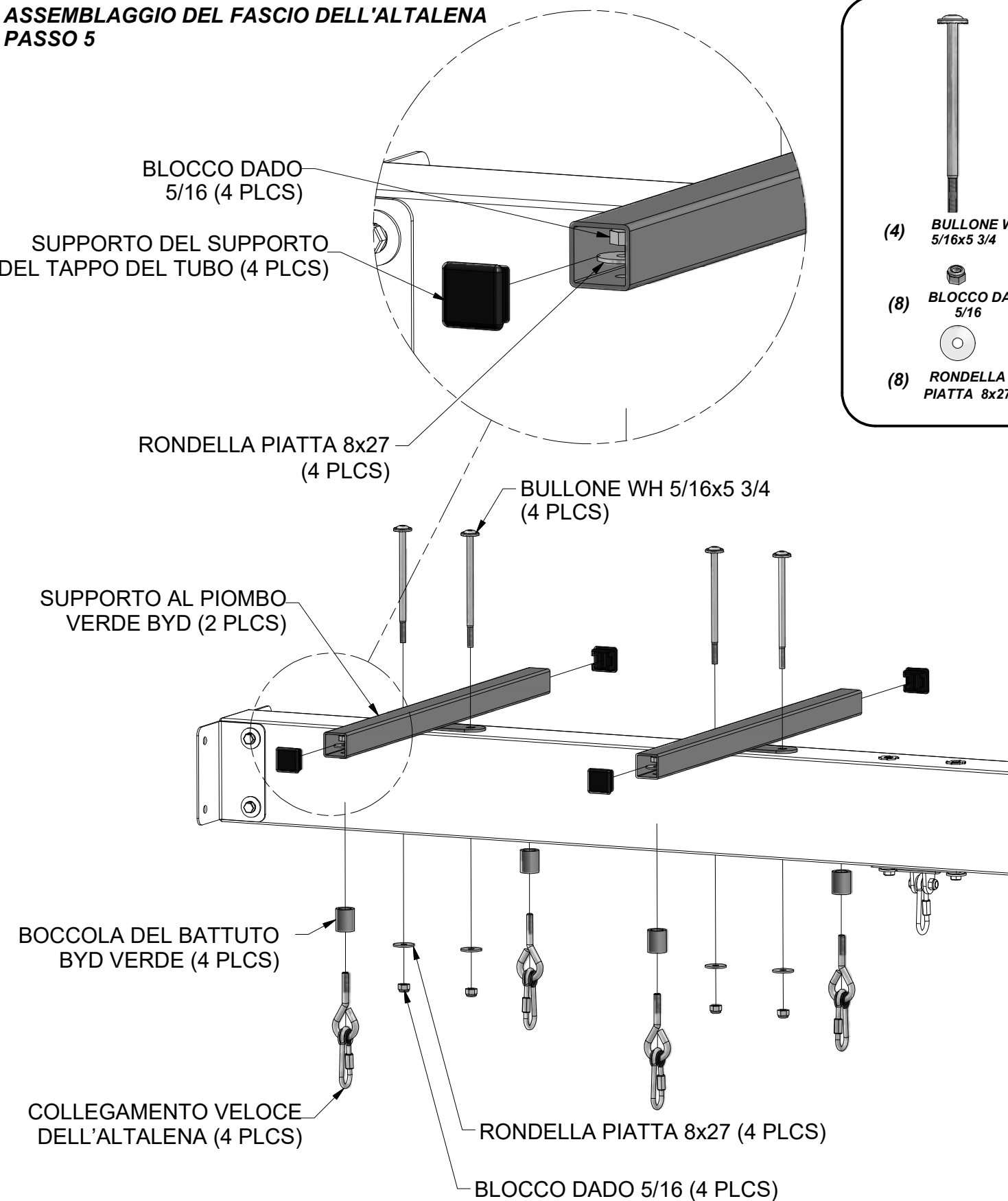
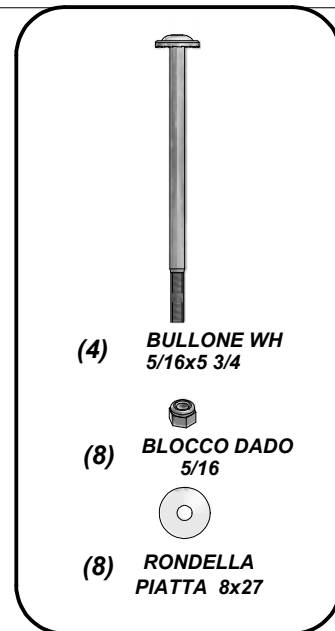

(4) - CORDA CATENA VERDE 47" - A6P00294

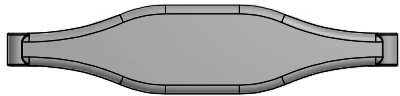

(1) DN - SEDILE GLIDER VERDE SCURO - A100025

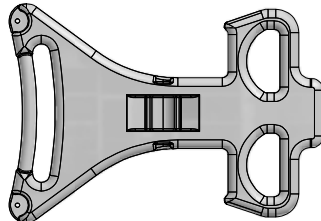

(2) DJ - BRACCIOLO SINISTRO GLIDER VERDE- A100021



(4) FA - LINK RAPIDO - A100069

ASSEMBLAGGIO DEL GLIDER

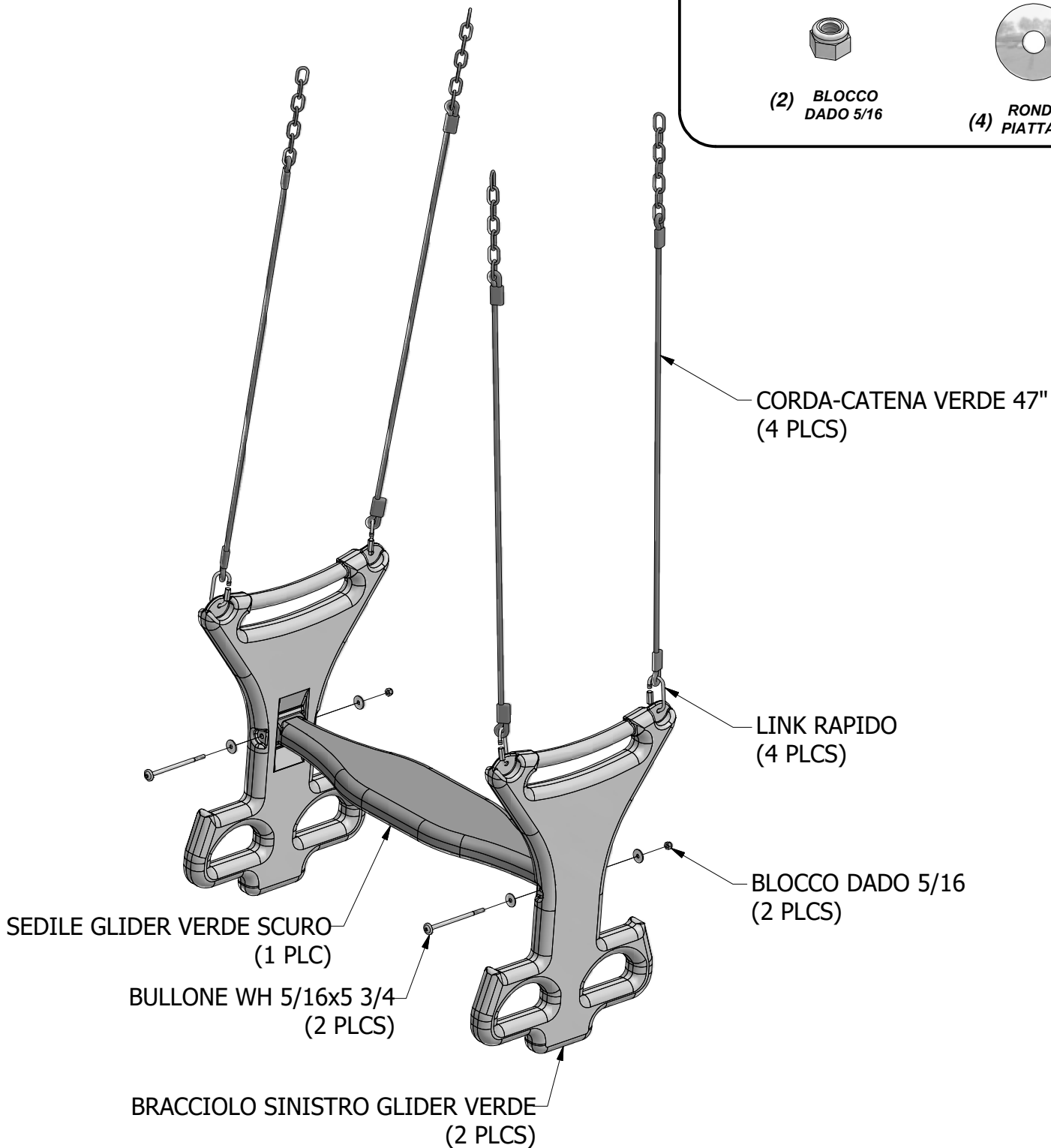
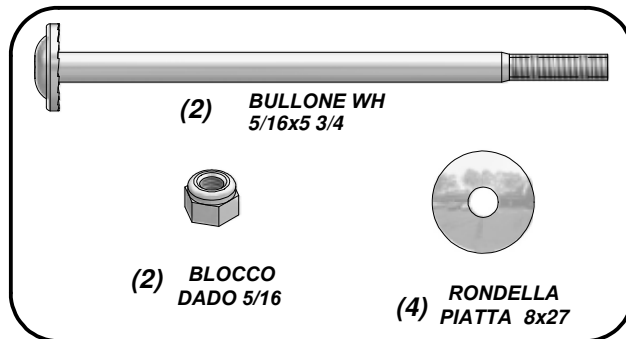



(4) ZM - CORDA-CATENA VERDE 57" - A100183



(2) - VERDE SEDILE OSCILLANTE 22IN - A6P00054



(4) FA - LINK RAPIDO - A100069

ASSEMBLAGGIO DELL'ALTALENA

FANNE DUE.

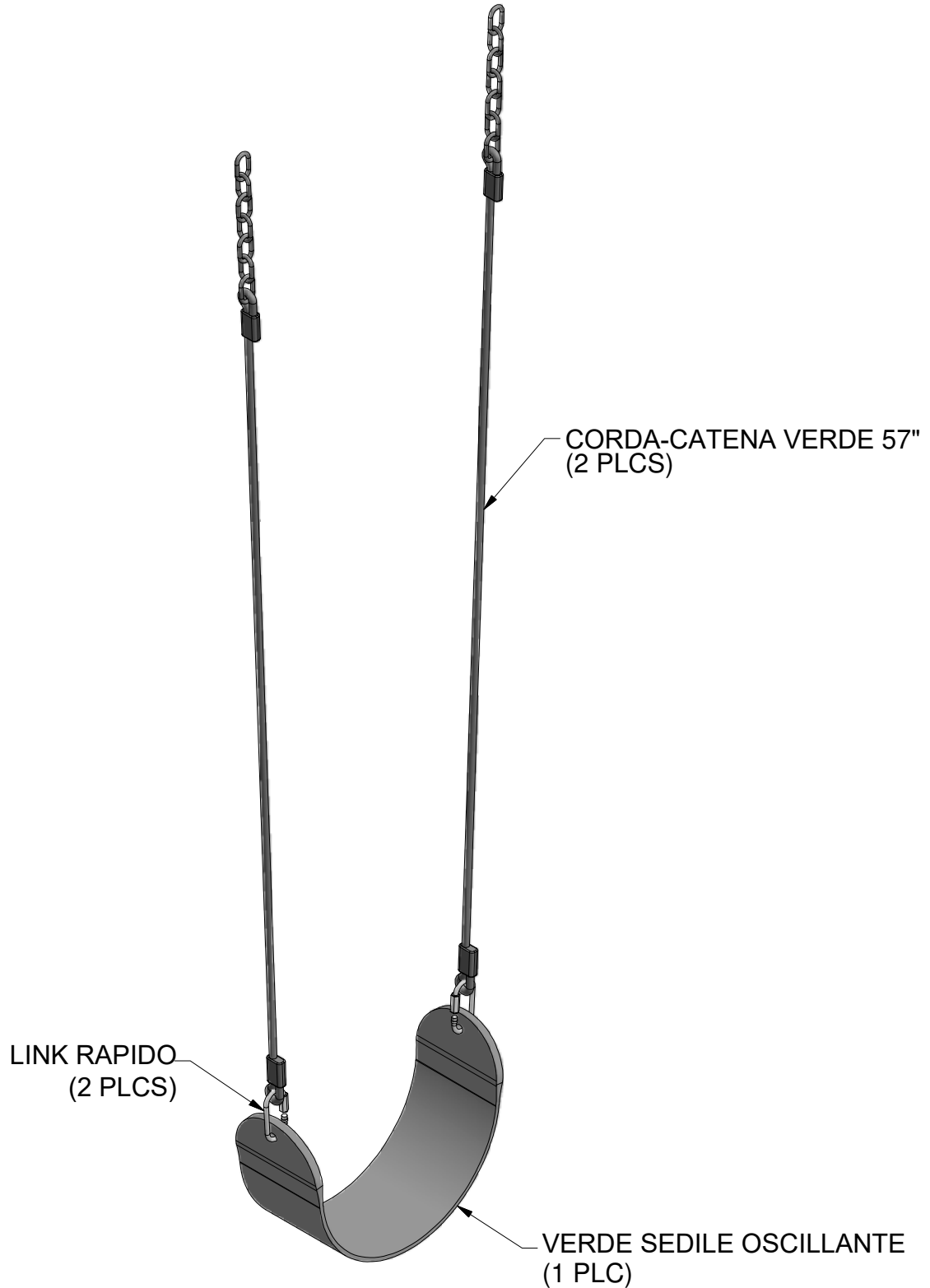

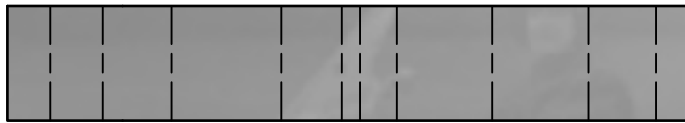

(1) DX - LETTO SCIVOLO 10 'VERDE CHIARO - A100035



(1) M70 - SUPPORTO LETTO SCIVOLO - W100935
5/8"x3 3/8"x19 7/8" (16x86x505)

ASSEMBLAGGIO DELLO SCIVOLO DI 10 PIEDI

PASSO 1

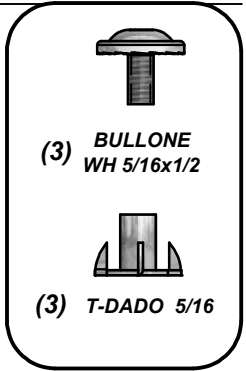
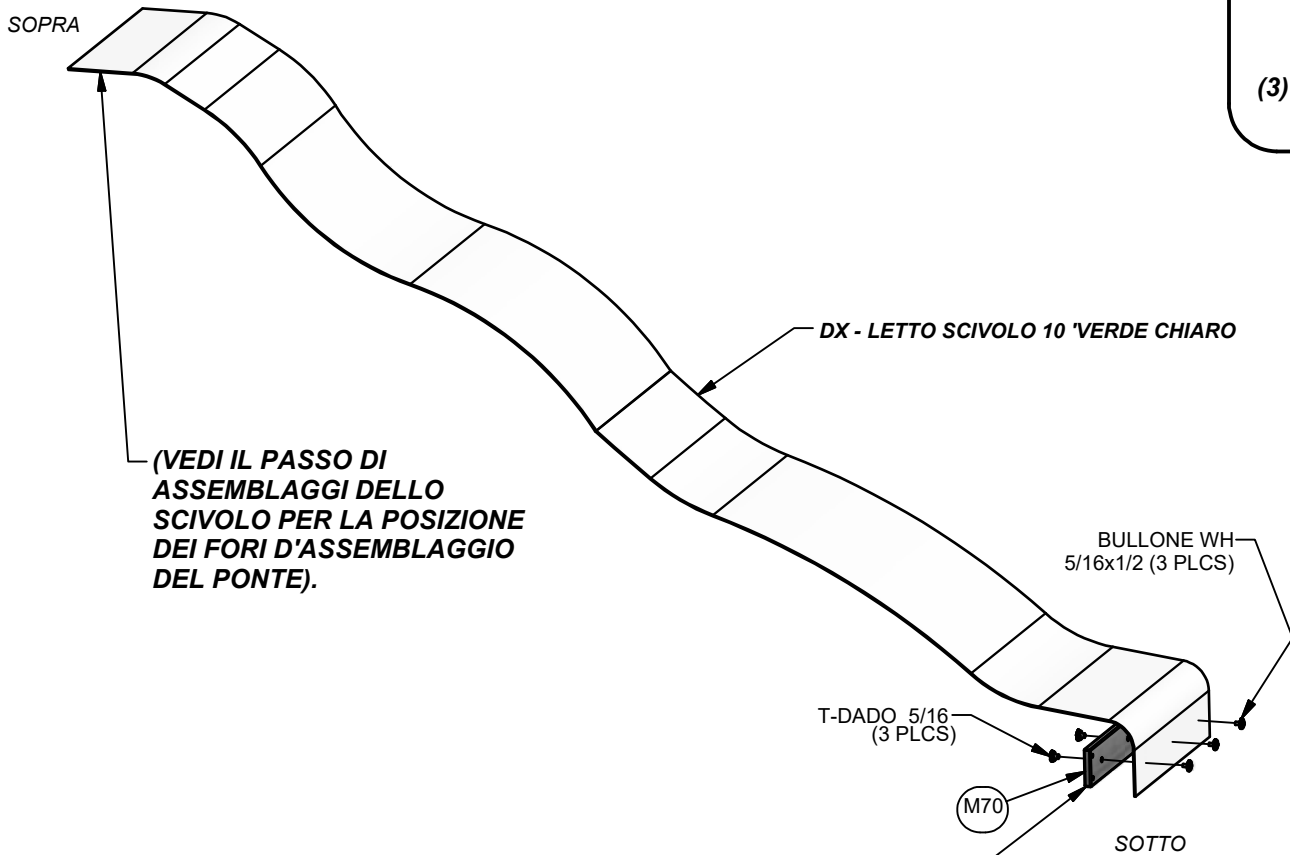

UTILIZZARE M70 COME SAGOMA PER LA FORATURA DEL FONDO NEL PIANO DI SCORRIMENTO. PRIMA DI SEGNARE IL MODELLO DI FORI, ASSICURARSI DI COLLOCARE IL SUPPORTO SCORREVOLE SU 1/2" DAL BORDO INFERIORE DEL PIANO DI SCORRIMENTO. UTILIZZARE UNA PUNTA DA 3/8" PER FORARE IL MODELLO DI FORO.

SUGGERIMENTO: PIEGARE LE ESTREMITÀ FACILITERÀ' ASSEMBLAGGIO.



(1) DS - SLIDE RAIL 10' BOTTOM RIGHT GREEN - A100031



(1) TR - GUIDA SCORRIMENTO 10' IN ALTO A DESTRA VERDE - A100033



(1) DR - GUIDA SCORRIMENTO 10' IN BASSO A SINISTRA VERDE - A100030

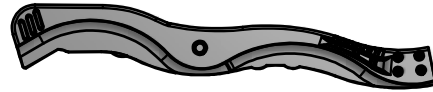

(1) DT - GUIDA SCORRIMENTO 10' ALTO A SINISTRA VERDE - A100032

ASSEMBLAGGIO DELLO SCIVOLO DI 10 PIEDI

PASSO 2

RIPETERE DALL' ALTRO LATO, FACENDO UN ASSEMBLAGGIO A DESTRA ED A SINISTRA.



(8) BULLONE WH 5/16x3/4



CHIUSURA
(8) RONDELLA
EXT 8X19

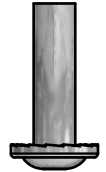

(8) DADO A BARILE
WH 5/16x1 1/2

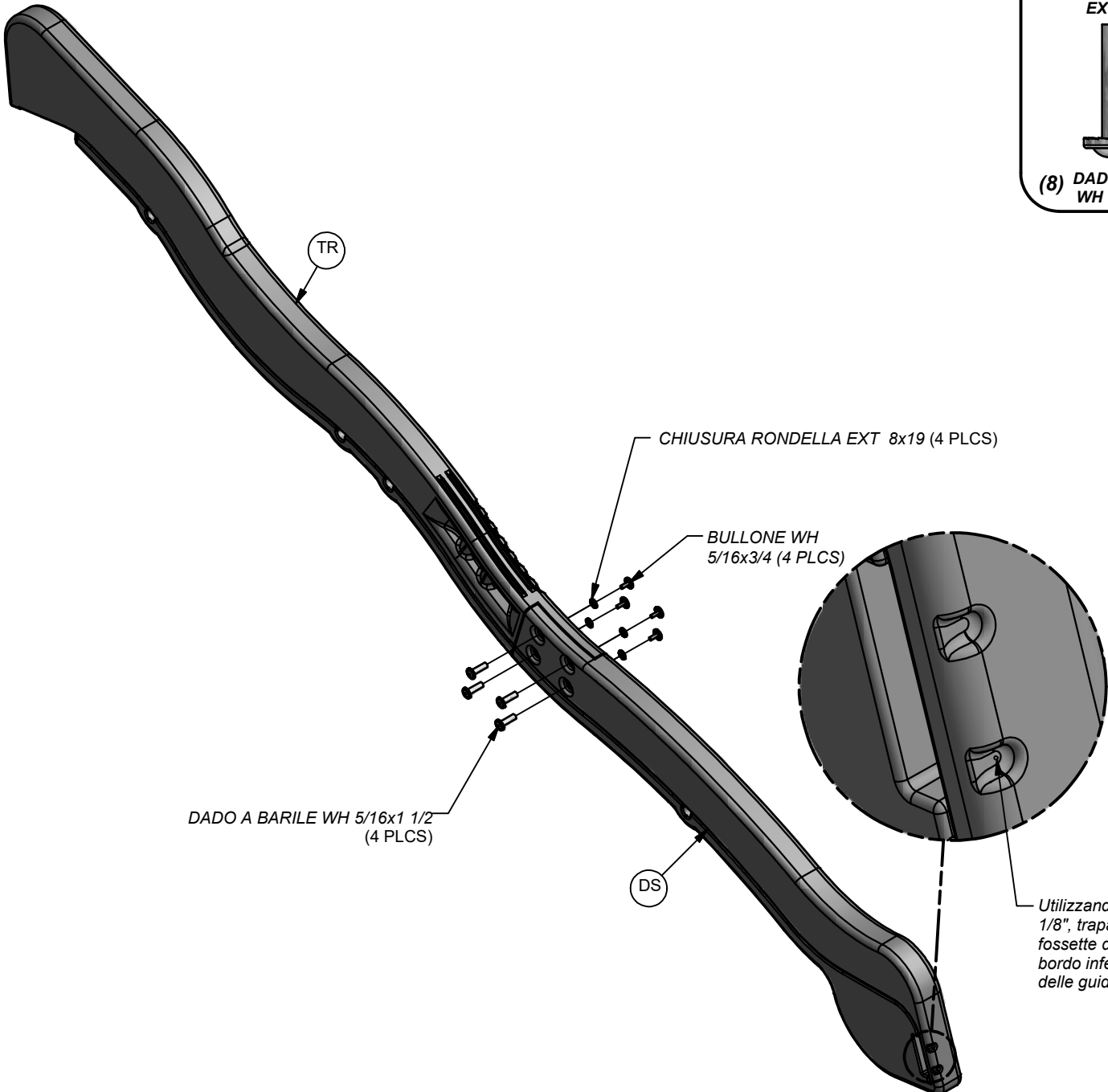

Utilizzando una punta da 1/8", trapanare tutte le fossette della vite lungo il bordo inferiore e finale delle guide di scorrimento.

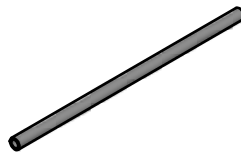

(4) DW - SCIVOLO SUPPORTO TUBO 21.34x505 -A100034
21.34 OD x 2.77 W x 505

ASSEMBLAGGIO DELLO SCIVOLO DI 10 PIEDI

PASSO 3

- POSIZIONARE (1) L'ASSEMBLAGGIO DEL BINARIO DI SCORRIMENTO SU UNA SUPERFICIE PIANA ED INIZIARE A INSERIRE IL PIANO DI SCORRIMENTO NELLA PARTE INFERIORE DEL BINARIO DI SCORRIMENTO (FIG. 1). FAR PIEGARE IL LETTO SCORREVOLE VERSO L' ALTO E INSERIRLO NELLA CAVITÀ DELLO SCIVOLO. ASSICURARSI CHE IL LETTO SCORREVOLE SIA COMPLETAMENTE ABBASSATO NELLA CAVITÀ DELLO SCIVOLO.
- INSTALLARE I TUBI DI SUPPORTO DELLO SCIVOLO (4) NEI RISPETTIVI POSTI PILOTA (FIG. 2).

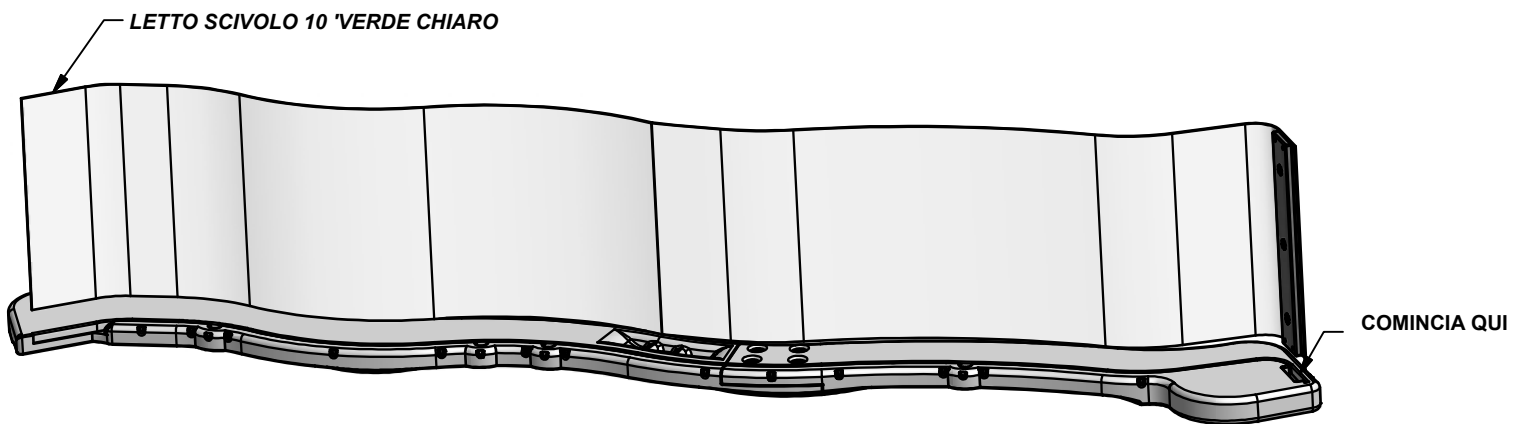

(FIG. 1)

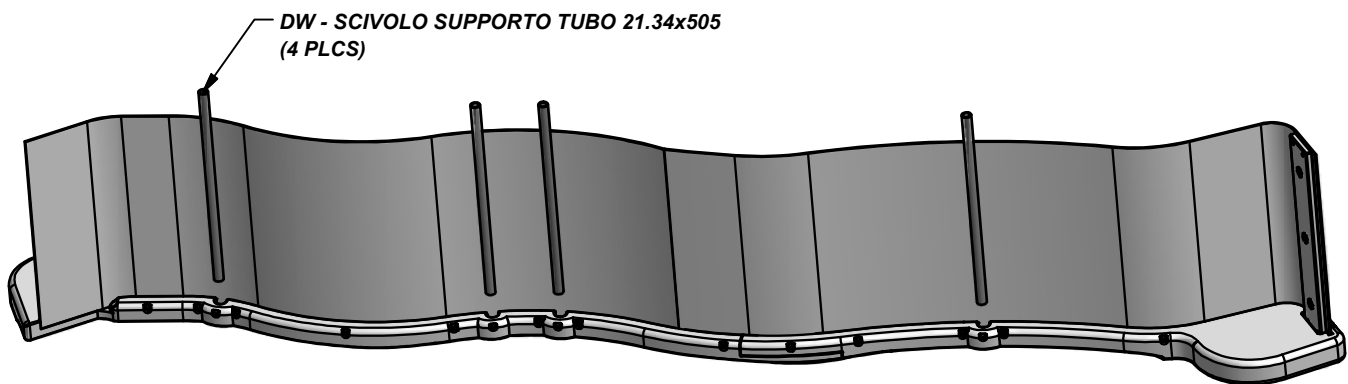

(FIG. 2)

ASSEMBLAGGIO DELLO SCIVOLO DI 10 PIEDI

PASSO 4

• UNA VOLTA CHE IL PIANO DI SCORRIMENTO, I TUBI DI SUPPORTO E LA TAVOLA DI SUPPORTO SONO COMPLETAMENTE ALL' INTERNO DELLA CAVITÀ E DELLA TASCA DI SUPPORTO, FISSARE UTILIZZANDO GLI ATTACCHI DA 3" IN CIASCUNA DELLE POSIZIONI DEL BUCO PILOTA, COME MOSTRATO IN FIGURA.

• RIPETERE IL PROCESSO PER GUIDA DI SCORRIMENTO OPPOSTA.

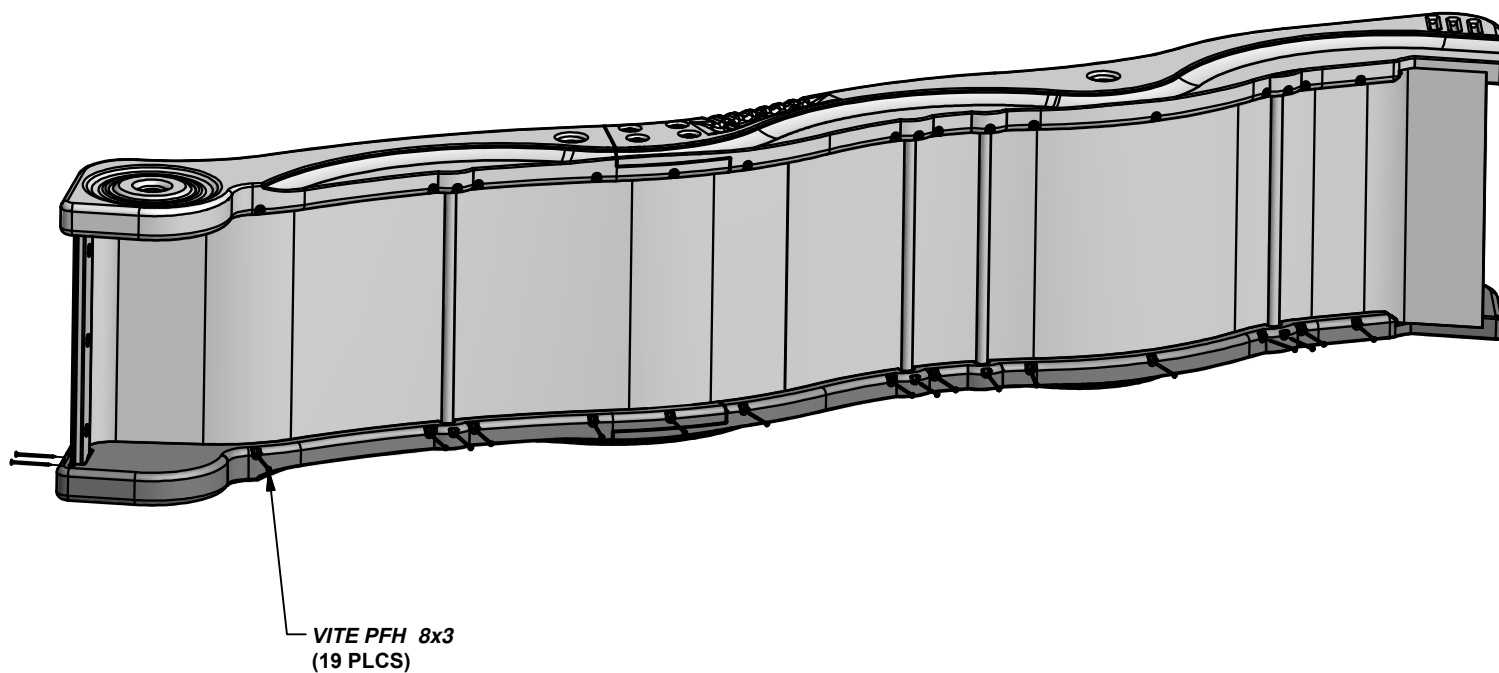
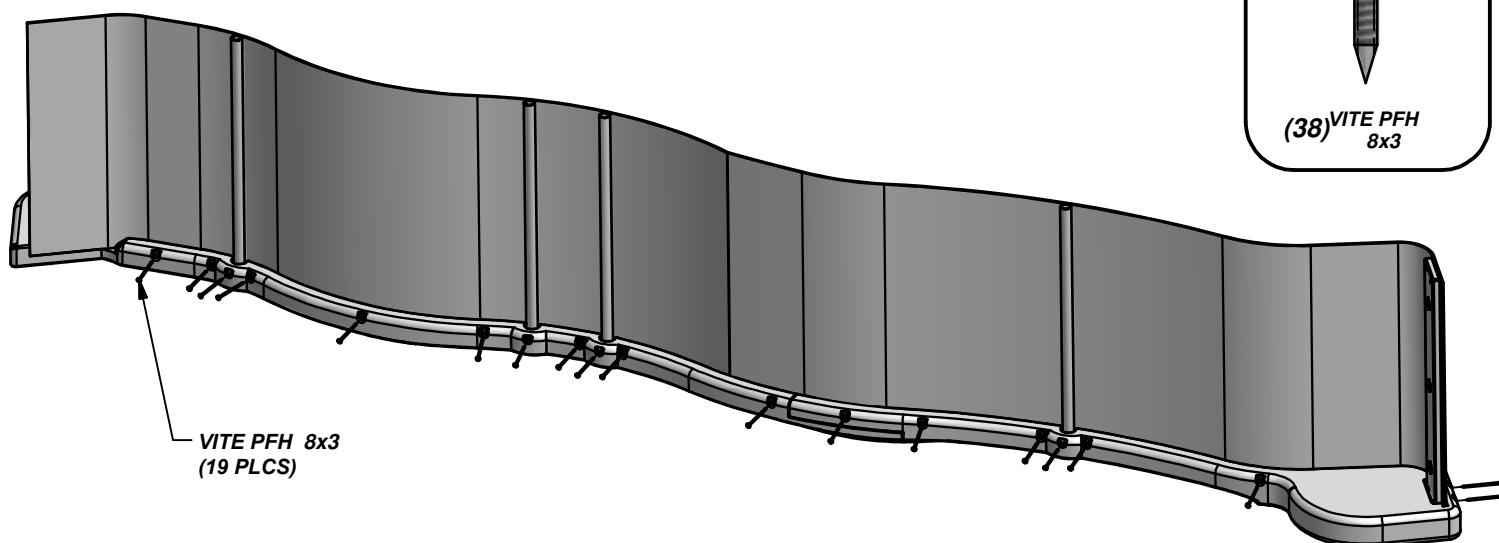
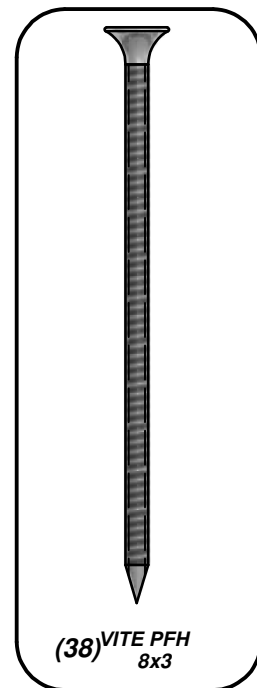



(1) **E7 - GAMBA DELLA TORRETTA POSTERIORE SINISTRA - W100714**
1 3/8"x3 3/8"x89 1/2" (36x86x2274)



(1) **E3 - GAMBA DELLA TORRE ANTERIORE SINISTRA - W4L05381**
1 3/8"x3 3/8"x89 1/2" (36x86x2274)



(1) **G4 - TRAVERSA DA PAVIMENTO - W4L05402**
5/8"x5 1/4"x49" (16x134x1244)



(1) **G8 - TRAVERSA DA MURO - W100624**
1"x5 1/4"x49" (24x134x1244)

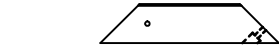

(2) **E4 - BRACCIOLO - W100615**
1 3/8"x3 3/8"x15 1/2" (36x86x394)



(1) **K3 - TRAVERSA DA PAVIMENTO - W4L05404**
5/8"x5 1/4"x49" (16x134x1244)

PASSO 1

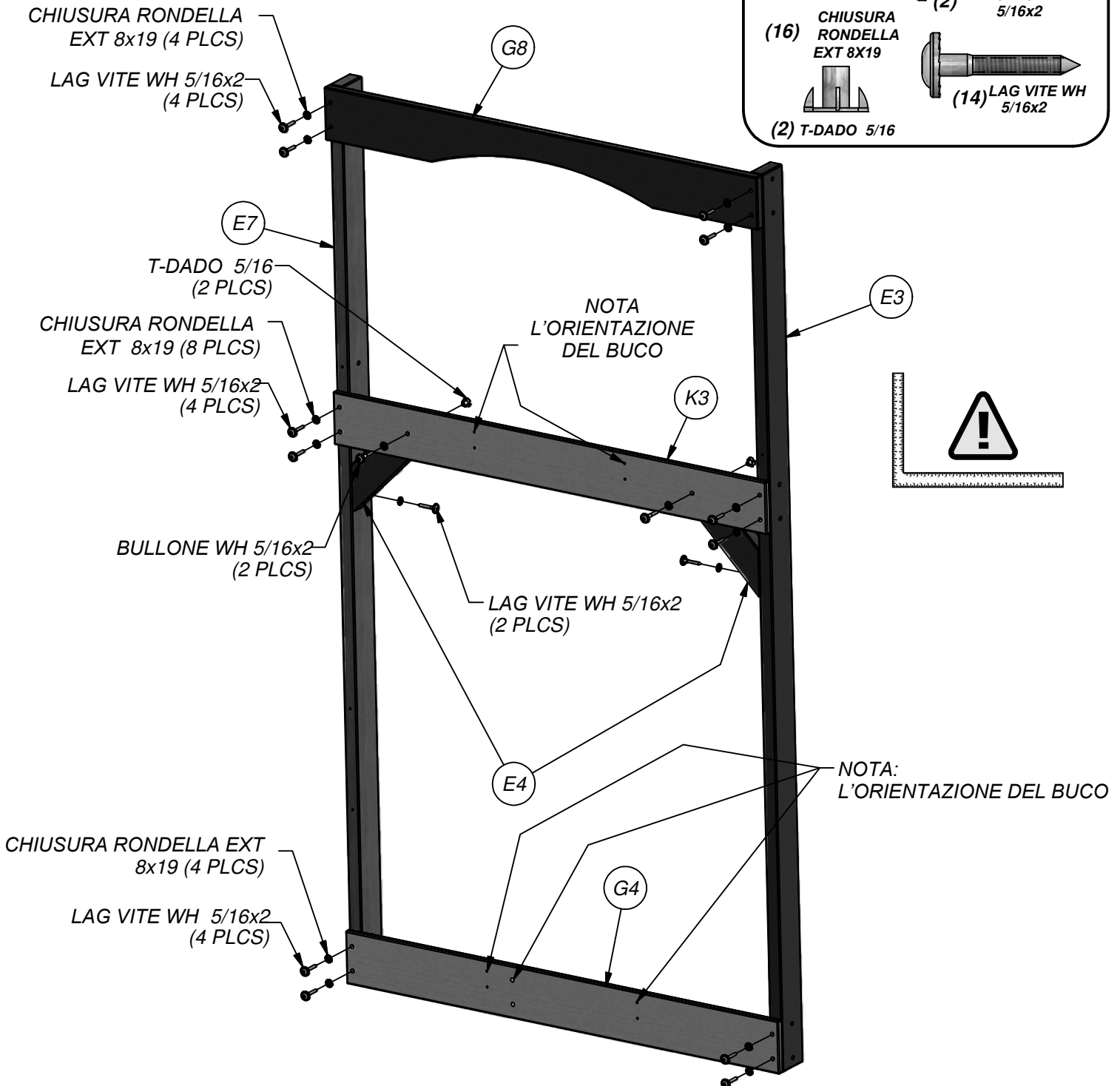
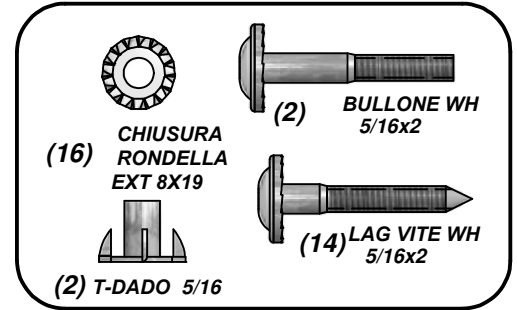

(1) **E2 - GAMMA DELLA TORRE ANTERIORE CENTRO - W4L05382**
 1 3/8"x3 3/8"x89 1/2" (36x86x2274)

(1) **E6 - GAMBA DELLA TORRE POSTERIORE CENTRO - W4L05379**
 1 3/8"x3 3/8"x89 1/2" (36x86x2274)

(1) **G4 - TRAVERSA DA PAVIMENTO - W4L05402**
 5/8"x5 1/4"x49" (16x134x1244)

(2) **G7 - TRAVERSA DA PAVIMENTO - W100623**
 1"x5 1/4"x49" (24x134x1244)

(1) **K2 - BASE/SAND BOX BOARD - W4L05398**
 5/8"x5 1/4"x49" (16x134x1244)

(1) **G8 - TRAVERSA DA MURO - W100624**
 1"x5 1/4"x49" (24x134x1244)

PASSO 2

CHIUSURA RONDELLA EXT
 8x19 (4 PLCS)

LAG VITE WH 5/16x2
 (4 PLCS)

G8

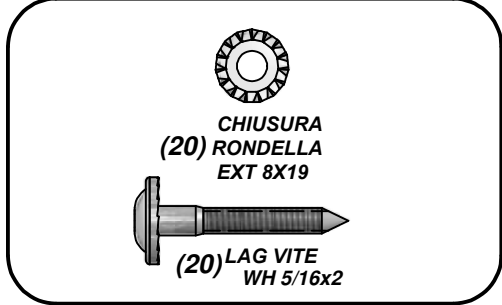

CHIUSURA RONDELLA
 EXT 8x19 (4 PLCS)

LAG VITE WH 5/16x2
 (4 PLCS)

G7

NOTA:
 L'ORIENTAZIONE DEL BUCO

LAG VITE WH WH 5/16x2
 (4 PLCS)

CHIUSURA RONDELLA
 EXT 8x19 (4 PLCS)

G7

E6

E2

K2

CHIUSURA RONDELLA EXT 8x19
 (8 PLCS)

LAG VITE WH 5/16x2
 (8 PLCS)

NOTA:
 L'ORIENTAZIONE DEL BUCO

G4

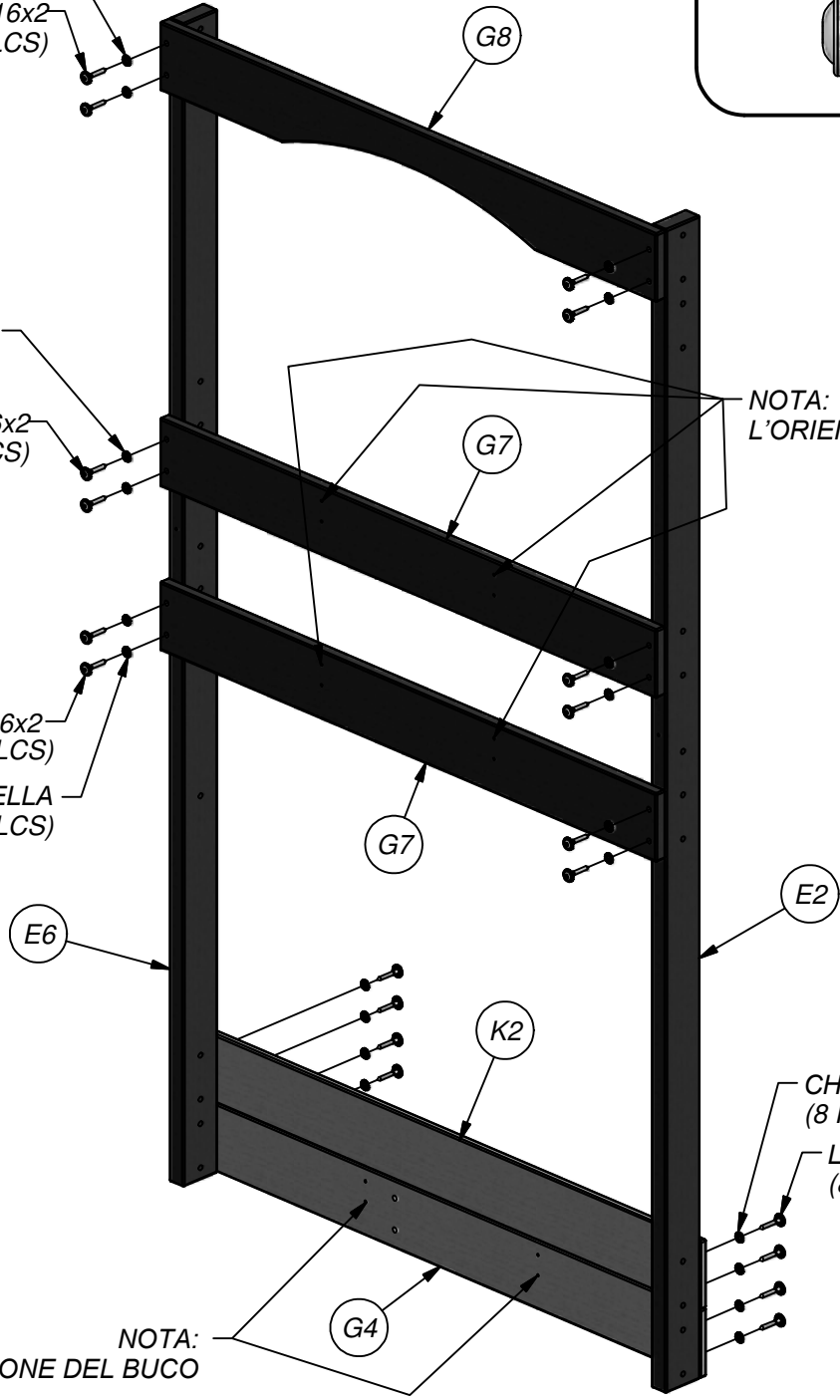
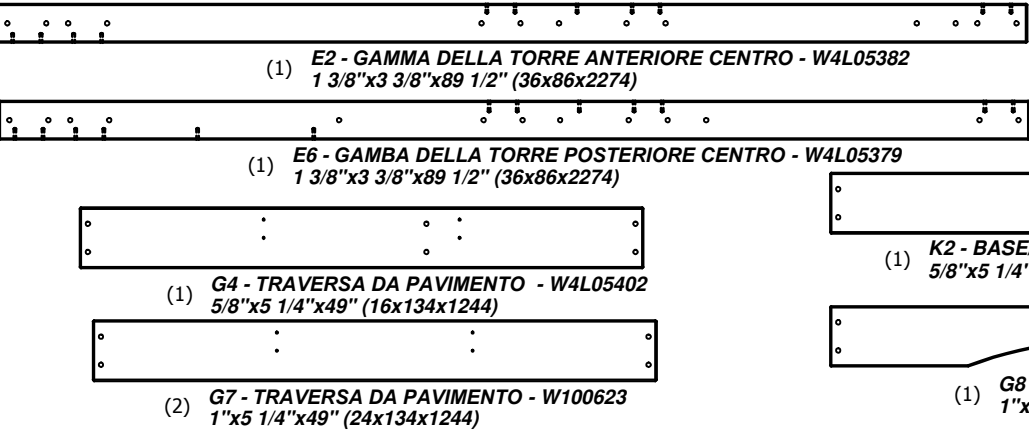

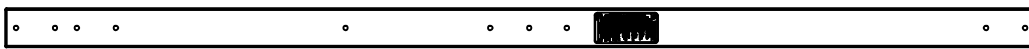

(1) E5 - GAMBA DELLA TORRETTA POSTERIORE DESTRA - W2A01691
1 3/8"x3 3/8"x89 1/2" (36x86x2274)

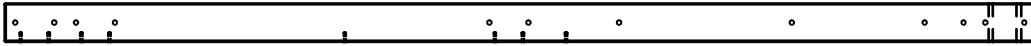

(1) E1 - GAMBA DELLA TORRE ANTERIORE DESTRA - W4L05380
1 3/8"x3 3/8"x89 1/2" (36x86x2274)



(1) G5 - TRAVERSA DA MURO/ALTALENA MOUNT - W100621
1"x5 1/4"x49" (24x134x1244)



(1) G6 - TRAVERSA DA PAVIMENTO - W100622
1"x5 1/4"x49" (24x134x1244)



(2) K2 - BASE/SAND BOX BOARD - W4L05398
5/8"x5 1/4"x49" (16x134x1244)



(1) M5 - TRAVERSA DA MURO - W100647
5/8"x3 3/8"x49" (16x86x1244)

(2) E4 - BRACCIOLO - W100615
1 3/8"x3 3/8"x15 1/2" (36x86x394)

PASSO 3

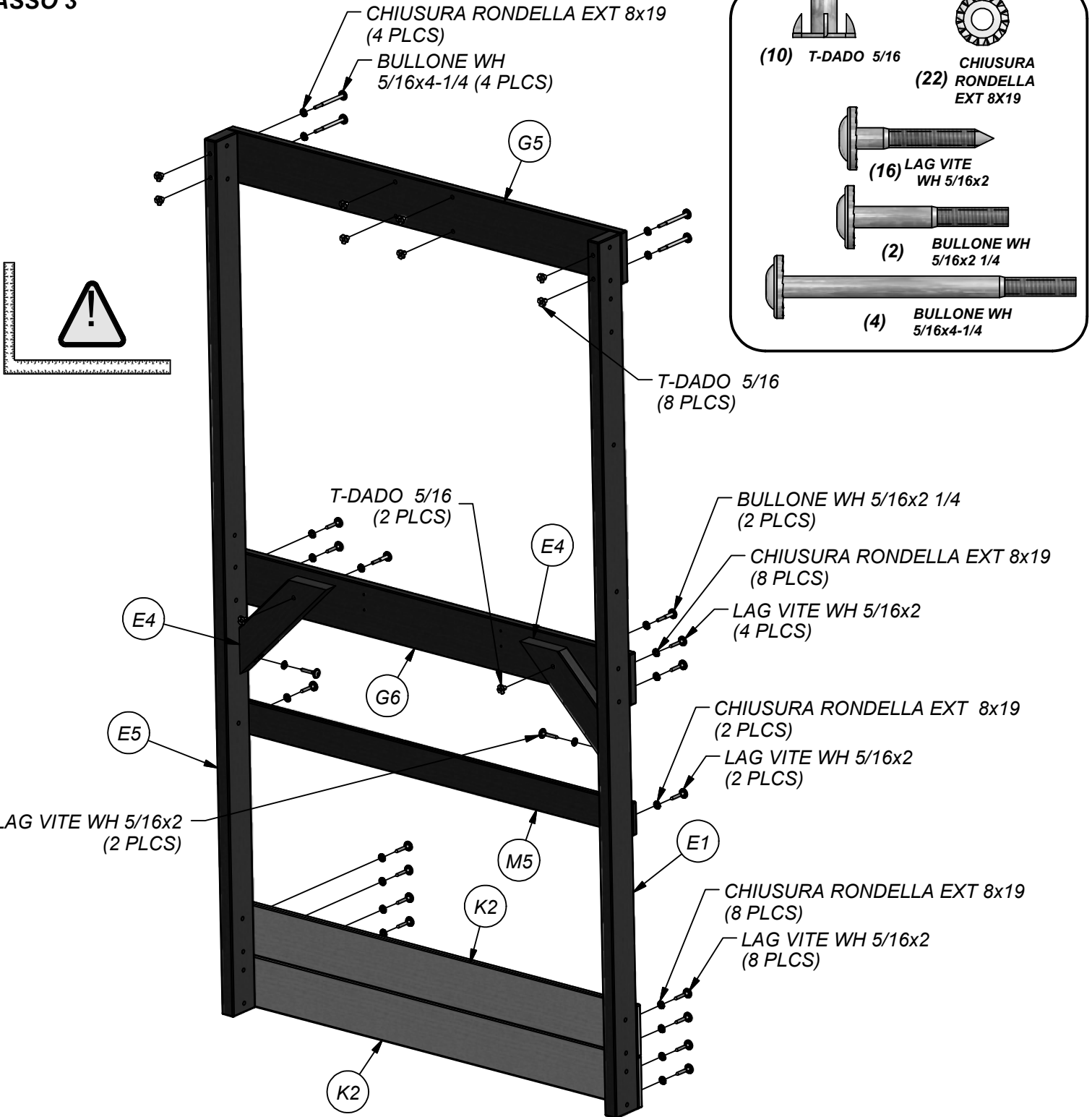



(2) **K5 - TAVOLA DI TERRA - W4L05397**
5/8"x5 1/4"x45 1/2" (16x134x1156)



(4) **H10 - BOTTOM FLOOR BOARD SUPPORT - W100677**
1"x3 3/8"x5 1/4" (24x86x134)



(2) **G1 - BASE DI BASE - W4L05396**
5/8"x5 1/4"x82 1/4" (16x134x2088)

PASSO 4

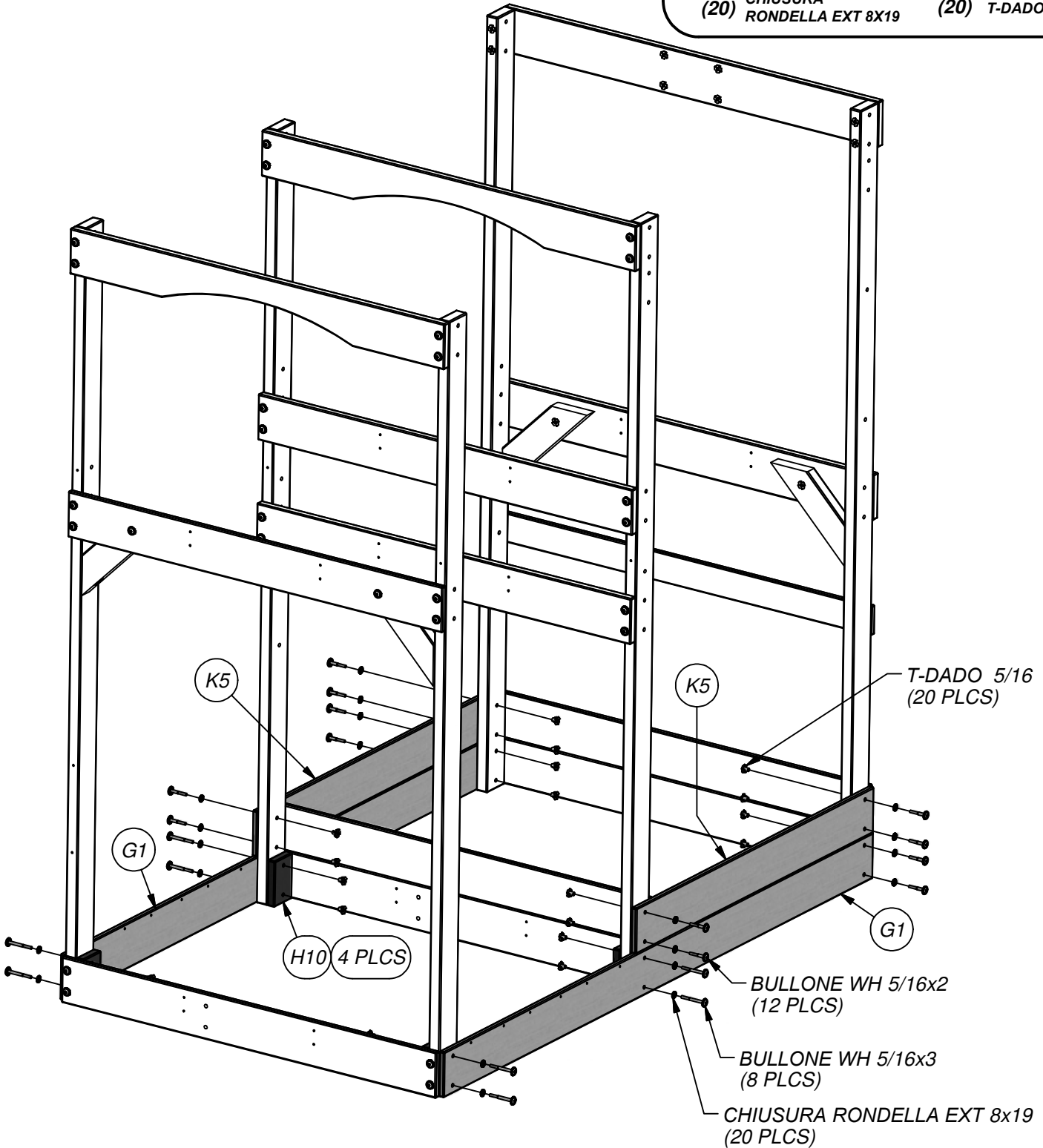
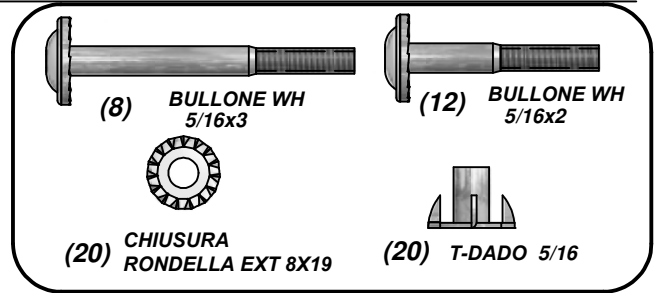



(1) **G15 - TRAVESSA DA PAVIMENTO - W100793**
1"x5 1/4"x45 1/2" (24x134x1156)



(2) **G12 - TRAVESSA DA PAVIMENTO - W4L05377**
1"x5 1/4"x40 1/8" (24x134x1018)



(6) **H10 - SUPPORTO AL PIANO INFERIORE - W100677**
1"x3 3/8"x5 1/4" (24x86x134)



(1) **G10 - TRAVESSA DA PAVIMENTO - W100626**
1"x5 1/4"x45 1/2" (24x134x1156)

PASSO 5



(12) **BULLONE WH**
5/16x3 1/4



(4) **BULLONE WH**
5/16x2 1/4



(16) **CHIUSURA**
RONDELLA EXT 8x19



(16) **T-DADO 5/16**

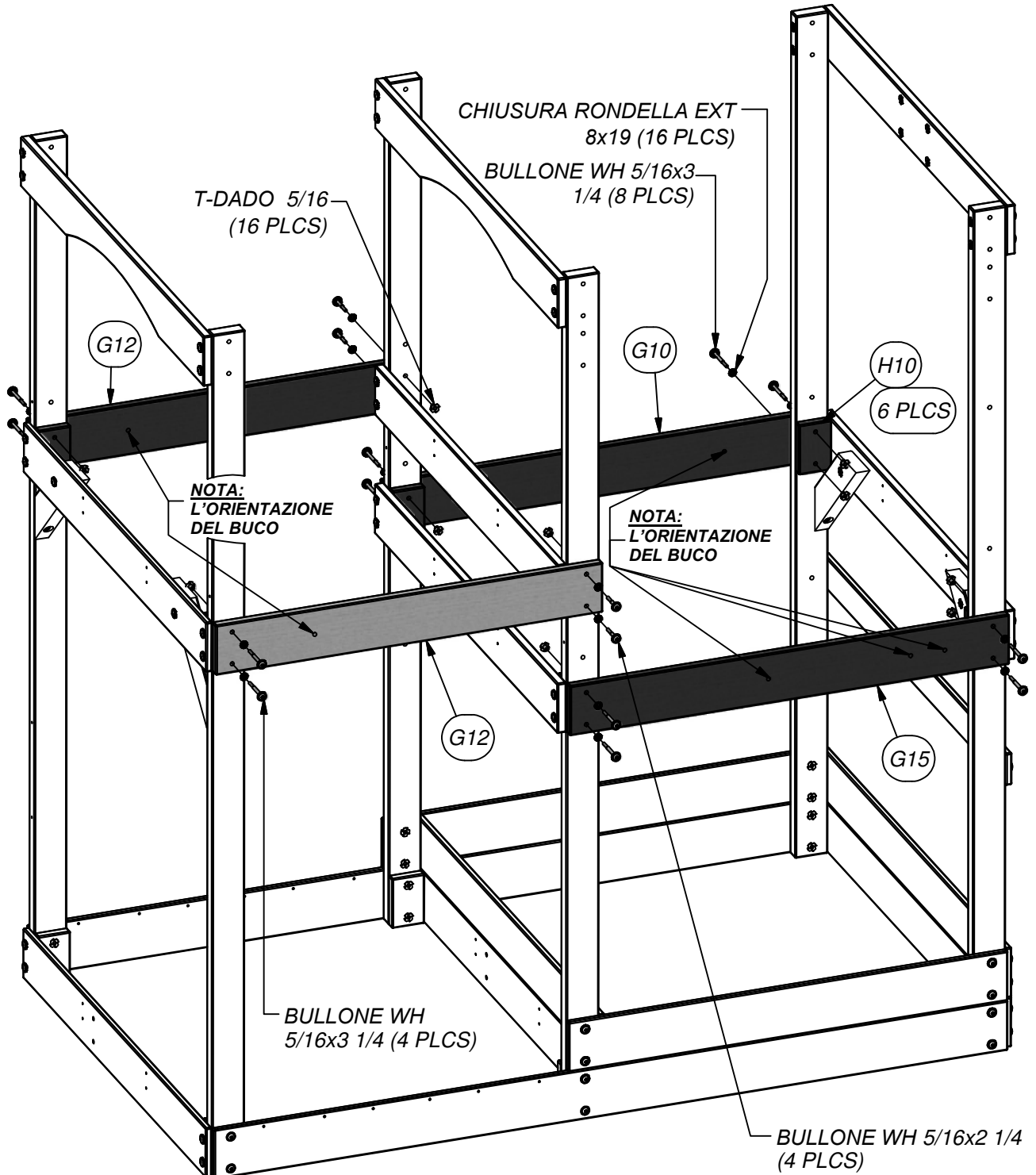



PASSO 6

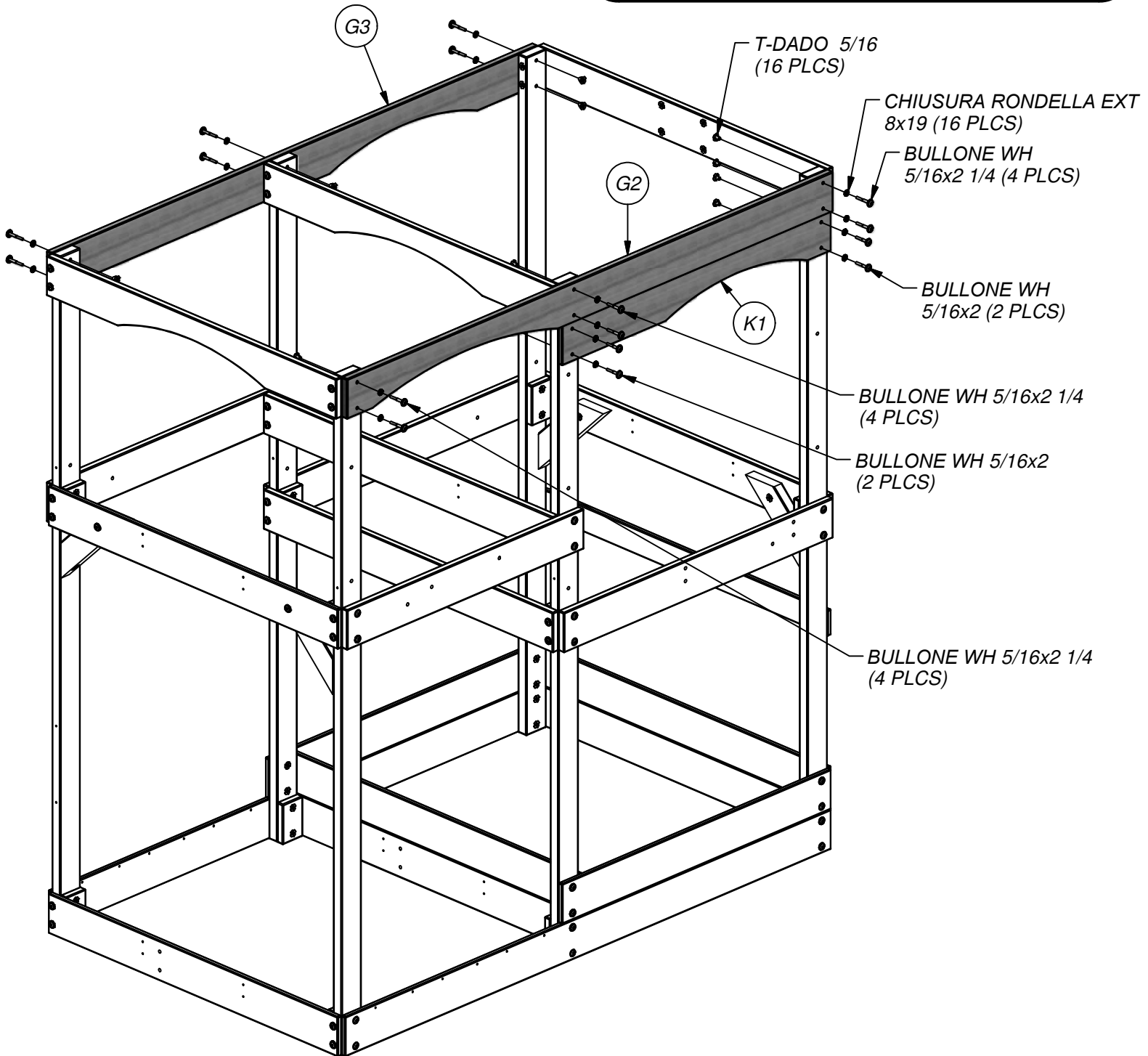
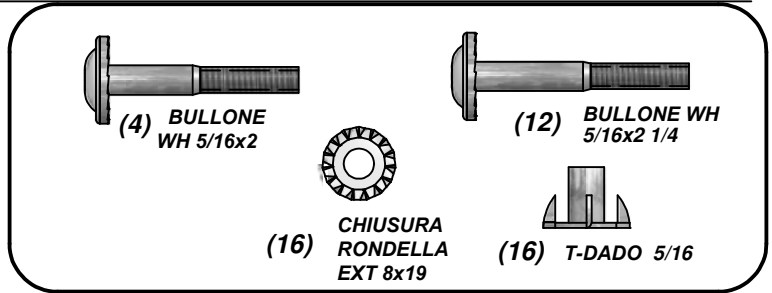

(4) **E4 - BRACCIOLO - W100615**
1 3/8"x3 3/8"x15 1/2" (36x86x394)

PASSO 7

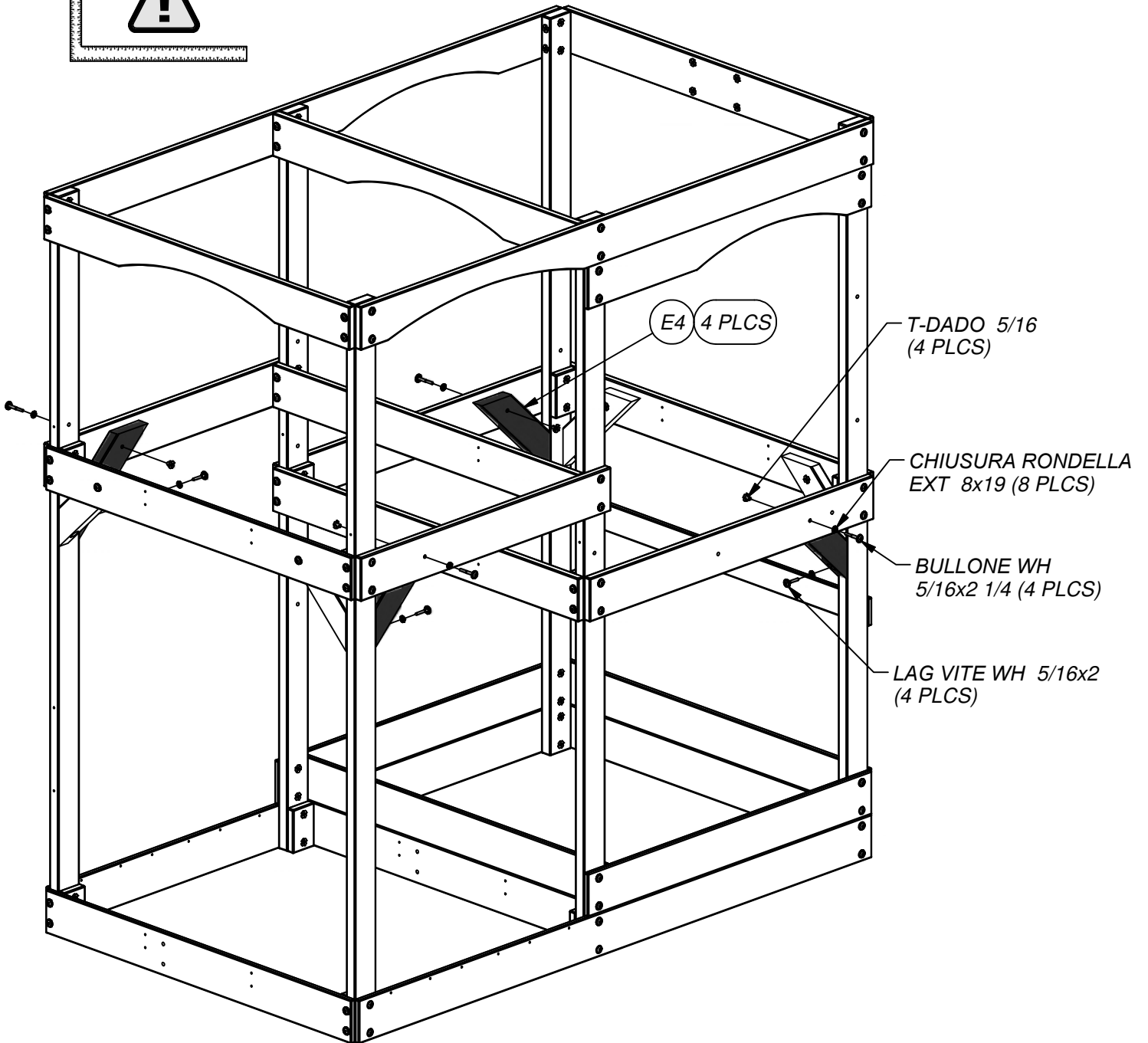
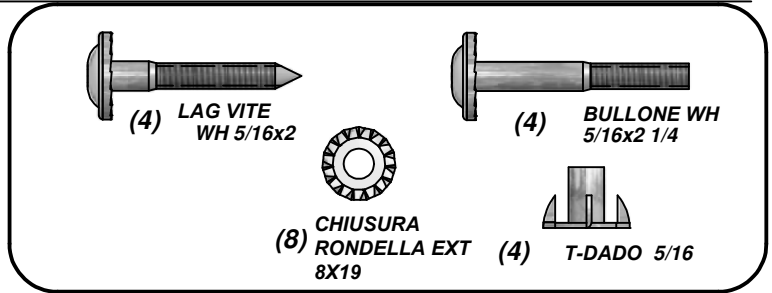

(2) H1 - TRAVETTO PIANO - W100630
1"x3 3/8"x45 1/2" (24x86x1156)

(2) H3 - TRAVETTO PIANO - W100632
1"x3 3/8"x40 1/8" (24x86x1018)

(2) H9 - TRAVETTO PIANO - W100638
1"x3 3/8"x35 3/4" (24x86x908)



(1) SQ - "A" REVISIONE ETICHETTA - A100314

PASSO 8

(2) VITE PWH
8x5/8

(24) VITE PFH
8x2 1/2

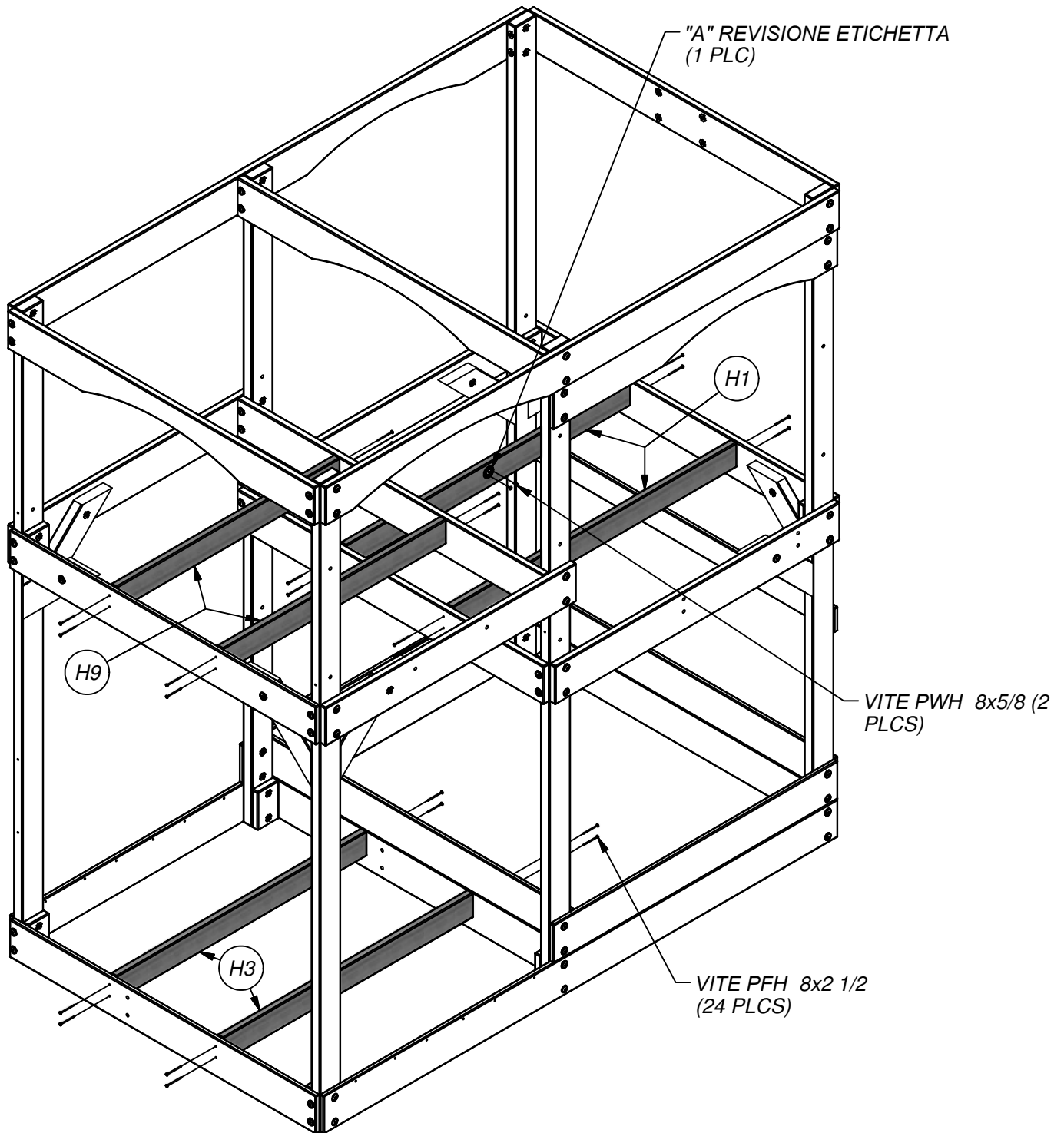



(2) **H6 - MONTANTE SEDILE - W100635**
1"x3 3/8"x19" (24x86x482)

PASSO 9

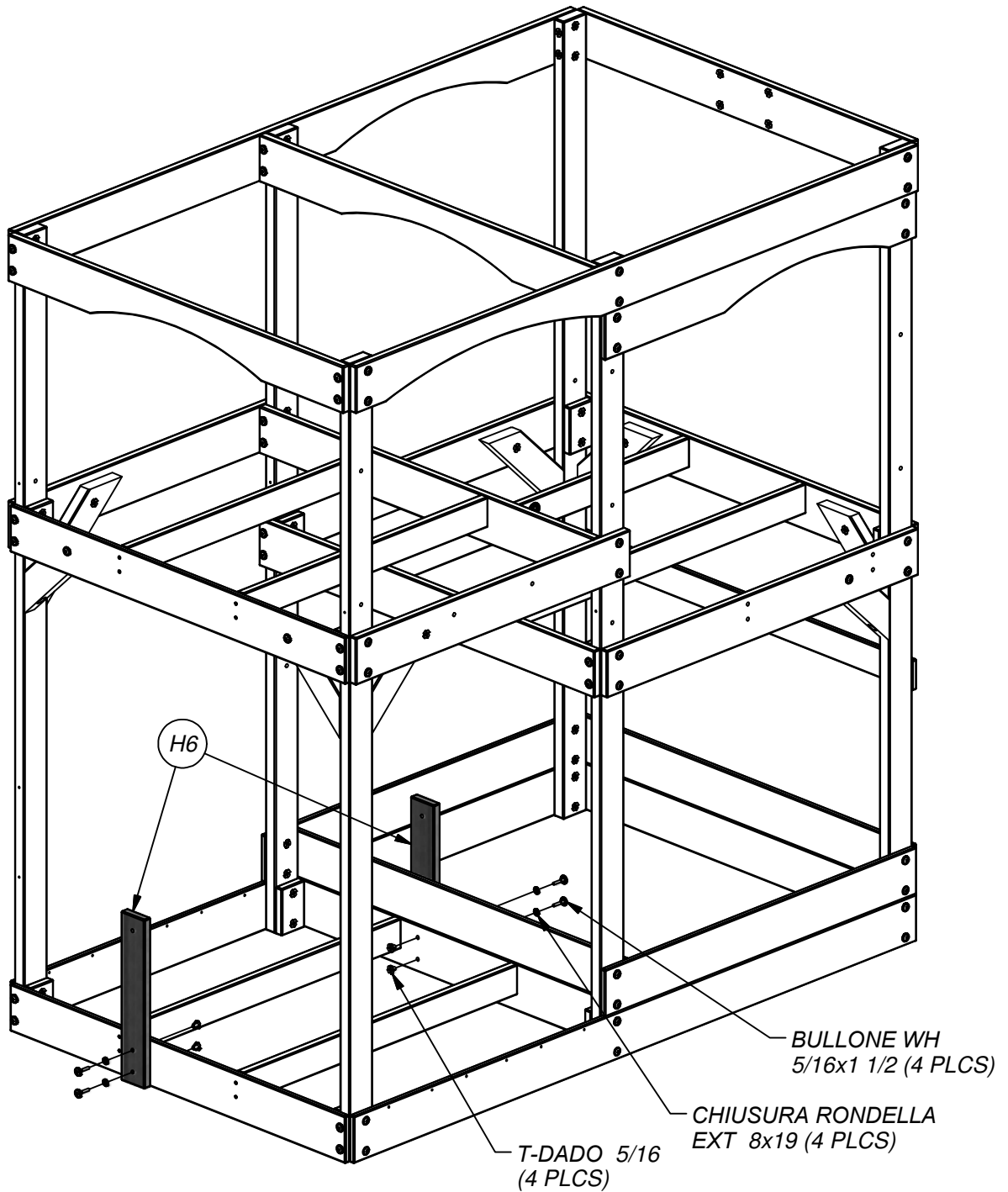
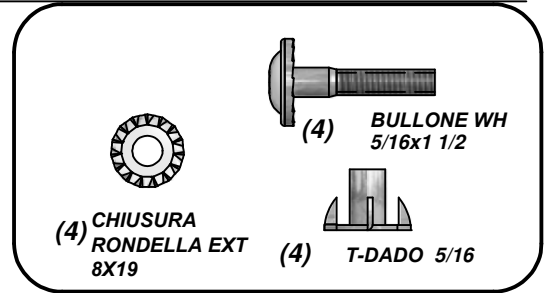

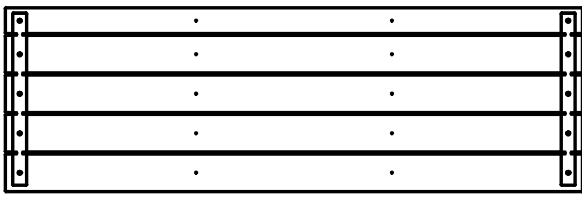

(1) **FP2 - PANNELLO TERRENO - W2A01680**
1 5/8"x16 1/8"x50 1/4" (40x408x1276)

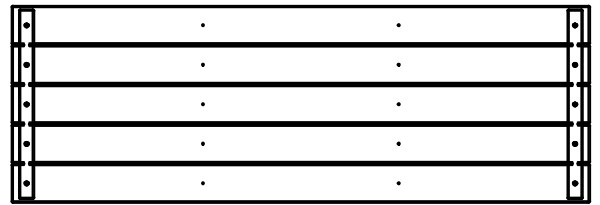

(1) **FP1 - PANNELLO TERRENO - W2A01679**
1 5/8"x17 1/8"x50 1/4" (40x434x1276)



(1) **M2 - TAVOLA TERRENO - W4L05411**
5/8"x3 3/8"x46" (16x86x1168)

PASSO 10



(26) **VITE PFH**
8x1 1/2



(12) **VITE PFH**
8x1 3/4

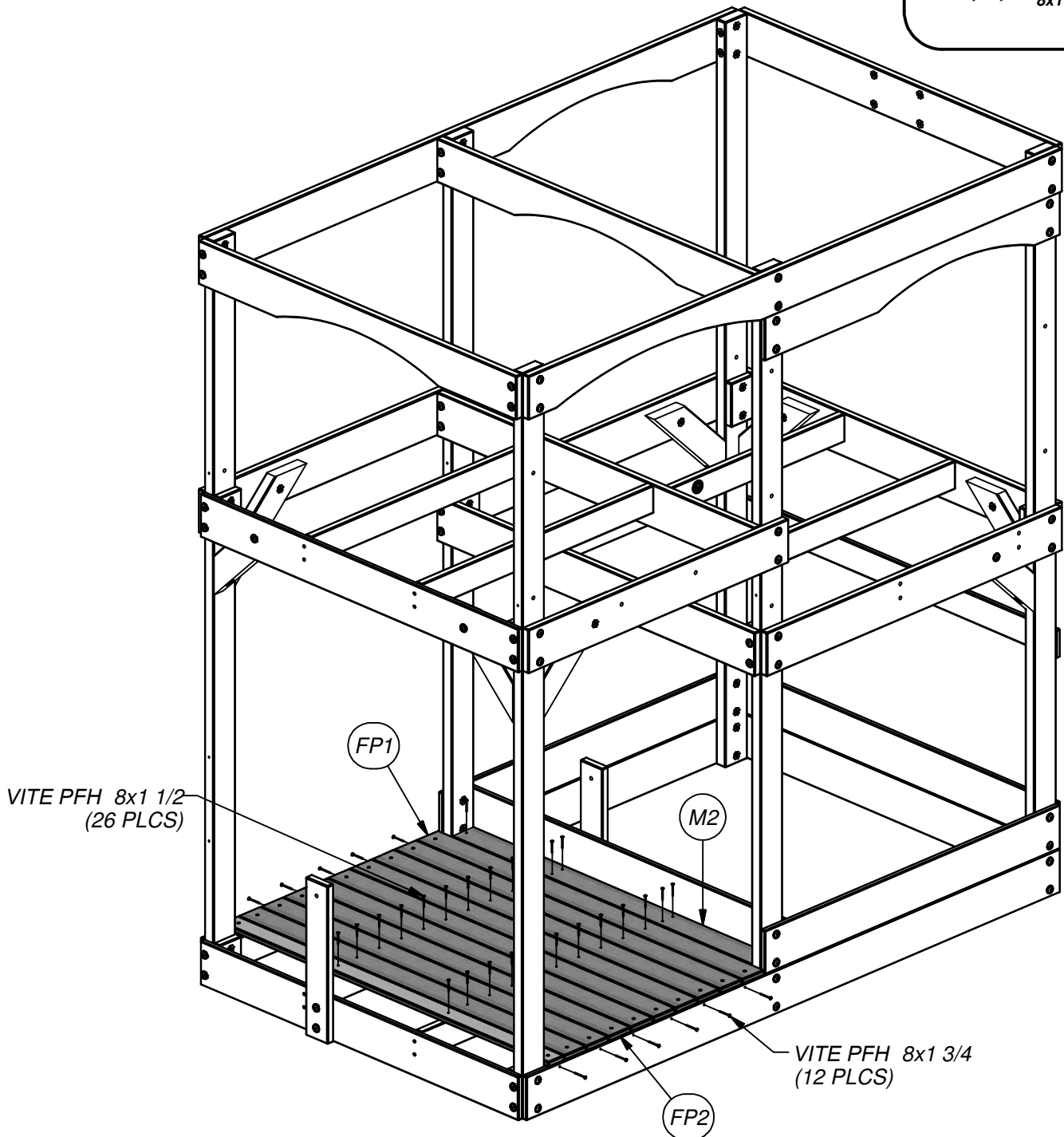



(2) L1 - TAVOLA PADIGLIONE ESTERNA - W4L05406
5/8"x4 3/8"x46" (16x112x1168)



(11) M3 - TAVOLA TERRENO - W4L05400
5/8"x3 3/8"x50 7/8" (16x86x1292)

PASSO 11

11 PLCS (SPAZIA UNIFORMEMENTE)

M3

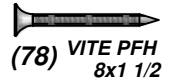

(78) VITE PFH
8x1 1/2

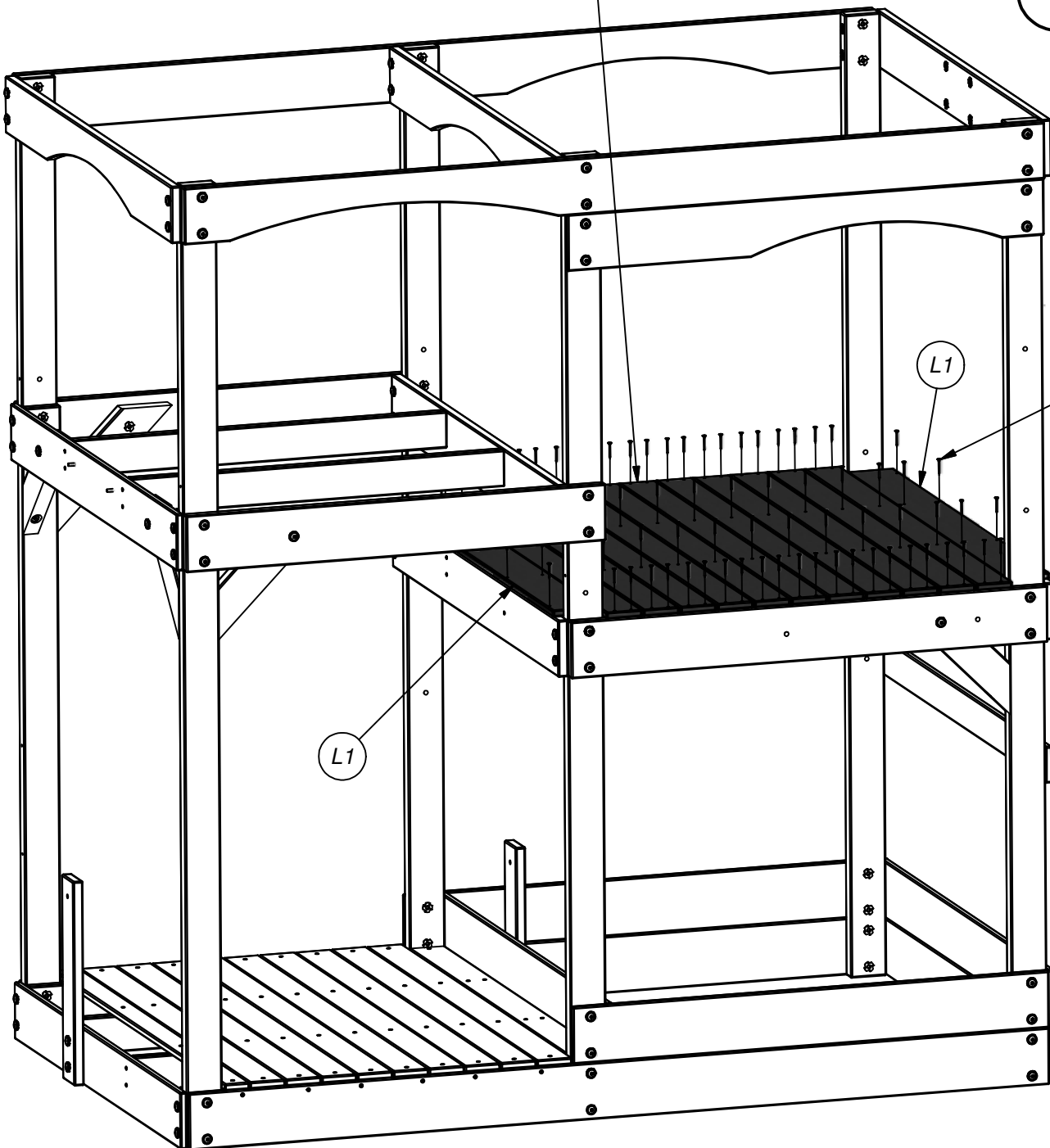

L1

VITE PFH 8x1 1/2
(78 PLCS)

L1



(1) **N1 - TAVOLA TERRENO - W4L05399**
5/8"x2 3/8"x50 7/8" (16x60x1292)



(1) **L1 - TAVOLA PADIGLIONE ESTERNA - W4L05406**
5/8"x4 3/8"x46" (16x112x1168)



(9) **M3 - TAVOLA TERRENO - W4L05400**
5/8"x3 3/8"x50 7/8" (16x86x1292)

PASSO 12



(64) **VITE PFH**
8x1 1/2

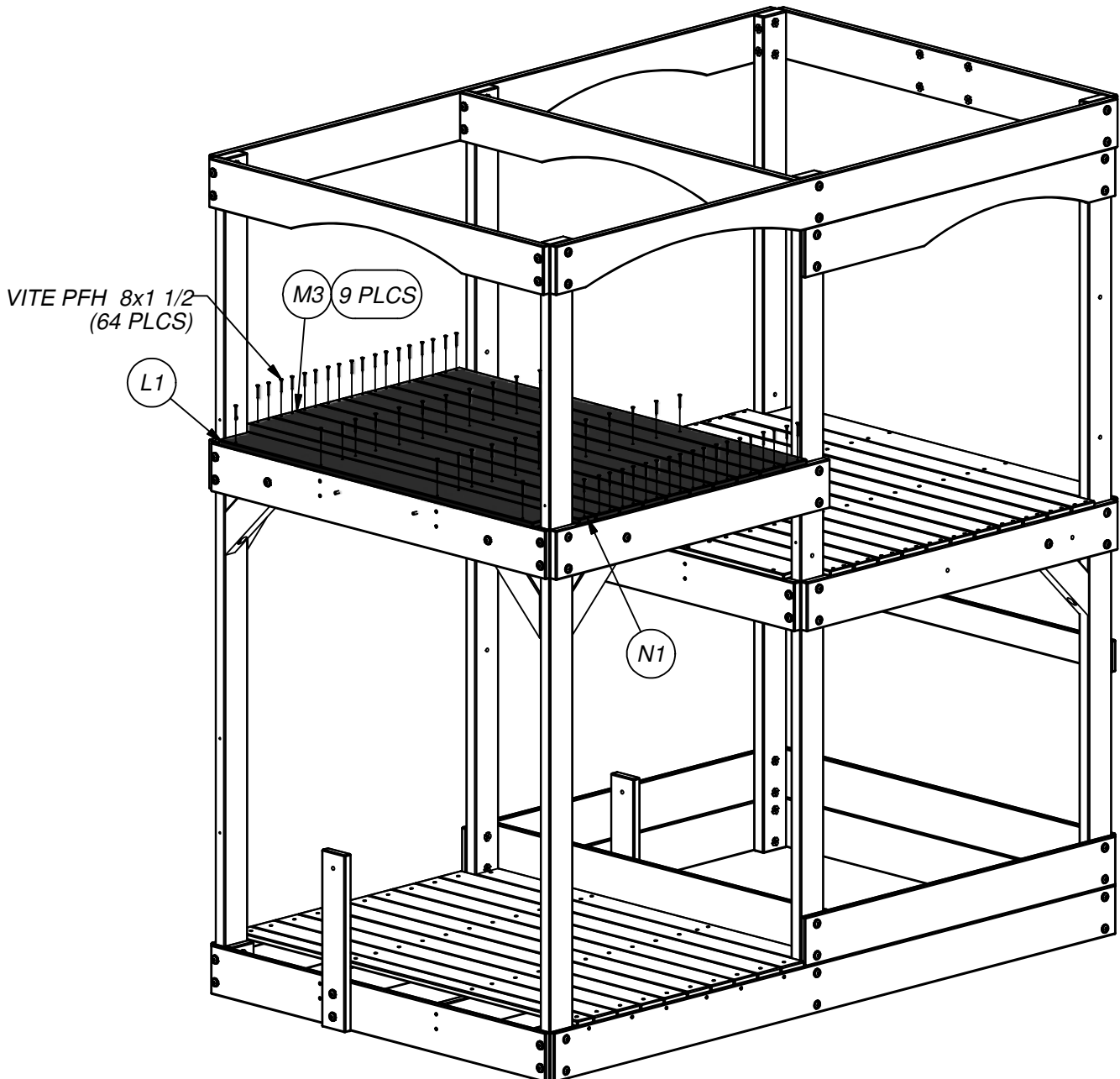



(2) **M6 - TRAVERSA DA MURO - W100648**
5/8"x3 3/8"x45 1/2" (16x86x1156)



(1) **M11 - TRAVERSA DA MURO - W100653**
5/8"x3 3/8"x40 1/8" (16x86x1018)

PASSO 13

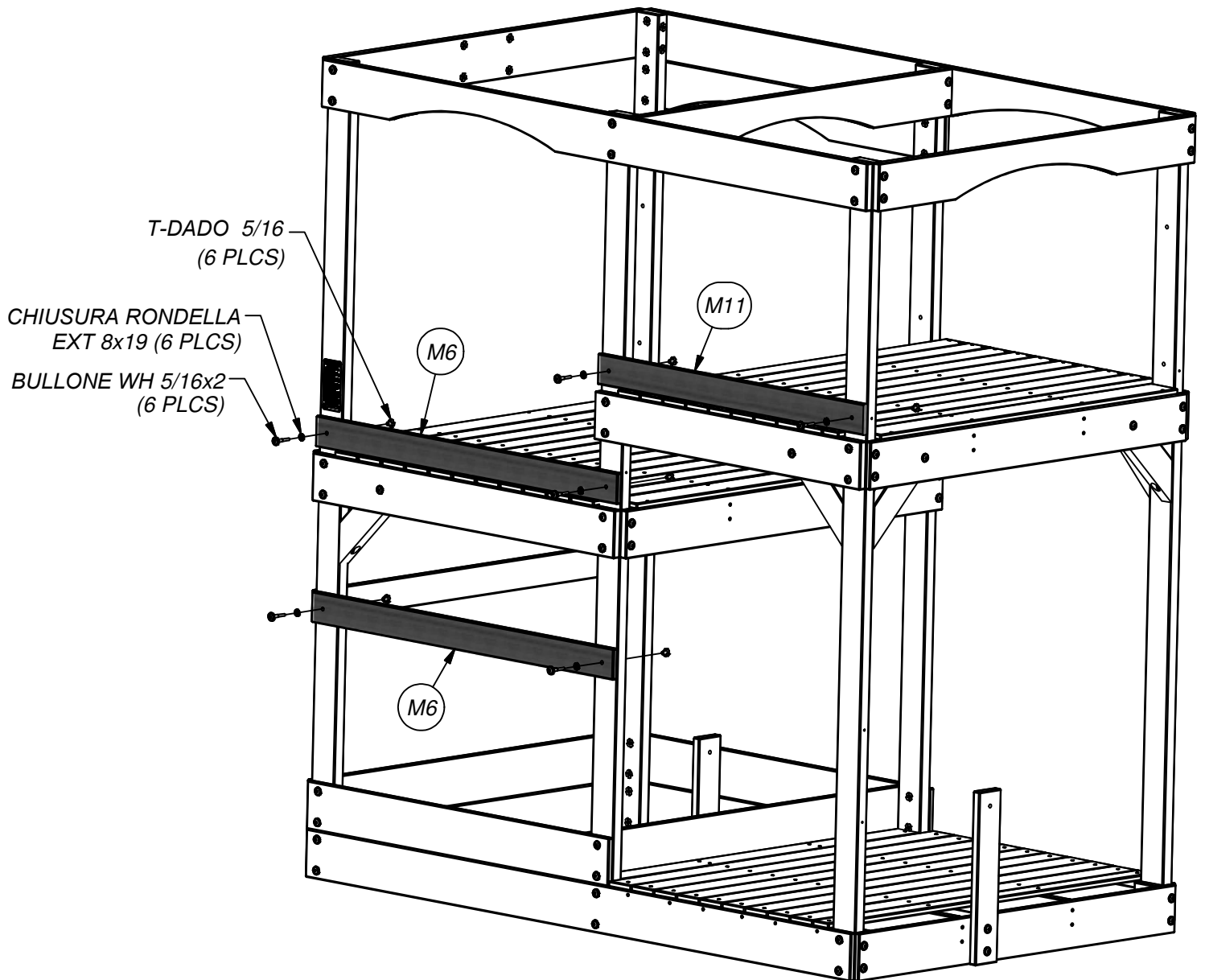
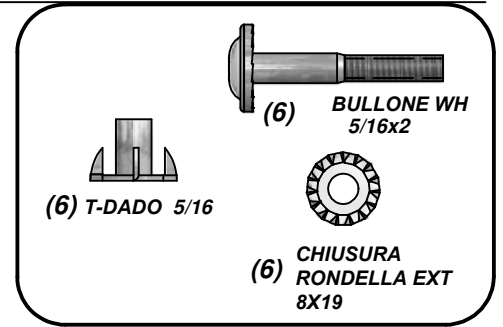



(1) M5 - TRAVERSA DA MURO - W100647
5/8"x3 3/8"x49" (16x86x1244)



(1) M18 - TRAVERSA DA MURO - W100660
5/8"x3 3/8"x16 7/8" (16x86x430)

PASSO 14



(2) LAG VITE
WH 5/16x2

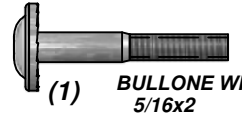

(1) BULLONE WH
5/16x2



(1) T-DADO 5/16



(3) CHIUSURA
RONDELLA EXT
8X19

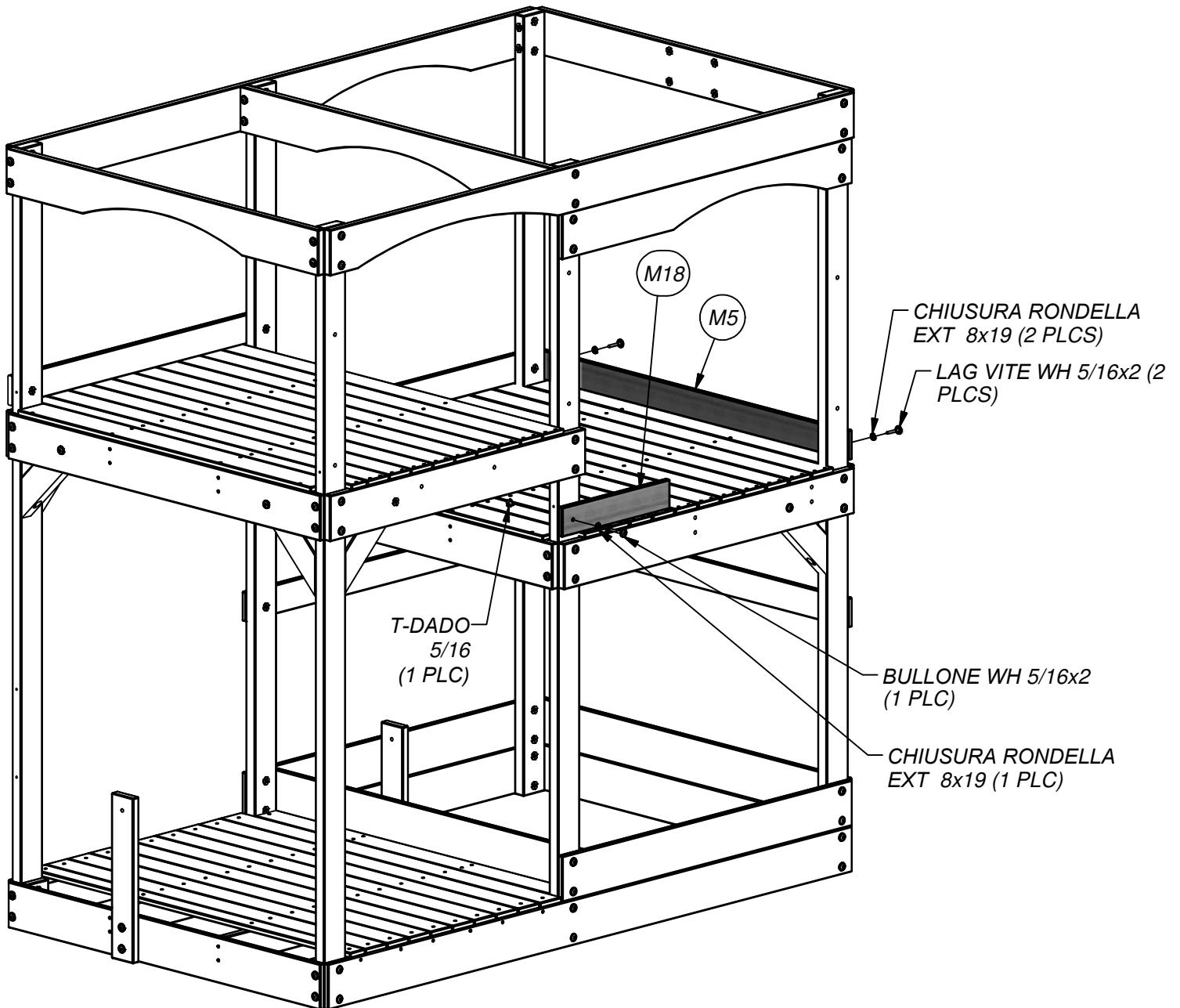



(1) **M5 - TRAVERSA DA MURO -**
W100647 5/8"x3 3/8"x49" (16x86x1244)



(2) **M21 - TRAVERSA DA MURO -**
W4L05383 5/8"x3 3/8"x10
1/2" (16x86x268)

PASSO 15



(4) **LAG VITE**
WH 5/16x2



CHIUSURA
RONDELLA EXT
8X19

CHIUSURA RONDELLA
EXT 8x19 (4 PLCS)

LAG VITE WH 5/16x2
(4 PLCS)

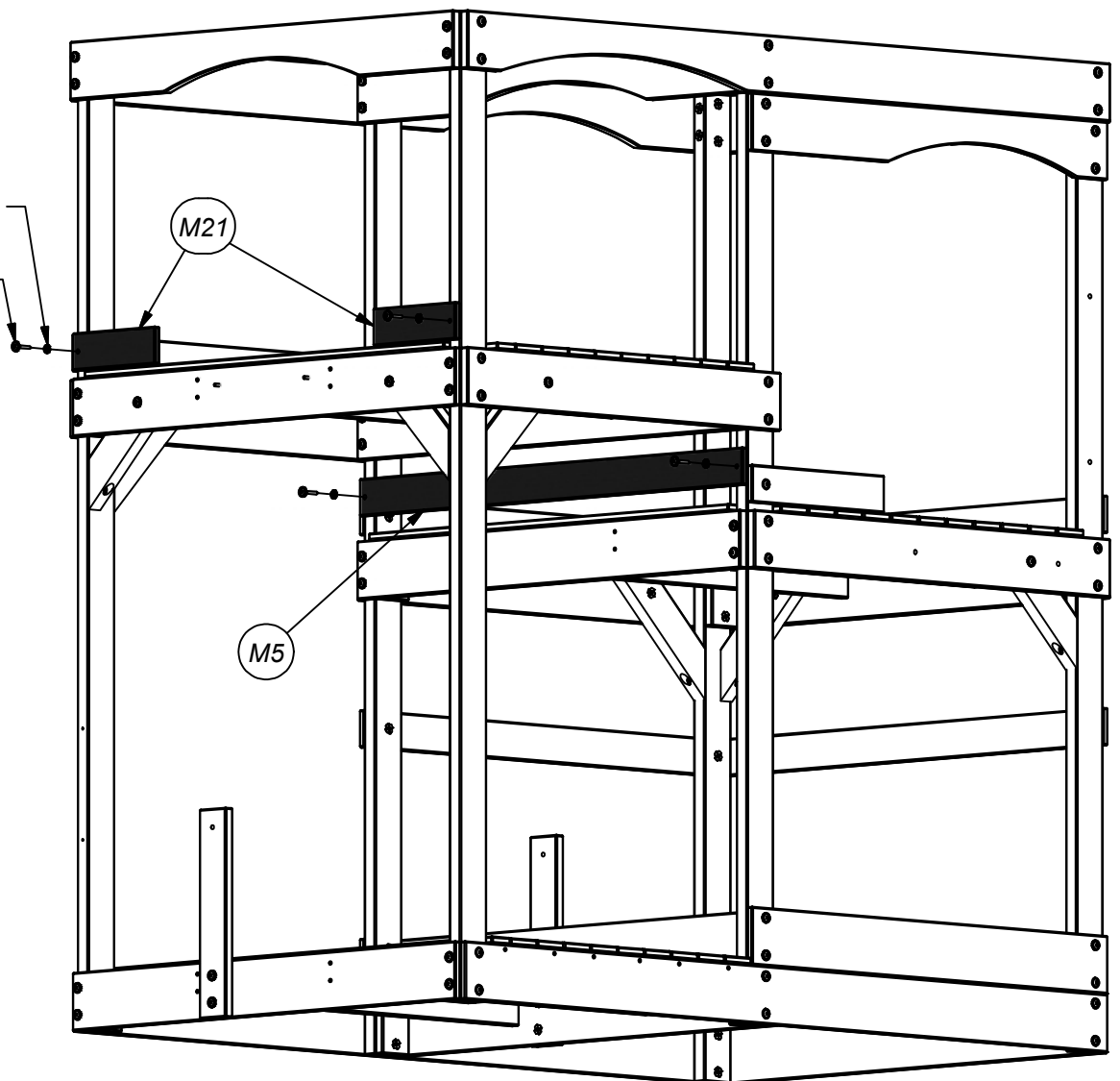

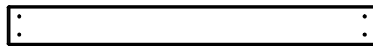

(6) **M9 - TAVOLA DA PARETE - W100651**
5/8"x3 3/8"x32" (16x86x812)

PASSO 16

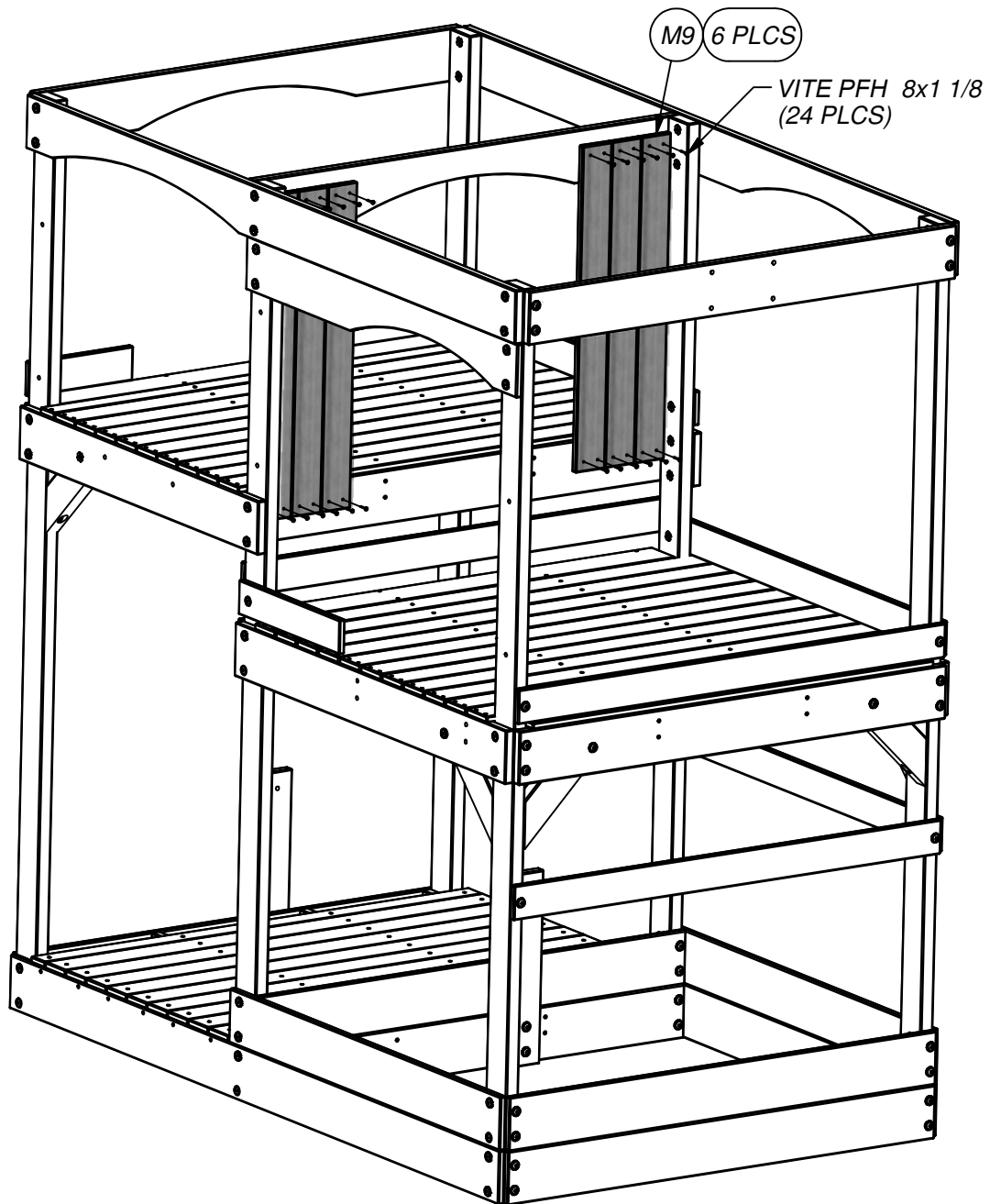
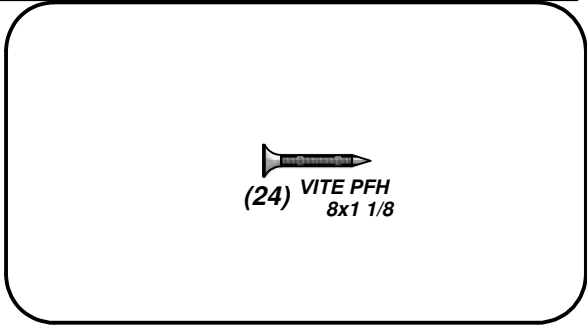
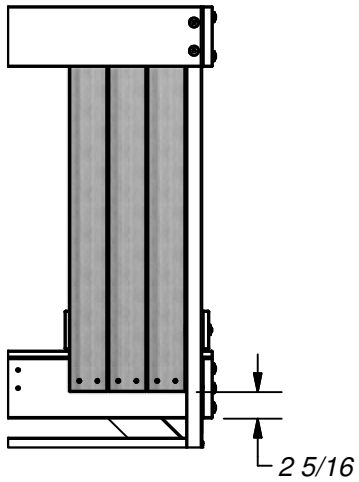



(4) M24 - TAVOLA DA PARETE - W4L04632
5/8"x3 3/8"x29 7/8" (16x86x758)

PASSO 17

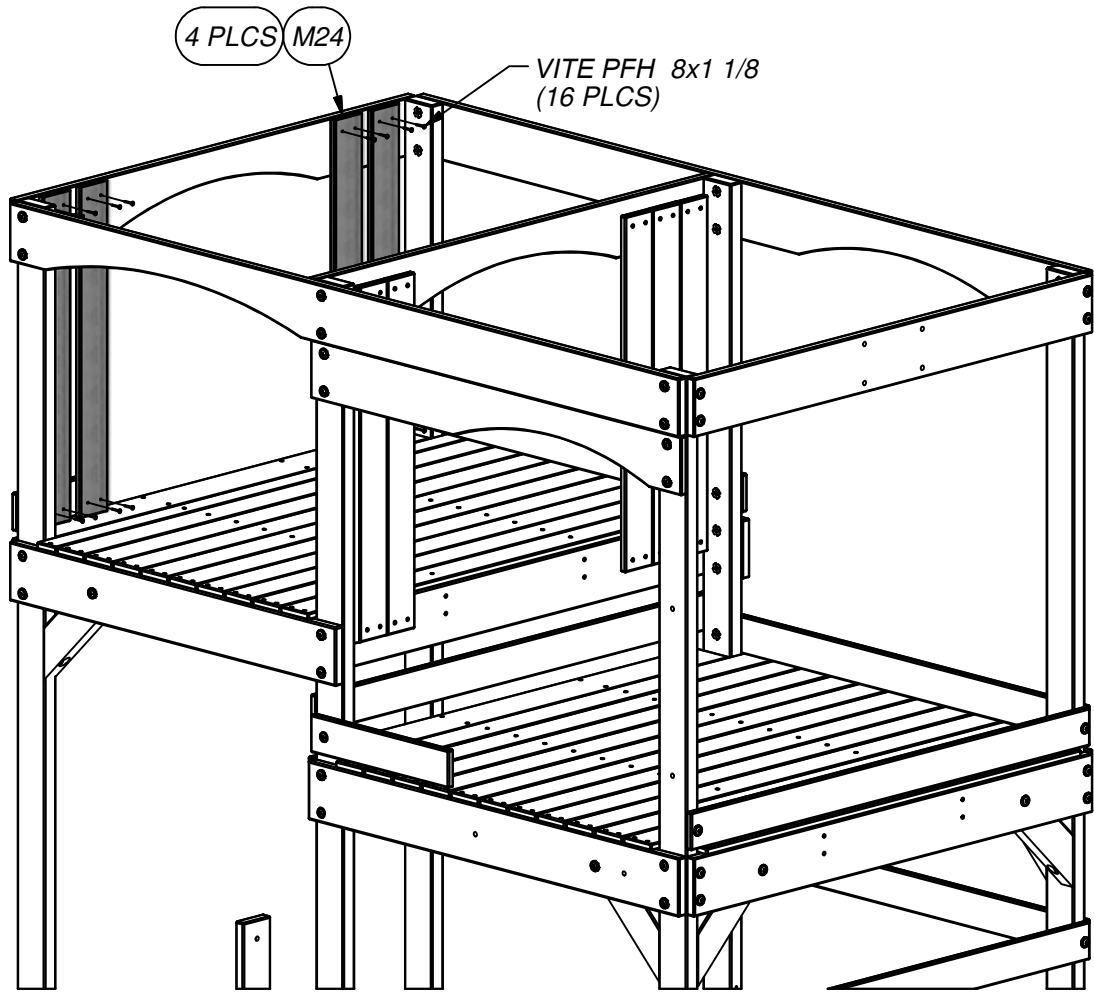
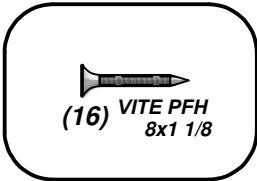
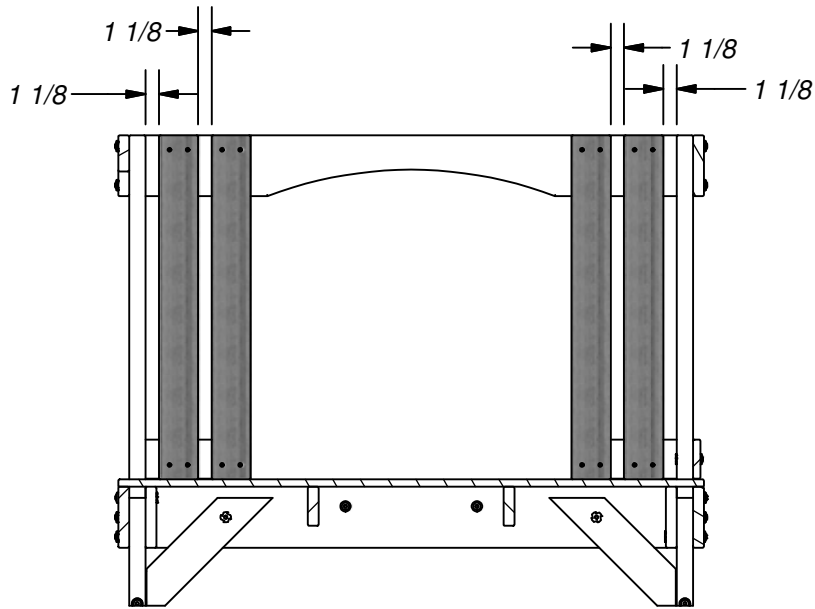

M24 - TAVOLA DA PARETE - W4L04632
(5) 5/8"x3 3/8"x29 7/8" (16x86x758)

PASSO 18

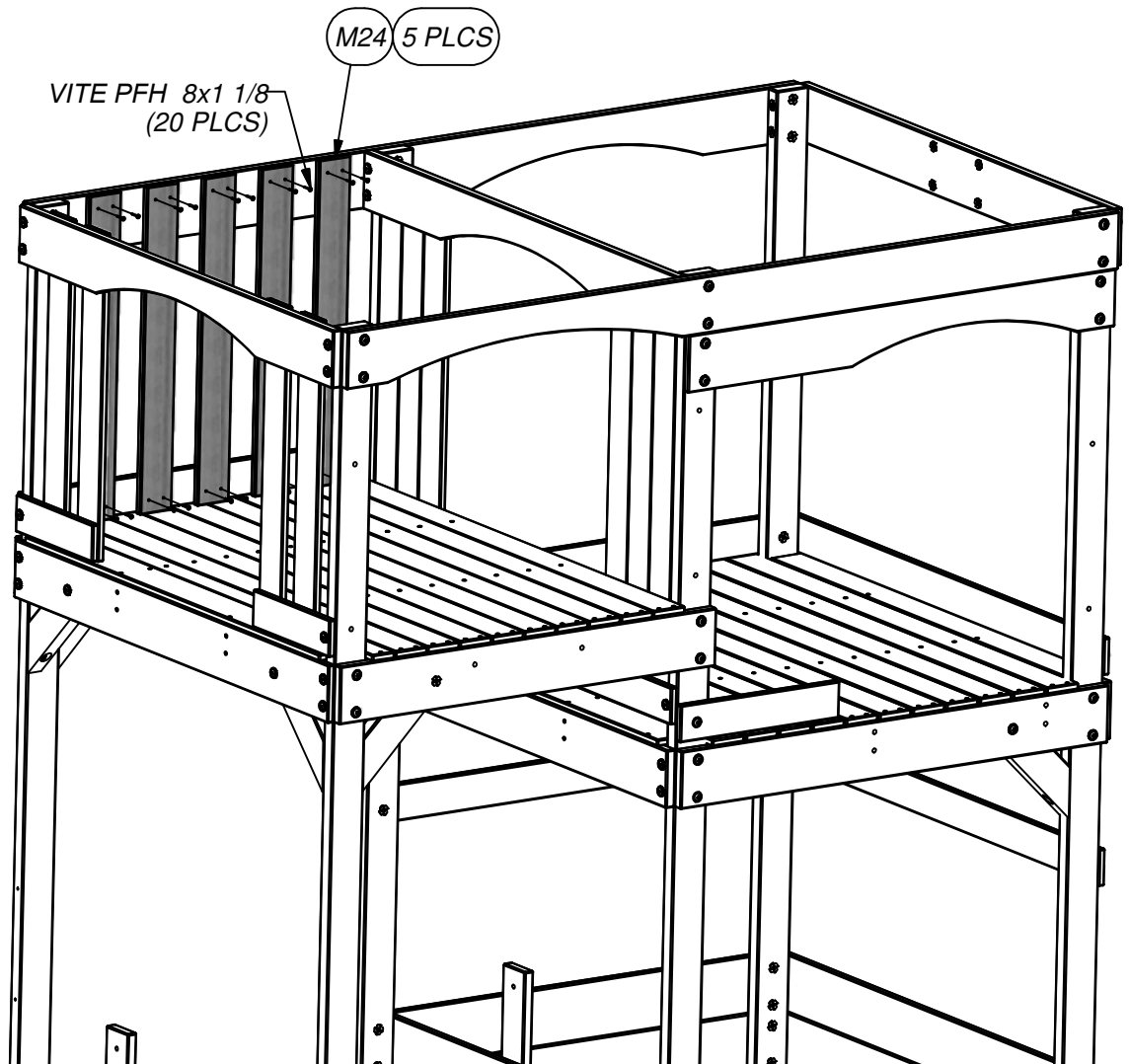
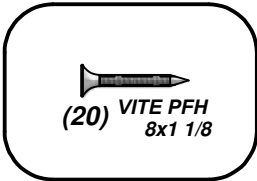
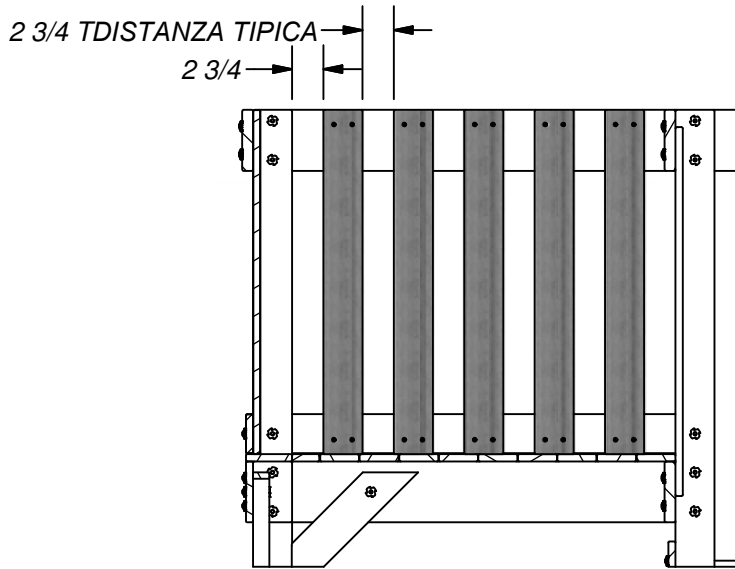



(4) M8 - TAVOLA DA PARETE - W100650
5/8"x3 3/8"x41" (16x86x1040)

PASSO 19

(16) VITE PFH
8x1 1/8

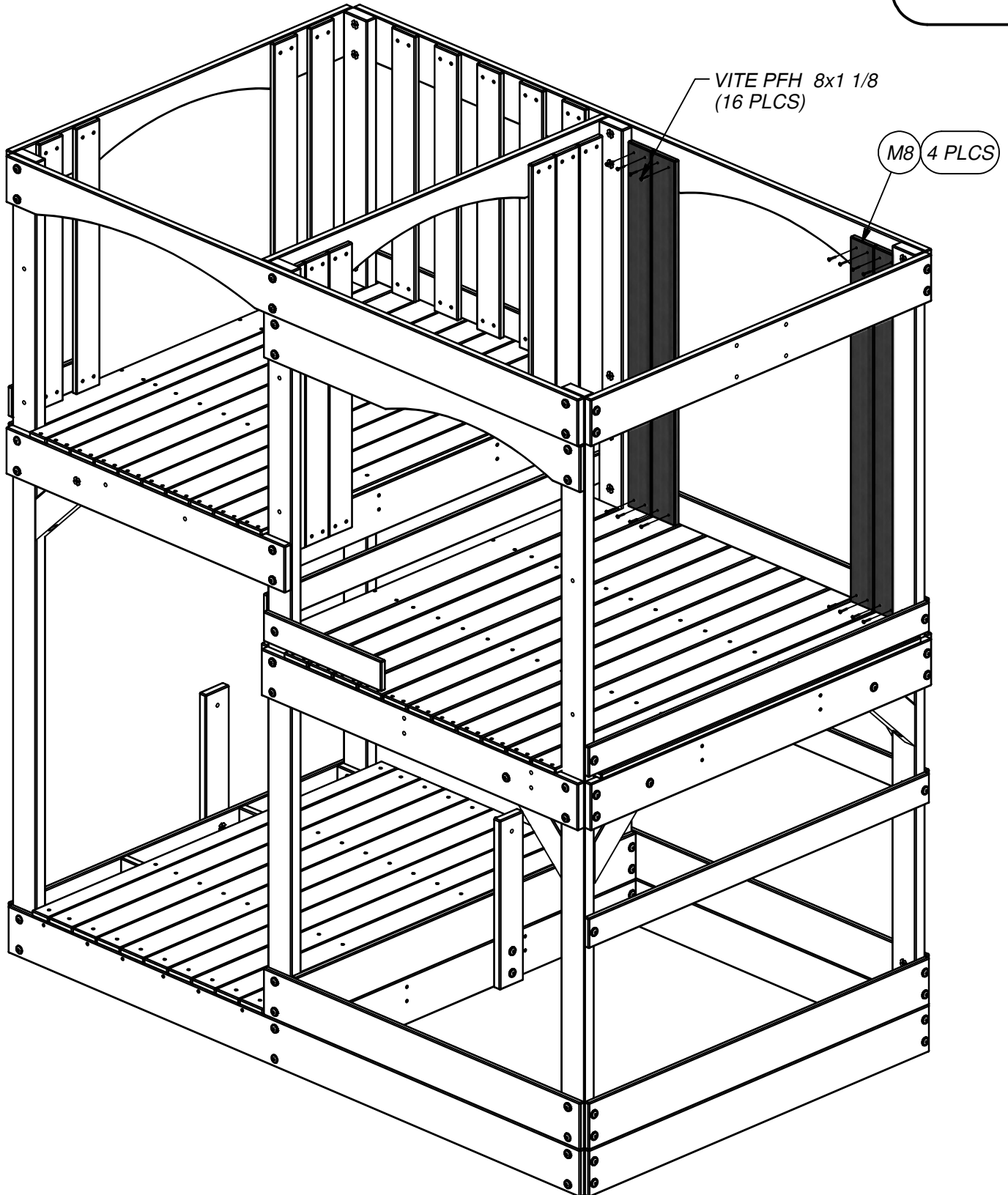

(7) **M13 - TAVOLA DA PARETE - W100655**
5/8"x3 3/8"x24 1/4" (16x86x616)

(1) **M12 - FINITURA FINESTRA - W100654**
5/8"x3 3/8"x32" (16x86x812)

PASSO 20

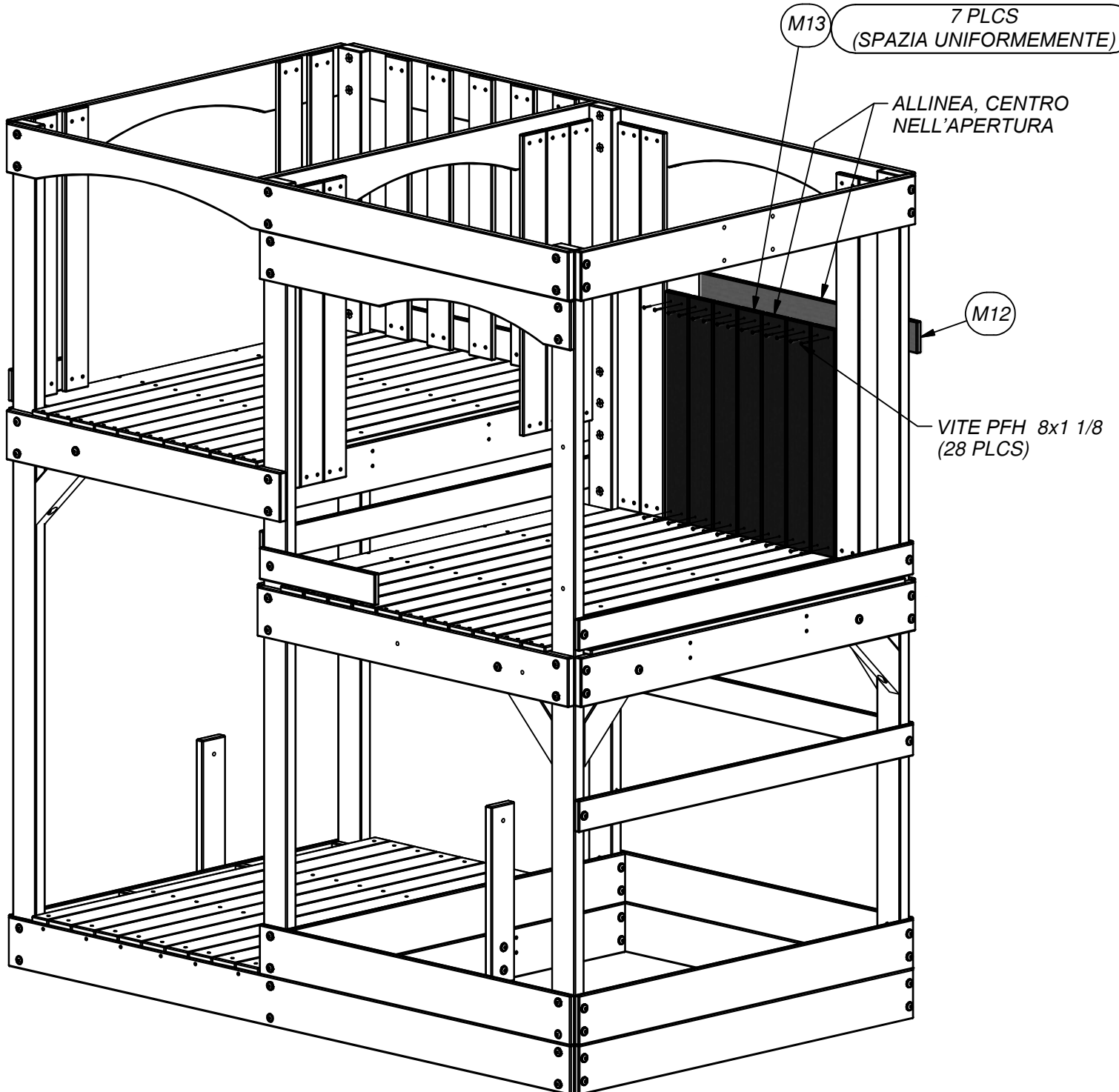

(28) VITE PFH
8x1 1/8

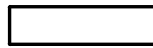

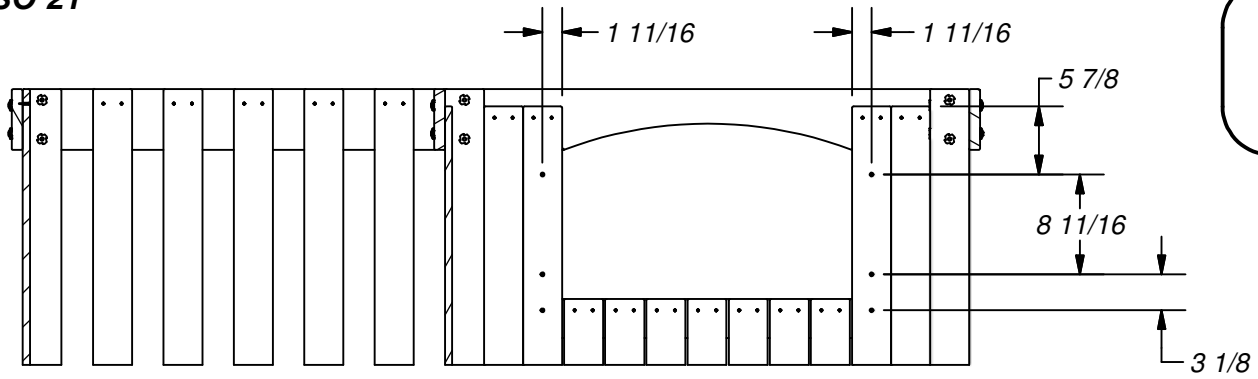

(2) M23 - FINITURA FINESTRA - W100665
5/8"x3 3/8"x12 7/8" (16x86x328)

PASSO 21



(6) VITE PFH
8x1 1/8

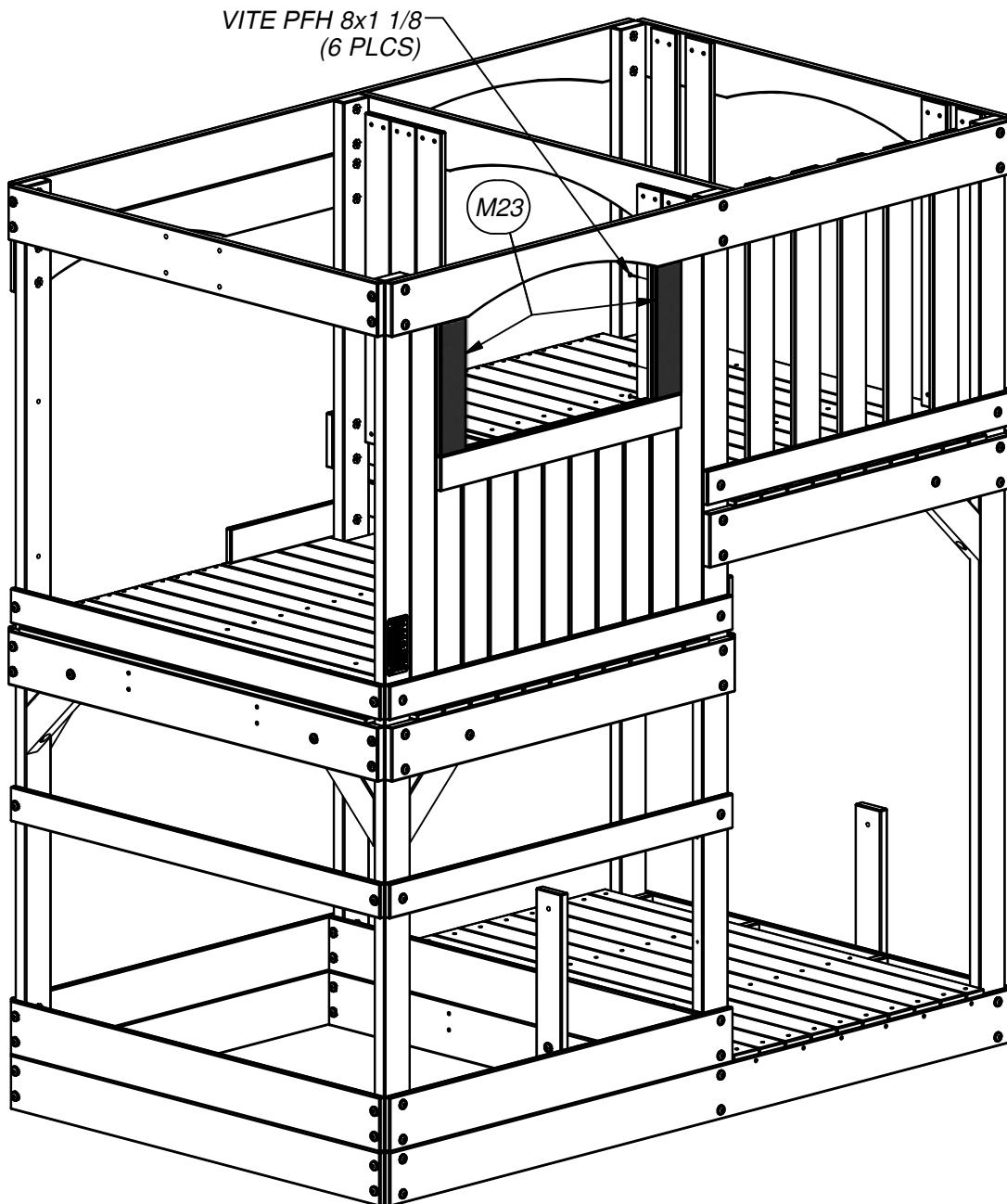



(7) M8 - TAVOLA DA PARETE - W100650
5/8"x3 3/8"x41" (16x86x1040)

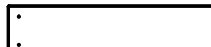

(4) L2 - TAVOLA DA PARETE - W100641
5/8"x4 3/8"x18" (16x112x456)



(4) L3 - TAVOLA DA PARETE - W100642
5/8"x4 3/8"x7" (16x112x178)

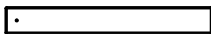

(2) N3 - TAVOLA DA PARETE - W100669
5/8"x2 3/8"x18" (16x60x456)



(2) N5 - TAVOLA DA PARETE - W100671
5/8"x2 3/8"x7" (16x60x178)

PASSO 22

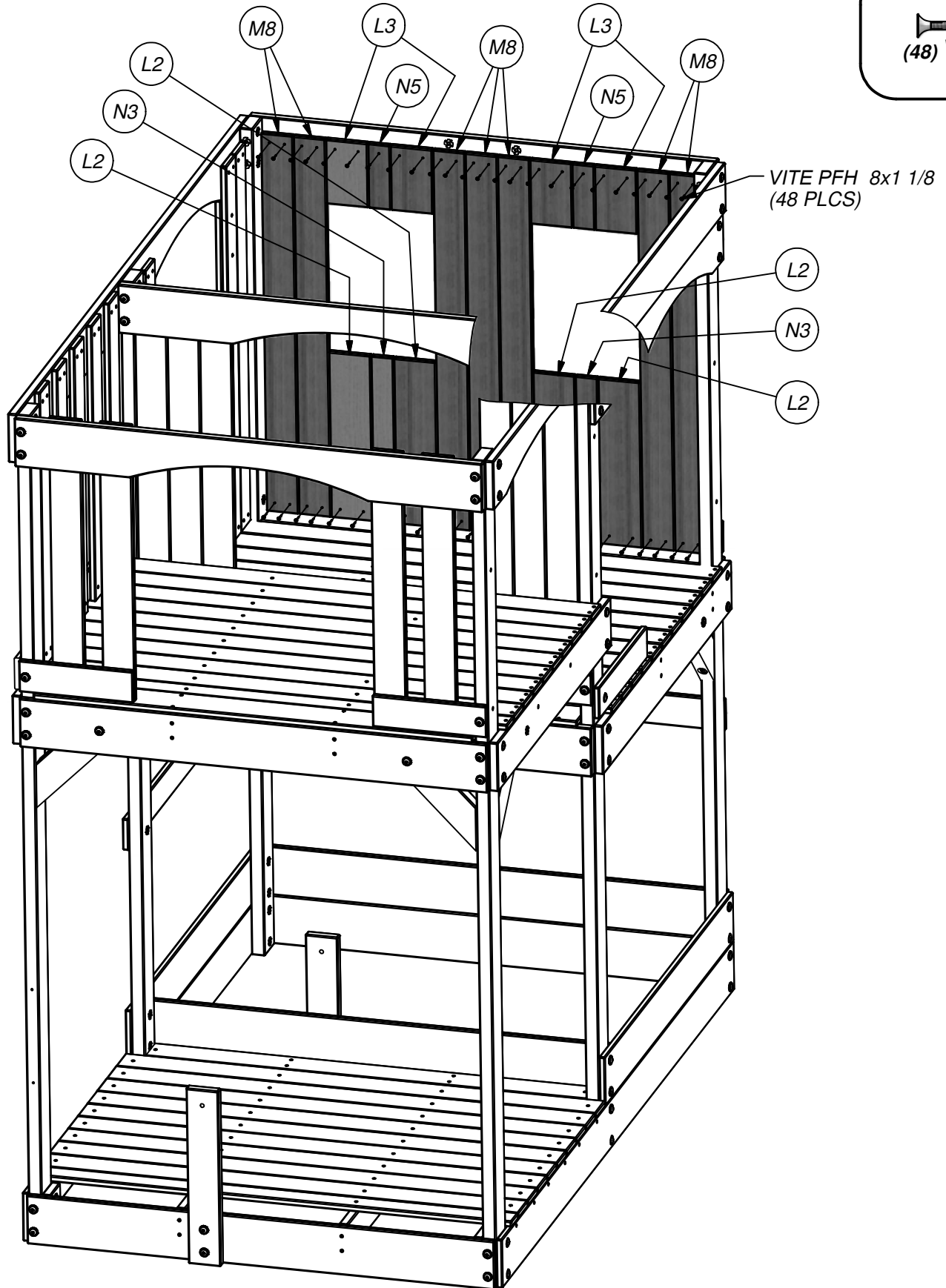
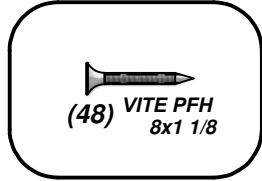

(2) O1 - SUPPORTO A PARETE - W100672
5/8"x1 3/8"x13" (16x34x330)

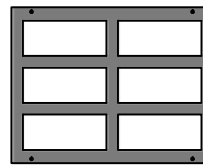

(2) HN - FINESTRA DI PLASTICA VERDE BYD - A100010

PASSO 23

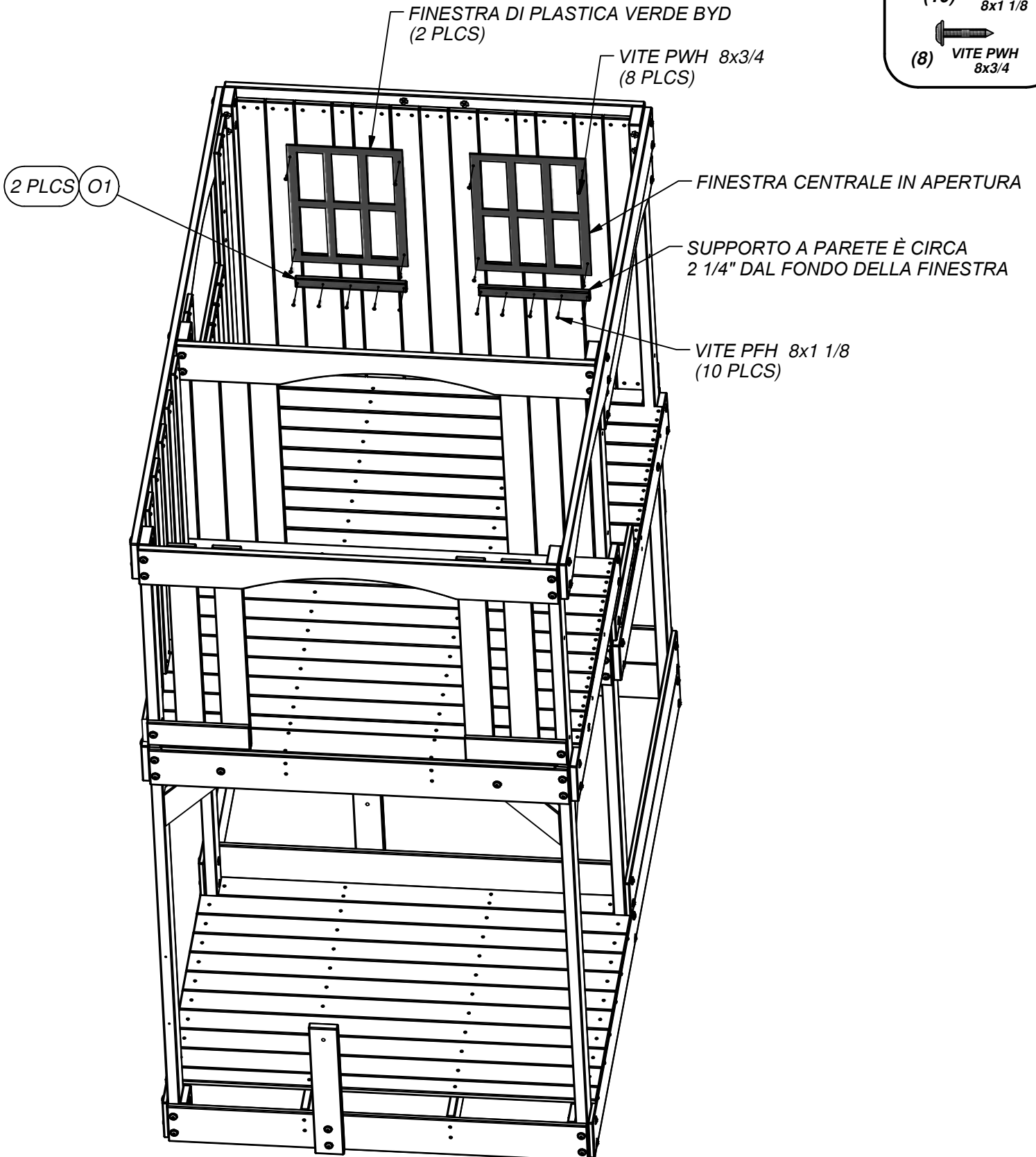
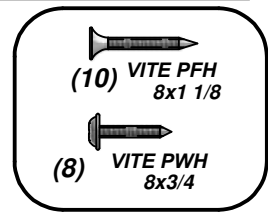

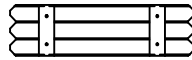



(6) O4 - STECCA DELLA PERSIANA DELLA FINESTRA - W100787
5/8"x1 3/8"x5 3/8" (16x34x136)

(3) L73 - OTTURATORE FINESTRA - W100786
5/8"x4 3/8"x16" (16x112x406)

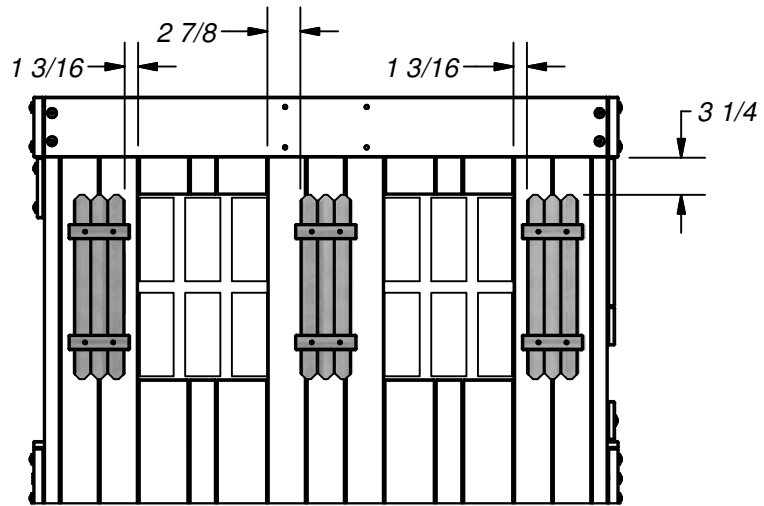
PASSO 24



(12) VITE PFH
8x1 1/2

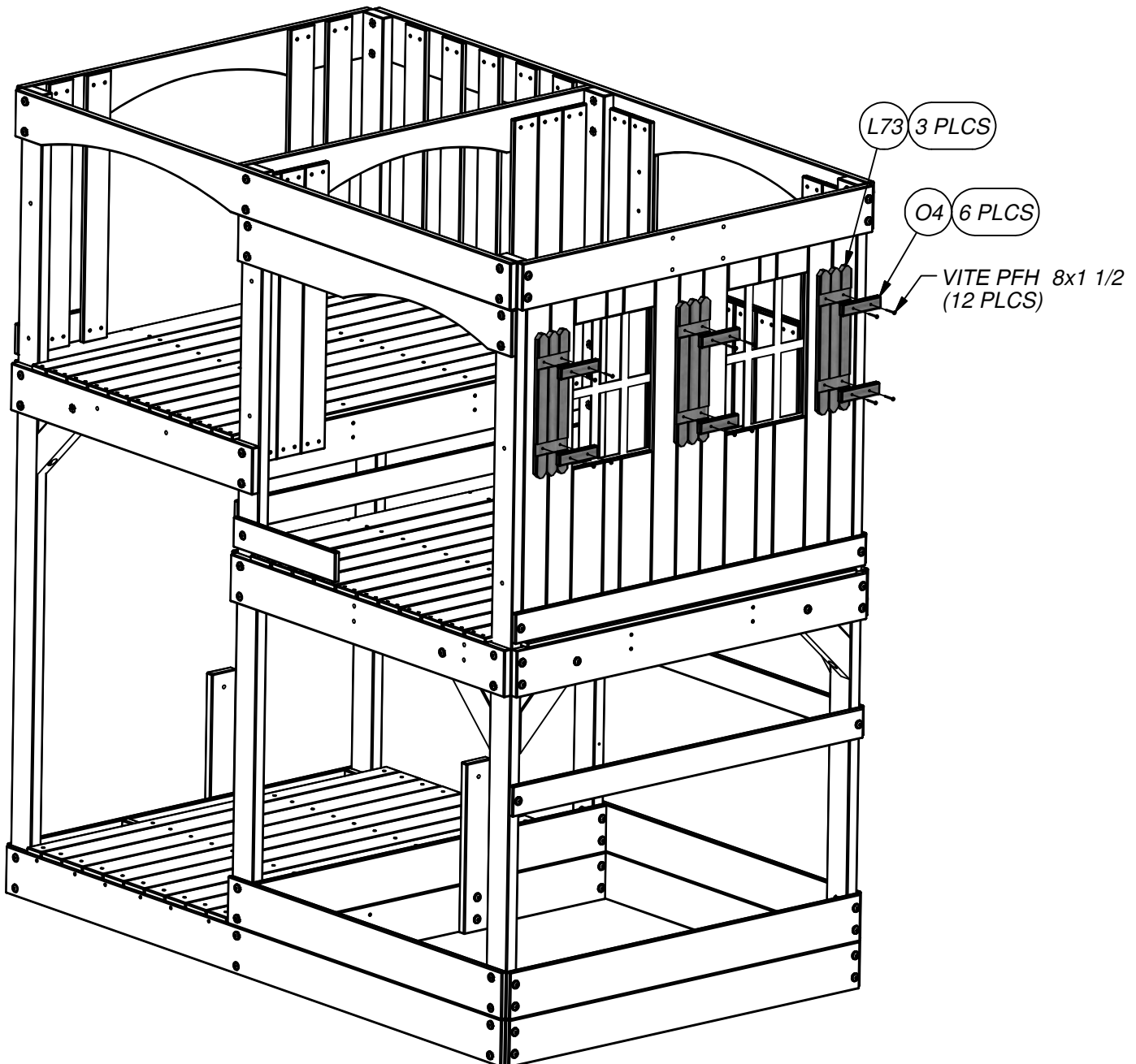



(1) M30 - TAVOLA DA PARETE - W4L05378
5/8"x3 3/8"x35" (16x86x888)



(1) M10 - TAVOLA DA PARETE - W100652
5/8"x3 3/8"x35" (16x86x888)



(2) M29 - TAVOLA DA PARETE - W100666
5/8"x3 3/8"x5" (16x86x126)

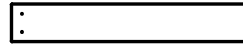

(2) M16 - TAVOLA DA PARETE - W100658
5/8"x3 3/8"x21" (16x86x532)

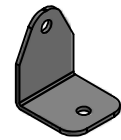

(1) EJ - L SUPPORTO 54x67 - A100053

PASSO 25

(16) VITE PFH
8x1 1/8

(2) FORO VITE
14x3/4

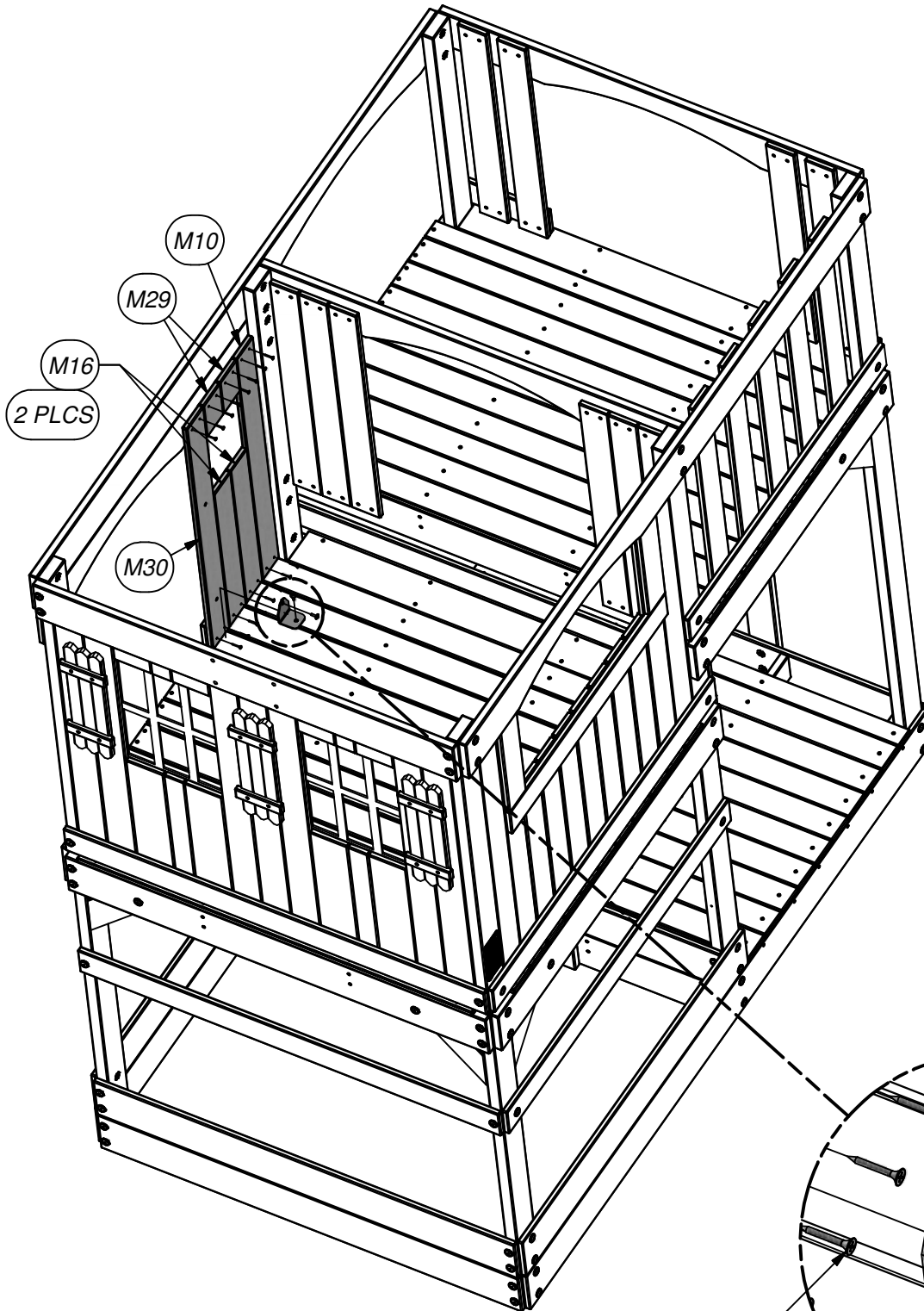

FORO VITE 14x3/4
(2 PLCS)

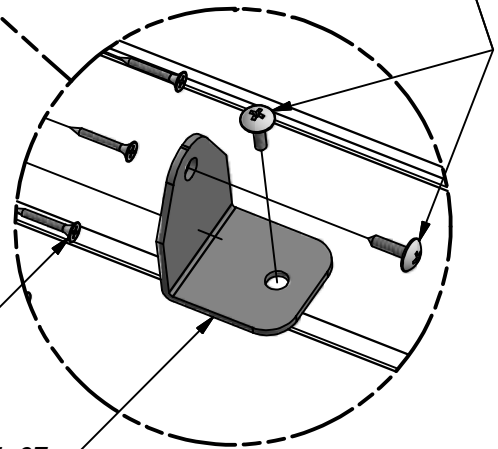

VITE PFH 8x1 1/8
(16 PLCS)

L SUPPORTO 54x67
(1 PLC)

- (1)  O2 - SUPPORTO A PARETE - W100673
5/8"x1 3/8"x10" (16x34x254)

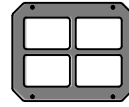

- (1) GK - FINESTRA 216x267 VERDE -A100146

PASSO 26

(4) VITE PFH
8x1 1/8

(4) VITE PWH
8x3/4

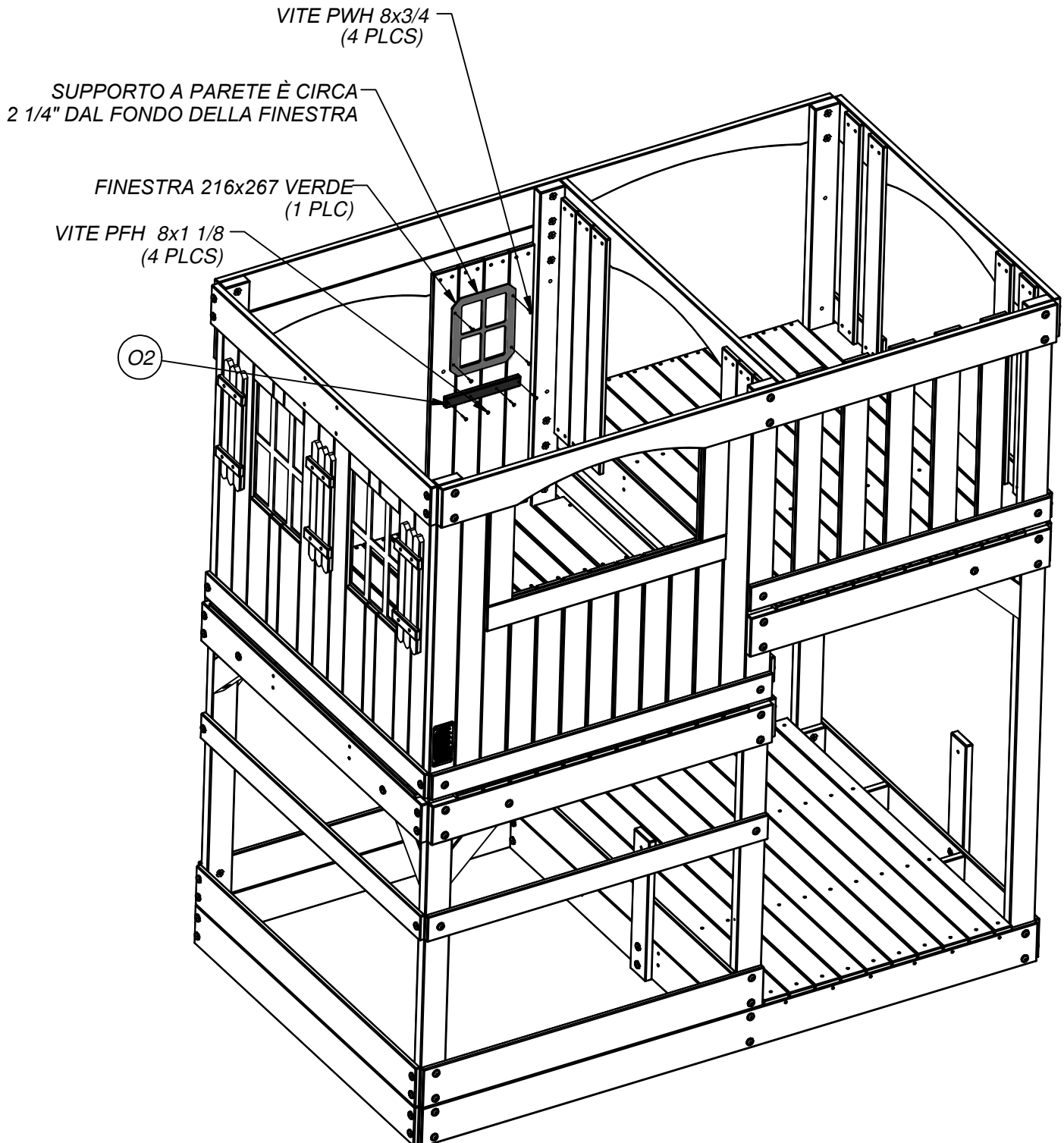

(4) **J1 - TRAVE TETTO - W4L05410**
1"x2 3/8"x33 5/8" (24x60x854)

(2) **M1 - CAP TETTO - W4L05369**
5/8"x3 3/8"x51 7/8" (16x86x1318)

PASSO 27

(8) **VITE PFH**
8x1 1/2

(2) **VITE PFH**
8x2

LOCALIZZARE VITE
CIRCA 1" VERSO IL
BASSO DAL PICCO DEL
TETTO, PRE-FORARE
UTILIZZANDO PUNTA
3/16"

VITE PFH 8x2
(2 PLCS)

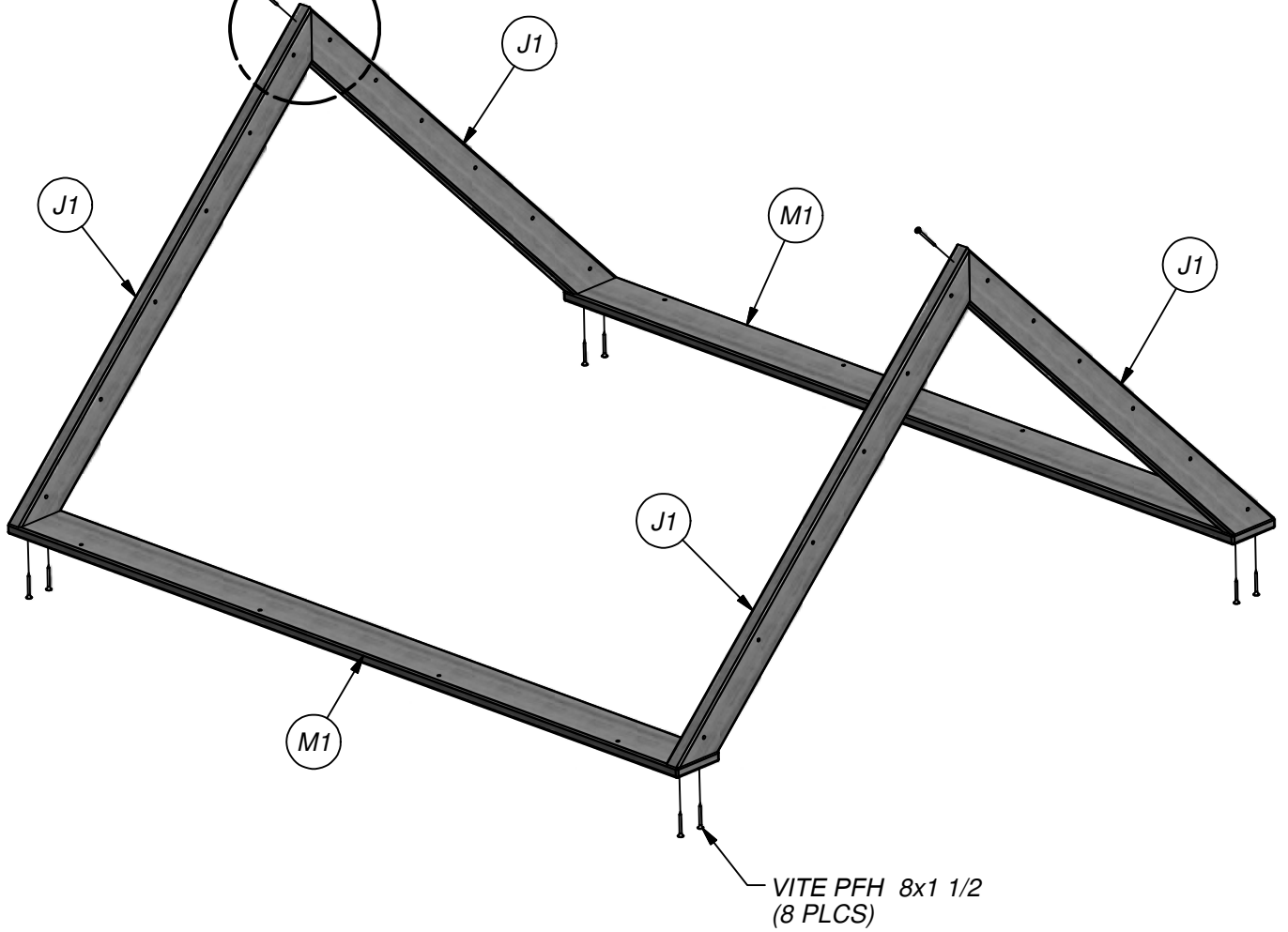



MONTAGGIO DELLA BASE DEL TETTO

PASSO 28

MONTAGGIO DELLA BASE DEL TETTO

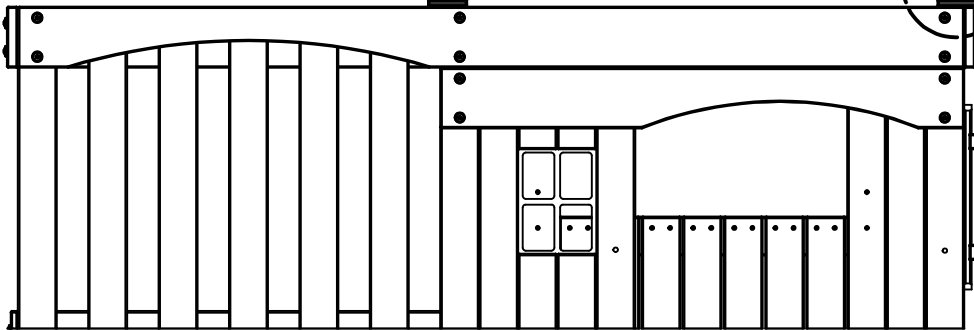
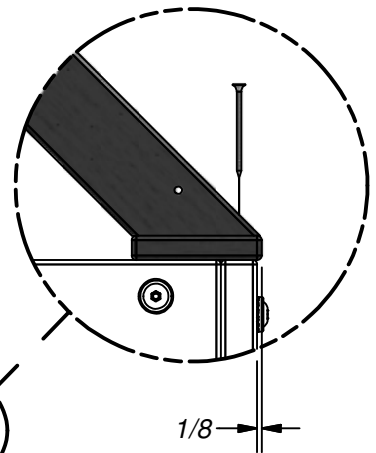
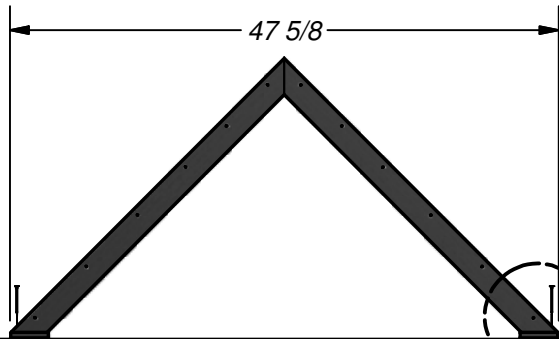
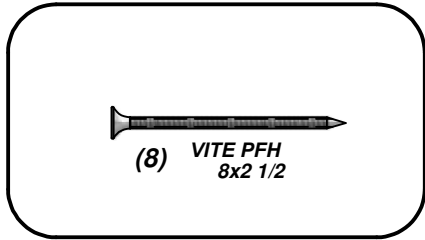
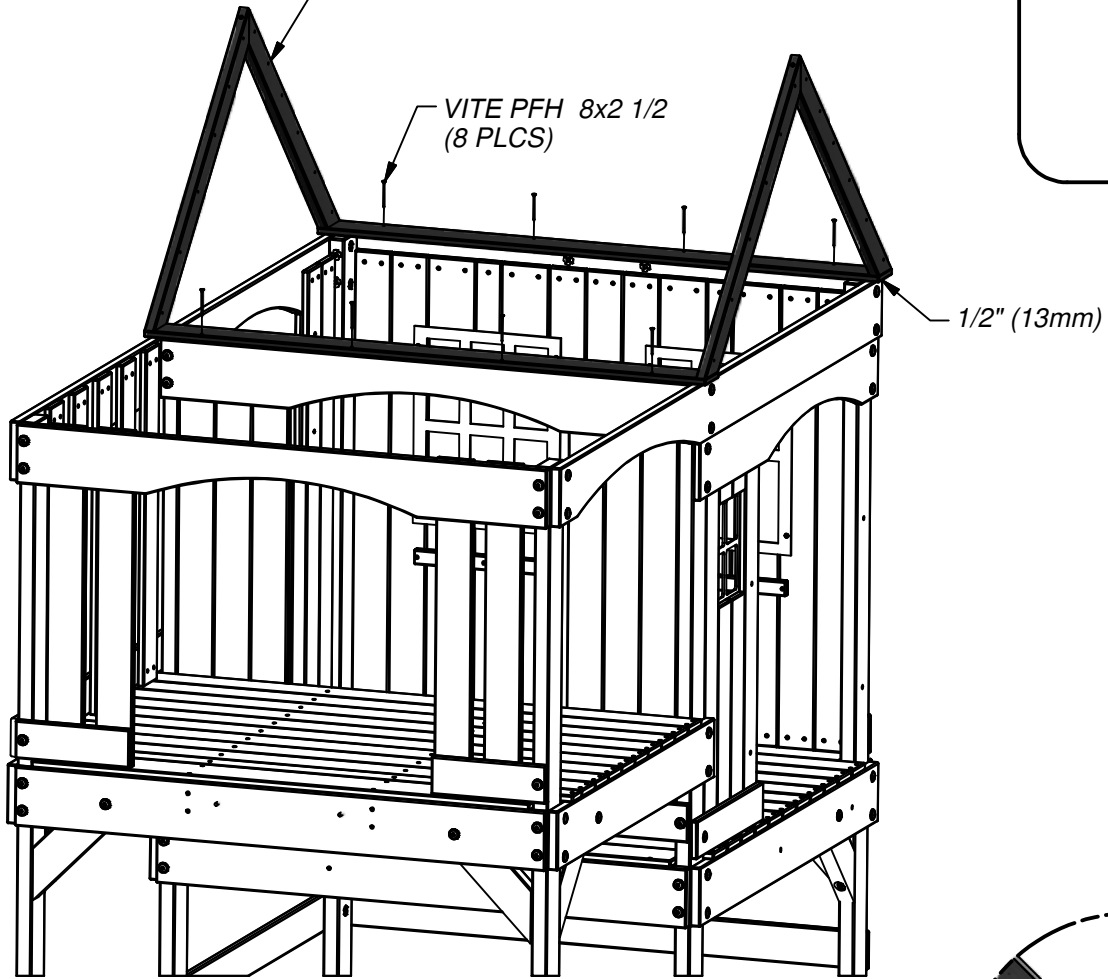



(2) M7 - CAP DEL MURO - W100649
5/8"x3 3/8"x40 7/8" (16x86x1038)

PASSO 29

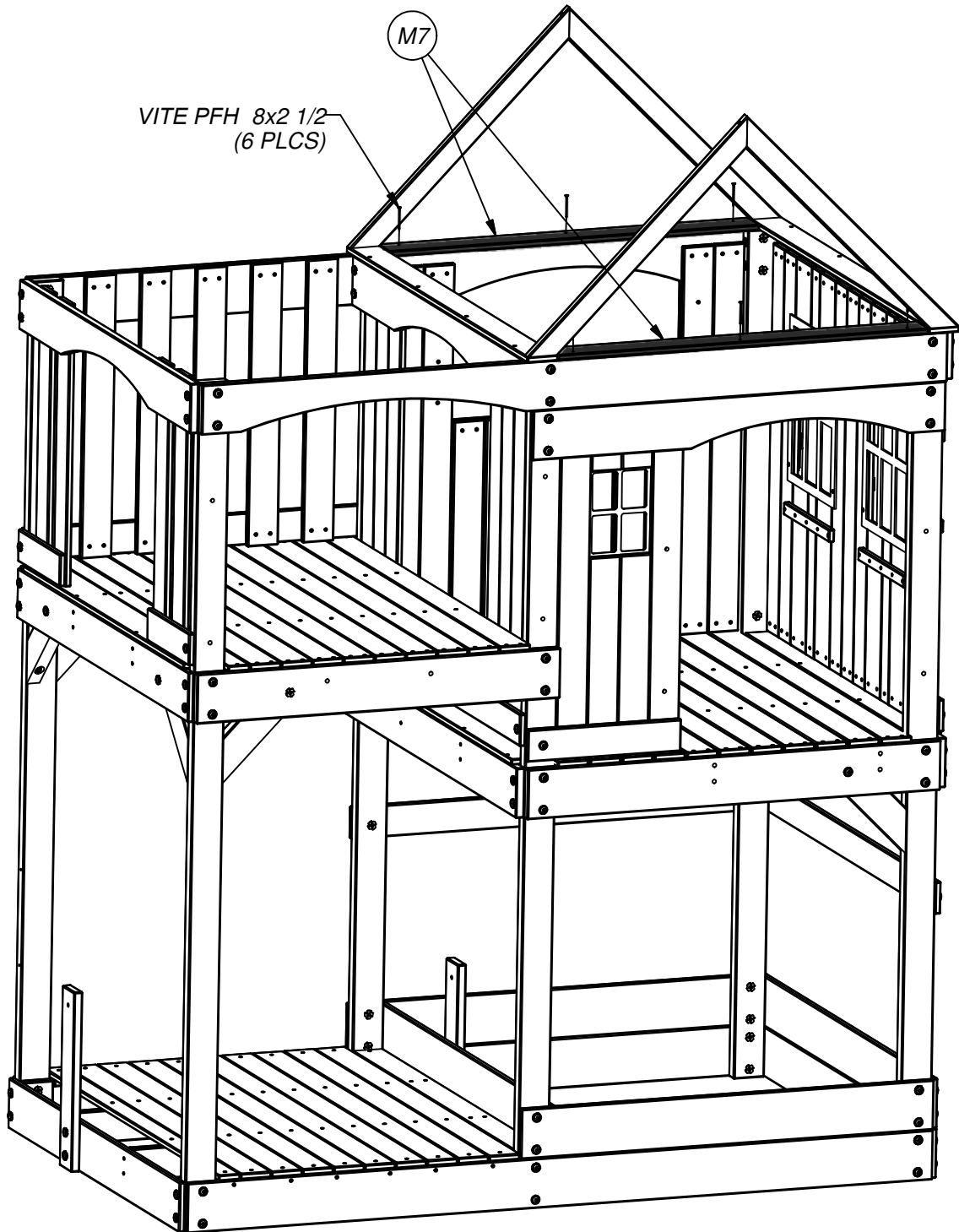
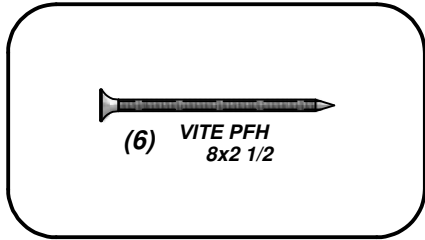

(1) M20 - TAVOLA GABLE - W100662
5/8"x3 3/8"x12 1/4" (16x86x310)

(2) M22 - TAVOLA GABLE - W100664
5/8"x3 3/8"x9 1/2" (16x86x241)

(2) M19 - TAVOLA GABLE - W100661
5/8"x3 3/8"x15 1/4" (16x86x387)

(1) M15 - GTAVOLA GABLE - W100657
5/8"x3 3/8"x19" (16x86x482)

(2) N4 - TAVOLA GABLE - W100670
5/8"x2 3/8"x11 7/8" (16x60x301)

(1) M4 - TAVOLA GABLE - W100646
5/8"x3 3/8"x44" (16x86x1118)

PASSO 30

(22) VITE PFH
8x1 1/8

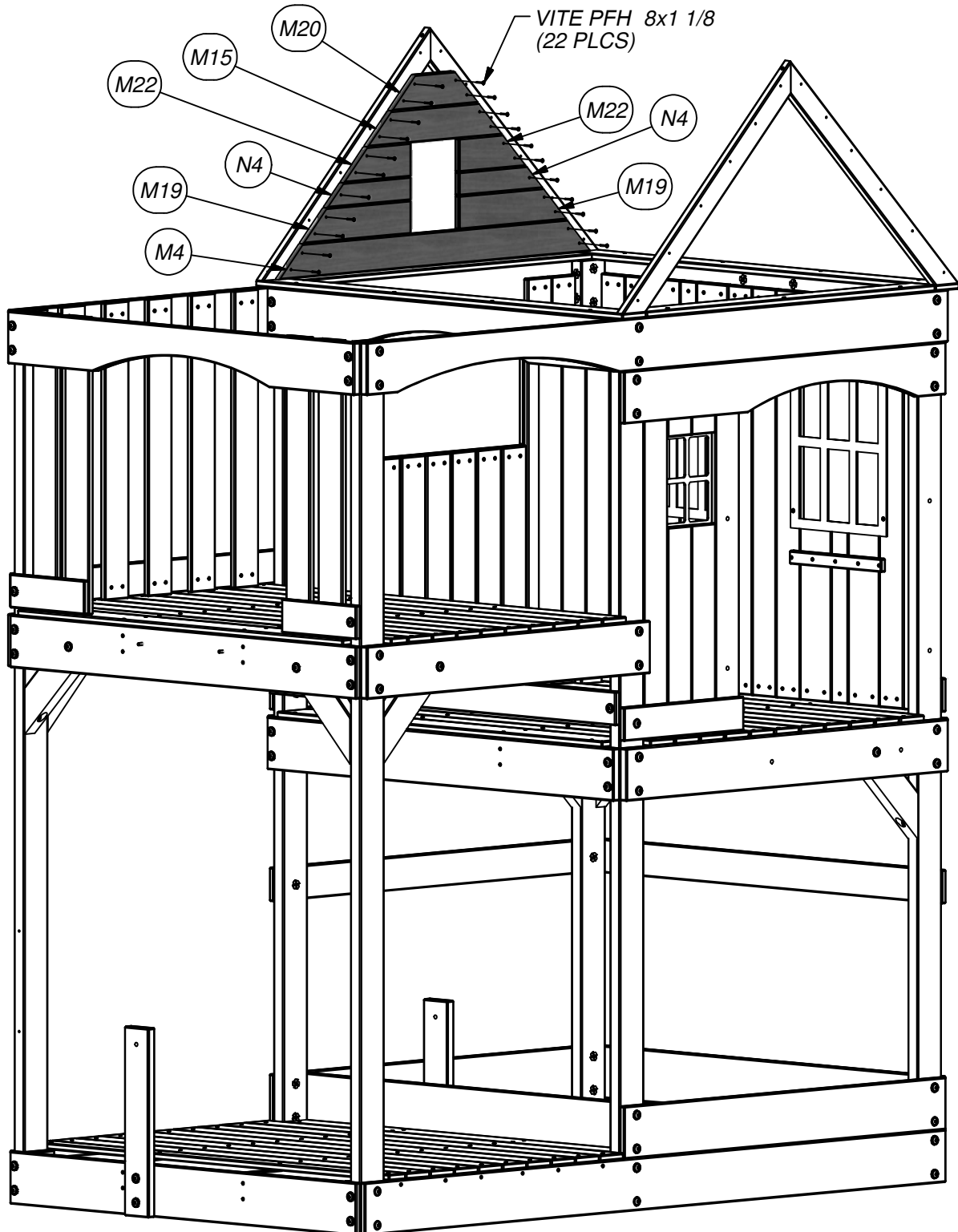



(4) O1 - SUPPORTO A PARETE - W100672
5/8"x1 3/8"x13" (16x34x330)

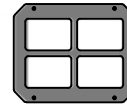

(2) GK - FINESTRA 216x267 VERDE -A100146

PASSO 31

RIPETERE PASSO 30 E 31 SUL LATO OPPOSTO.

SOSTEGNO CENTRALE DELLA FINESTRA E DEL MURO IN APERTURA.
SUPPORTI DA PARETE SONO 1" DALLA FINESTRA.



(20) VITE PFH
8x1 1/8



(8) VITE PWH
8x3/4

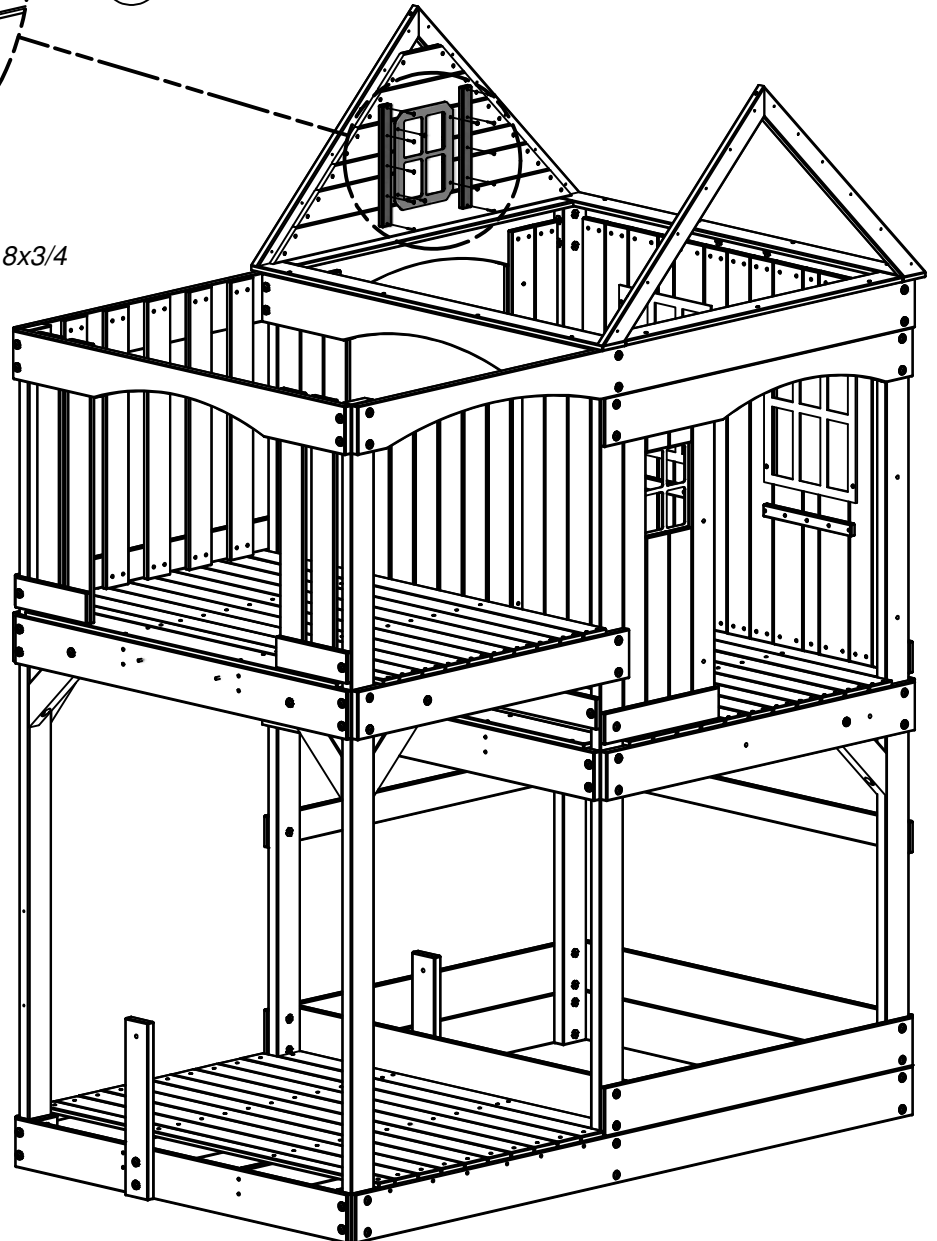
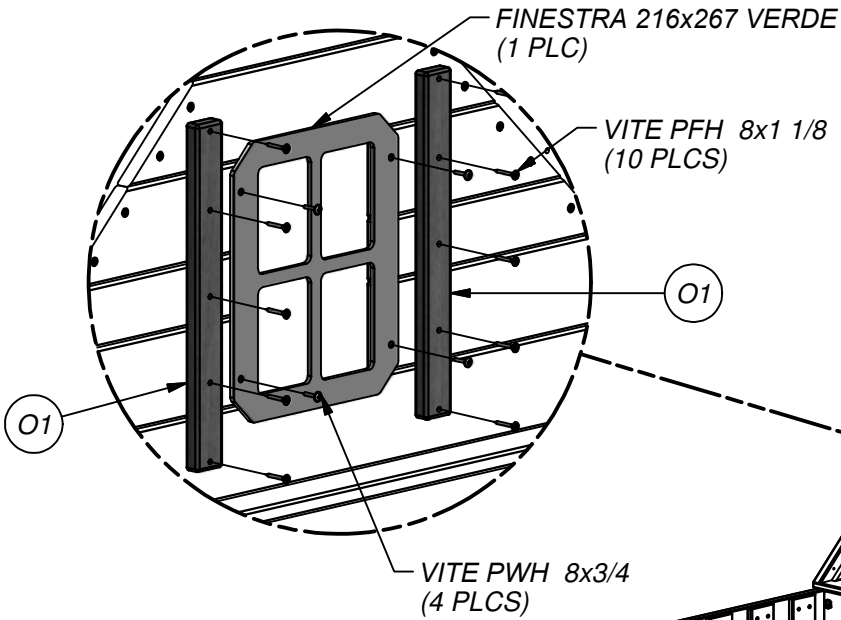

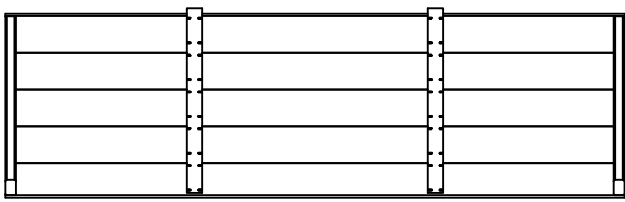

(2) RP2 - PANNELLO TETTO - W2A01678
1 3/4"x16 1/4"x53 3/4" (45x412x1366)

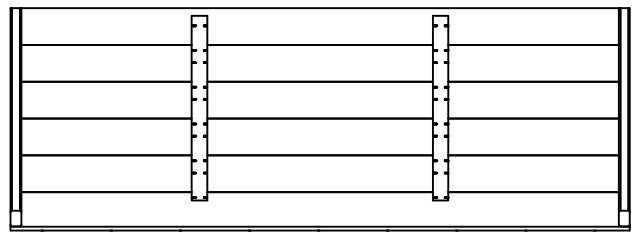

(2) RP1 - PANNELLO TETTO - W2A01677
1 3/4"x19 1/4"x53 3/4" (45x490x1366)

PASSO 32

RIPETERE QUESTO PASSO PER LATO OPPOSTO.



(24) VITE PFH
8x1 3/4

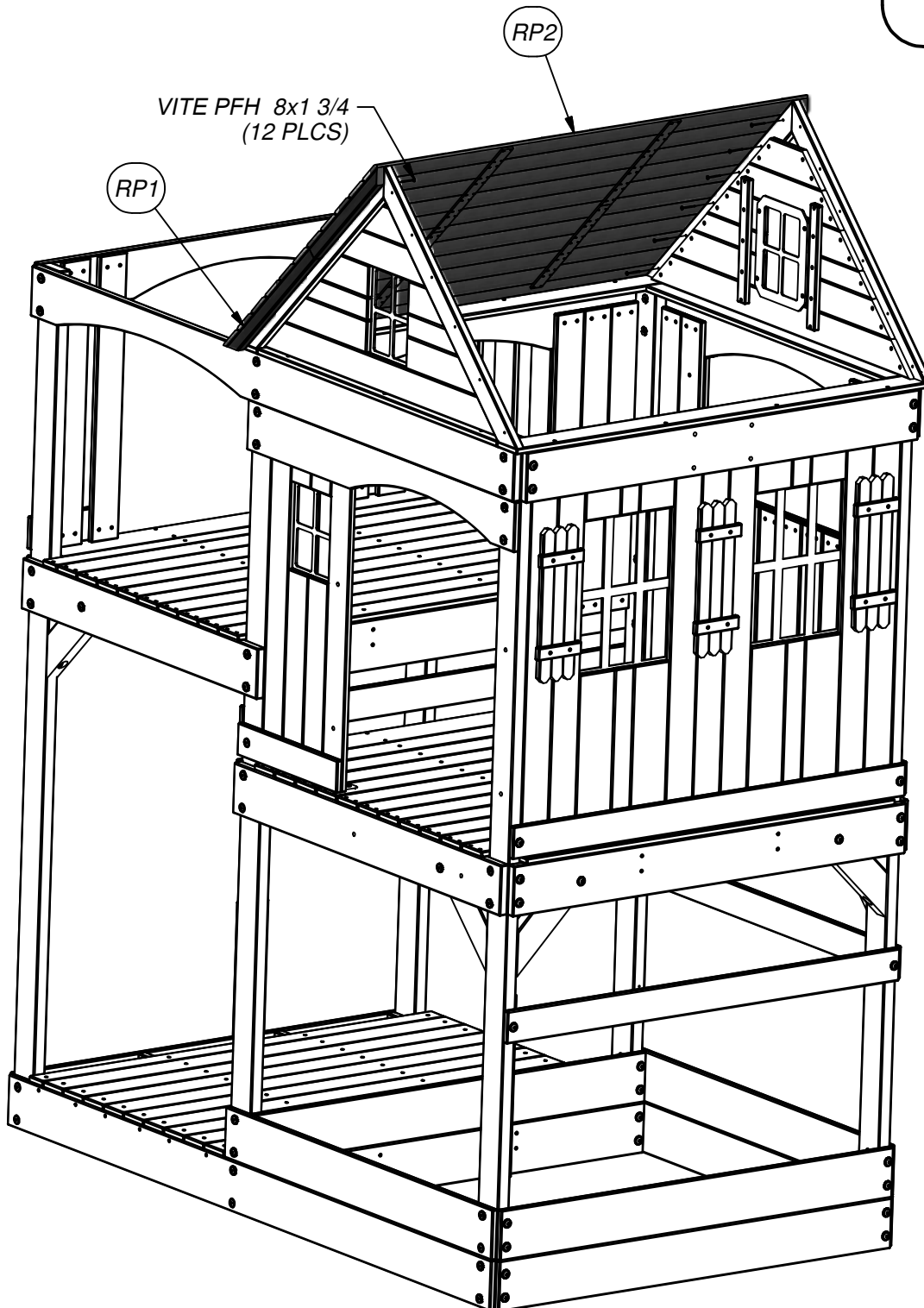



(2) N2 - PIASTRINA DI MONTAGGIO- W4L05370
5/8"x2 3/8"x5" (16x60x126)

PASSO 33

(4) VITE PFH
8x1 1/8

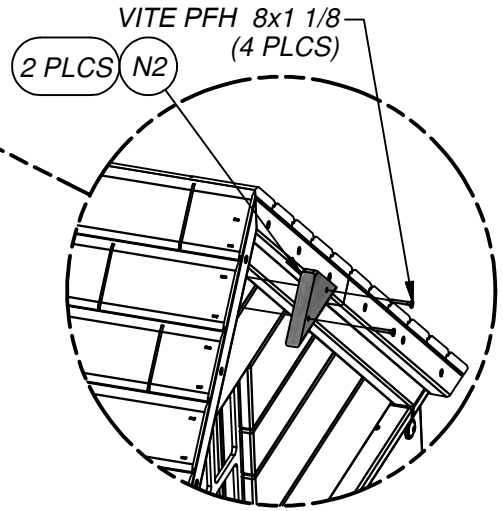
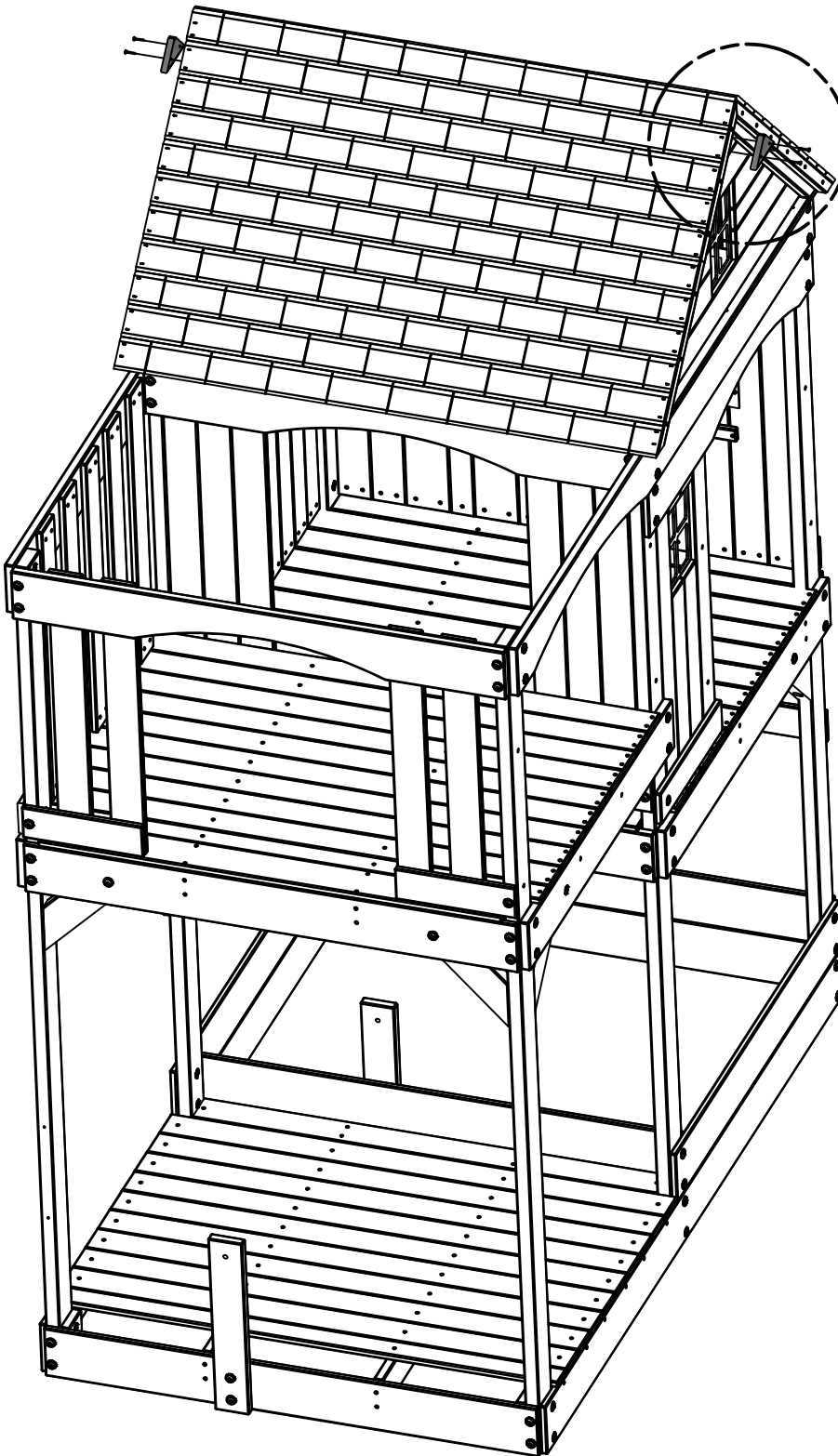



(4) FX - MANIGLIA METALLO VERDE 381 c/c - A100118

PASSO 34

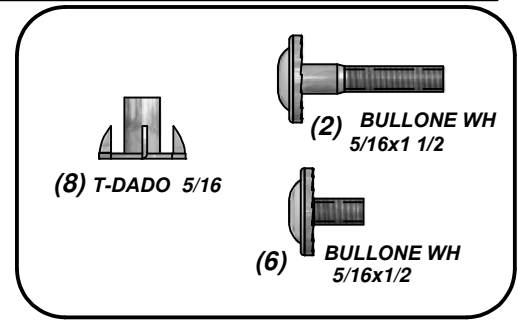
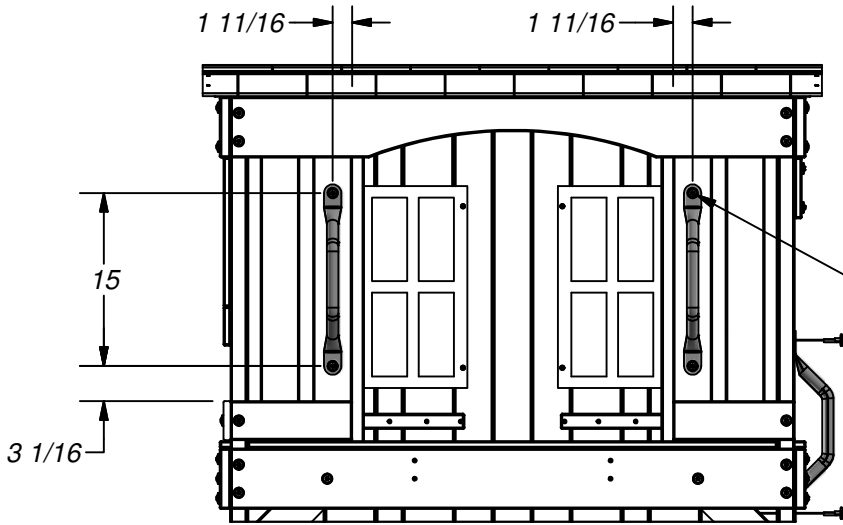

FORA BUCHI DI DIAMETRO 7/16" (10 mm)
(4 PLCS)

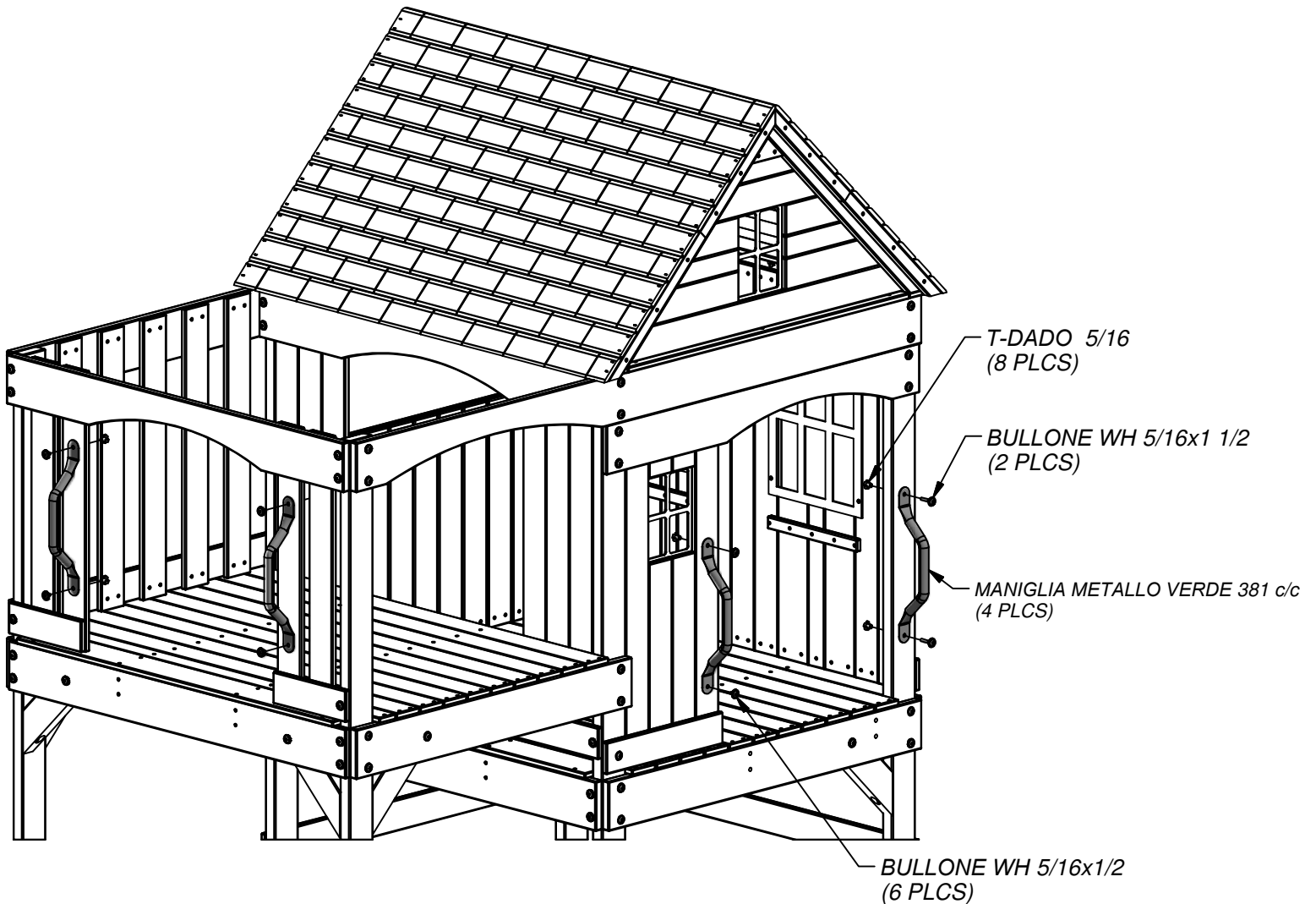

(4)  T1 - II SUPPORTO DEL SEDILE - W4L05373
1"x1 3/8"x4 3/8" (24x34x112)

PASSO 35

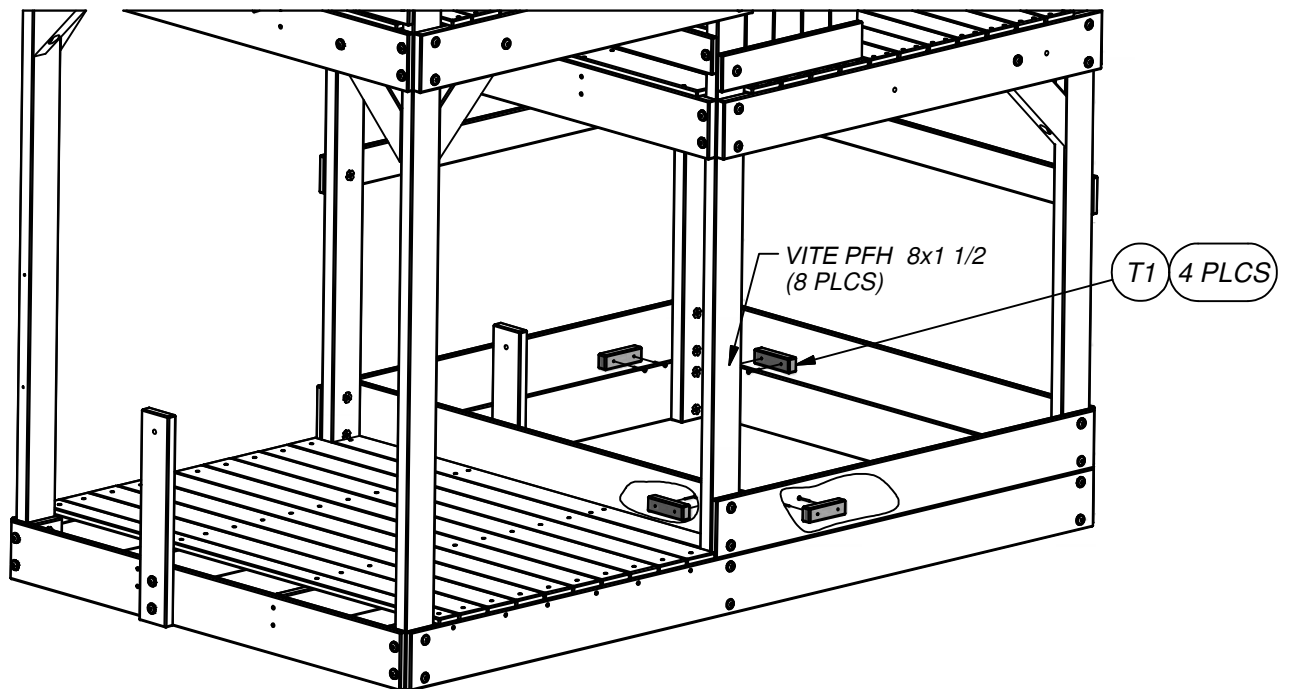
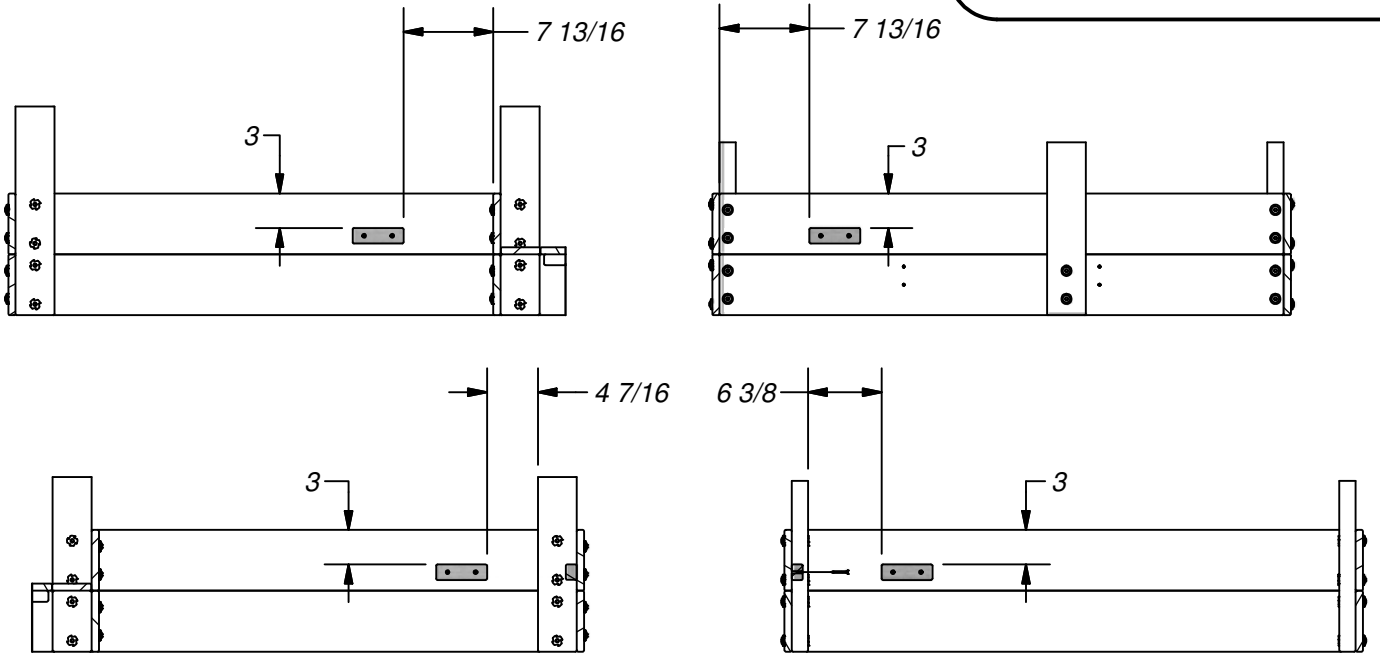

(8) VITE PFH
8x1 1/2

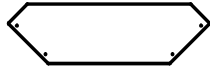



(2) G13 - SEDILE SCATOLA SABBIA - W100629
1"x5 1/4"x17 3/4" (24x134x450)

PASSO 36

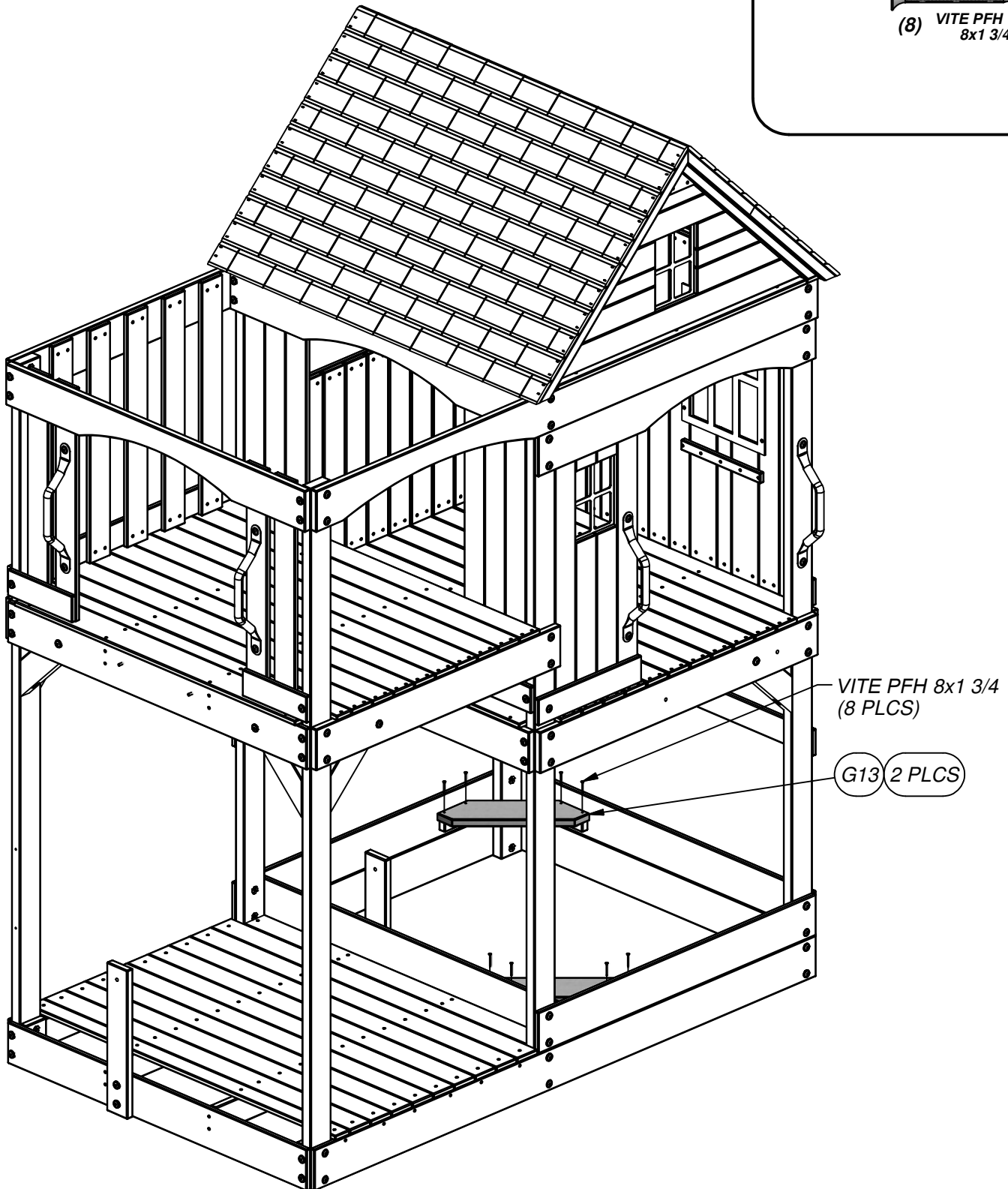

(8) VITE PFH
8x1 3/4

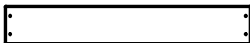

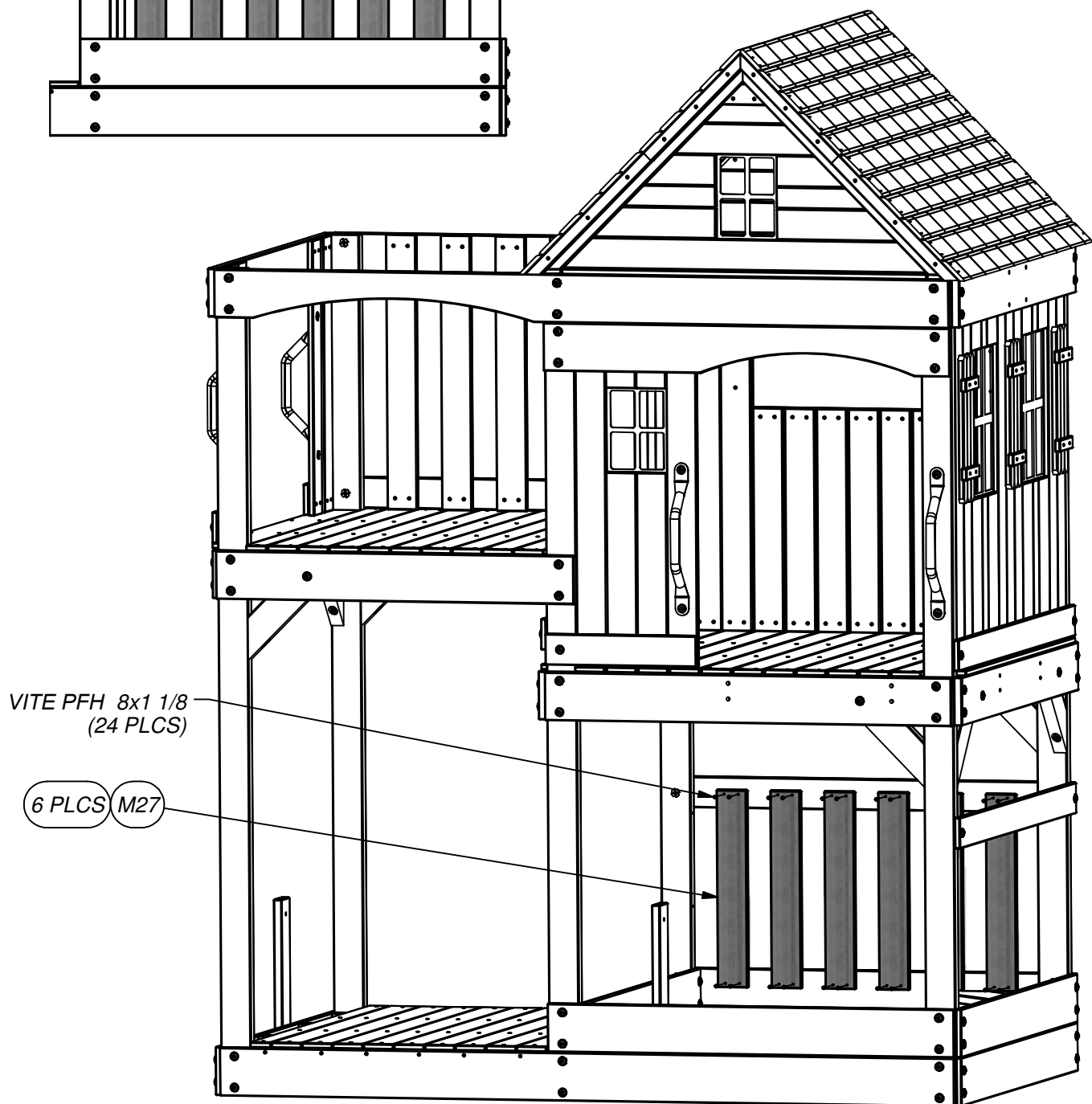
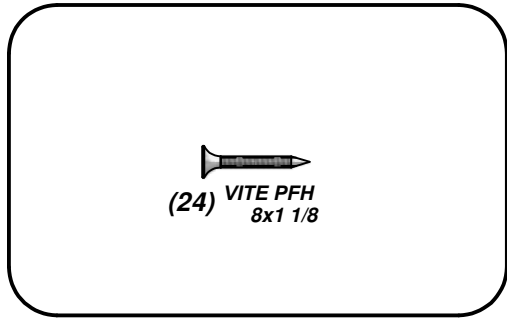
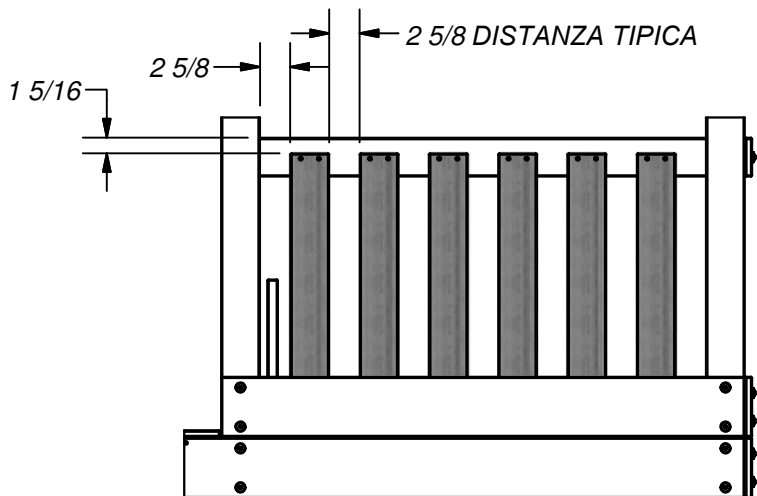

(6) M27 - BOTTOM TAVOLA DA PARETE - W4L04580
5/8"x3 3/8"x21 3/8" (16x86x544)

PASSO 37





(7) M27 - BOTTOM TAVOLA DA PARETE - W4L04580
5/8"x3 3/8"x21 3/8" (16x86x544)

PASSO 38

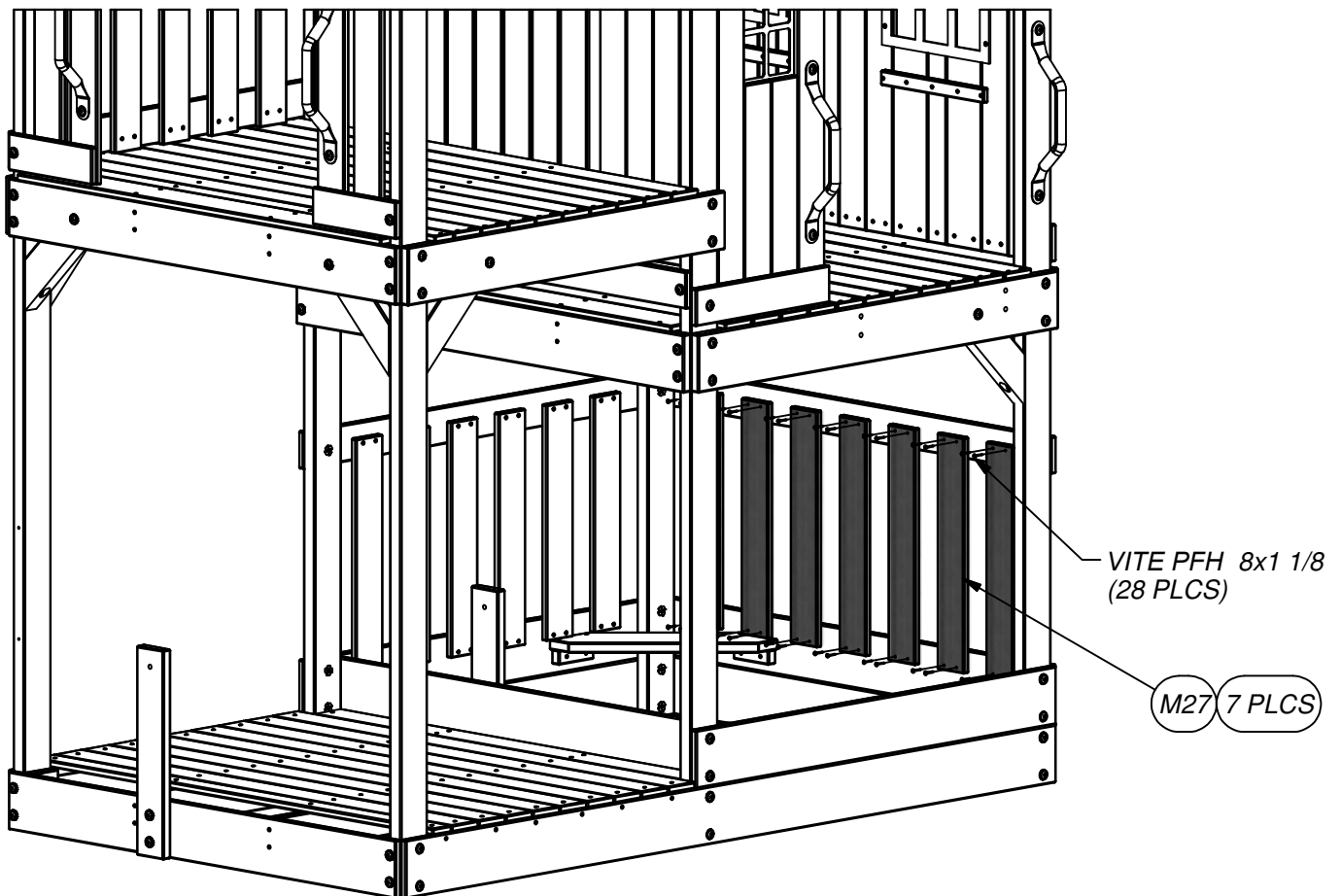
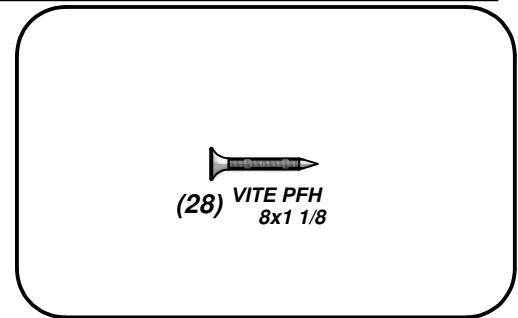
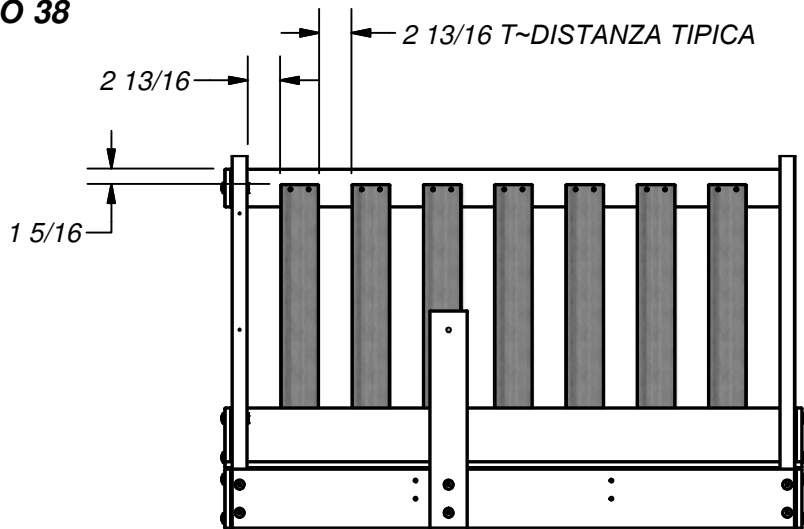

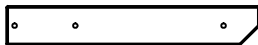

(2) M14 - SUPPORTO SEDILE PICNIC - W4L05371
5/8"x3 3/8"x22" (16x86x558)

PASSO 39

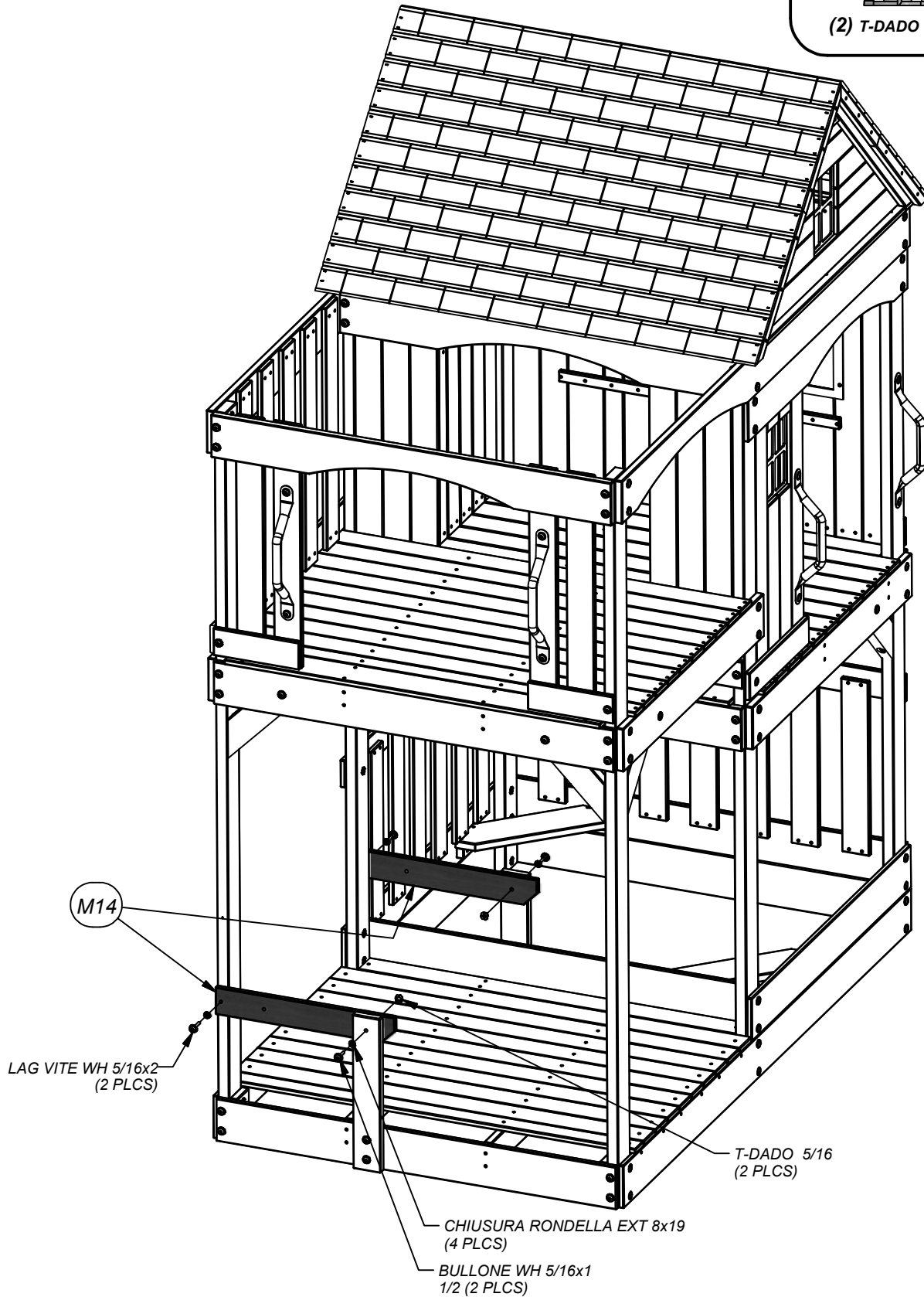
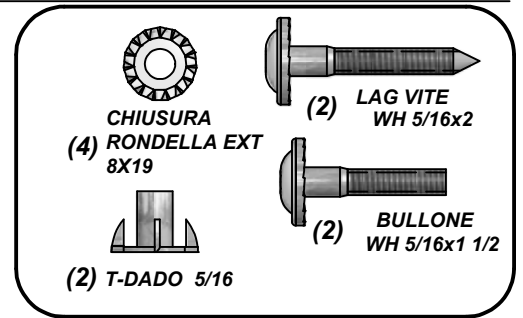

(2) **H8 - SUPPORTO DA TAVOLO - W100637**
 1"x3 3/8"x12" (24x86x306)

(2) **K4 - SUPPORTO TAVOLO - W4L05407**
 5/8"x3 3/8"x13 1/2" (16x86x342)

PASSO 40

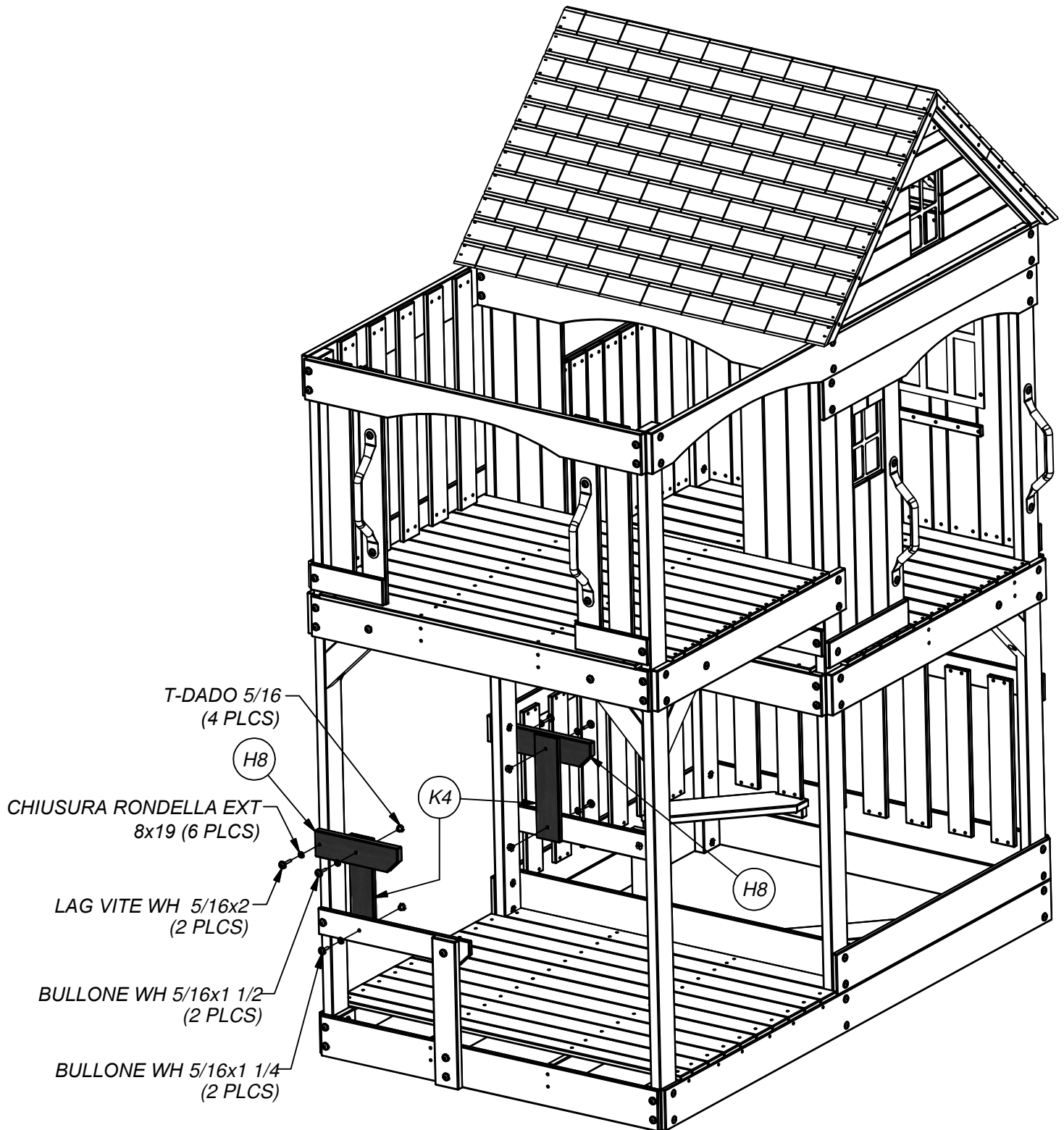
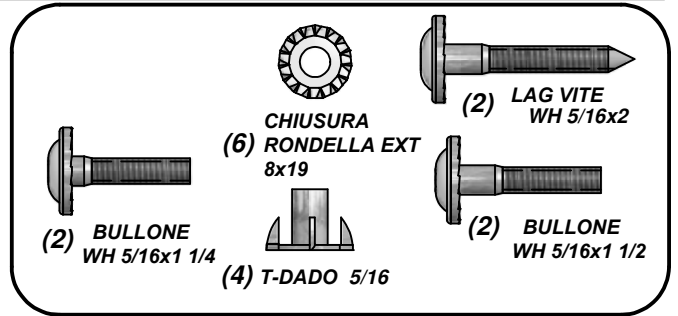

(1) **O3 - ROTAIA DI SICUREZZA - W4L05395**
5/8"x1 3/8"x20 1/2" (16x34x520)

PASSO 41

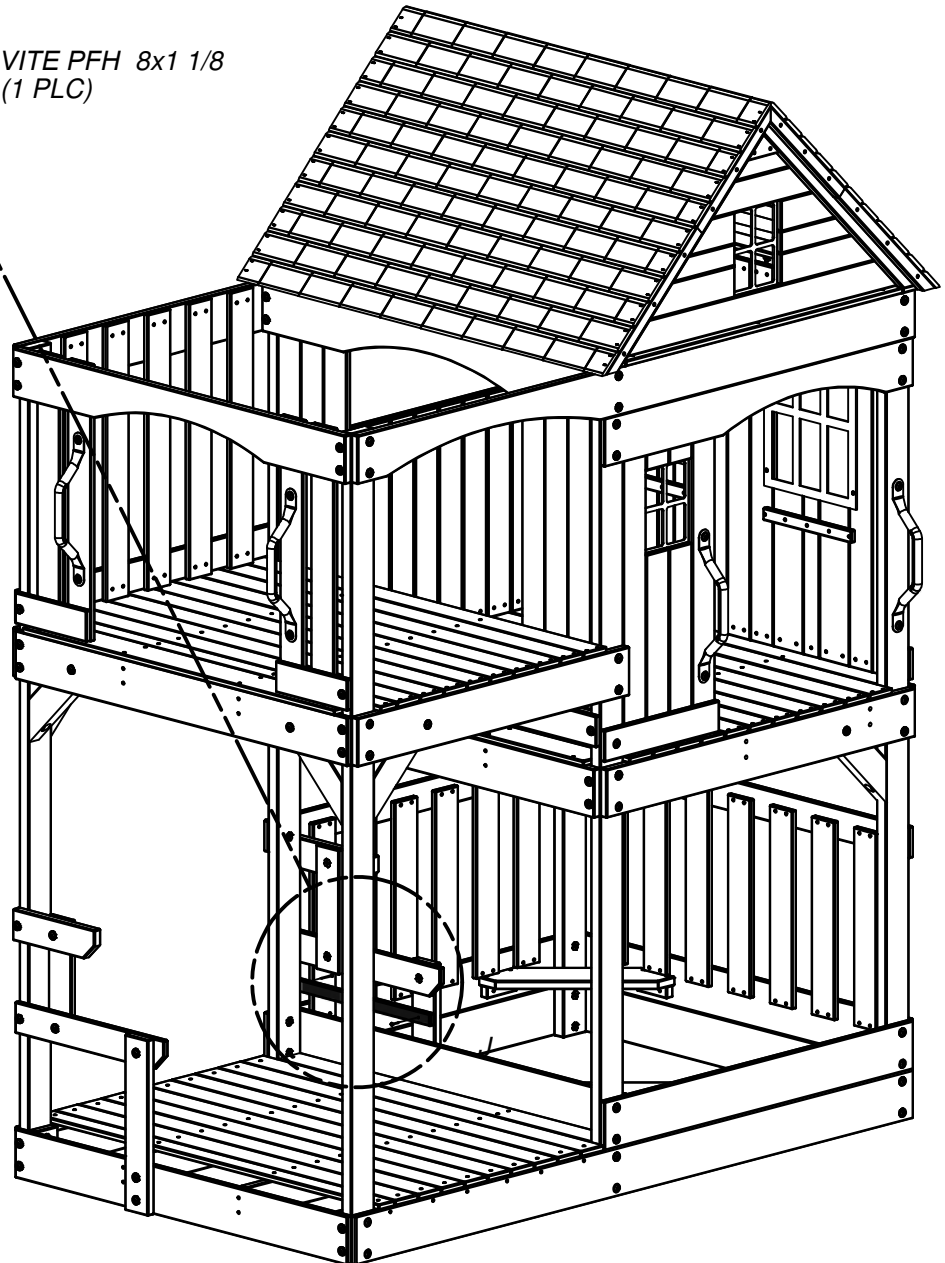
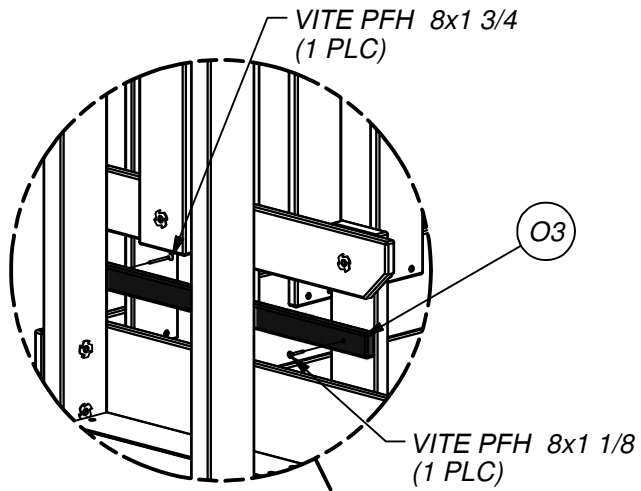
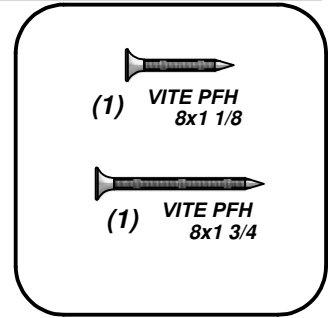



(2) **G11 - TOP DA TAVOLO PICNIC - W4L05408**
 5/8"x5 1/4"x42" (16x134x1066)

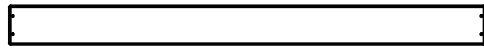

(2) **H2 - SEDILE TAVOLINO PICNIC - W4L05409**
 1"x3 3/8"x41 3/8" (24x86x1050)

PASSO 42

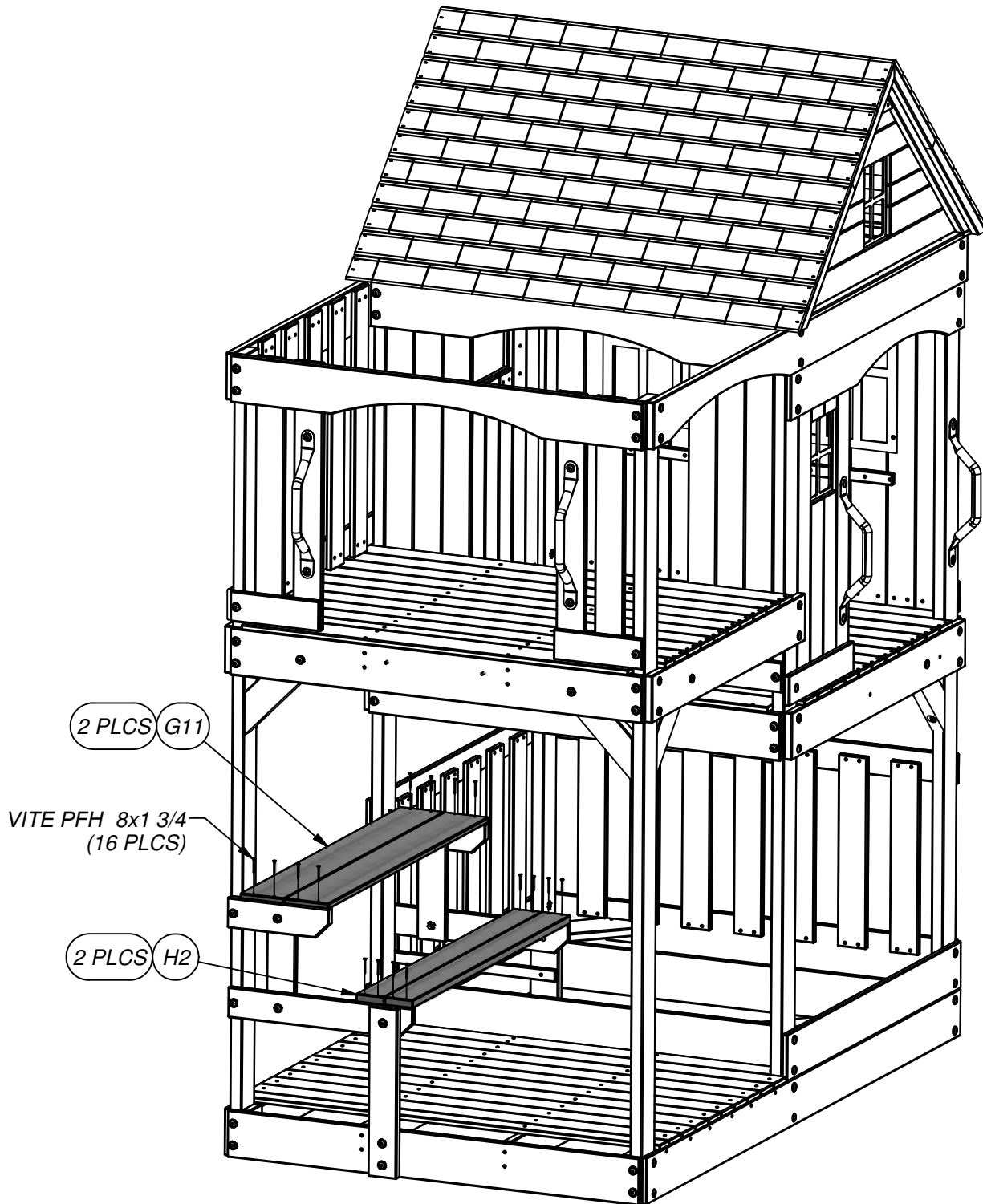

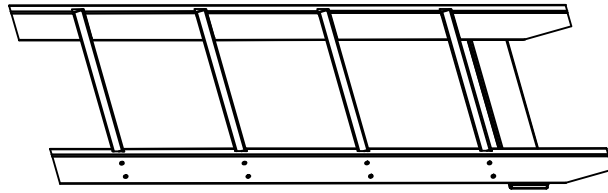

(1) ASSEMBLAGGIO SCALA

PASSO 43

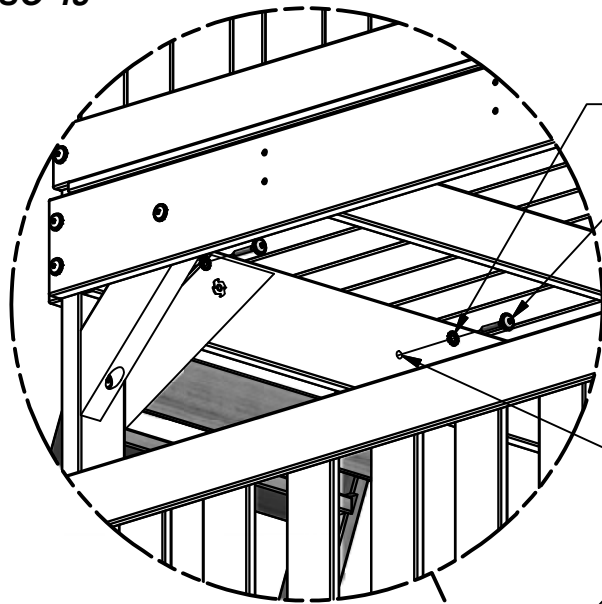

CHIUSURA RONDELLA EXT 8x19
(2 PLCS)

LAG VITE WH 5/16x2
(2 PLCS)

PRE-FORATURA DA 3/16" BUCHI IN
GRUPPO SCALA



(2) CHIUSURA
RONDELLA
EXT 8x19

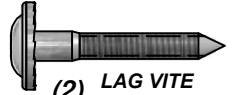

(2) LAG VITE
WH 5/16x2

ASSEMBLAGGIO SCALA

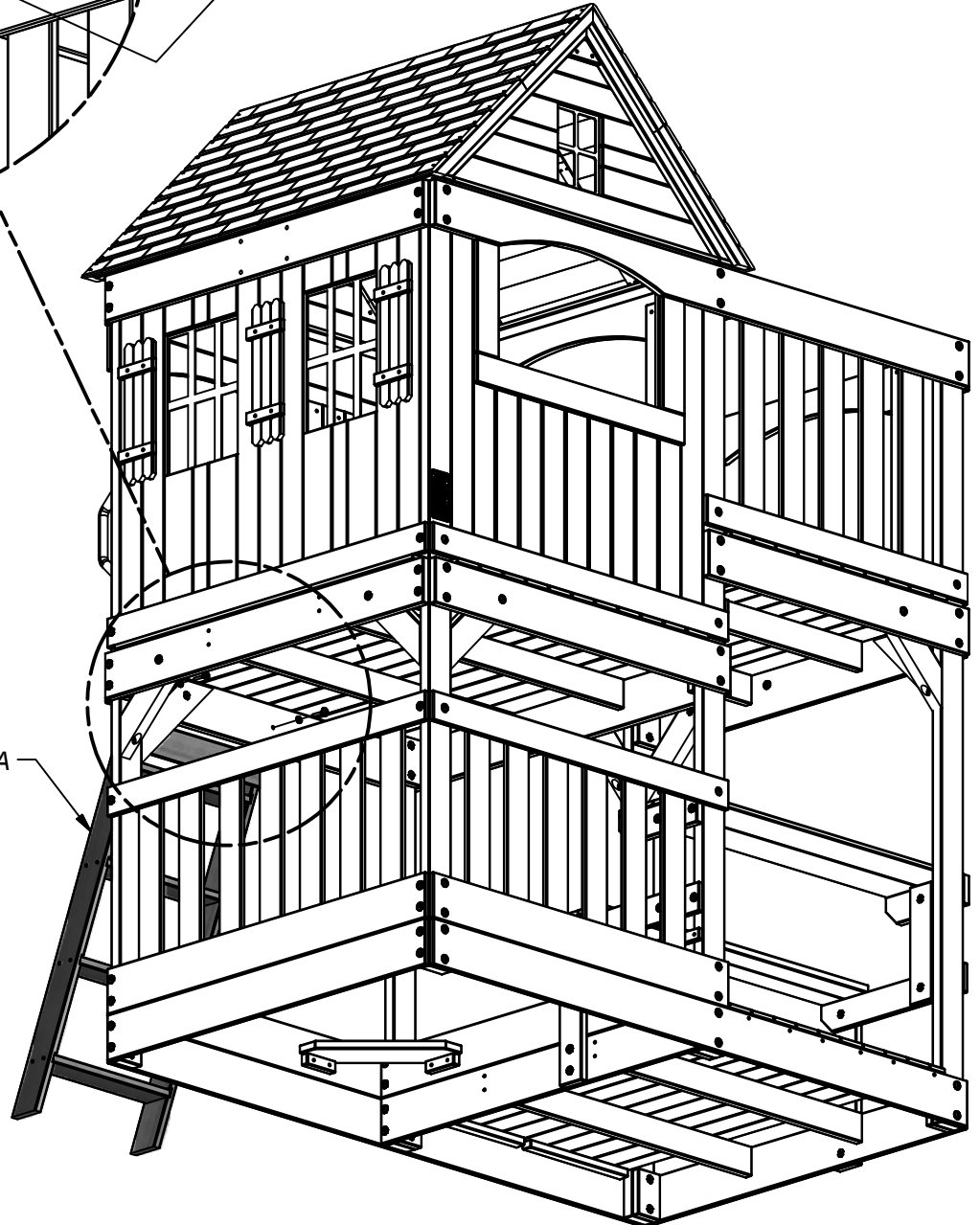

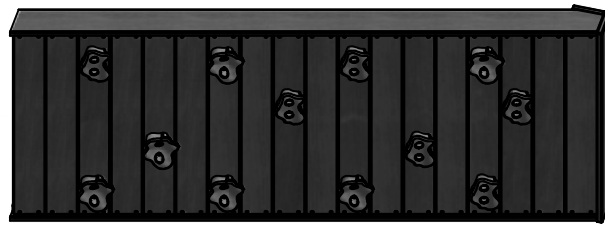

(1) MURO DI ROCCIA ASSEMBLY

PASSO 44

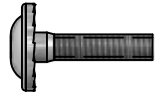
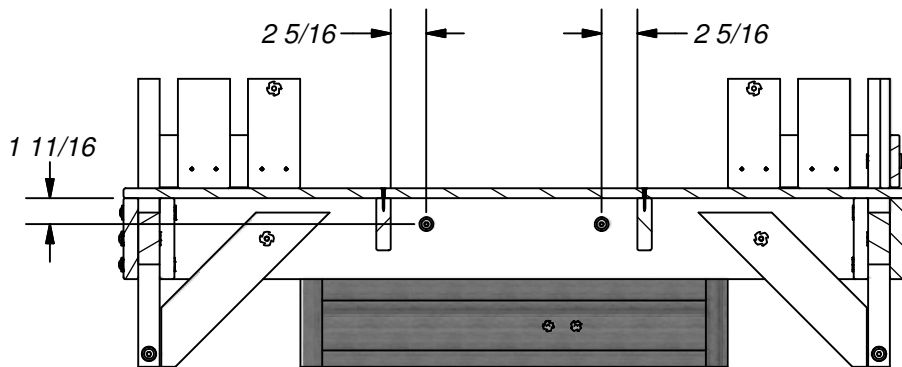

(2) BULLONE WH
5/16x1 1/4



CHIUSURA
RONDELLA
EXT 8x19

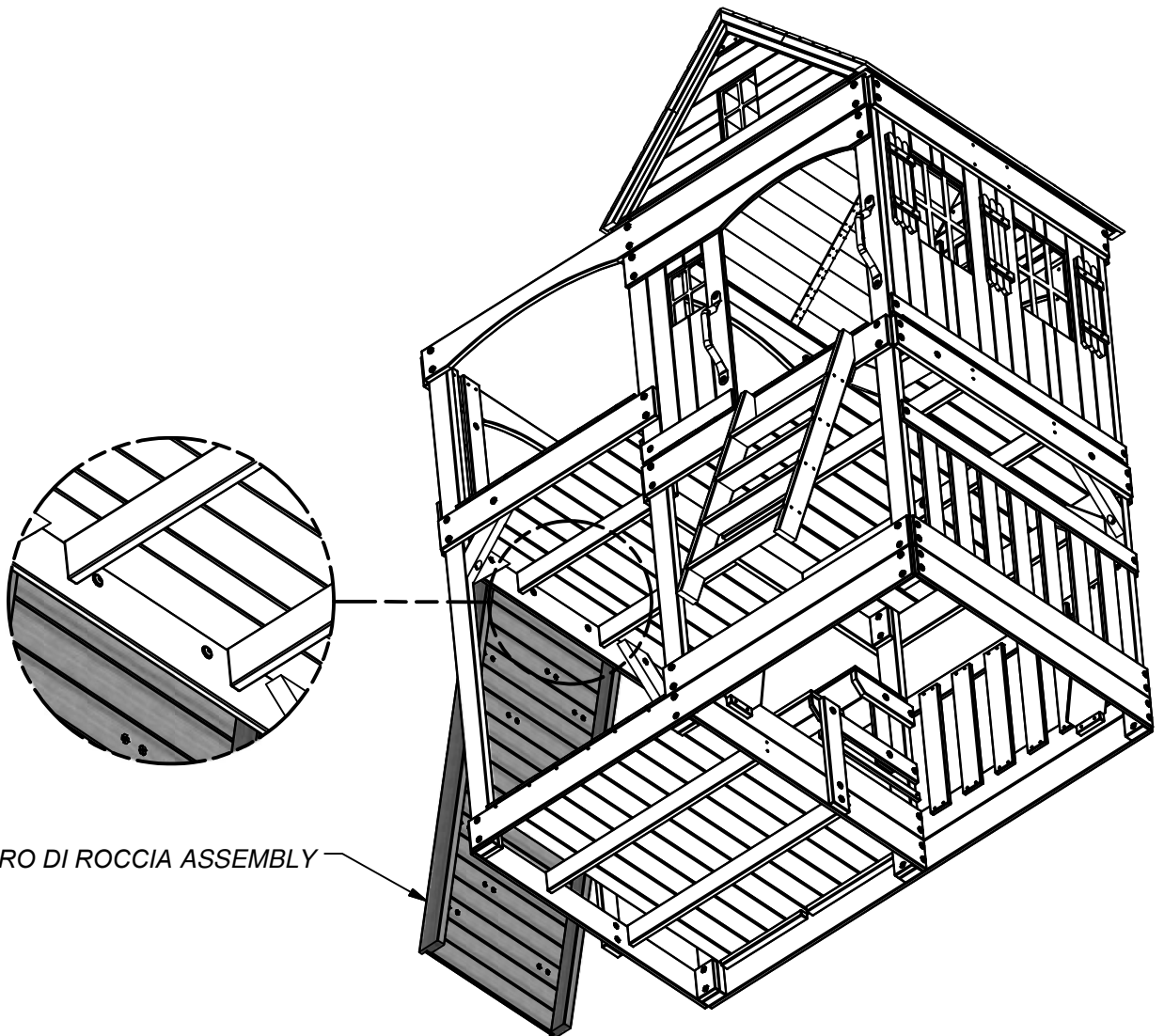

MURO DI ROCCIA ASSEMBLY

(1) ASSEMBLAGGIO DEL FASCIO DELL'ALTALENA



PASSO 45

BULLONE HEX 5/16x1 1/4
(4 PLCS)

RONDELLA DIVISA 5/16
(4 PLCS)

RONDELLA PIATTA 8x27
(4 PLCS)

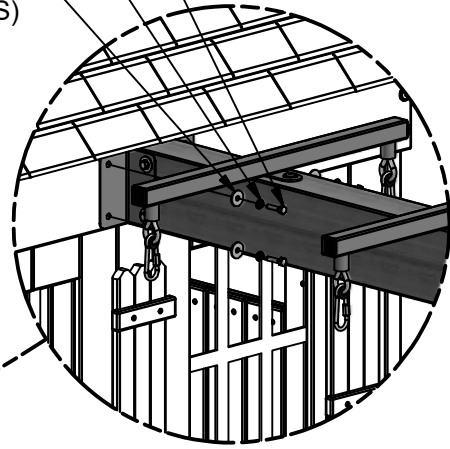
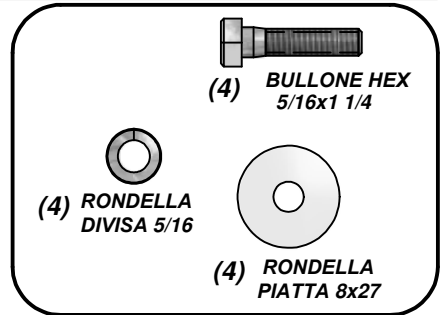

ASSEMBLAGGIO DEL FASCIO DELL'ALTALENA

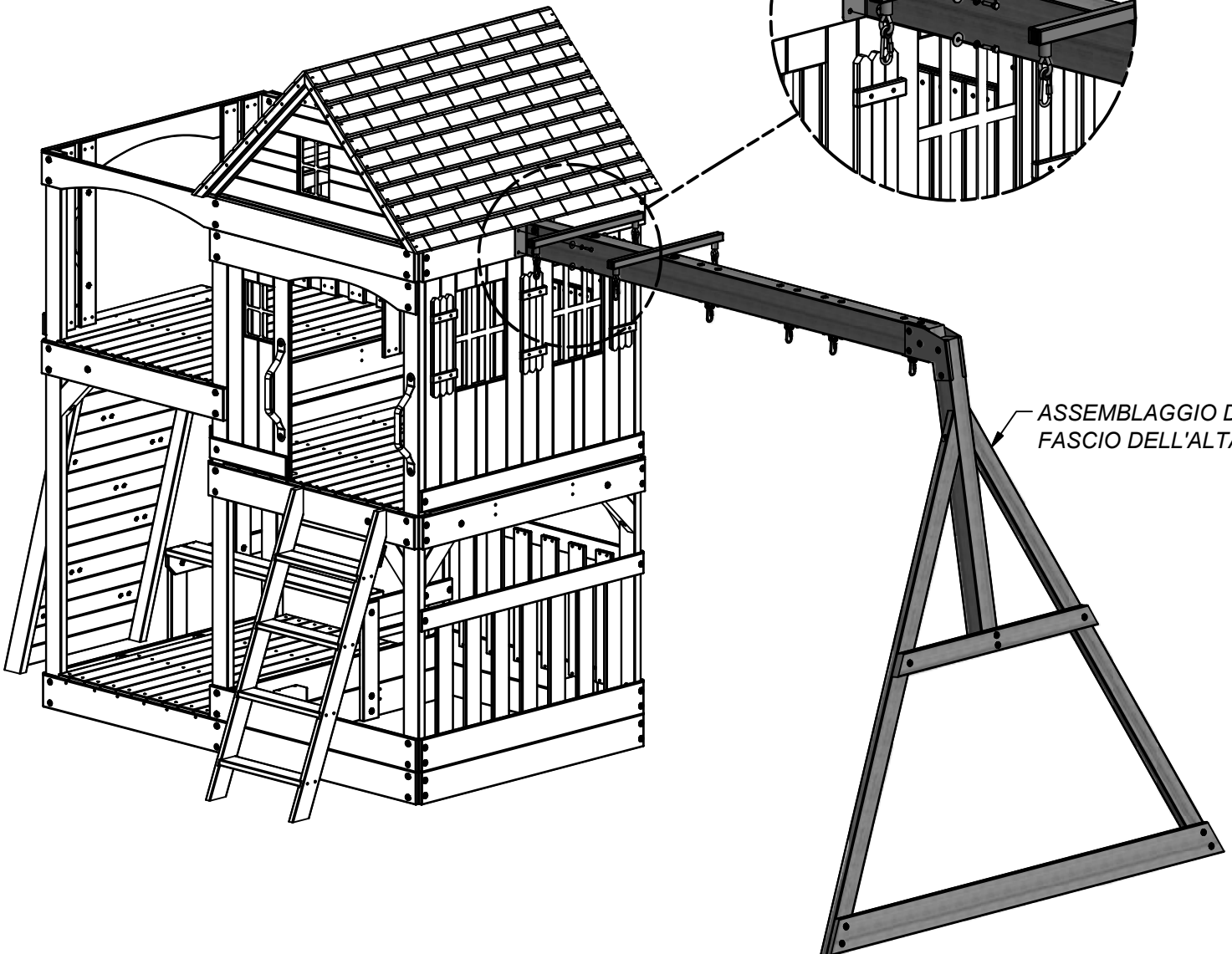

(2) ASSEMBLAGGIO DELL'ALTALENA

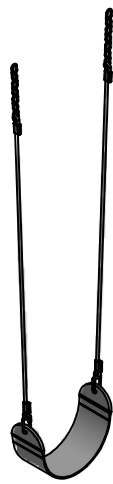

(1) ASSEMBLAGGIO DEL GLIDER

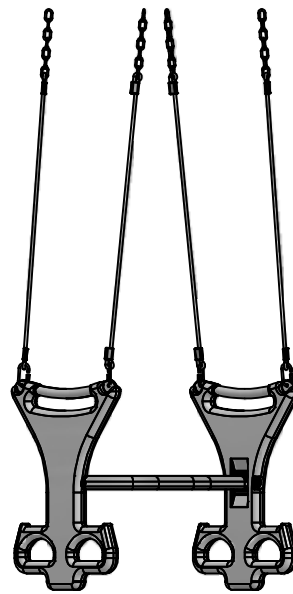

PASSO 46

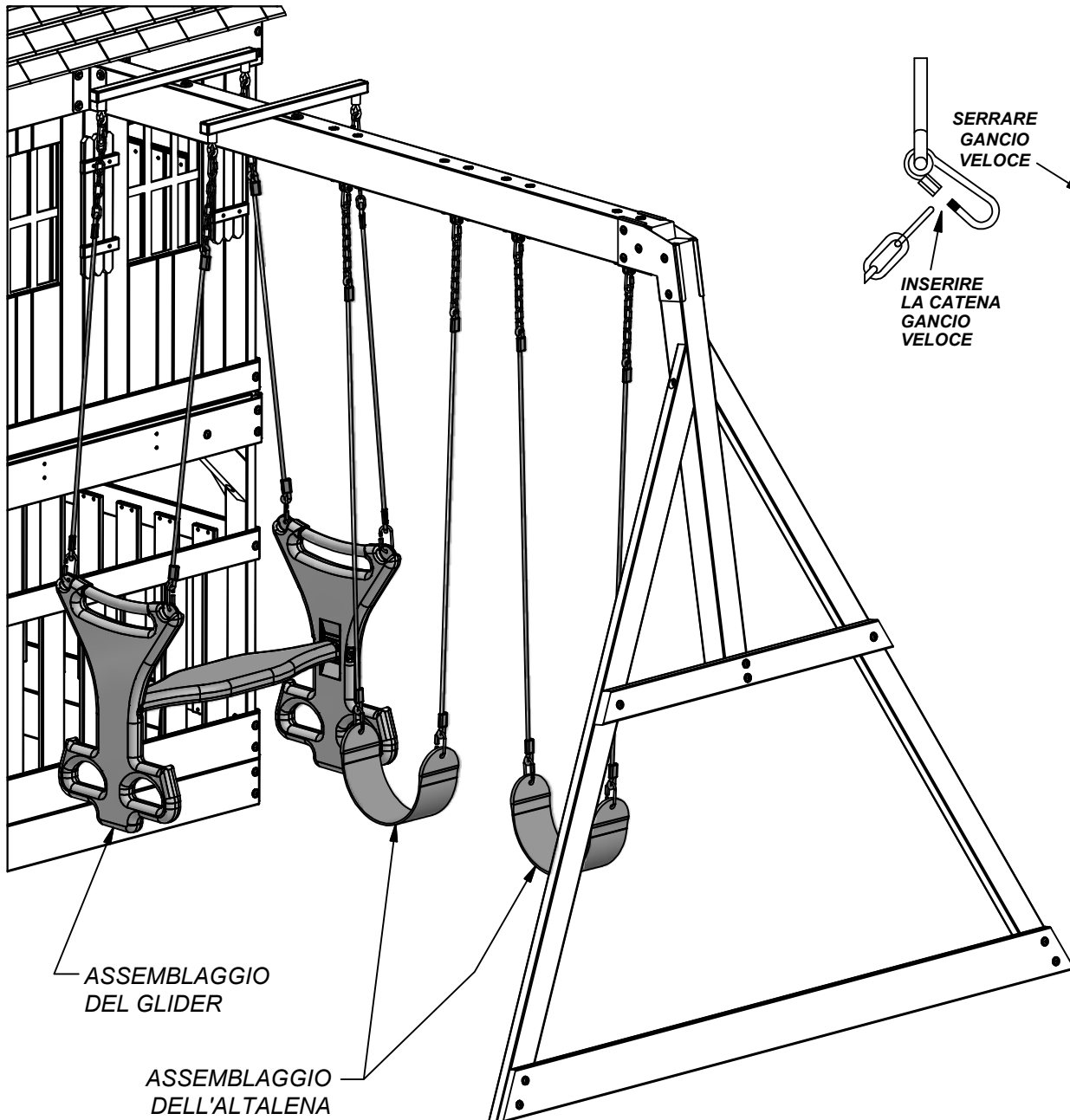

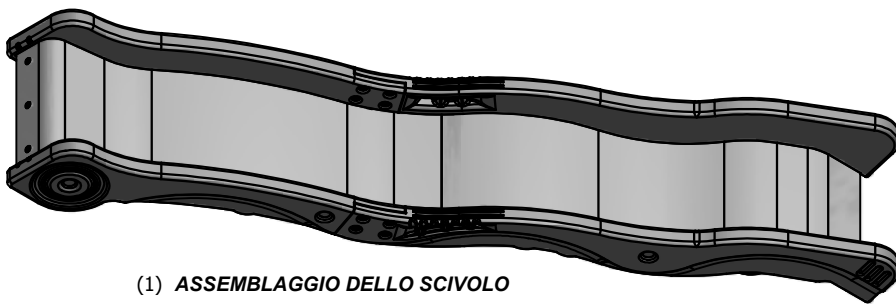

(1) ASSEMBLAGGIO DELLO SCIVOLO

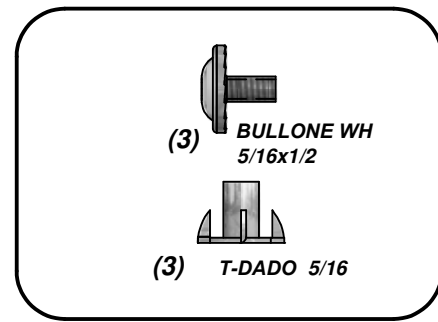

PASSO 47

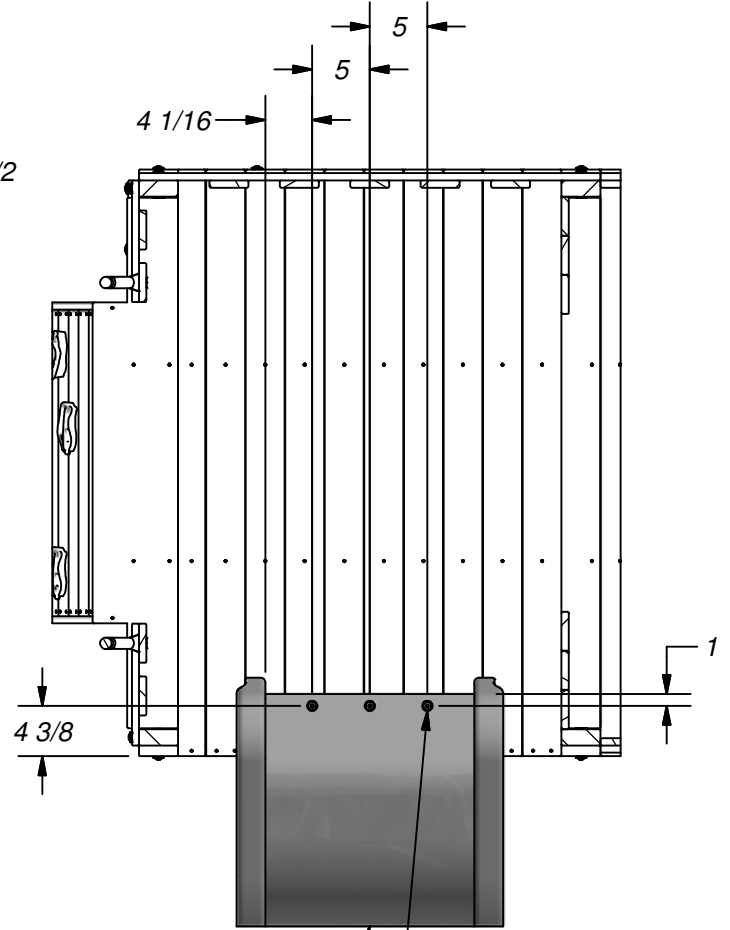
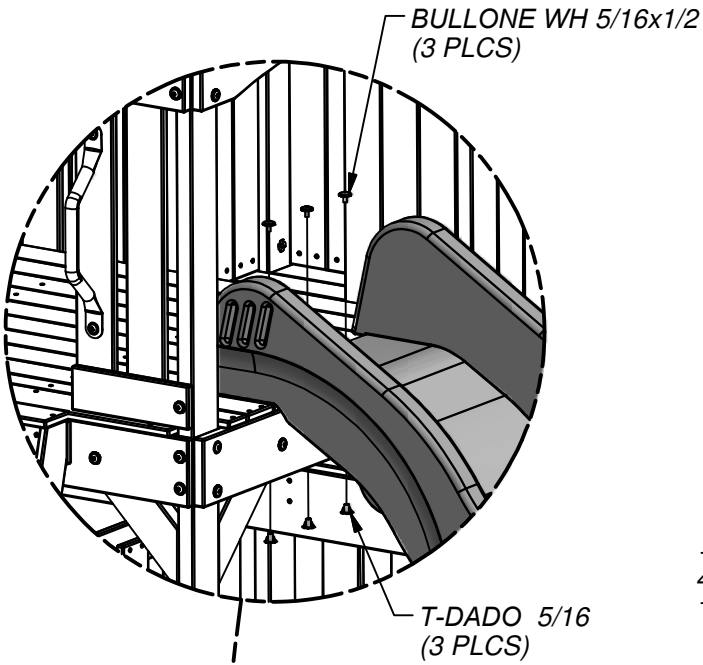

ASSEMBLAGGIO DELLO SCIVOLO (APERTURA CENTRALE)

FORA BUCHI DI DIAMETRO 7/16" (10mm) DOVE MOSTRATO.

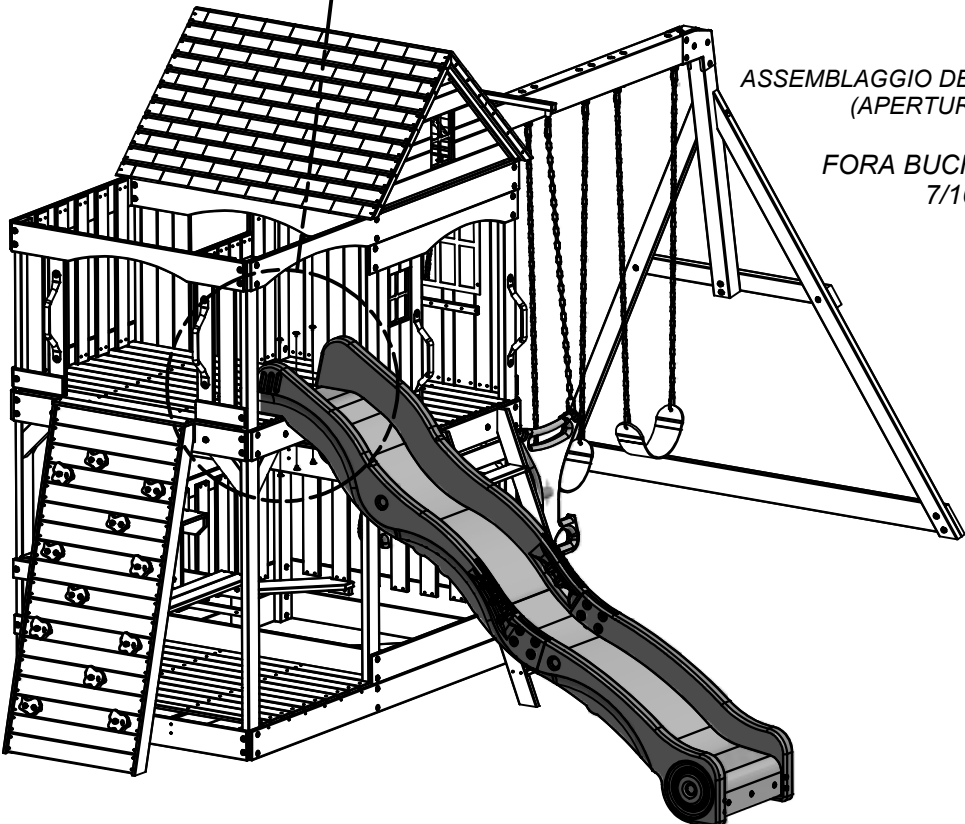

PASSO 48

FORA BUCHI DI DIAMETRO 7/16" (10mm) DOVE MOSTRATO.

NOTE:

IL MANCATO UTILIZZO DEI PALI DI TERRA PUÒ INVALIDARE LA GARANZIA E CAUSARE LESIONI

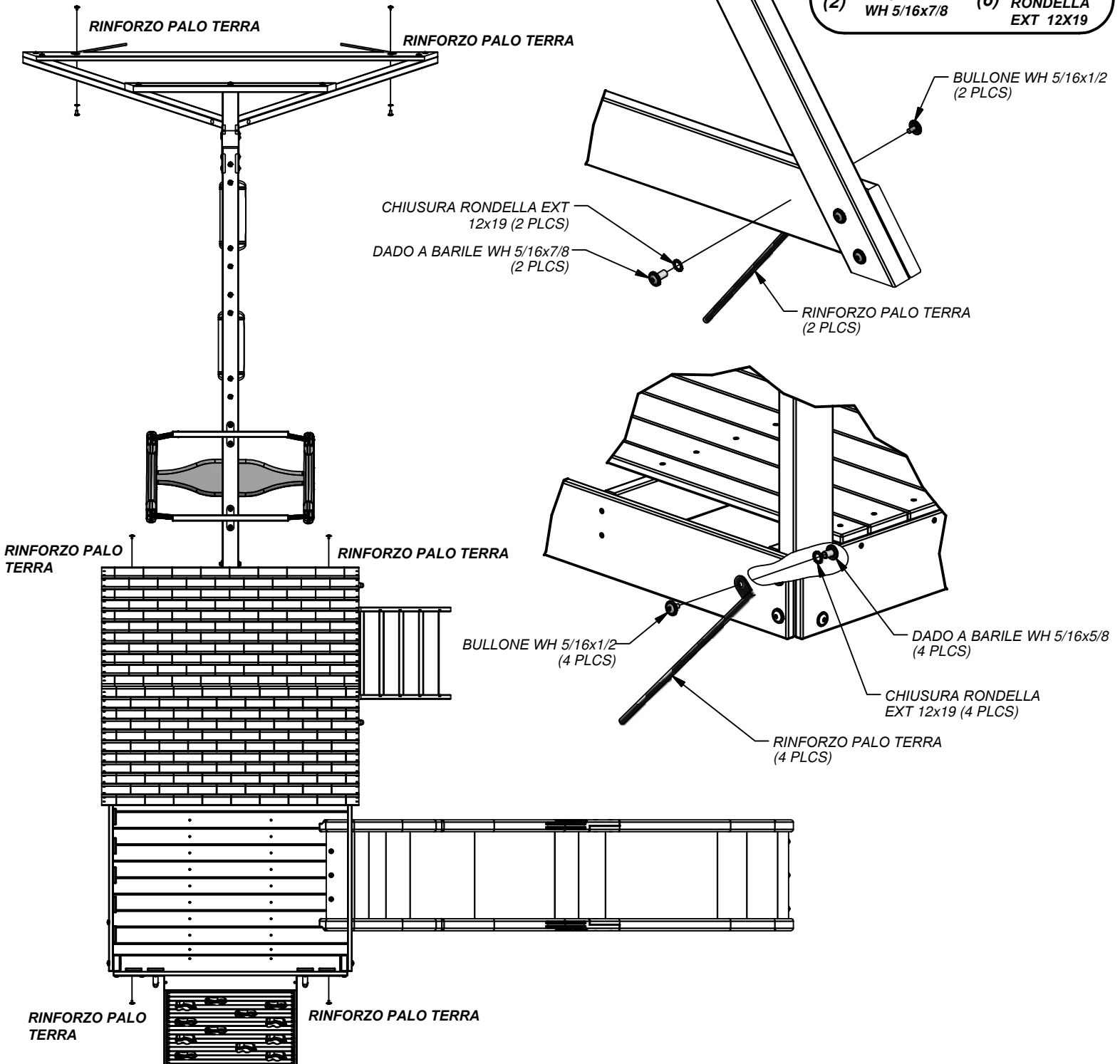
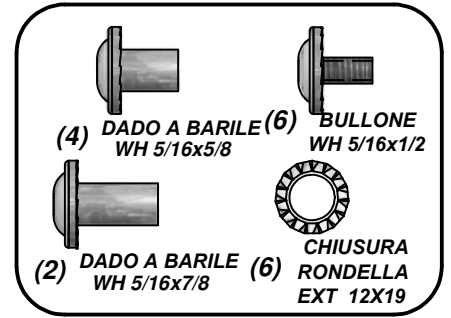



(1) Y1 - FILLER ESTERNO TAVOLA TERRENO - W4L05752
5/8"x4"x46" (16x102x1168)

PASSO 49



(6) VITE PFH
8x1 1/2

VITE PFH 8x1 1/2
(6 PLCS)

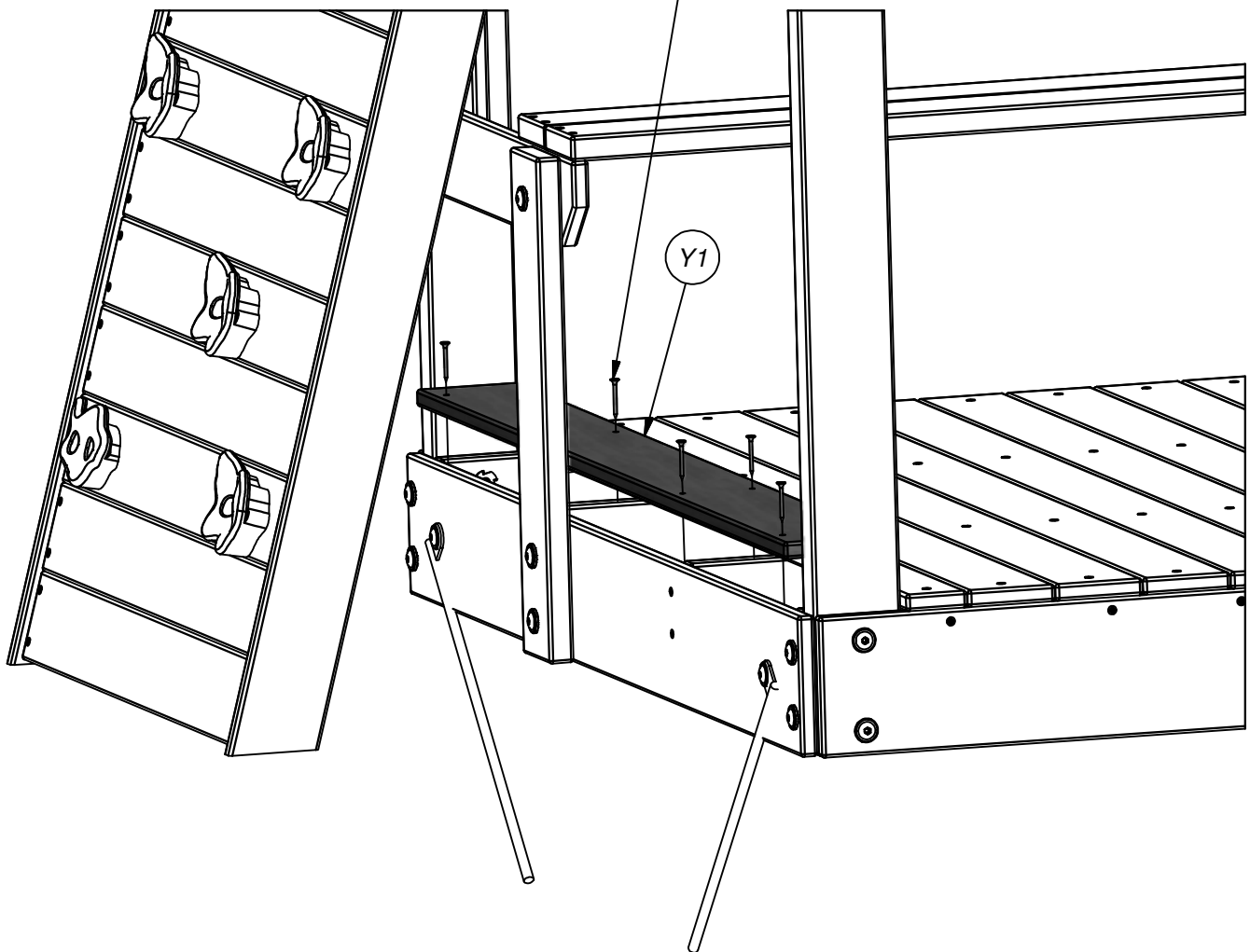

PASSO FINALE

CONTROLLARE DUE VOLTE OGNI BULLONE, VITE E DADO PER VERIFICARNE LA TIRATURA. ASSICURARSI CHE OGNI TAVOLA SIA SICURA E CHE IL SET DI GIOCO SIA IN PIANO.

GODITI IL NUOVO SET DI GIOCHI

Garanzia limitata della

Presente garanzia limitata dalla scoperta del cortile si applica ai prodotti fabbricati sotto il Backyard scoperta marca o gli altri suoi marchi inclusi ma non limitati a Backyard botanica, avventura, predefiniti e tempo libero prodotti.

Backyard Discovery garantisce che questo prodotto è esente da difetti nei materiali e di fabbricazione per un periodo di un (1) anno a partire dalla data di acquisto originale. Questo un (1) anno di garanzia copre tutte le parti compreso il legno, hardware e gli accessori. Tutto il legno porta a cinque (5) anni di pro-rated garanzia contro la decomposizione e il decadimento. Consultare la tabella riportata sotto per i costi associati con la sostituzione delle parti sotto questa garanzia limitata. In aggiunta, Backyard scoperta andrà a sostituire eventuali parti entro i primi trenta giorni a partire dalla data di acquisto trovati essere mancante o danneggiata nella confezione originale.

Questa garanzia si applica al proprietario originale e registrante e non è trasferibile. Una manutenzione regolare è richiesto per assicurare la massima durata e prestazioni di questo prodotto e l'inosservanza da parte del proprietario per mantenere il prodotto secondo le esigenze di manutenzione può invalidare la garanzia. Linee guida sulla manutenzione sono forniti nel Manuale del proprietario.

La presente Garanzia Limitata non copre:

- Manodopera per qualsiasi ispezione
- Manodopera per la sostituzione di qualsiasi articolo difettoso(s)
- Danni incidentali o consequenziali
- Difetti estetici che non influenzano le prestazioni o l'integrità di una parte o della totalità del prodotto
- Vandalismo, uso improprio, guasti dovuti alle operazioni di carico o di usare al di là delle capacità indicate nel relativo manuale di montaggio.
- Atti di natura incluso ma non limitato al vento, tempesta, grandine, inondazioni, eccessiva esposizione ad acqua
- Installazione impropria incluso ma non limitato all'installazione su superfici irregolari, unlevel, o terreno morbido
- Torsione minore, orditura, controllo, o di qualsiasi altro avvenimento naturale proprietà del legno che non influenzano le prestazioni o l'integrità

Backyard prodotti Discovery sono stati progettati per la sicurezza e la qualità. Eventuali modifiche apportate al prodotto originale potrebbe danneggiare l'integrità strutturale dell'unità che portano al fallimento e possibili lesioni. Modifica vuoti qualsiasi e tutte le garanzie e Backyard scoperta non si assume alcuna responsabilità per eventuali prodotti modificati o conseguenze derivanti dal fallimento di un prodotto modificato.

Questo prodotto è garantito per uso residenziale solo. In nessuna circostanza dovrebbe un cortile prodotto Discovery essere utilizzato in pubblico le impostazioni. Tale uso può causare il malfunzionamento del prodotto e il rischio di infortuni. Ogni e qualsiasi uso pubblico renderà nulla la garanzia. Backyard scoperta declina tutte le altre rappresentazioni e garanzie di alcun tipo, espressa o implicita.

La presente garanzia dà luogo a specifici diritti legali. Si possono avere altri diritti oltre che variano da Stato a Stato e da provincia a provincia. La presente garanzia esclude tutti i danni consequenziali, tuttavia, alcuni stati non consentono la limitazione o esclusione di danni consequenziali e pertanto questa limitazione potrebbe non essere applicabile all'utente.

Pro parte nominale sostituzione pianificata

Età del Prodotto

Tutte le Parti

0-30 giorni a partire dalla data di acquisto 31 giorni per 1 anno

Marciume del Legno e la Carie Solo

1 anno

2 anni

3 anni

4 anni

5 anni

Oltre 5 anni

Il cliente paga

\$0 e spedizione gratuita in
\$0 S&H

0 dollari e spedizione gratuita

20% + S&H

40% + S&H

60% + S&H

80% + S&H

100% + S&H

