

2002517 CABANA DE TOSCANA
(BAMBÚ - PUMICE FUNDIDO)

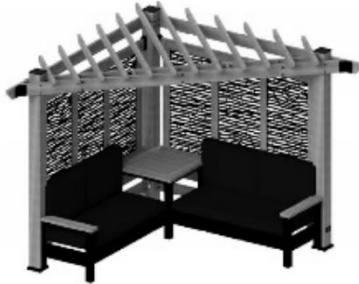

2002524 CABANA DE TOSCANA
(BAMBÚ - ÍNDIGO)



2002531 CABANA DE TOSCANA
(BAMBÚ - PIZARRA FUNDIDA)



2002548 SIENA CABANA PERGOLA
(PATRÓN DE BAMBÚ)



2002555 CABANA DE TOSCANA
(GUIJARRO - PUMICE FUNDIDO)



2002562 CABANA DE TOSCANA
(GUIJARRO - SPECTRUM INDIGO)



2002579 CABANA DE TOSCANA
(GUIJARRO - PIZARRA FUNDIDA)



2002586 VERONA CABANA PERGOLA
(PATRÓN DE ROCA)



¡SERVICIOS DE INSTALACIÓN DISPONIBLES!

¿Necesita ayuda?

Deje que nuestro equipo de profesionales se encargue de la instalación.

GOCONFIGURE
888-888-5424

**Los servicios de instalación solo están disponibles para clientes de los EE. UU.*

El tiempo promedio de montaje entre 2 personas.

INTERMEDIO

8

HORAS

El tiempo de montaje puede variar según el nivel de habilidad.

Antes de empezar

PARA UN MONTAJE
FÁCIL Y RÁPIDO

ENCUENTRE LAS INSTRUCCIONES EN
3D DE ESTE PRODUCTO EN

BILT.

DESCARGUE LA APLICACIÓN GRATUITA



Para obtener el manual de montaje más actualizado,
registrar el producto o pedir piezas de repuesto, visite
www.backyarddiscovery.com

**CONSERVE ESTE MANUAL DE MONTAJE PARA CONSULTARLO EN EL FUTURO EN
CASO DE QUE NECESITE PEDIR PIEZAS DE REPUESTO.**

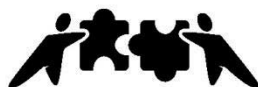

GOCONFIGURE
Putting it all together for you

¡SERVICIOS DE INSTALACIÓN DISPONIBLES!*

¿Necesita ayuda?

Deje que nuestro equipo de profesionales se encargue de la instalación.

GOCONFIGURE
888-888-5424

**Los servicios de instalación solo están disponibles para clientes en los EE. UU.*

Con Go Configure, le traemos 18 años de experiencia directamente a su puerta. Proporcionamos servicios en una amplia gama de productos de recreación para interiores y exteriores que la mayoría de los consumidores no tienen el tiempo o la capacidad para armar e instalar ellos mismos.

Hacemos el trabajo pesado para que usted no tenga que hacerlo.

- Más de 18 años de experiencia prestando servicios a minoristas de Big Box y a consumidores directos
- Técnicos de servicio altamente calificados, especializados, amables y profesionales
- Más de 140,000 instalaciones al año
- Servicio excepcional

- Satisfacción garantizada
 - Turnos flexibles, incluidos los fines de semana
 - Cobertura en todo el país
- Visite www.goconfigure.com para obtener más información.

**Los servicios de instalación solo están disponibles para clientes en los EE. UU.*



ESPERE,

**¿FALTA UNA PIEZA?
LLÁMENOS ANTES DE
VOLVER A LA TIENDA**

La tienda donde realizó la compra no almacena piezas para este artículo.

Si tiene preguntas sobre el montaje, si le faltan piezas o si hay piezas dañadas, llame al

1-800-856-4445

A su vez, puede visitar www.backyarddiscovery.com
o enviar un correo electrónico a customerservice@backyarddiscovery.com

Cuando llame, tenga la siguiente información a mano:

- El número de modelo del producto ubicado en la parte delantera del manual de montaje.
- La descripción del artículo y el número en la lista de piezas que se encuentra en el manual incluido en la caja

-
- Lea todo el manual de montaje y preste especial atención a los consejos importantes y la información de seguridad.
 - Para asegurarse de que no falten piezas, haga un inventario completo separando e identificando primero todas las piezas.
 - Asegúrese de revisar el material de embalaje para verificar que no hayan quedado piezas pequeñas que puedan haberse caído durante el envío.
 - Las estructuras no están destinadas al uso público. La Compañía no proporciona garantías con respecto a ninguna de sus estructuras de uso residencial sujetas a uso comercial.
 - Este manual contiene información útil sobre la preparación para el montaje, el procedimiento de instalación y el mantenimiento necesario.
 - Siempre tenga en cuenta la seguridad al instalar su estructura.
 - Guarde estas instrucciones para consultarlas en el futuro.

Lea el folleto por completo antes de comenzar el proceso de montaje.

Guarde estas instrucciones y su recibo para consultarlos en el futuro. Guárdelos en un lugar seguro donde pueda consultarlos cuando sea necesario. Para poder brindarle el servicio más eficiente, es necesario que nos proporcione los números de pieza correspondientes cuando los solicite.

Para su Registro:

Le pedimos que se tome un tiempo para completar la información que figura a continuación. Esta información será necesaria para hacer valer la garantía.

Lugar de compra: _____
 Fecha de Compra: _____
 Fecha de Instalación: _____
 Instalado por: _____
 Número de seguimiento: _____

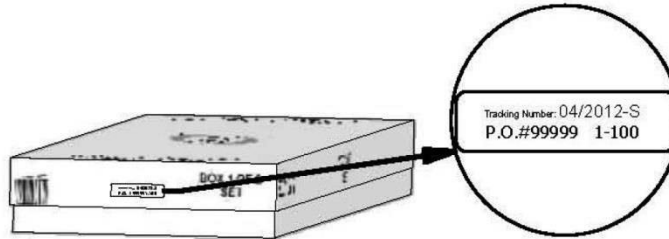

Etiqueta de Referencia del Número de Seguimiento

El número de identificación de seguimiento en la caja y en la parte inferior de la placa de identificación vertical se incluyen para fines de seguimiento relacionado con reclamos de garantía.

Esta garantía limitada de Backyard Discovery corresponde a los productos fabricados bajo la marca Backyard Discovery o sus otras marcas, incluidas, entre otras, Backyard Botanical, Adventure Playsets y Leisure Time Products.

Backyard Discovery garantiza que este producto está libre de defectos con respecto a los materiales y la fabricación durante un período de un (1) año a partir de la fecha original de compra. Esta garantía de un (1) año cubre todas las piezas, incluidas las de madera, las metálicas y los accesorios. Todas las piezas de madera tienen una garantía prorrateada de cinco (5) años contra putrefacción y deterioro. Para conocer los costos relacionados con el reemplazo de piezas en virtud de esta garantía limitada, consulte el programa a continuación. Además, Backyard Discovery reemplazará cualquier pieza que falte o esté dañada en el embalaje original dentro de los primeros 30 días a partir de la fecha de compra.

Esta garantía se aplica al propietario original y al usuario registrado y no es transferible. Para garantizar la vida útil y el rendimiento máximos de este producto, se necesita un mantenimiento regular. Si el propietario no mantiene el producto de acuerdo con los requisitos de mantenimiento, esta garantía puede anularse. En el Manual del Propietario, se proporcionan las pautas de mantenimiento.

Esta garantía limitada no cubre lo siguiente:

- Mano de obra para cualquier inspección
- Mano de obra para el reemplazo de cualquier artículo defectuoso
- Daños incidentales o indirectos
- Defectos cosméticos que no afectan el funcionamiento o la integridad de parte o de la totalidad del producto
- Vandalismo, uso incorrecto o fallas debidas a la sobrecarga o uso por encima de la capacidad indicada en el manual de montaje correspondiente
- Actos de la naturaleza que incluyen, entre otros, viento, tormentas, granizo, inundaciones y exposición excesiva al agua
- Instalación inadecuada, incluida, entre otras, la instalación en terreno irregular, desnivelado o blando
- Torsiones menores, deformaciones, grietas o cualquier otra propiedad natural de la madera que no afecte el rendimiento o la integridad

Los productos de Backyard Discovery están diseñados para ofrecer seguridad y calidad. Cualquier modificación que se haga al producto original podría dañar la integridad estructural de la unidad y provocar fallas y posibles lesiones. Las modificaciones anulan todas y cada una de las garantías, y Backyard Discovery no asume ninguna responsabilidad por los productos modificados o las consecuencias derivadas de la falla de un producto modificado.

Este producto recibe garantía SOLO PARA USO RESIDENCIAL. Bajo ninguna circunstancia se debe utilizar un producto Backyard Discovery en entornos públicos. Esta clase de uso puede provocar fallas en el producto y posibles lesiones. Todo uso público anulará esta garantía. Backyard Discovery renuncia a cualquier otra declaración y garantía de cualquier tipo, expresa o implícita.

Programa de Reemplazo Prorrateado de Piezas

Antigüedad del Producto
Todas las Piezas

0-30 días a partir de la fecha de compra
 31 días a 1 año

El Cliente Paga

\$0 y envío gratuito
 \$0 + costos de envío y entrega

Solo Putrefacción y Deterioro de la Madera

1 año
 2 años
 3 años
 4 años
 5 años
 Más de 5 años

\$0 y envío gratuito
 20 % + costos de envío y entrega
 40 % + costos de envío y entrega
 60 % + costos de envío y entrega
 80 % + costos de envío y entrega
 100 % + costos de envío y entrega



ADVERTENCIA

ES IMPORTANTE REVISAR Y AJUSTAR TODAS LAS PIEZAS METÁLICAS AL PRINCIPIO DE LA TEMPORADA DE USO Y DURANTE LA MISMA, YA QUE PUEDEN AFLOJARSE POR LA EXPANSIÓN Y CONTRACCIÓN DE LA MADERA.

- **NO suba ni camine sobre el techo bajo ningún motivo**
- **Para un montaje seguro, se requieren dos o más personas**
- **Verifique los servicios subterráneos antes de excavar o clavar estacas en el suelo**
- **Verifique cuidadosamente los cables aéreos y asegúrese de que haya al menos 6 pies (2 m) de espacio libre con cualquier cable eléctrico aéreo.**
- **Las estructuras permanentes pueden requerir un permiso de construcción. Como comprador o instalador de este producto, se le recomienda consultar con los departamentos locales de planificación, zonificación e inspección de edificios para obtener orientación sobre los códigos de construcción y/o los requisitos de zonificación aplicables.**
- La madera NO es ignífuga y se quemará. Las parrillas, los fosos para fogatas y las chimeneas presentan un riesgo de incendio si se colocan demasiado cerca de su estructura.
- Use guantes para evitar lesiones durante la instalación.
- Durante la instalación, siga todas las advertencias de seguridad provistas con sus herramientas y use gafas de seguridad.
- Verifique todas las tuercas y tornillos dos veces al mes durante la temporada de uso y ajuste según sea necesario (pero no apriete demasiado como para romper la madera). Es de especial importancia que se siga este procedimiento al comienzo de cada temporada.
- Engrase todas las partes metálicas móviles una vez al mes durante el período de uso.
- Verifique todos los revestimientos en busca de pernos y bordes afilados dos veces al mes durante la temporada de uso para asegurarse de que estén bien colocados. Reemplácelos cuando sea necesario. Es especialmente importante hacer esto al comienzo de cada nueva temporada.
- Para áreas oxidadas en elementos metálicos como bisagras, soportes, etc., lije y vuelva a pintar usando una pintura a base de plomo que cumpla con los requisitos del Título 16 CRF Parte 1303.
- Inspeccione las piezas de madera una vez al mes. A veces, las fibras de la madera se levantan durante la estación seca, lo que provoca que aparezcan astillas. Puede ser necesario utilizar arena ligera para mantener un entorno seguro. Tratar su producto con protección (sellador) después de lijarlo ayudará a evitar la deformación o agrietamiento graves y otros daños climáticos.
- Hemos aplicado un barniz translúcido a base de agua a su unidad. Esto se hace solo por motivos de color. Una o dos veces al año, según las condiciones climáticas, debe aplicar algún tipo de protección (sellador) a la madera a su unidad. Antes de aplicar el sellador, lije ligeramente cualquier punto "áspero" de la unidad. Tenga en cuenta que este es un requisito para la validez de la garantía.

LOS PROPIETARIOS SON RESPONSABLES DE MANTENER LA LEGIBILIDAD DE LAS ETIQUETAS DE ADVERTENCIA



Su estructura de Backyard Discovery está diseñada y construida con materiales de calidad. Como con todos los productos para exteriores, se erosionará y se desgastará. Para llevar al máximo el disfrute, la seguridad y la vida útil de su estructura, es importante realizar un mantenimiento adecuado.

Sobre Nuestra Madera

Backyard Discovery utiliza 100 % madera de cedro (*C. Lanceolata*). Si bien tenemos mucho cuidado para seleccionar la madera de mejor calidad disponible, esta no deja de ser un producto de la naturaleza y, por lo tanto, es susceptible a la intemperie, lo que puede afectar el aspecto de su equipo.

¿Qué causa la erosión? ¿Afecta la resistencia de mi producto?

Una de las principales causas de la erosión son los efectos del agua (humedad); el contenido de humedad en la superficie de la madera es diferente al del interior de la madera. Al cambiar el clima, la humedad se mueve hacia adentro o hacia afuera de la madera, lo que genera tensión que puede provocar deformación y agrietamiento. Puede esperar lo siguiente debido a la erosión. Estos cambios no afectarán la resistencia del producto:

1. El agrietamiento consiste en grietas superficiales en la madera a lo largo de las fibras. Por ejemplo, un poste (4" x 4") experimenta más agrietamiento que una tabla (1" x 4") porque la superficie y el contenido de humedad interior variarán más que en la madera más delgada.

2. La deformación es el resultado de cualquier distorsión (torsión, hundimiento) del plano original de la tabla y, a menudo, ocurre cuando la madera se humedece y se seca rápidamente.

3. El descoloramiento ocurre como un cambio natural en el color de la madera, ya que está expuesto a la luz solar y se volverá gris con el tiempo.

¿Cómo puedo reducir la erosión de la madera del producto?

1. Su producto de madera está recubierto con barniz a base de agua. La luz del sol descompondrá el revestimiento, por lo que recomendamos aplicar un agente hidrófugo o pintar una vez al año (consulte a su proveedor local de barnices y pinturas para obtener un producto recomendado). Debe aplicar algún tipo de protección (sellador) a la madera de su producto. **Tenga en cuenta que este es un requisito para la validez de la garantía.** La mayor parte de la erosión es natural y no afecta la seguridad. Sin embargo, si le preocupa que una pieza haya experimentado un grave problema de erosión, llame a nuestro Departamento de Servicio al Cliente para obtener más ayuda.

2. Inspeccione las piezas de madera una vez al mes. A veces, las fibras de la madera se levantan durante la estación seca, lo que provoca que aparezcan astillas. Puede ser necesario utilizar arena ligera para mantener un entorno seguro. Tratar su producto con protección (sellador) después de lijarlo ayudará a evitar la deformación o agrietamiento graves y otros daños climáticos.



Peligro de Piezas que Sobresalen

Incorrecto

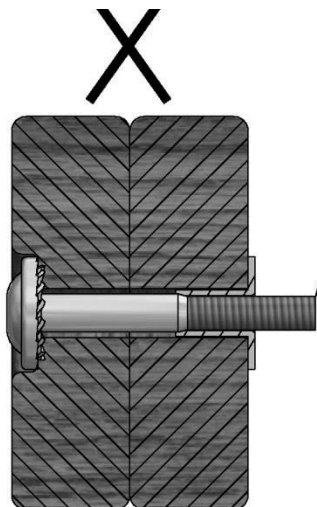

Si ve roscas expuestas y un perno que sobresale más allá de una tuerca en T, es posible que haya apretado demasiado el perno o que haya utilizado una pieza metálica incorrecta. Si ha apretado demasiado la pieza, retire el perno y agregue arandelas para que la pieza deje de sobresalir.

Correcto

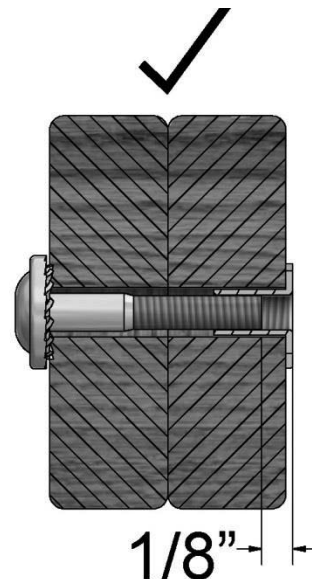

Montaje Adecuado de Piezas Metálicas

Montaje de Pernos y Tuercas en T

Coloque la tuerca en T en el orificio provisto. Coloque el perno a través de la arandela de seguridad e insértelo en el orificio provisto opuesto a la tuerca en T. Gire en el sentido de las agujas del reloj para enroscar la tuerca en T. No la ajuste por completo hasta que se le indique.



Montaje de Pernos y Tuercas Cilíndricas

Inserte la tuerca cilíndrica por la arandela de seguridad y haga presión para introducir ambas piezas por el orificio provisto. Coloque el perno por la segunda arandela de seguridad e inserte ambas piezas en el orificio provisto opuesto a la tuerca cilíndrica. Gire en el sentido de las agujas del reloj para enroscar la tuerca cilíndrica. No la ajuste por completo hasta que se le indique.



Montaje de Tirafondos

Normalmente, habrá un orificio guía perforado previamente en los montajes que requieren un tirafondo. Si no lo hay, alinee las dos tablas en la manera en que se fijarán y use el orificio perforado de fábrica como guía para perforar otro orificio guía en la tabla contigua. Esto evitará que la madera se parta. Para los pasos con tirafondos, solo se requiere una arandela de seguridad.

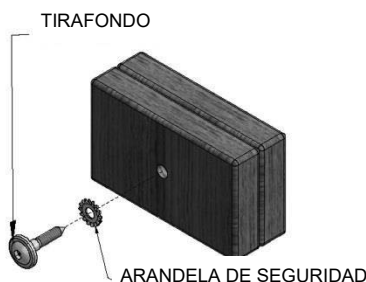

CONSEJO DE MONTAJE:

Esté atento a estos recuadros, que contienen imágenes útiles e información para que el proceso de montaje sea lo más rápido e sencillo posible.

Clasificación de la Madera



Al retirar la madera de las cajas, recomendamos organizarla por número de pieza antes de comenzar el montaje. Esto permitirá instalar las piezas con mayor rapidez e identificar fácilmente cualquiera que pueda faltar o que haya llegado dañada.

Clasificación de las Piezas Metálicas

TUERCA CILÍNDRICA H100545



TORNILLO H100695



TUERCA EN T H100699

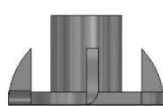

ARANDELA PLANA H100706

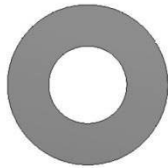

PERNO HEXAGONAL H100716



PERNO H100718



TORNILLO PWH H100742



Para simplificar el montaje, recomendamos clasificar las bolsas de las piezas metálicas por el código alfanumérico de siete caracteres impreso en las bolsas o por el tipo de pieza (es decir, pernos, tuercas, etcétera). Organizar estas piezas facilitará el montaje.

Identificación de las Piezas Metálicas

Las bolsas de piezas llevan impreso un código de pieza alfanumérico de siete caracteres. Durante el montaje, solo necesita consultar los últimos tres caracteres del código de pieza, según se indica en cada paso. Esto facilitará la búsqueda de la pieza correcta.

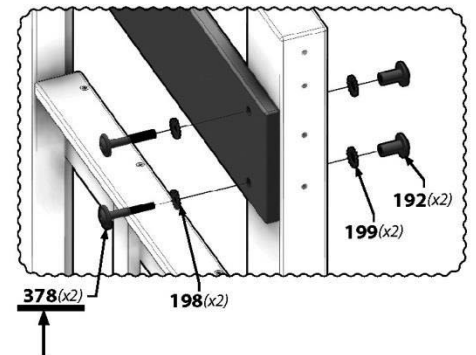
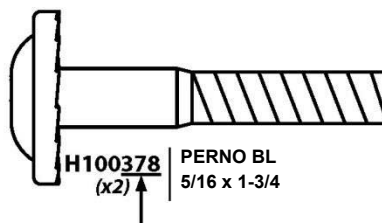

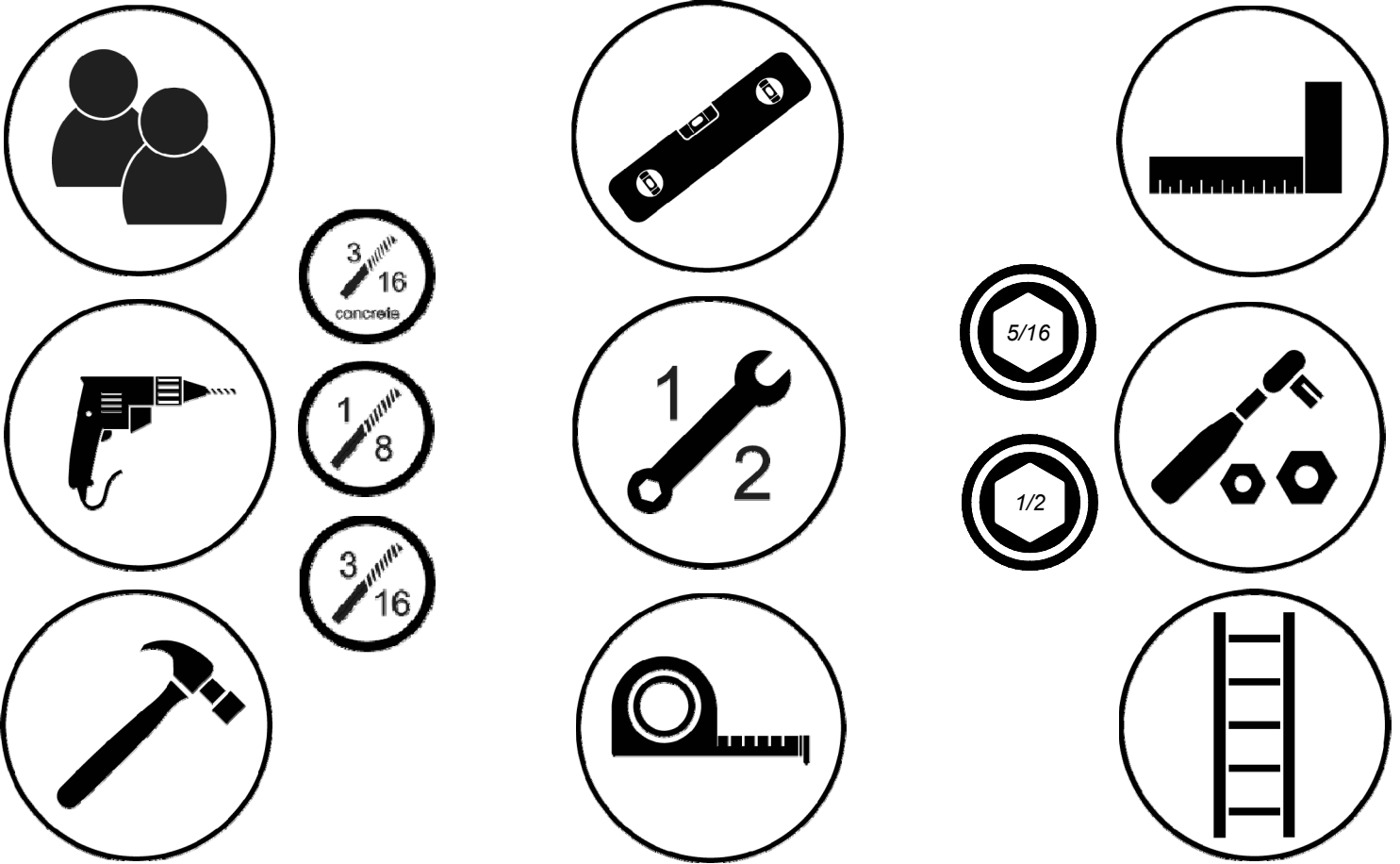

Íconos que aparecen en este manual y sus usos

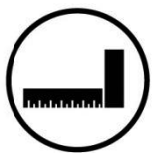

Debe asegurarse de que el montaje esté nivelado antes de ajustar los pernos.



Para un montaje adecuado, tendrá que asegurarse de que la estructura esté nivelada antes de proceder al siguiente paso.



Algunos pasos en el proceso del montaje requerirán ayuda adicional. Asegúrese de tener un ayudante a su disposición.



Este icono muestra una llave de extremos abiertos. Usando la llave inglesa como barra de fracción.



Cuando vea este ícono, necesitará una llave de tubo. En los íconos que aparecen debajo, se indica el tamaño de los accesorios necesarios para el montaje $\frac{1}{2}$.



Este ícono le advierte que no ajuste demasiado los tornillos. El objetivo de esto es evitar daños estructurales y que se astille la madera.

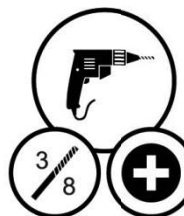

En este ícono, se indica qué accesorios para taladro se necesitan. En el caso de este ejemplo, necesitará un accesorio de cabeza Phillip y un tubo de $\frac{3}{8}$.



Es de vital importancia que comience con la colocación y nivelación de los cimientos, la losa de hormigón o la plataforma para fijar su estructura.







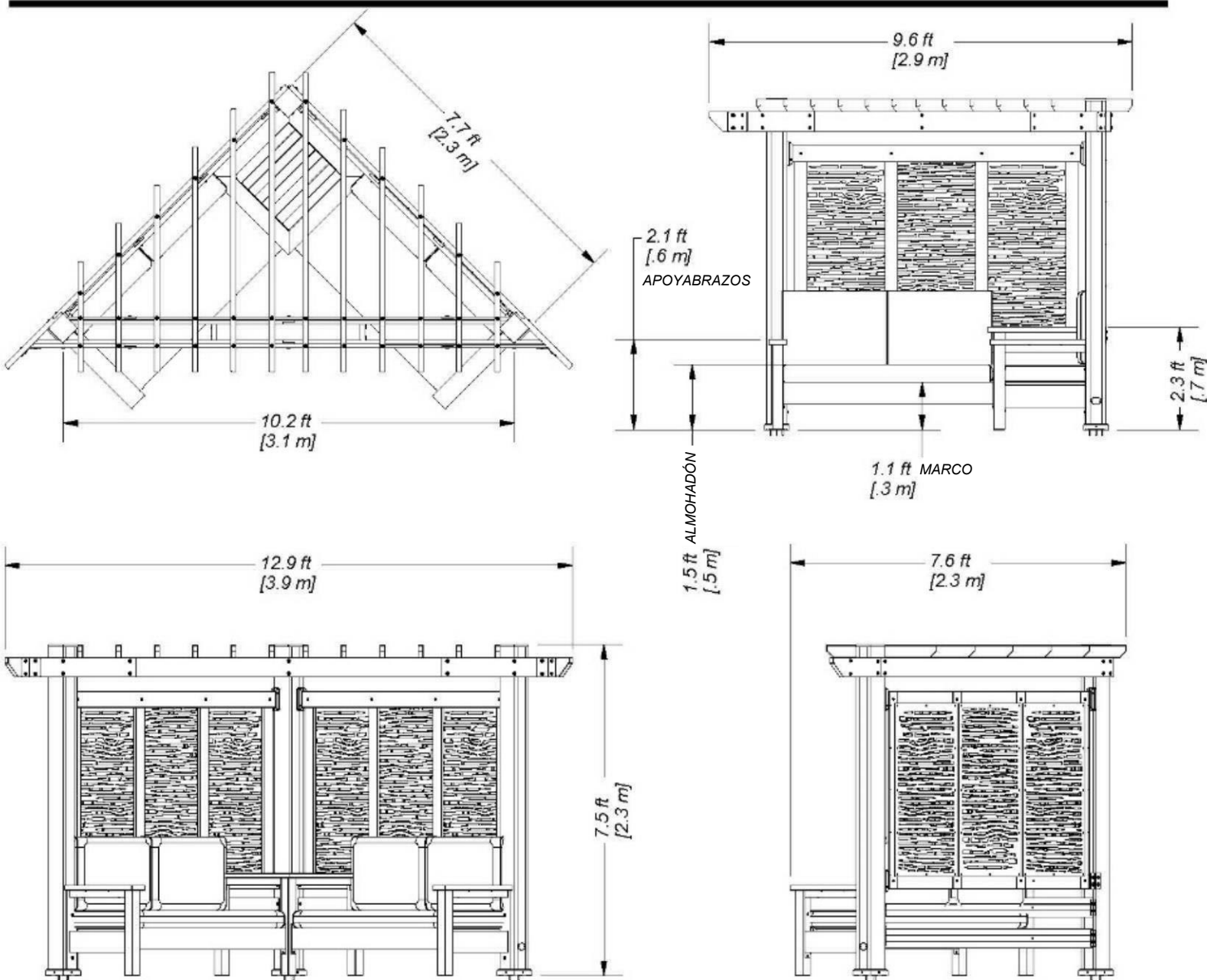

- Preste mucha atención a los elementos necesarios para cada paso. Asegúrese de estar utilizando las piezas correctas para cada paso. Utilizar las piezas incorrectas puede provocar un montaje ineficiente.
- Recuerde verificar los servicios subterráneos y los cables eléctricos aéreos.

Se proporcionan soportes de postes con su estructura, lo que le permite instalar la estructura de forma permanente en una superficie de madera u hormigón nueva o preexistente.

- Se incluyen las piezas necesarias para unir los soportes de poste a la estructura.
- Se incluyen las piezas necesarias para montar la estructura de forma permanente en una superficie de hormigón.
- Las piezas necesarias para montar la estructura permanentemente en una plataforma de madera NO están incluidas y deberán comprarse por separado. Debe asegurarse de que haya un amplio soporte estructural debajo de la plataforma antes de hacer la fijación permanente.

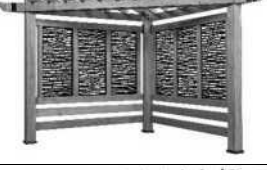

ANTES DE COMENZAR EL MONTAJE DE SU BACKYARD DISCOVERY CABANA PERGOLA, UTILICE LA TABLA A CONTINUACIÓN PARA ASEGURARSE DE QUE RECIBIÓ TODOS LOS COMPONENTES NECESARIOS PARA EL N.º DE ARTÍCULO QUE COMPRÓ. SI LE FALTA ALGUNA CAJA, COMUNÍQUESE CON NUESTRO EQUIPO DE SERVICIO AL CLIENTE AL 1-800-856-5424.

N.º ARTÍCULO PEDIDO	NOMBRE	IMAGEN	LISTA DE COMPONENTES	CANT. TOTAL DE CAJAS
2002517	Toscana Cabaña Reposera		9205376-1- Estructura de cedro, Caja 1 9205376-2 - Estructura de cedro, Caja 2 9205017-1- Estructura de asiento de acero, Caja 1 9205017-2 - Estructura de asiento de acero, Caja 2 9205239 - Tablero y reposabrazos para la mesa de cedro 9205352 - Paneles compuestos - patrón de bambú 9205123- Cojines (Piedra pómez)	7 cajas en total
2002524	Toscana Cabaña Reposera		9205376-1 - Estructura de cedro, Caja 1 9205376-2 - Estructura de cedro, Caja 2 9205017-1- Estructura de asiento de acero, Caja 1 9205017-2 - Estructura de asiento de acero, Caja 2 9205239- Tablero y apoyabrazos de cedro 9205352 - Paneles compuestos - patrón de bambú 9205116- Cojines (Azul)	7 cajas en total
2002531	Toscana Cabaña Reposera		9205376-1 - Estructura de cedro, Caja 1 9205376-2 - Estructura de cedro, Caja 2 9205017-1- Estructura de asiento de acero, Caja 1 9205017-2 - Estructura de asiento de acero, Caja 2 9205239 - Tablero y reposabrazos para la mesa de cedro 9205352 - Paneles compuestos - patrón de bambú 9205109- Cojines (Gris)	7 cajas en total
2002555	Toscana Cabaña Reposera		9205376-1- Estructura de cedro, Caja 1 9205376-2 - Estructura de cedro, Caja 2 9205017-1- Estructura de asiento de acero, Caja 1 9205017-2- Estructura de asiento de acero, Caja 2 9205239 - Tablero de cedro con reposabrazos 9205369- Paneles compuestos - patrón de guijarros 9205123- Cojines (Piedra pómez)	7 cajas en total
2002562	Toscana Cabaña Reposera		9205376-1- Estructura de cedro, Caja 1 9205376-2 - Estructura de cedro, Caja 2 9205017-1- Estructura de asiento de acero, Caja 1 9205017-2- Estructura de asiento de acero, Caja 2 9205239 - Tablero y reposabrazos para la mesa de cedro 9205369- Paneles compuestos - patrón de guijarros 9205116- Cojines (Azul)	7 cajas en total
2002579	Toscana Cabaña Reposera		9205376-1- Estructura de cedro, Caja 1 9205376-2- Estructura de cedro, Caja 2 9205017-1- Estructura de asiento de acero, Caja 1 9205017-2- Estructura de asiento de acero, Caja 2 9205239 - Tablero y reposabrazos para la mesa de cedro 9205369- Paneles compuestos - patrón de guijarros 9205109- Cojines (Gris)	7 cajas en total
2002548	Verona Cabaña Pérgola		9205376-1- Estructura de cedro, Caja 1 9205376-2- Estructura de cedro, Caja 2 9205352 - Paneles compuestos - patrón de bambú	3 cajas en total
2002586	Verona Cabaña Pérgola		9205376-1- Estructura de cedro, Caja 1 9205376-2- Estructura de cedro, Caja 2 9205369- Paneles compuestos - patrón de guijarros	3 cajas en total



Componentes de Madera (No a Escala)



AN1 | SOPORTE INFERIOR: W4L13810
(1) | 1 3/8"x4 3/8"x81 1/4" (36x112x2064)



AN2 | SOPORTE SUPERIOR: W4L13809
(2) | 1 3/8"x4 3/8"x81 1/4" (36x112x2064)



AN3 | SOPORTE INFERIOR: W4L13835
(1) | 1 3/8"x4 3/8"x81 1/4" (36x112x2064)



D1 | VIGUETA - W4L13812
(1) | 1 3/8" x 5 1/4" x 89 1/2" (36 x 134 x 2274)



D2 | VIGUETA - W4L13813
(1) | 1 3/8" x 5 1/4" x 89 1/2" (36 x 134 x 2274)



D3 | EXTREMO DE LA VIGUETA - W4L13814
(1) | 1 3/8" x 5 1/4" x 18 3/4" (36 x 134 x 477)



D4 | EXTREMO DE LA VIGUETA - W4L13815
(1) | 1 3/8" x 5 1/4" x 18 3/4" (36 x 134 x 477)



D5 | SOPORTE DE REFUERZO: W4L13823
(2) | 1 3/8" x 5 1/4" x 4 5/8" (36 x 134 x 116)



E1 | VIGUETA SUPERIOR: W4L13824
(2) | 1 3/8"x3 3/8"x81 1/2" (36x86x2070)



E2 | VIGUETA SUPERIOR: W4L13825
(2) | 1 3/8" x 3 3/8" x 71 1/2" (36 x 86 x 1817)



E3 | VIGUETA SUPERIOR: W4L13826
(2) | 1 3/8" x 3 3/8" x 61 1/8" (36 x 86 x 1553)



E4 | VIGUETA SUPERIOR: W4L13827
(2) | 1 3/8" x 3 3/8" x 50 3/4" (36 x 86 x 1289)



E5 | VIGUETA SUPERIOR: W4L13828
(2) | 1 3/8" x 3 3/8" x 40 3/8" (36 x 86 x 1025)



E6 | VIGUETA SUPERIOR: W4L13829
(2) | 1 3/8" x 3 3/8" x 30" (36 x 86 x 761)



Componentes de Madera (No a Escala)

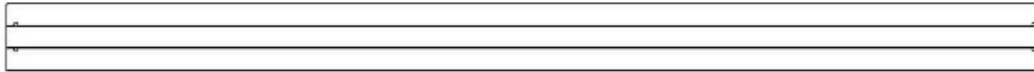

G3 | GUÍA SUPERIOR - W4L13832
(4) | 1" x 5 1/4" x 81 1/4" (24 x 134 x 2063)



G7 | EXTREMO DE LA VIGA: W4L13816
(1) | 1" x 5 1/4" x 29" (24 x 134 x 736)



G8 | VIGA - W4L13817
(2) | 1" x 5 1/4" x 89 1/2" (24 x 134 x 2274)



G9 | VIGA - W4L13818
(1) | 1" x 5 1/4" x 71 1/8" (24 x 134 x 1807)



G10 | VIGA - W4L13819
(1) | 1" x 5 1/4" x 71 1/8" (24 x 134 x 1807)



G11 | EXTREMO DE LA VIGA: W4L13820
(1) | 1" x 5 1/4" x 19" (24 x 134 x 484)



G12 | VIGA - W4L13821
(1) | 1" x 5 1/4" x 61 1/4" (24 x 134 x 1555)



G13 | VIGA - W4L13822
(1) | 1" x 5 1/4" x 61 1/4" (24 x 134 x 1555)



Componentes de Madera (No a Escala)



G14 | EXTREMO DE LA VIGA: W4L13830
(1) | 1"x5 1/4"x29" (24x134x736)



G15 | EXTREMO DE LA VIGA: W4L13831
(1) | 1" x 5 1/4" x 19" (24 x 134 x 484)



H1 | SOPORTE VERTICAL - W4L13808
(8) | 1"x3 3/8"x53 7/8" (24x86x1368)



WP1 | W2A02859
(1) | 5 1/2"x5 1/2"x89 5/8" (140x140x2274)



WP2 | W2A02860
(1) | 5 1/2"x5 1/2"x89 5/8" (140x140x2274)



WP3 | W2A02861
(1) | 5 1/2"x5 1/2"x89 5/8" (140x140x2274)



Componentes de Madera (No a Escala)

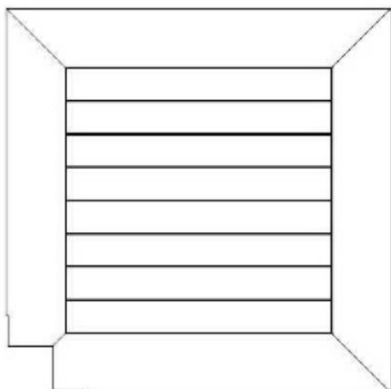

TT1 | W2A02868
(1) | 1 5/16" x 30 1/8" x 30 1/8" (34 x 765 x 765)



D7 | APOYABRAZOS: W4L14844
(2) | 1 3/8" x 5" x 26" (36 x 126 x 660)

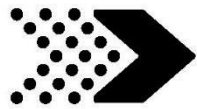

Componentes Metálicos



H100363 | PERNO BL NG
(18) | 5/16X6



H100407 | PERNO BL NG
(18) | 5/16x1 1/2



H100468 | PERNO BL NG
(4) | 5/16 x 1

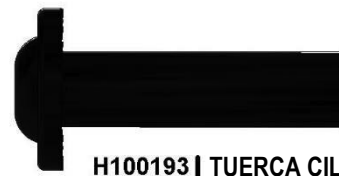

H100193 | TUERCA CILÍNDRICA
(18) | BL NG
5/16x1-1/2



H100825 | TIRAFONDO
(38) | 5/16 x 4 NG



H100192 | TUERCA CILÍNDRICA
(18) | BL NG
5/16 x 7/8



H100206 | TIRAFONDO BL NG
(4) | 5/16 x 3

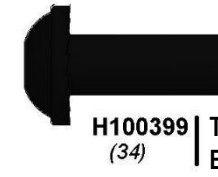

H100399 | TUERCA CILÍNDRICA
(34) | BL NG
1/4 x 7/8



H100197 | TIRAFONDO BL NG
(4) | 5/16 x 2 1/2



H100379 | TUERCA EN T NG
(4) | 5/16



H100471 | TIRAFONDO BL NG
(9) | 5/16x1 1/2



H100403 | TIRAFONDO BL NG
(18) | 1/4 x 1 1/2



H100486 | PERNO BL NG
(18) | 1/4 x 5/8



H100171 | PERNO BL NG
(18) | 1/4 x 1



Componentes Metálicos



H100391 | TORNILLO PFH NG
(13) | 8x2



H100200 | TORNILLO PFH NG
(13) | 8x 1 1/2



H100385 | TORNILLO PFH NG
(13) | 8x1



H100120 | TORNILLO DE ANCLAJE DE HORMIGÓN
(13) | 1/4x2



H100797 | TORNILLO P BL NG
(76) | 8x1



H100392 | TORNILLO P BL NG
(2) | 8 x 3/4



H100202 | TORNILLO P BL NG
(17) | 8 x 5/8



H100199 | ARANDELA DE FIJACIÓN EXT. NG
(35) | 12x19



H100400 | ARANDELA DE FIJACIÓN EXT. NG
(35) | 8 x 15



H100405 | ARANDELA DE FIJACIÓN EXT. NG
(17) | 6 x 15



H100198 | ARANDELA DE FIJACIÓN EXT. NG
(76) | 8x19



H100764 | TORNILLO AUTORREGULADOR
(1)



A100042 | BROCA TORX
(2) | T-40



H100147 | BROCA TORX
(2) | T-30

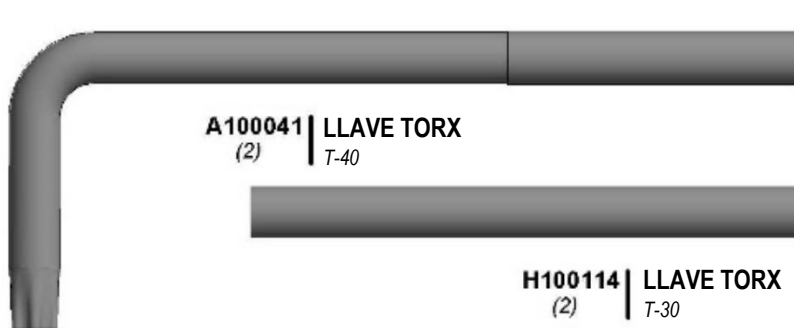

A100041 | LLAVE TORX
(2) | T-40

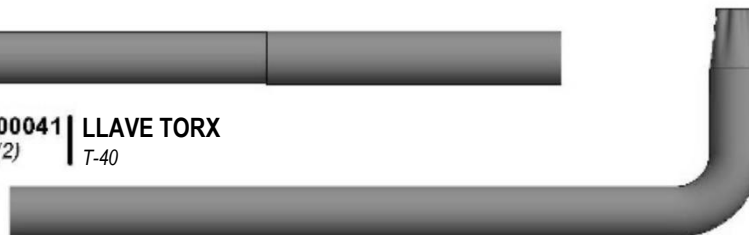

H100114 | LLAVE TORX
(2) | T-30



Componentes Accesorios (No a Escala)



A4M01111 | VIGA DE METAL
(2)

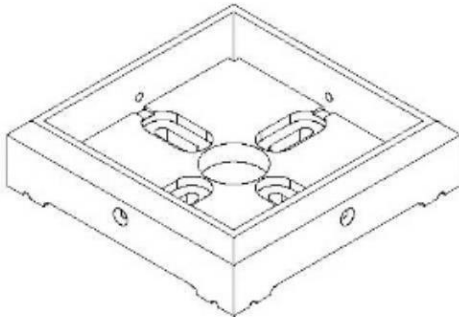

A100029 | POSTE CUADRADO CON PIE 142
(3)



A100241 | ETIQUETA DE IDENTIFICACIÓN DE BACKYARD (PEQUEÑA) SIN EDADES
(1)

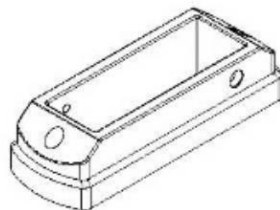

A6P00442 | SOPORTE DE MONTAJE
(6)

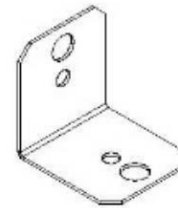

A4M00555 | SOPORTE EN ESCUADRA DE 90° - NG
(8)

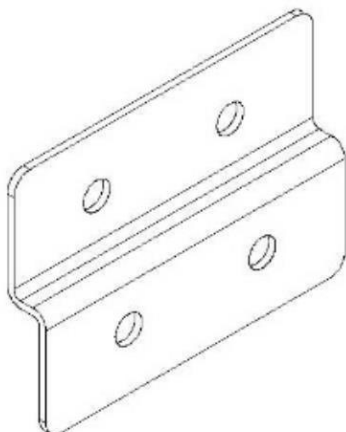

A4M01166 | SOPORTE EN ESCUADRA 40 x 40 x 112: BLK
(2)

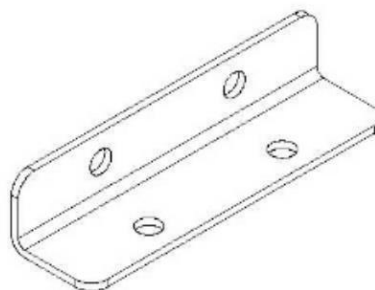

A4M01108 | SOPORTE EN ESCUADRA 24 x 30 x 112: NG
(8)

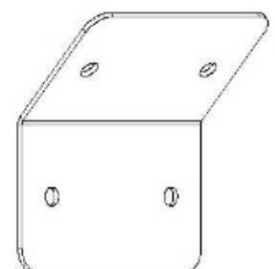

A4M01097 | SOPORTE DE 135° NG
(2)



Componentes Accesorios (No a Escala)

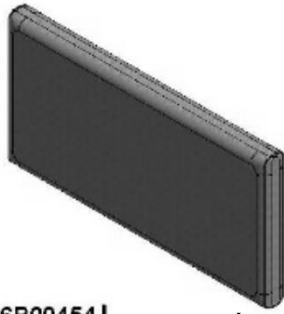

A6P00454 (2) | ALMOHADÓN DEL ASIENTO

9205123
PIEDRA PÓMEZ
FUNDIDA

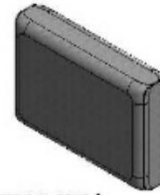

A6P00455 (4) | ALMOHADÓN DEL RESPALDO

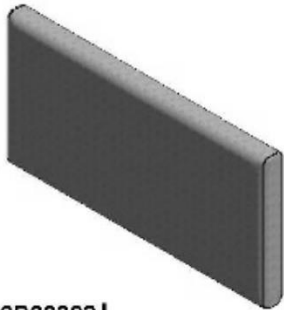

A6P00392 (2) | ALMOHADÓN DEL ASIENTO

9205109
GRIS OSCURO



A6P00393 (4) | ALMOHADÓN DEL RESPALDO



A6P00394 (2) | ALMOHADÓN DEL ASIENTO

9205116
ÍNDIGO



A6P00395 (4) | ALMOHADÓN DEL RESPALDO



9205352 y 9205369 - Identificación de Piezas



A6P00441 (6) | PANEL POSTERIOR DECORATIVO

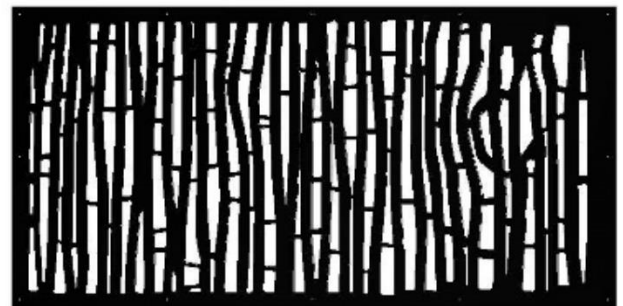

A6P00440 (6) | PANEL POSTERIOR DECORATIVO



Componentes Accesorios (No a Escala)

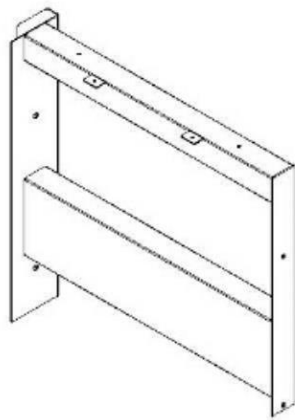

A4M01060 | GUÍA DEL MARCO: DERECHO
(1)

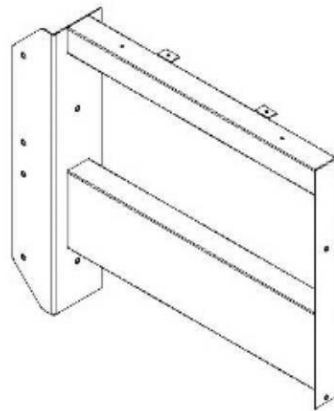

A4M01066 | EXTREMO DEL MARCO: DERECHO
(1)



A4M01063 | POSTE
(1)



A4M01069 | POSTE
(1)



A4M01070 | POSTE
(1)



A4M01105 | POSTE DEL BRAZO: IZQUIERDO
(1)



A4M01106 | POSTE DEL BRAZO: IZQUIERDO
(1)

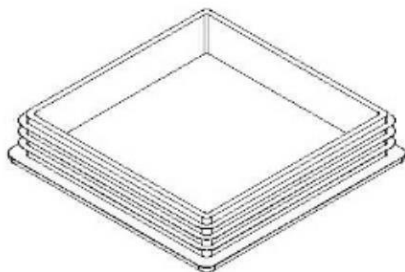

A6P00377 | ENCHUFE A PRESIÓN CUADRADO
(5)

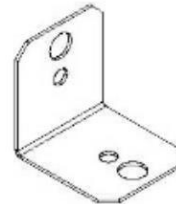

A4M00555 | SOPORTE EN ESCUADRA DE 90° - NG
(2)

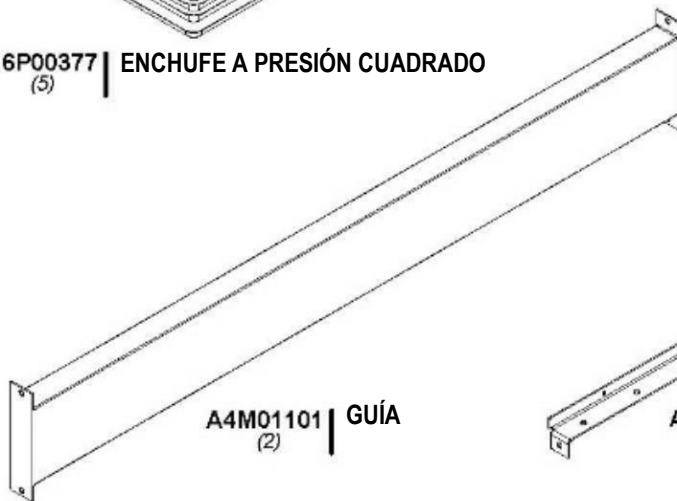

A4M01101 | GUÍA
(2)

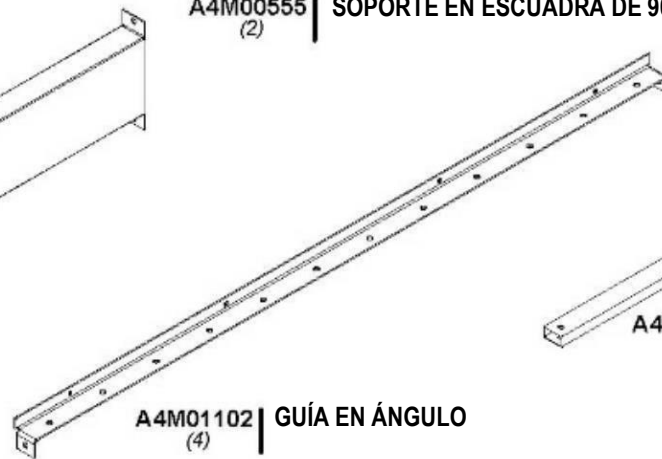

A4M01102 | GUÍA EN ÁNGULO
(4)

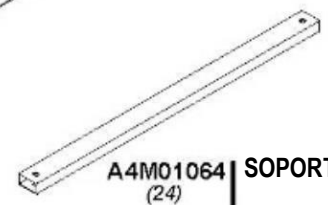

A4M01064 | SOPORTE
(24)

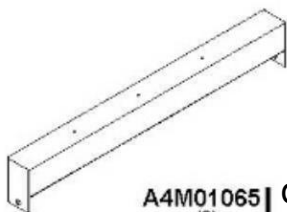

A4M01065 | GUÍA
(2)

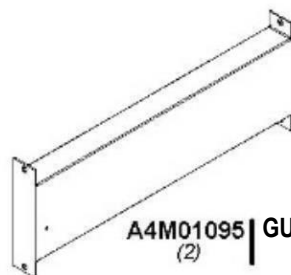

A4M01095 | GUÍA
(2)



Componentes Accesorios (No a Escala)



H100471 | TIRAFONDO BL NG
(11) | 5/16x1 1/2



H100171 | PERNO BL NG
(38) | 1/4 x 1



H100460 | TIRAFONDO BL NG
(11) | 1/4 x 1



H100712 | PERNO DE CABEZA REDONDA NG
(50) | 5/16x1 1/2



H100824 | TORNILLO P BL NG
(11) | 8x3



H100391 | TORNILLO PFH NG
(7) | 8x2



H100392 | TORNILLO P BL NG
(4) | 8 x 3/4



H100202 | TORNILLO P BL NG
(4) | 8 x 5/8



H100770 | ARANDELA PLANA NG
(52) | 5/16



H100479 | CONTRATUERCA NG
(50) | 5/16



H100856 | BROCA
(1) | 1/4" (6mm)



MONTAJE DE LA CABAÑA

PASO 1



WP1 | W2A02859
(1) 5 1/2"x5 1/2"x89 5/8" (140x140x2274)

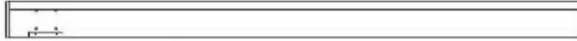

WP3 | W2A02861
(1) 5 1/2"x5 1/2"x89 5/8" (140x140x2274)



D2 | VIGUETA - W4L13813
(1) 1 3/8" x 5 1/4" x 89 1/2" (36 x 134 x 2274)



G3 | GUÍA SUPERIOR - W4L13832
(2) 1" x 5 1/4" x 81 1/4" (24 x 134 x 2063)

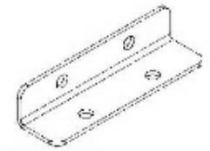

A4M01108 | SOPORE EN ESCUADRA
(4) 24x30x112 - NEGRO



D4 | EXTREMO DE LA VIGUETA - W4L13815
(1) 1 3/8" x 5 1/4" x 18 3/4" (36 x 134 x 477)



H100363 | PERNO BL NG
(8) 5/16X6



H100193 | TUERCA CILÍNDRICA BL NG
(8) 5/16x1-1/2



H100486 | PERNO BL NG
(8) 1/4 x 5/8



H100399 | TUERCA CILÍNDRICA BL NG
(8) 1/4 x 7/8



H100403 | TIRAFONDO BL NG
(8) 1/4 x 1 1/2



H100400 | ARANDELA DE FIJACIÓN EXT. NG
(8) 8 x 15



H100198 | ARANDELA DE FIJACIÓN EXT. NG
(8) 8x19



H100199 | ARANDELA DE FIJACIÓN EXT. NG
(8) 12x19

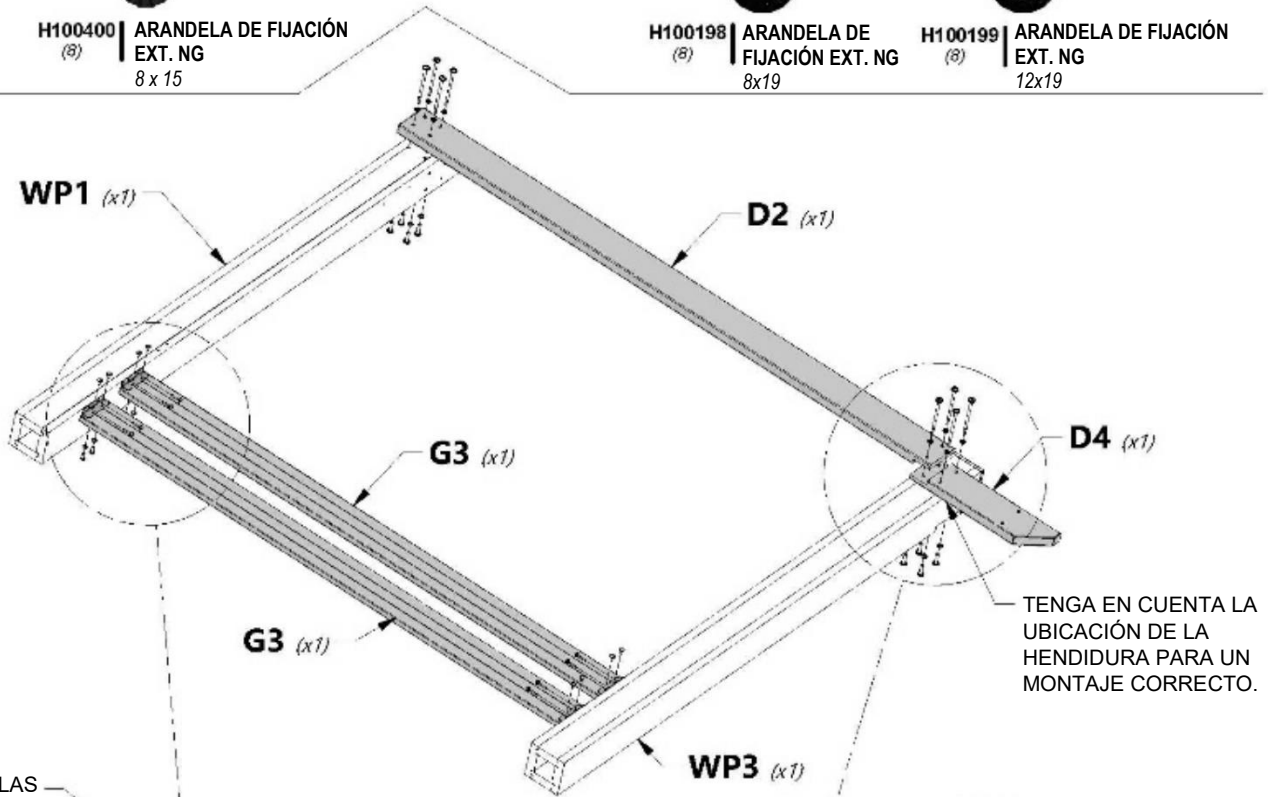

TENGA EN CUENTA LAS UBICACIONES DE LOS ORIFICIOS PARA UN MONTAJE CORRECTO.

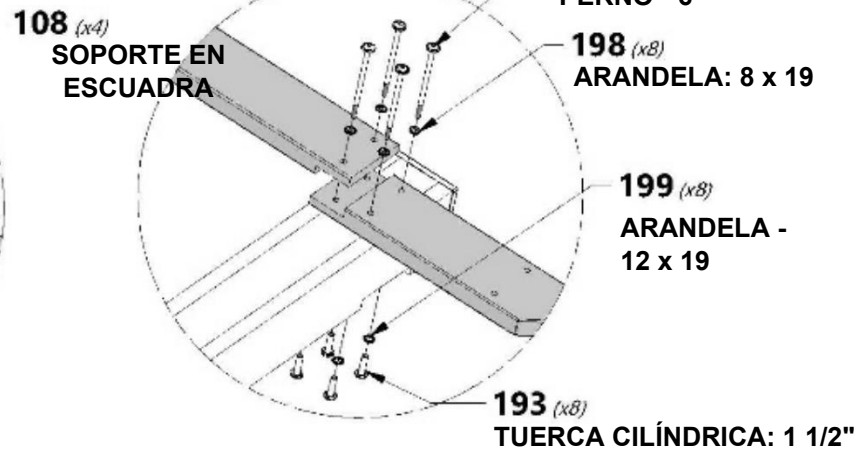
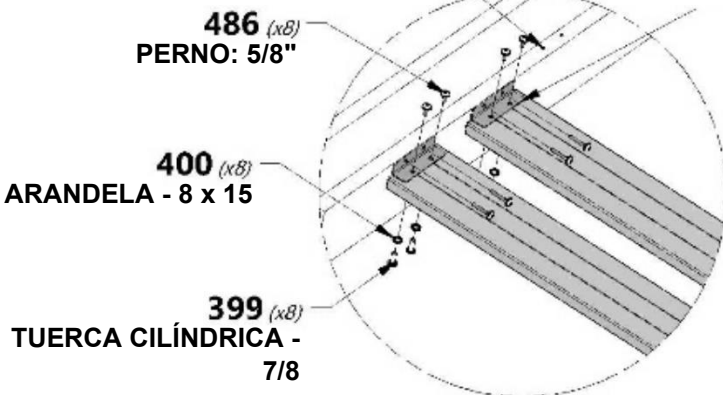

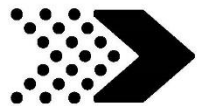

MONTAJE DE LA CABAÑA

PASO 2



WP2 | W2A02860
(1) 5 1/2" x 5 1/2" x 89 5/8" (140x140x2274)



D1 | VIGUETA - W4L13812
(1) 1 3/8" x 5 1/4" x 89 1/2" (36 x 134 x 2274)



D3 | EXTREMO DE LA VIGUETA - W4L13814
(1) 1 3/8" x 5 1/4" x 18 3/4" (36 x 134 x 477)

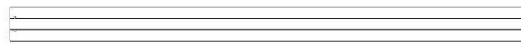

G3 | GUÍA SUPERIOR - W4L13832
(2) 1" x 5 1/4" x 81 1/4" (24 x 134 x 2063)

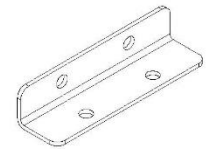

A4M01108 | SOPORTE EN ESCUADRA 24 x 30 x 112: NG
(4)



H100363 | PERNO BL NG
(8) 5/16x6



H100193 | TUERCA CILÍNDRICA BL NG
(8) 5/16x1-1/2



H100486 | PERNO BL NG
(8) 1/4 x 5/8



H100399 | TUERCA CILÍNDRICA BL NG
(8) 1/4 x 7/8



H100403 | TIRAFONDO BL NG
(8) 1/4 x 1 1/2



H100400 | ARANDELA DE FIJACIÓN EXT. NG
(8) 8 x 15



H100198 | ARANDELA DE FIJACIÓN EXT. NG
(8) 8x19



H100199 | ARANDELA DE FIJACIÓN EXT. NG
(8) 12x19



193 (x8)
TUERCA CILÍNDRICA: 1 1/2"

199 (x8)
ARANDELA - 12 x 19

TENGA EN CUENTA LA UBICACIÓN DE LA HENDIDURA PARA UN MONTAJE CORRECTO.

198 (x8)
ARANDELA: 8 x 19

363 (x8)
PERNO - 6"

D3 (x??)
EXTREMO DE LA VIGUETA

400 (x8)
ARANDELA - 8 x 15

399 (x8)
TUERCA CILÍNDRICA - 7/8

486 (x8)
PERNO: 5/8"

108 (x4)
SOPORTE EN ESCUADRA 24 x 30 x 112: NG

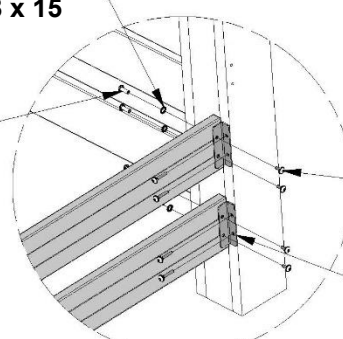
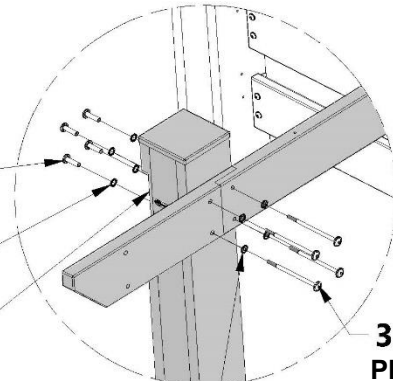
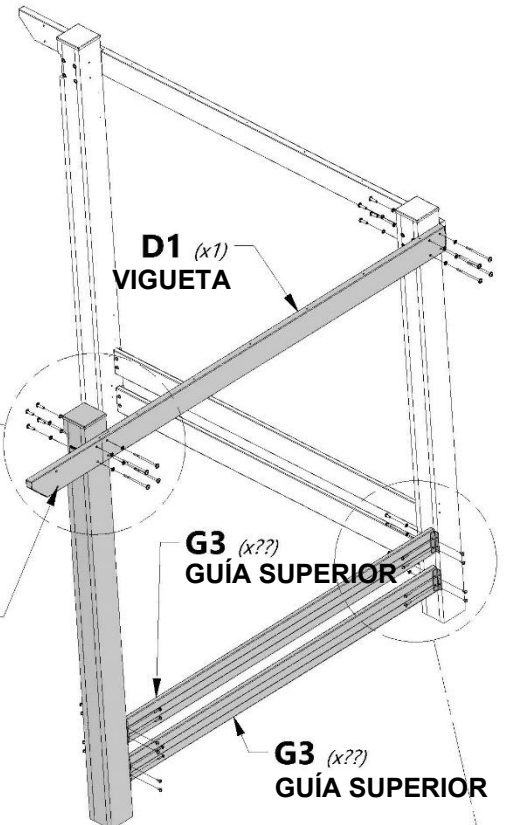



MONTAJE DE LA CABAÑA

PASO 3



H100391 | TORNILLO PFH NG
(8) | 8x2

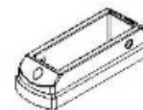

A6P00442 | SOPORTE DE MONTAJE
(4)

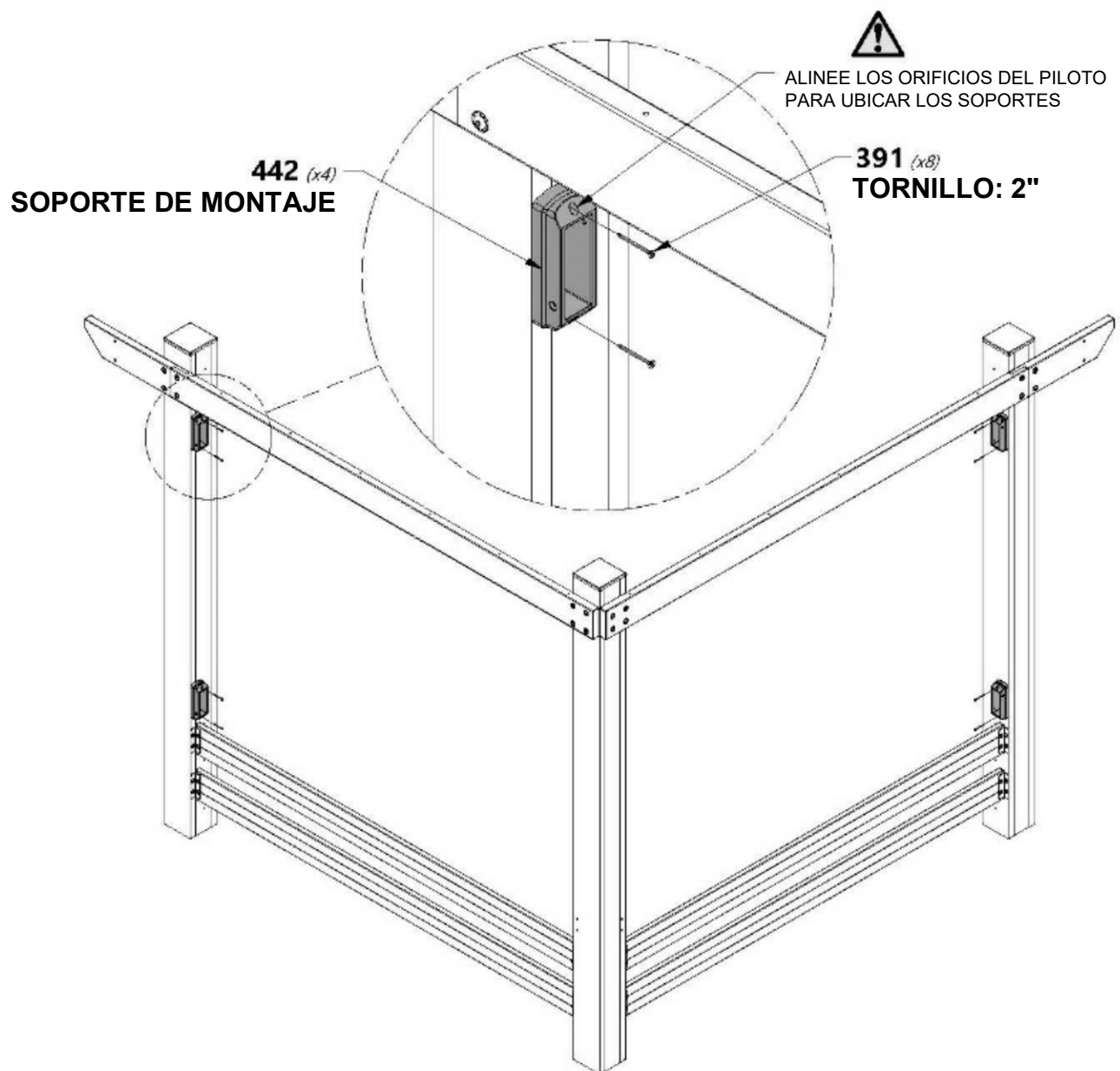



MONTAJE DE LA CABAÑA

PASO 4: PREPARACIÓN

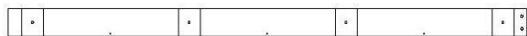

AN1 | SOPORTE INFERIOR: W4L13810
(1) | 1 3/8"x4 3/8"x81 1/4" (36x112x2064)



AN2 | SOPORTE SUPERIOR: W4L13809
(2) | 1 3/8"x4 3/8"x81 1/4" (36x112x2064)



AN3 | SOPORTE INFERIOR: W4L13835
(1) | 1 3/8"x4 3/8"x81 1/4" (36x112x2064)

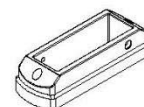

A6P00442 | MONTAJE SOPORTE
(2)

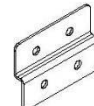

A4M01166 | SOPORTE EN ESCUADRA
(2) | 40 x 40 x 112 - NG



H100407 | PERNO BL NG
(4) | 5/16x1 1/2



H100379 | TUERCA EN T NG
(4) | 5/16



H100385 | TORNILLO PFH NG
(4) | 8x1

PREPARACIÓN DE LOS SOPORTES IZQUIERDOS

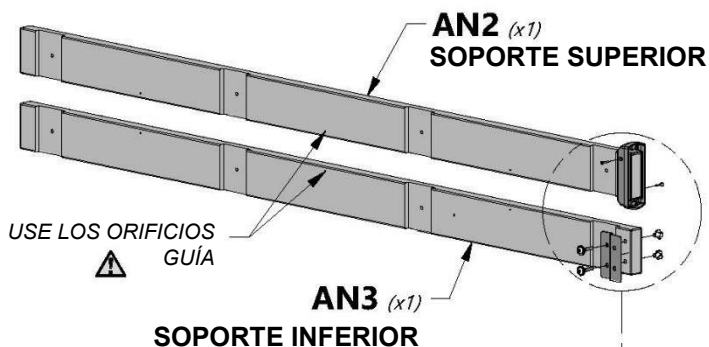

PREPARACIÓN DE LOS SOPORTES DERECHOS

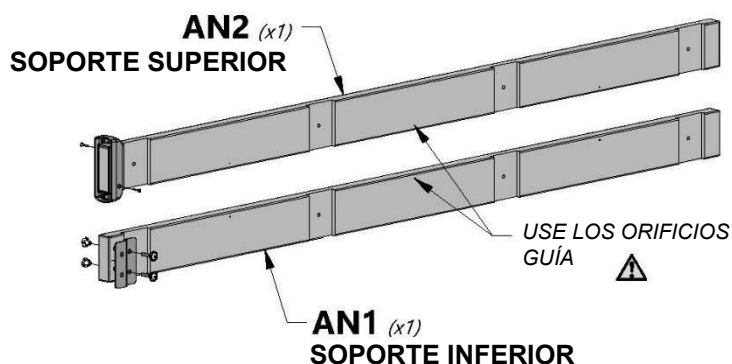

REPITA LOS PASOS INDICADOS PARA LOS SOPORTES DERECHO E IZQUIERDO

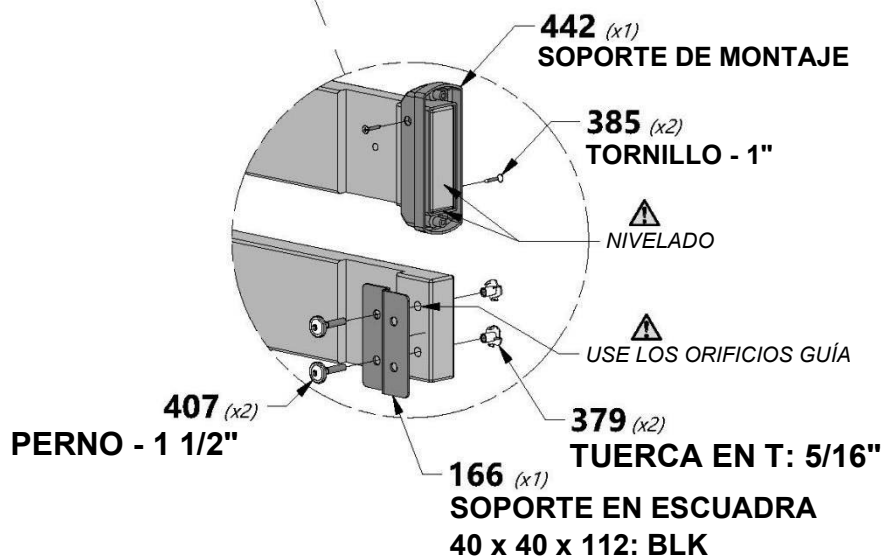



MONTAJE DE LA CABAÑA

PASO 4



SOPORTES IZQUIERDOS DESDE EL PASO ANTERIOR

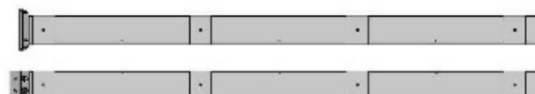

SOPORTES DERECHOS DESDE EL PASO ANTERIOR



H100471 | TIRAFONDO BL NG
(4) | 5/16x1 1/2



H100391 | TORNILLO PFH NG
(4) | 8x2



H100385 | TORNILLO PFH NG
(8) | 8x1

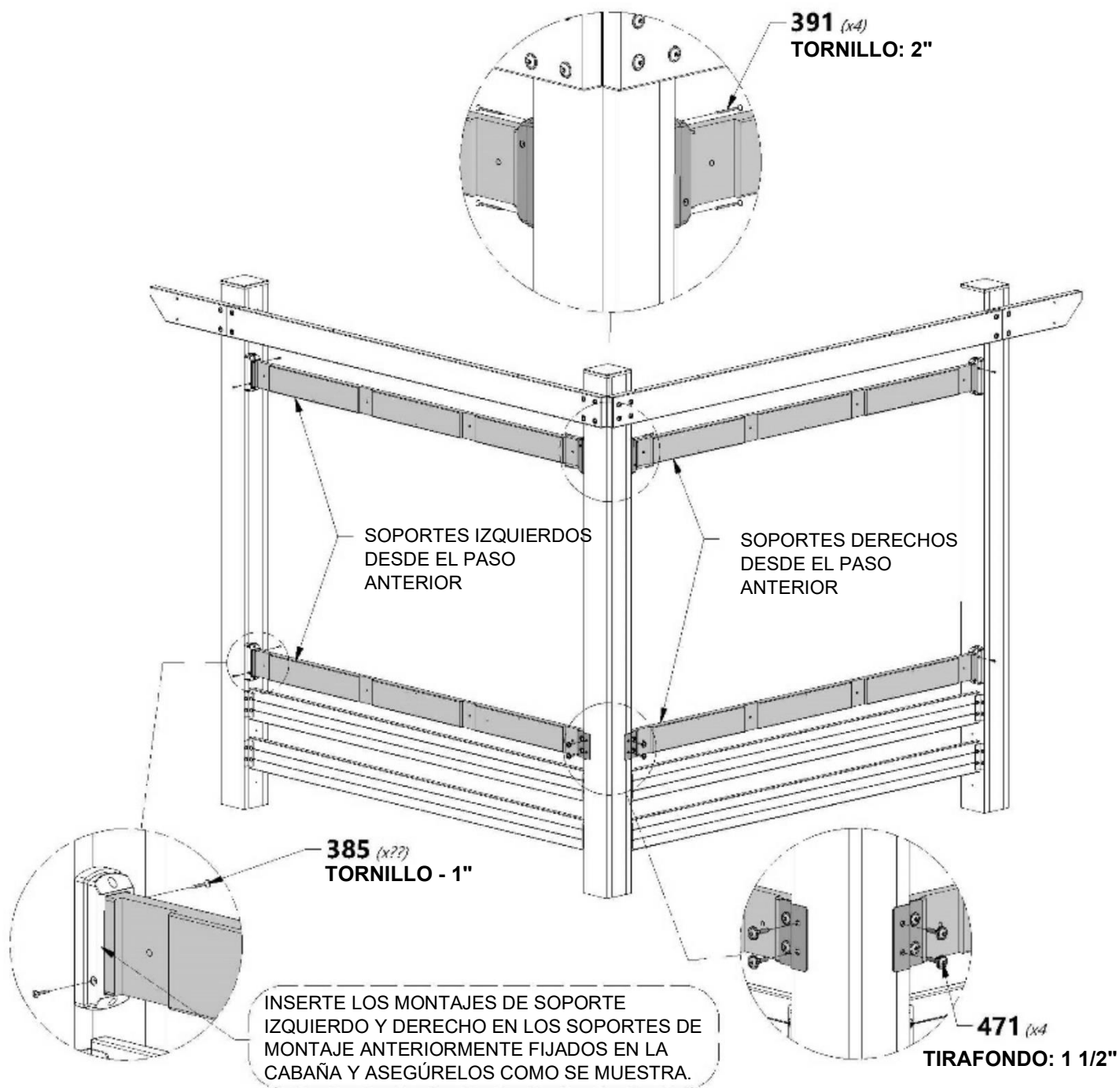



MONTAJE DE LA CABAÑA

PASO 5



H1 | SOPORTE VERTICAL - W4L13808
(8) | 1"x3 3/8"x53 7/8" (24x86x1368)



H100400 | ARANDELA DE FIJACIÓN EXT. NG
(16) | 8 x 15



H100171 | PERNO BL NG
(16) | 1/4 x 1



H100405 | ARANDELA DE FIJACIÓN EXT. NG
(16) | 6 x 15



H100399 | TUERCA CILÍNDRICA BL NG
(16) | 1/4 x 7/8

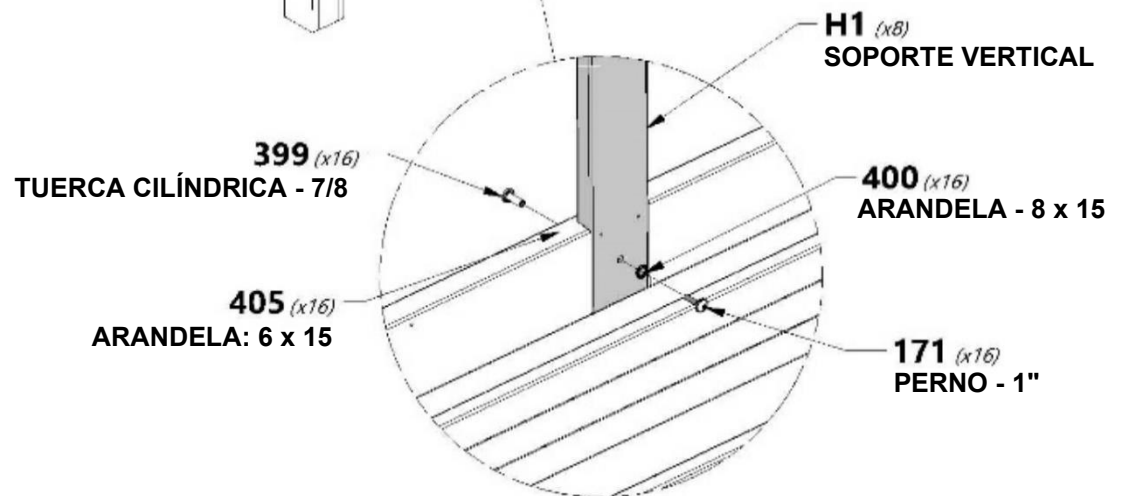
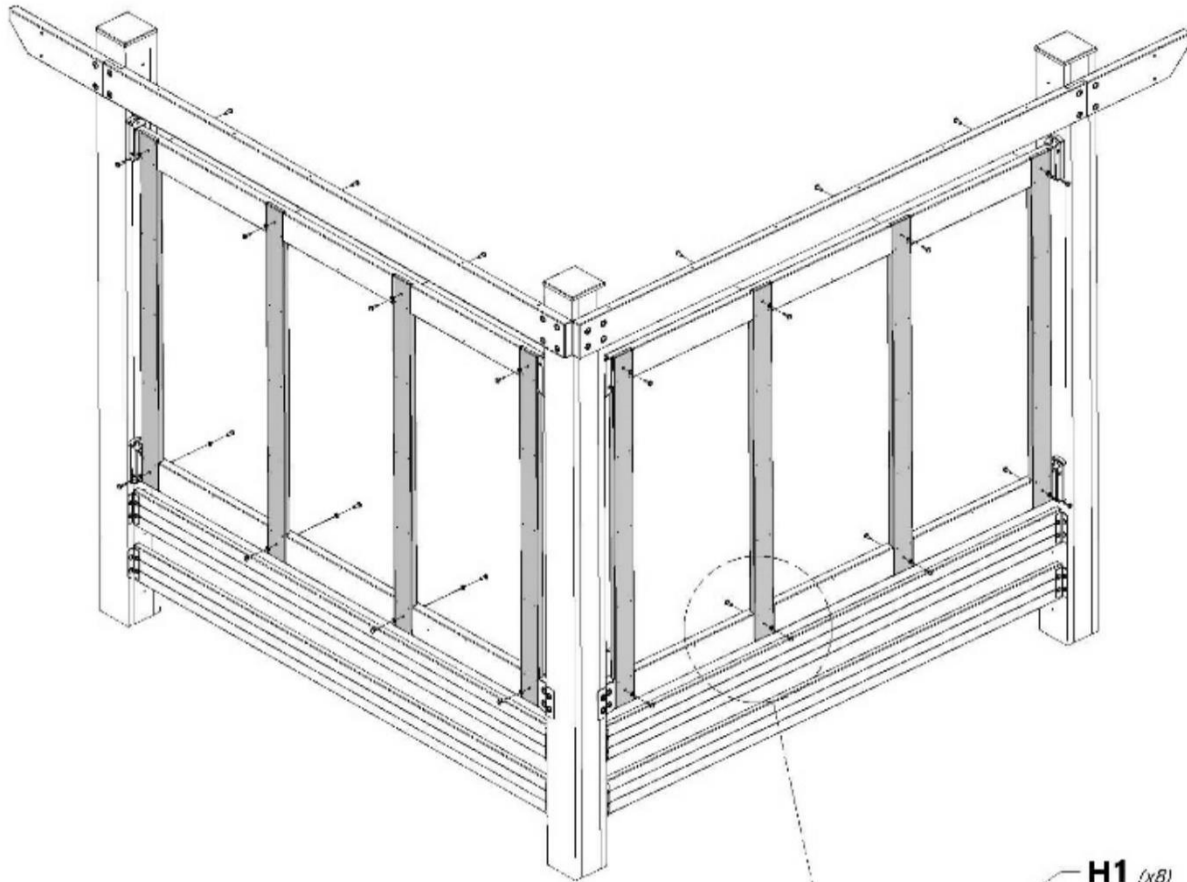



MONTAJE DE LA CABAÑA

PASO 6

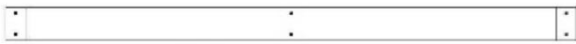

G8 | VIGA - W4L13817
(1) | 1"x5 1/4"x89 1/2" (24x134x2274)



G12 | VIGA - W4L13821
(1) | 1" x 5 1/4" x 61 1/4" (24 x 134 x 1555)



G13 | VIGA - W4L13822
(1) | 1" x 5 1/4" x 61 1/4" (24 x 134 x 1555)



G11 | EXTREMO DE LA VIGA: W4L13820
(1) | 1" x 5 1/4" x 19" (24 x 134 x 484)



G15 | EXTREMO DE LA VIGA: W4L13831
(1) | 1" x 5 1/4" x 19" (24 x 134 x 484)



A4M01111 | VIGA DE METAL
(1)



H100407 | PERNO BL NG
(6) | 5/16x1 1/2



H100192 | TUERCA CILÍNDRICA
(6) | BL NG
5/16 x 7/8



H100199 | ARANDELA DE FIJACIÓN
(6) | EXT. NG
12x19



H100198 | ARANDELA DE FIJACIÓN
(6) | EXT. NG
8x19

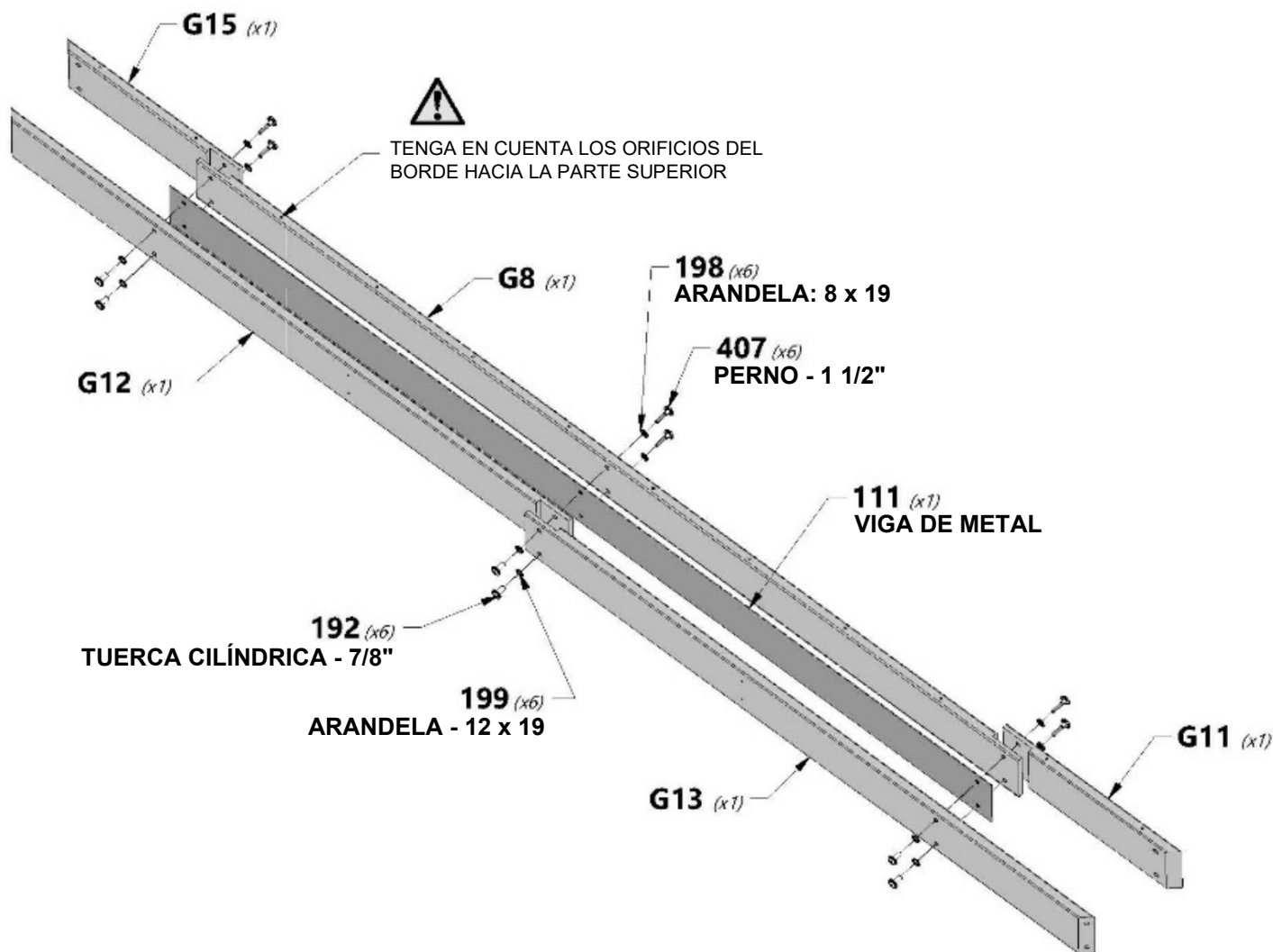



MONTAJE DE LA CABAÑA

PASO 7



(1) SUBMONTAJE DE LA VIGA TRASERA



H100197 | TIRAFONDO BL. NG
(4) 5/16 x 2 1/2



H100198 | ARANDELA DE FIJACIÓN EXT. NG
(4) 8x19

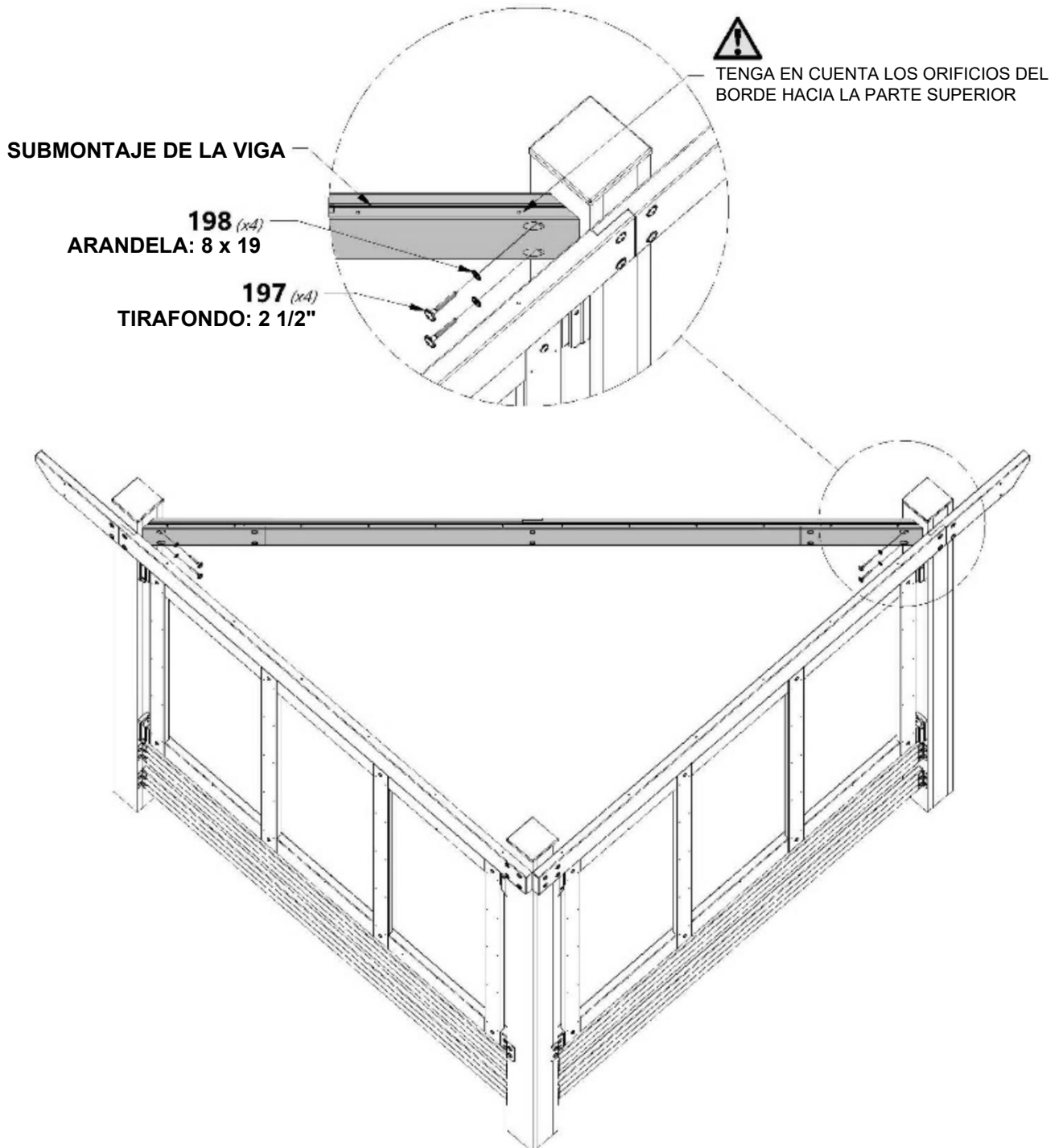

SUBMONTAJE DE LA VIGA

198 (x4)
ARANDELA: 8 x 19

197 (x4)
TIRAFONDO: 2 1/2"



TENGA EN CUENTA LOS ORIFICIOS DEL BORDE HACIA LA PARTE SUPERIOR



MONTAJE DE LA CABAÑA

PASO 8

- G8** | VIGA - W4L13817
(1) | 1"x5 1/4"x89 1/2" (24x134x2274)
- G9** | VIGA - W4L13818
(1) | 1" x 5 1/4" x 71 1/8" (24 x 134 x 1807)
- G10** | VIGA - W4L13819
(1) | 1" x 5 1/4" x 71 1/8" (24 x 134 x 1807)

- G7** | EXTREMO DE LA VIGA: W4L13816
(1) | 1"x5 1/4"x29" (24x134x736)
- G14** | EXTREMO DE LA VIGA: W4L13830
(1) | 1"x5 1/4"x29" (24x134x736)

- A4M01111** | VIGA DE METAL
(1)
- A4M00555** | SOPORTE EN ESCUADRA DE 90° - NG
(4)

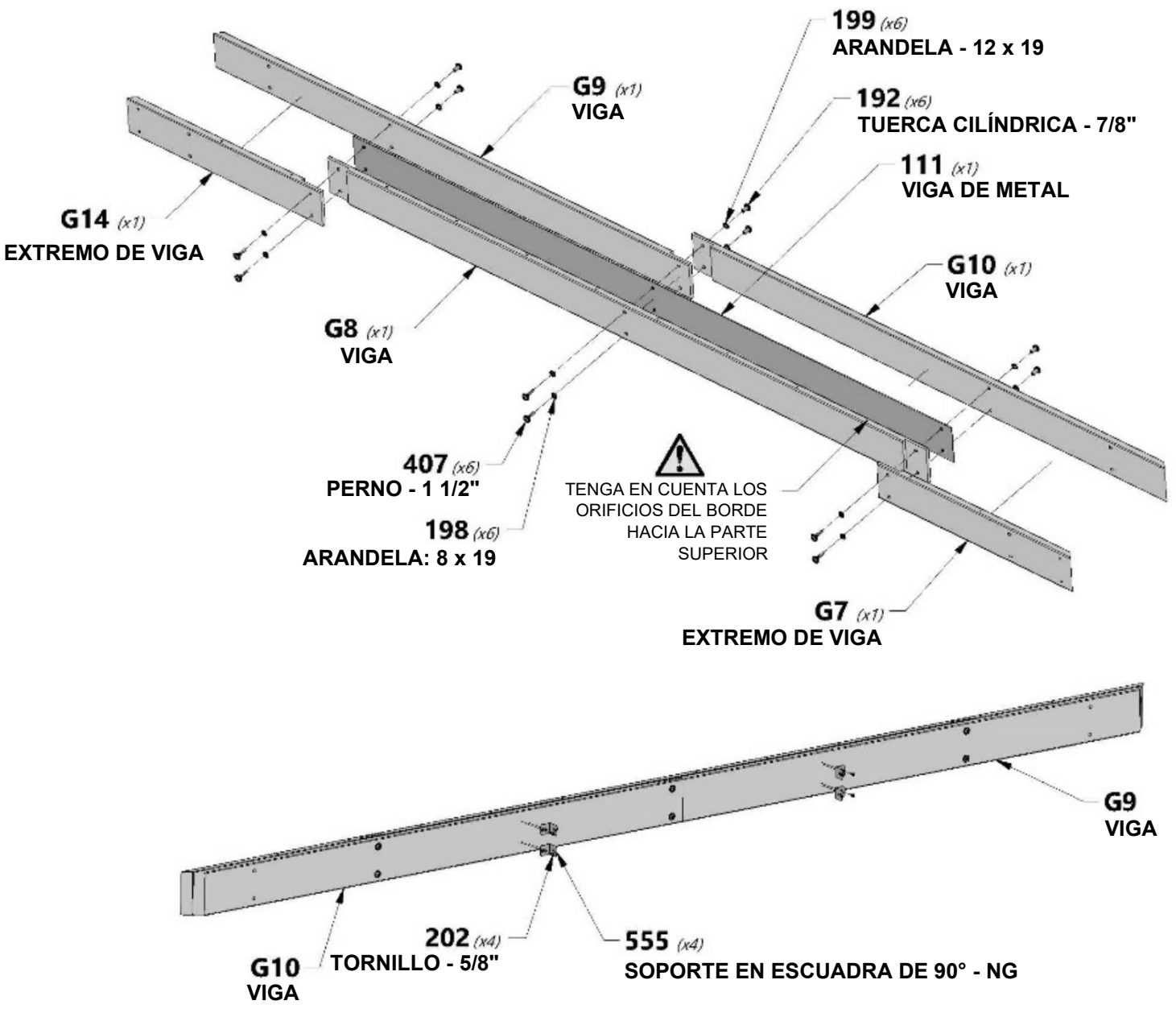



MONTAJE DE LA CABAÑA

PASO 9



D5 | SOPORTE DE REFUERZO: W4L13823
(2) | 1 3/8" x 5 1/4" x 4 5/8" (36 x 134 x 116)



H100202 | TORNILLO P BL NG
(8) | 8 x 5/8



A4M00555 | SOPORTE EN ESCUADRA DE 90° NG
(4)

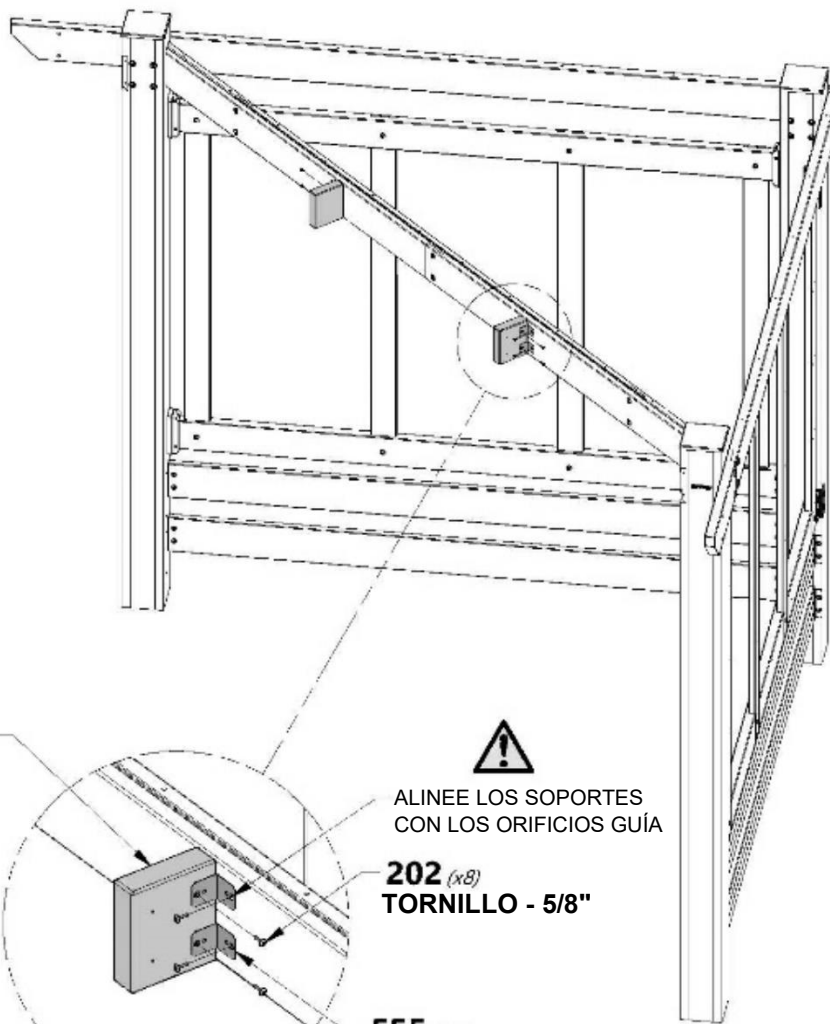

D5 (x2)
SOPORTE DE REFUERZO



ALINEE LOS SOPORTES CON LOS ORIFICIOS GUÍA

202 (x8)
TORNILLO - 5/8"

555 (x4)
SOPORTE EN ESCUADRA DE 90° - NG



MONTAJE DE LA CABAÑA

PASO 10



(1) SUBMONTAJE DE LA VIGA FRONTAL



H100202 | TORNILLO P BL NG
(4) | 8 x 5/8

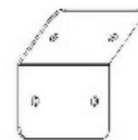

A4M01097 | SOPORTE DE 135° NG
(2)



H100206 | TIRAFONDO BL NG
(4) | 5/16 x 3



H100471 | TIRAFONDO BL NG
(4) | 5/16 x 1 1/2



H100468 | PERNO BL NG
(4) | 5/16 x 1



H100192 | TUERCA CILÍNDRICA
(4) | BL NG
5/16 x 7/8



H100199 | ARANDELA DE FIJACIÓN H100198
(4) | EXT. NG
12x19



ARANDELA DE FIJACIÓN
(4) | EXT. NG
8x19

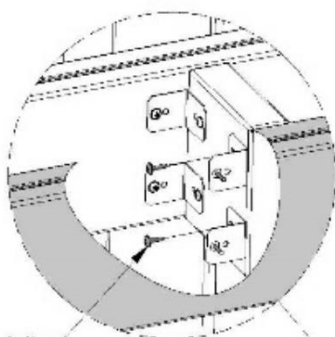

202 (x4)
TORNILLO - 5/8"

471 (x4)
TIRAFONDO: 1 1/2"

198 (x4)
ARANDELA: 8 x 19

206 (x4)
TIRAFONDO: 3"

097 (x??)
SOPORTE DE 135° NG

192 (x4)
TUERCA CILÍNDRICA -
7/8"

199 (x4)
ARANDELA - 12 x 19

468 (x4)
PERNO - 1"

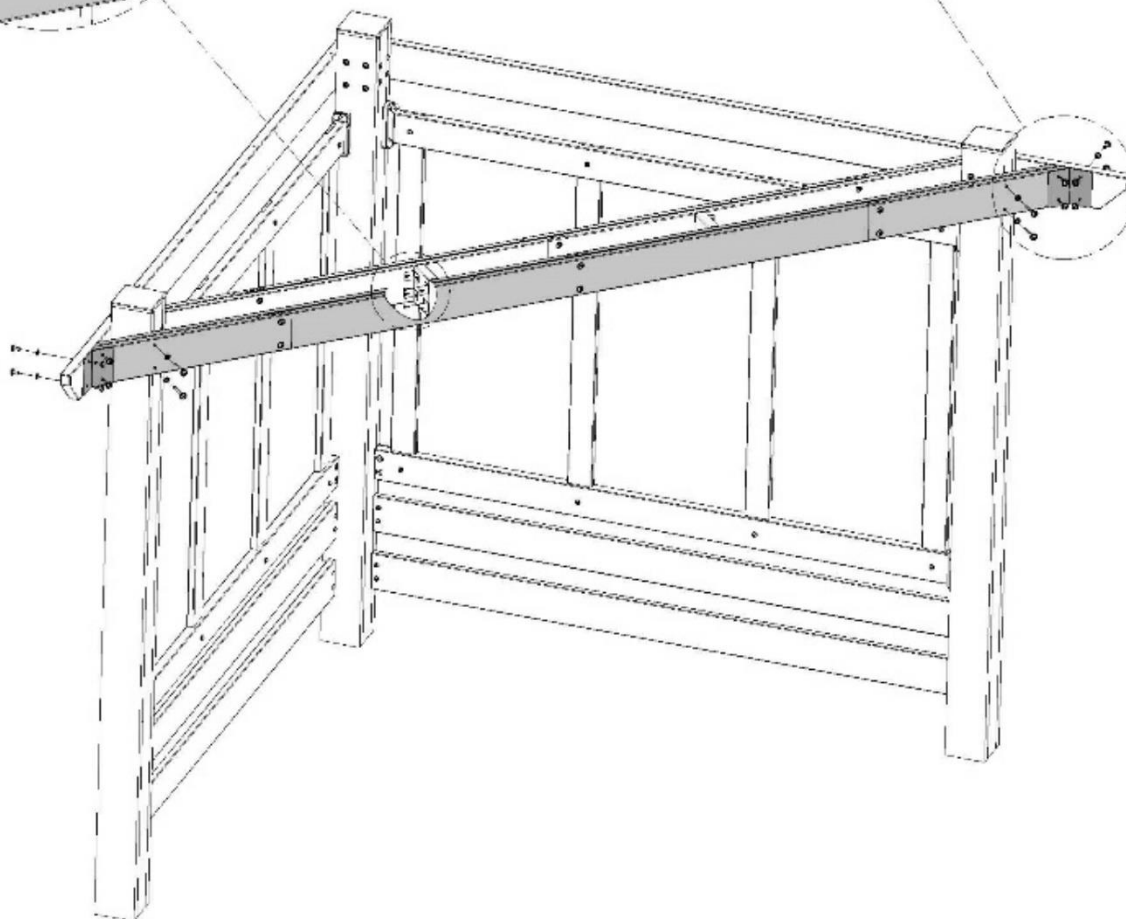



MONTAJE DE LA CABAÑA

PASO 11



A6P00440 | PANEL POSTERIOR DECORATIVO
(6)

o



A6P00441 | PANEL POSTERIOR DECORATIVO
(6)



H100797 | TORNILLO P BL NG
(72) 8x1



1. ALTERNE SUPERIOR E INFERIOR COMO SE MUESTRA A CONTINUACIÓN.
2. EL LADO TEXTURADO DEL PANEL ESTÁ ORIENTADO HACIA EL INTERIOR.

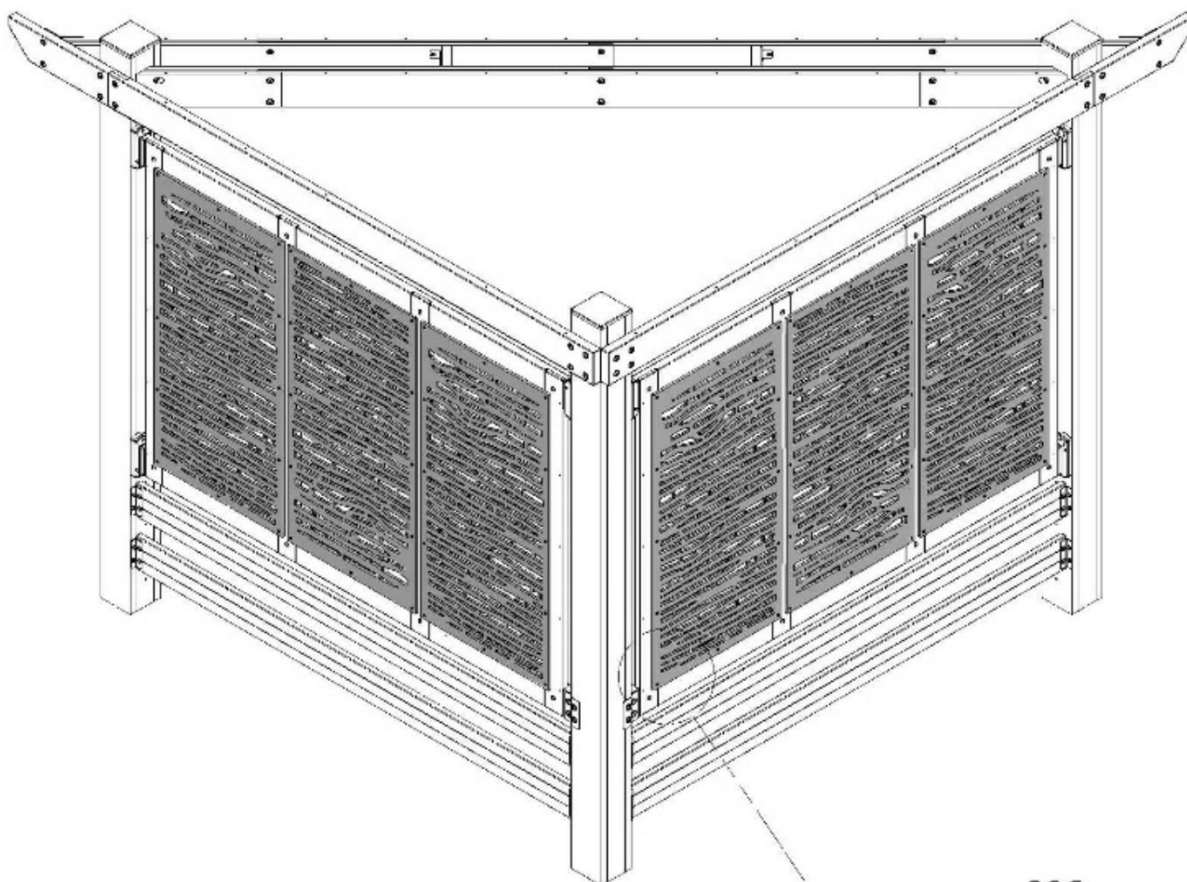

PARTE SUPERIOR



o



396 (x6)
PANEL POSTERIOR DECORATIVO

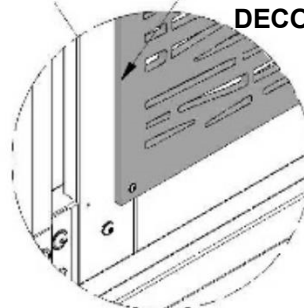

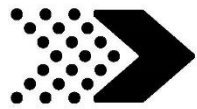

MONTAJE DE LA CABAÑA

PASO 12

E1 VIGUETA SUPERIOR: W4L13824
(2) 1 3/8" x 3 3/8" x 81 1/2" (36 x 86 x 2070)

E2 VIGUETA SUPERIOR: W4L13825
(2) 1 3/8" x 3 3/8" x 71 1/2" (36 x 86 x 1817)

E3 VIGUETA SUPERIOR: W4L13826
(2) 1 3/8" x 3 3/8" x 61 1/8" (36 x 86 x 1553)

E6 VIGUETA SUPERIOR: W4L13829
(2) 1 3/8" x 3 3/8" x 30" (36 x 86 x 761)

E5 VIGUETA SUPERIOR: W4L13828
(2) 1 3/8" x 3 3/8" x 40 3/8" (36 x 86 x 1025)

E4 VIGUETA SUPERIOR: W4L13827
(2) 1 3/8" x 3 3/8" x 50 3/4" (36 x 86 x 1289)



H100825 TIRAFONDO
(36) 5/16 x 4 NG



H100198 ARANDELA DE FIJACIÓN EXT. NG
(36) 8x19

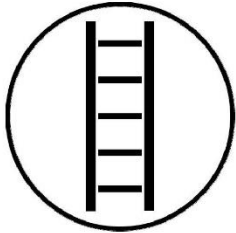

825 (x36)
TIRAFONDO 5/16 x 4 NG

198 (x36)
ARANDELA: 8 x 19

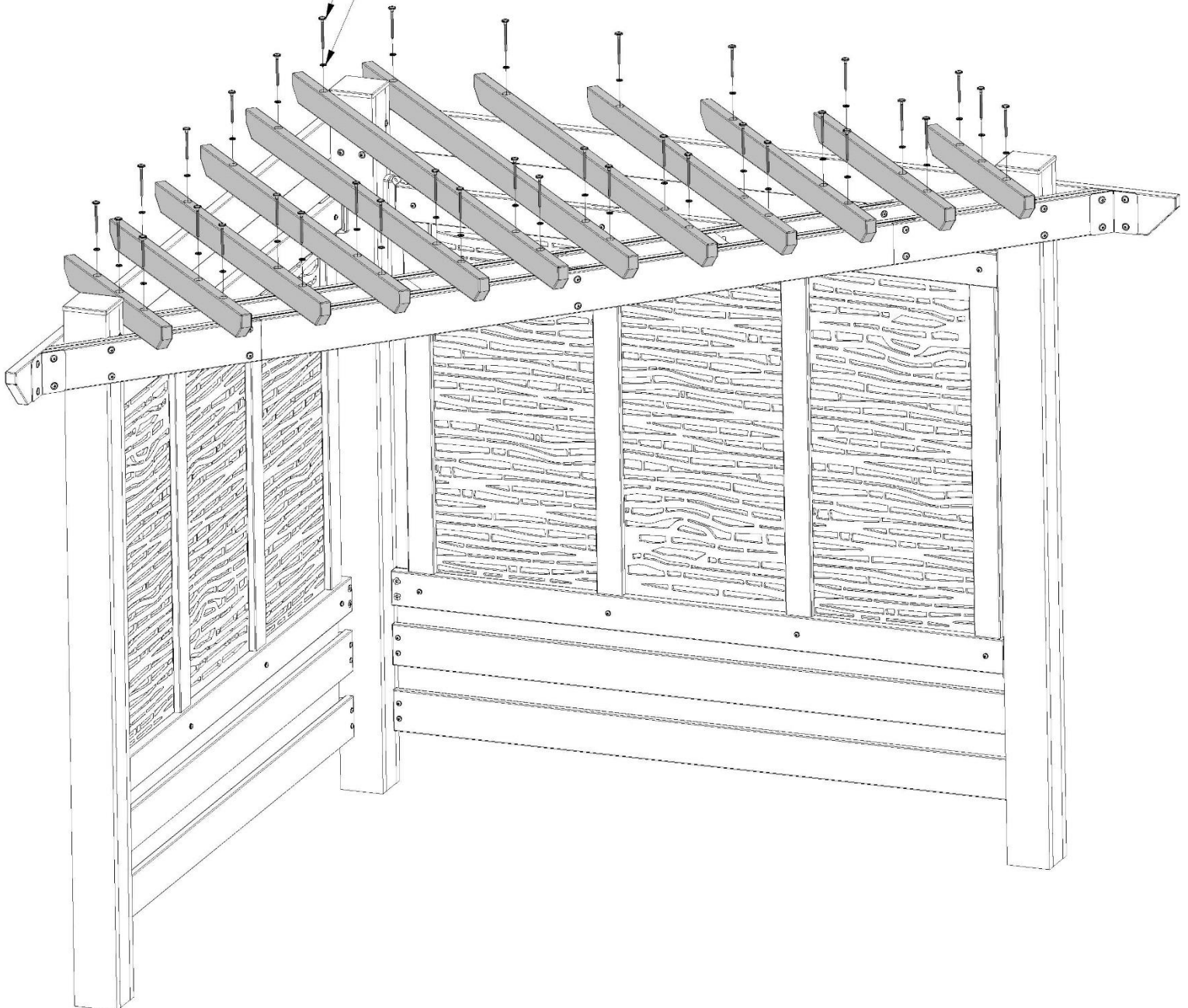
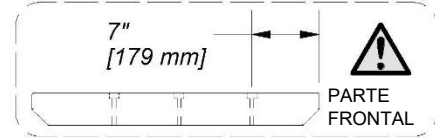

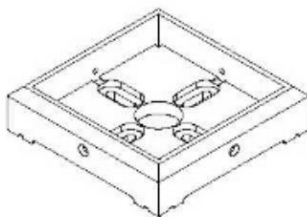

A100029 | PIE 142
(3) POSTE CUADRADO



1. DECIDA DÓNDE COLOCAR LA PÉRGOLA. TENGA EN CUENTA QUE ESTE PROCEDIMIENTO DE MONTAJE ESTÁ DISEÑADO SOLO PARA USO SOBRE HORMIGÓN.
2. UNA VEZ COMPLETADO, COLOQUE LA PÉRGOLA EXACTAMENTE DONDE SE FIJARÁ Y DESLICE UN PIE BAJO CADA POSTE.

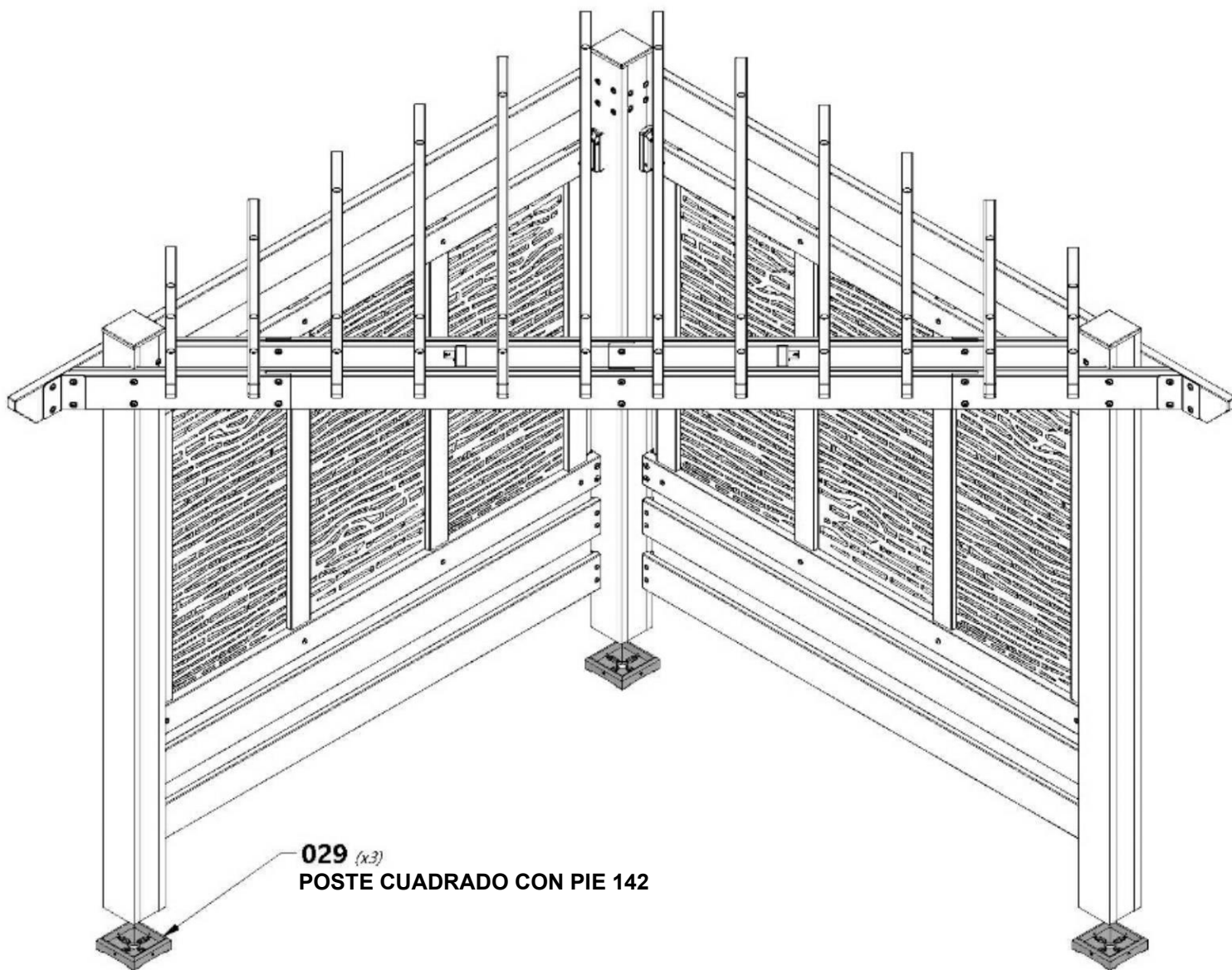



H100120 | TORNILLO DE ANCLAJE DE HORMIGÓN
(12) | 1/4x2



UTILICE TIZA PARA MARCAR LOS BORDES DE CADA PIE.

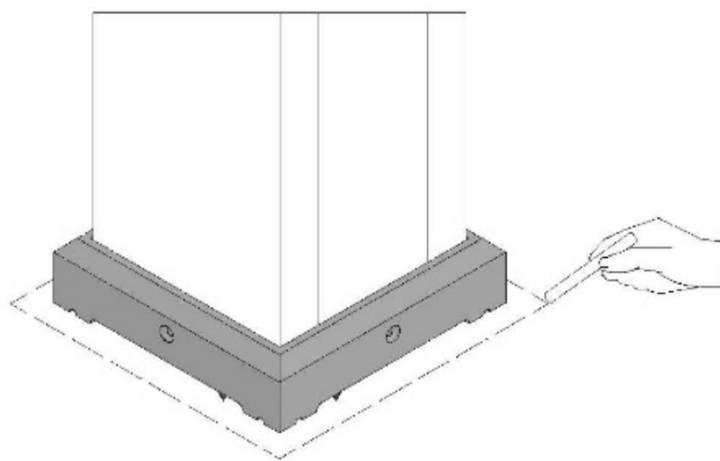

1. MUEVA LA PÉRGOLA A UN LADO. COLOQUE CADA PIE DENTRO DE LAS LÍNEAS MARCADAS EN EL PASO ANTERIOR. UTILIZANDO UNA BROCA PARA HORMIGÓN DE 3/16", PERFORE ORIFICIOS DE FIJACIÓN GUÍA EN LA LOSA DE HORMIGÓN.
2. UTILICE LOS ANCLAJES DE HORMIGÓN DE 1/4" x 2" PARA FIJAR CADA PIE A LA SUPERFICIE DE HORMIGÓN.

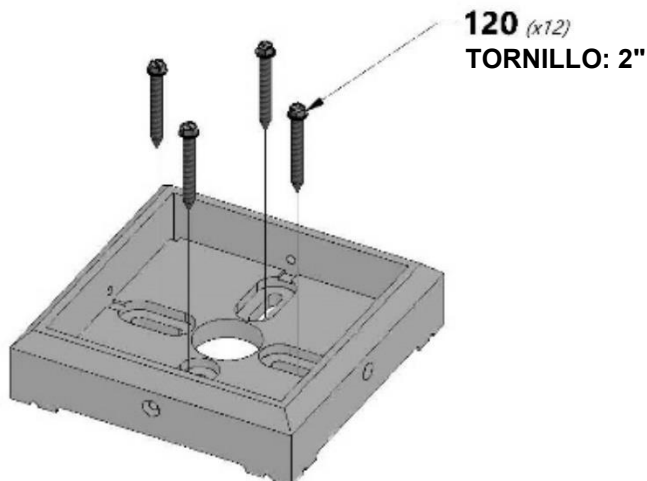



ANCLAJE

PASO 15



A100241 | ETIQUETA DE IDENTIFICACIÓN
(1) | DE BACKYARD
(PEQUEÑA)



H100200 | TORNILLO PFH NG
(12) | 8 x 1 1/2



H100392 | TORNILLO P BL NG
(2) | 8 x 3/4



VUELVA A COLOCAR LA PÉRGOLA EN SU LUGAR, UBICANDO CADA POSTE DENTRO DEL PIE Y MONTÁNDOLO A

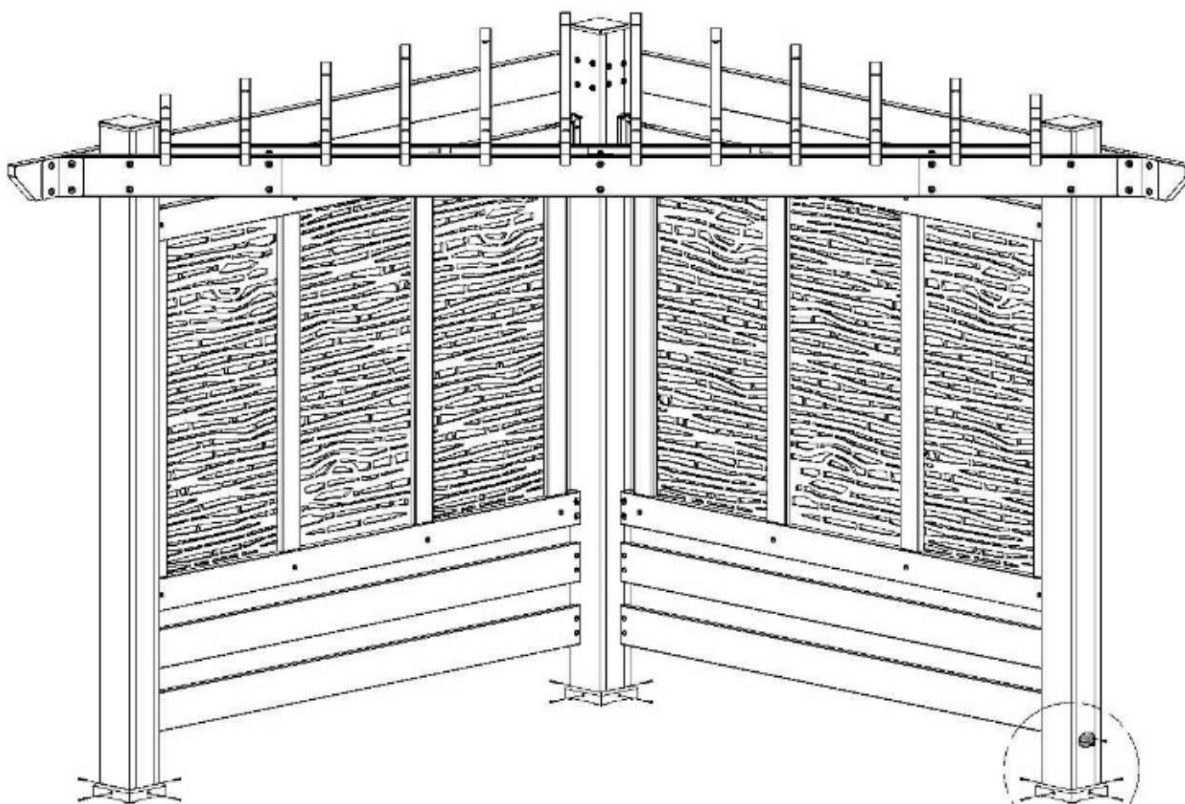

241 (x1)
ETIQUETA DE IDENTIFICACIÓN DE BACKYARD

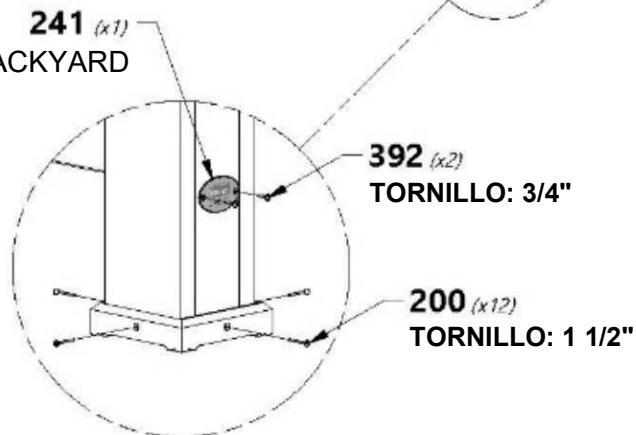

392 (x2)
TORNILLO: 3/4"

200 (x12)
TORNILLO: 1 1/2"



EL PRODUCTO ESTÁ TERMINADO

**MODELOS DE MONTAJE HECHOS POR CLIENTES:
2002517, 2002524, 2002531, 2202555, 2202562,
2002579, O 2002586 CONTINÚE CON EL SIGUIENTE
PASO.**



ASIENTO MONTAJE

PASO 16

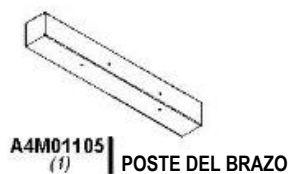
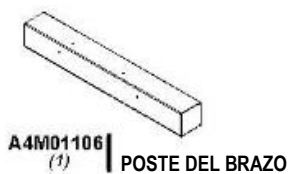

H100171 | PERNO BL NG
(4) | 1/4 x 1

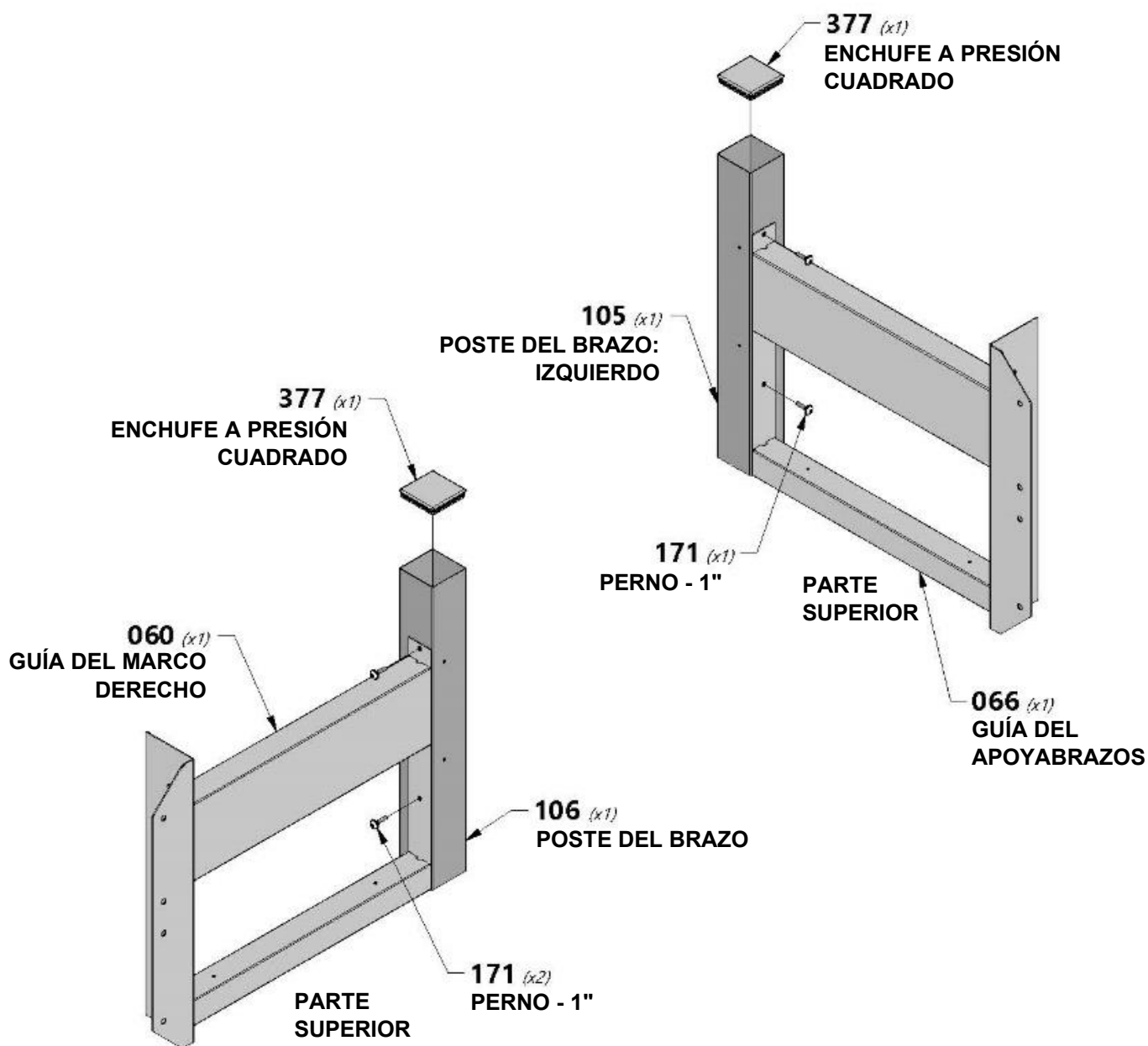



ASIENTO MONTAJE

PASO 17

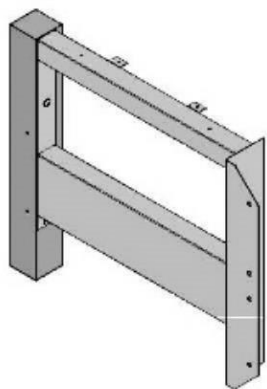

(1) BRAZO METÁLICO SUBMONTAJE - IZQUIERDA

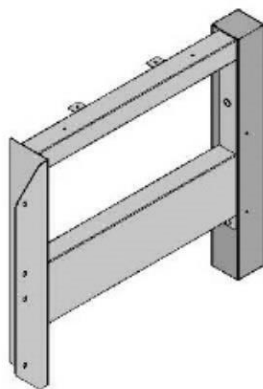

(1) BRAZO METÁLICO SUBMONTAJE - DERECHO



H100471 TIRAFONDO BL NG
(10) 5/16x1 1/2



NOTA:

UBIQUE Y UTILICE LOS ORIFICIOS DE MONTAJE DEL APOYABRAZOS COMO PLANTILLA. MARQUE Y PERFORE LOS ORIFICIOS PARA ASEGURAR LOS APOYABRAZOS METÁLICOS AL POSTE. USE LA BROCA DE 3/8 mm PROPORCIONADA EN EL KIT DE PIEZAS METÁLICAS PARA PERFORAR ORIFICIOS DE 3/8" [10 mm] DE PROFUNDIDAD. UTILICE LAS PIEZAS METÁLICAS PROVISTAS.

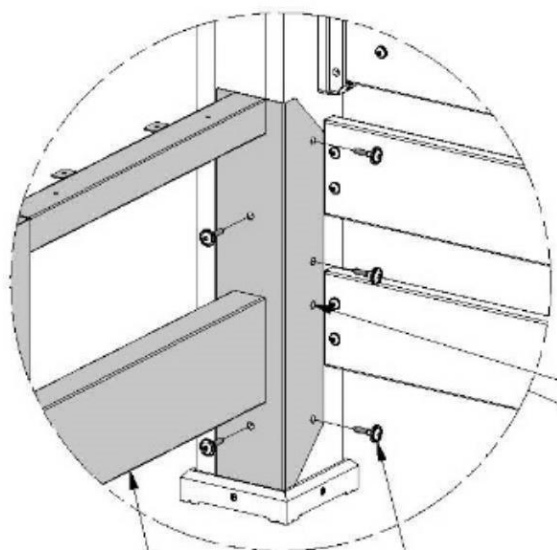

(1) BRAZO METÁLICO SUBMONTAJE - IZQUIERDA



NO PERFORE EN ESTE ORIFICIO.

471 (x10) TIRAFONDO: 1 1/2"

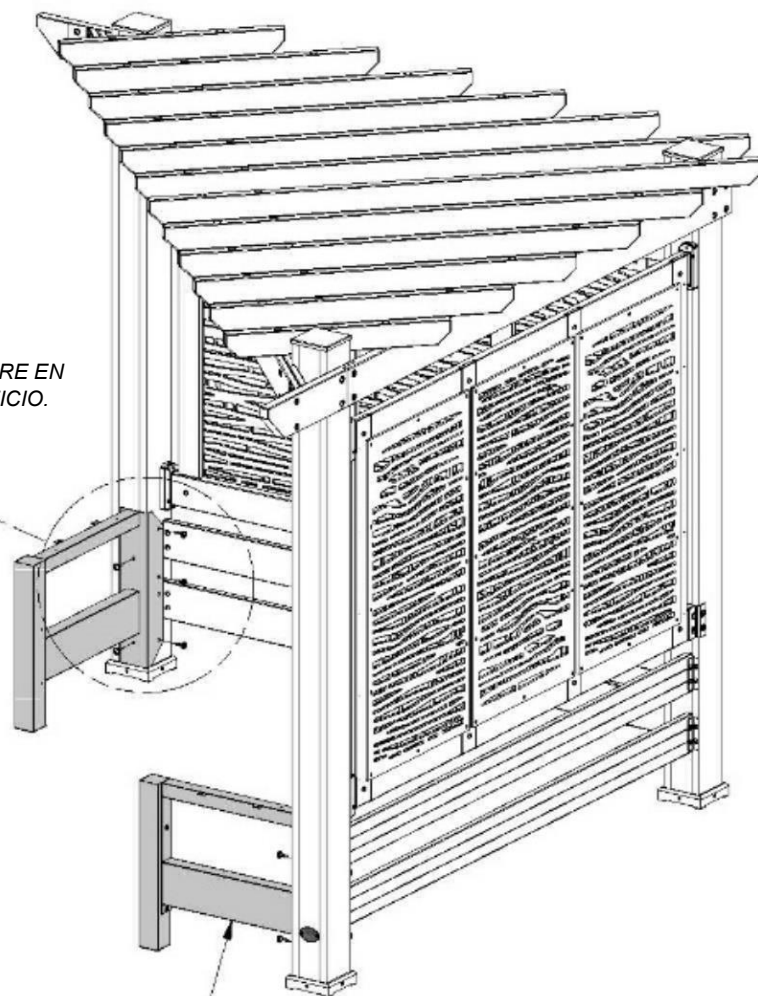

(1) BRAZO METÁLICO SUBMONTAJE - DERECHO



ASIENTO MONTAJE

PASO 18

- A4M01063 | POSTE
(1)
- A4M01069 | POSTE
(1)
- A4M01070 | POSTE
(1)

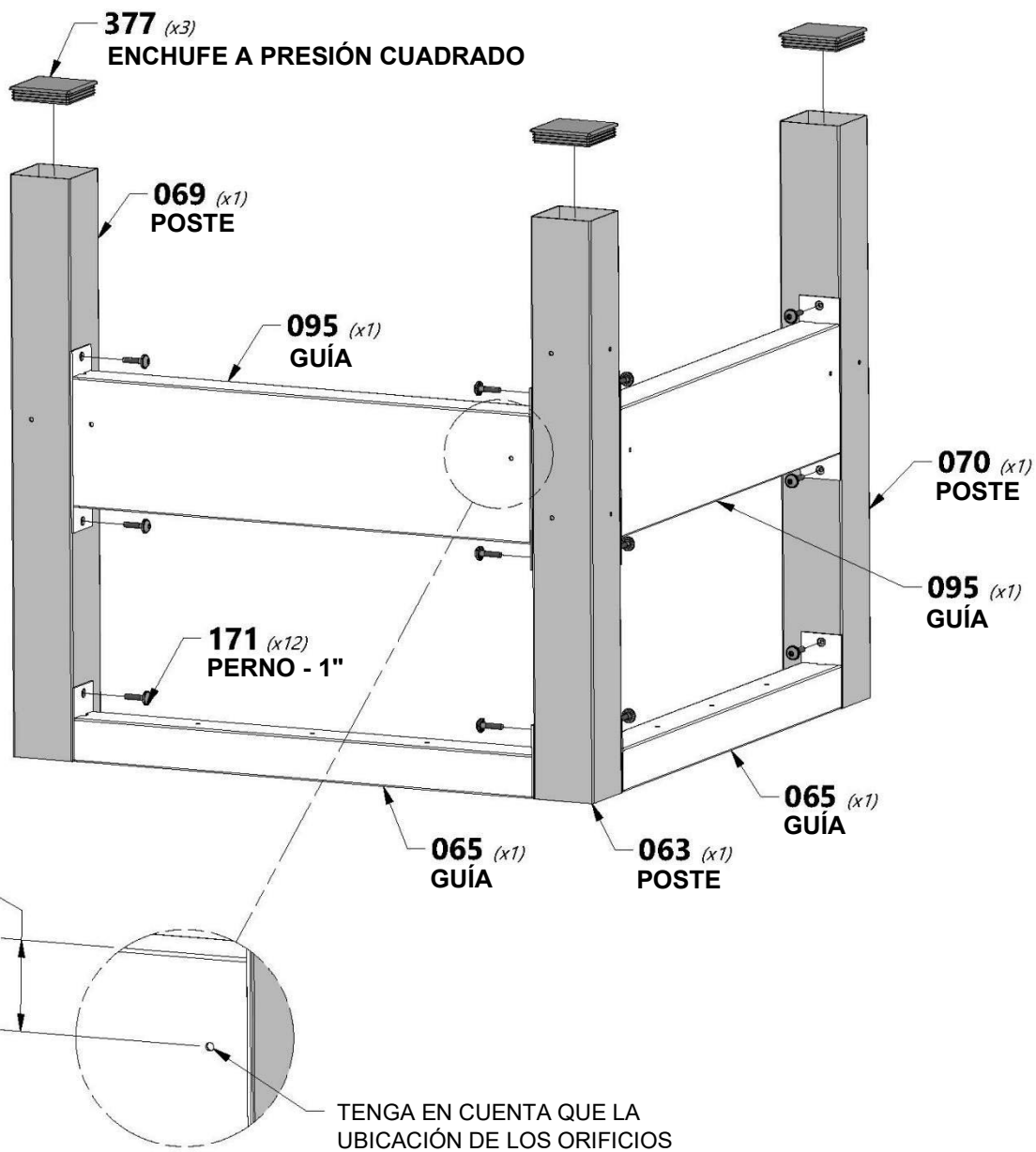
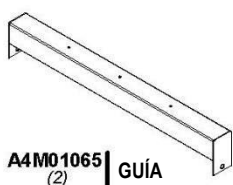
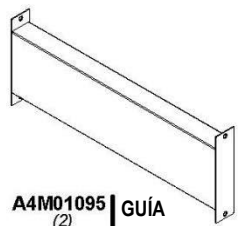



ASIENTO MONTAJE

PASO 19

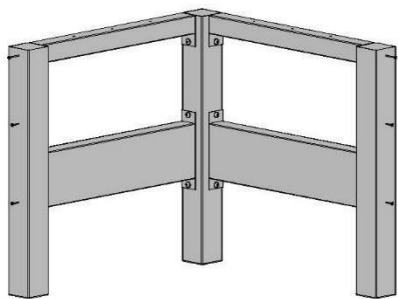

(1) SUBCONJUNTO DE LA BASE DE LA MESA METÁLICA



H100391 | TORNILLO PFH NG
(6) 8x2

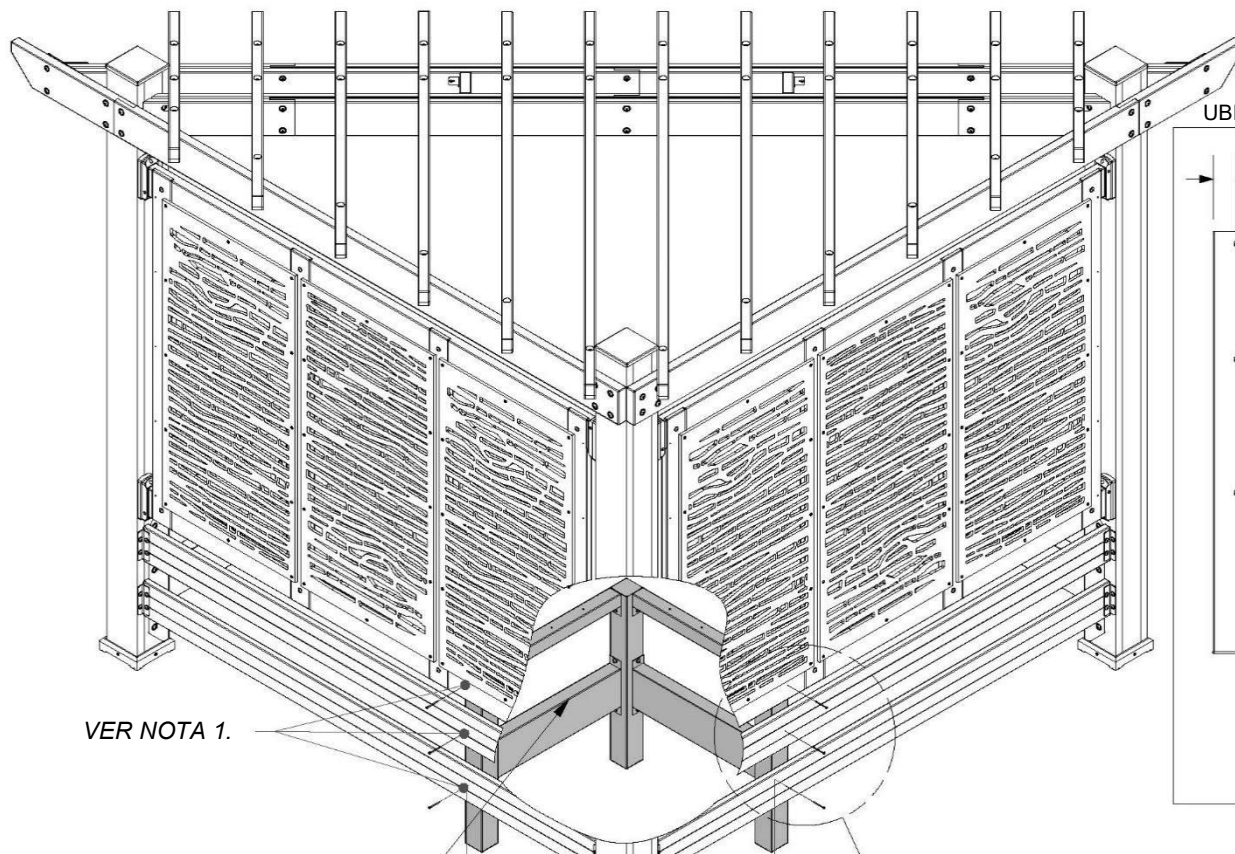

UBICACIONES DONDE PERFORAR

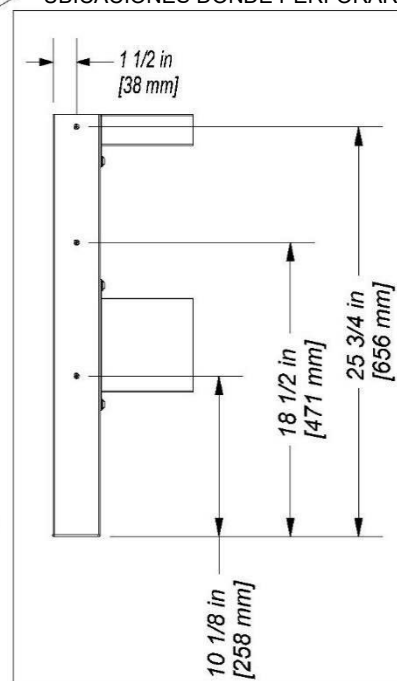

BRAZO METÁLICO DEL SUBCONJUNTO DE LA BASE DE LA MESA (DESDE EL PASO 18)

NOTA: DIMENSIONES CALCULADAS DESDE EL INTERIOR DE LA PATA HASTA LOS TORNILLOS DE LA IZQUIERDA Y EL CENTRO.

VER NOTA 1.



NOTA:

1. MARQUE Y PERFORE UN ORIFICIO DE 3/16" [5 mm] A TRAVÉS DE LAS UBICACIONES DE PERFORACIÓN.
2. USE LAS PIEZAS METÁLICAS MOSTRADAS PARA FIJAR EL MARCO DE METAL DE LA MESA A LA CABAÑA.

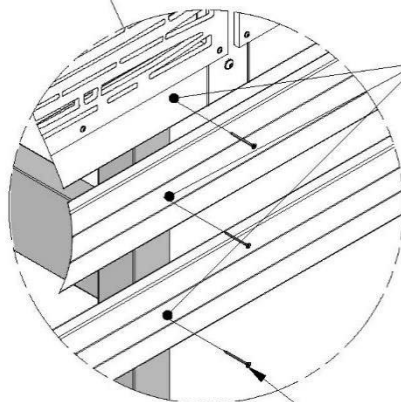

391 (x6)
TORNILLO: 2"

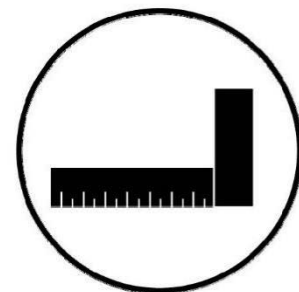



ASIENTO MONTAJE

PASO 20

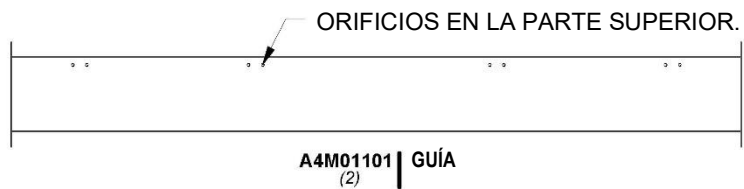

H100171 | PERNO BL NG
(8) | 1/4 x 1

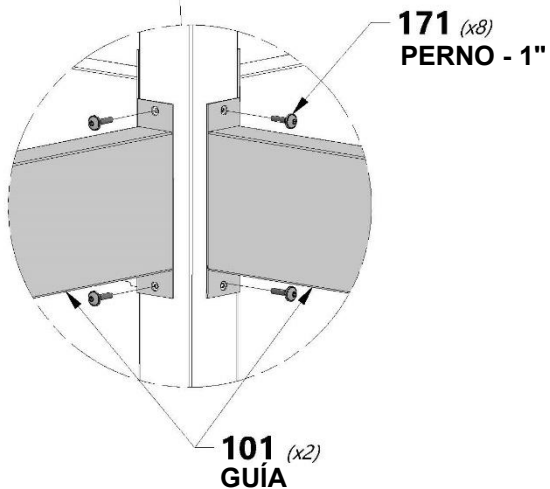
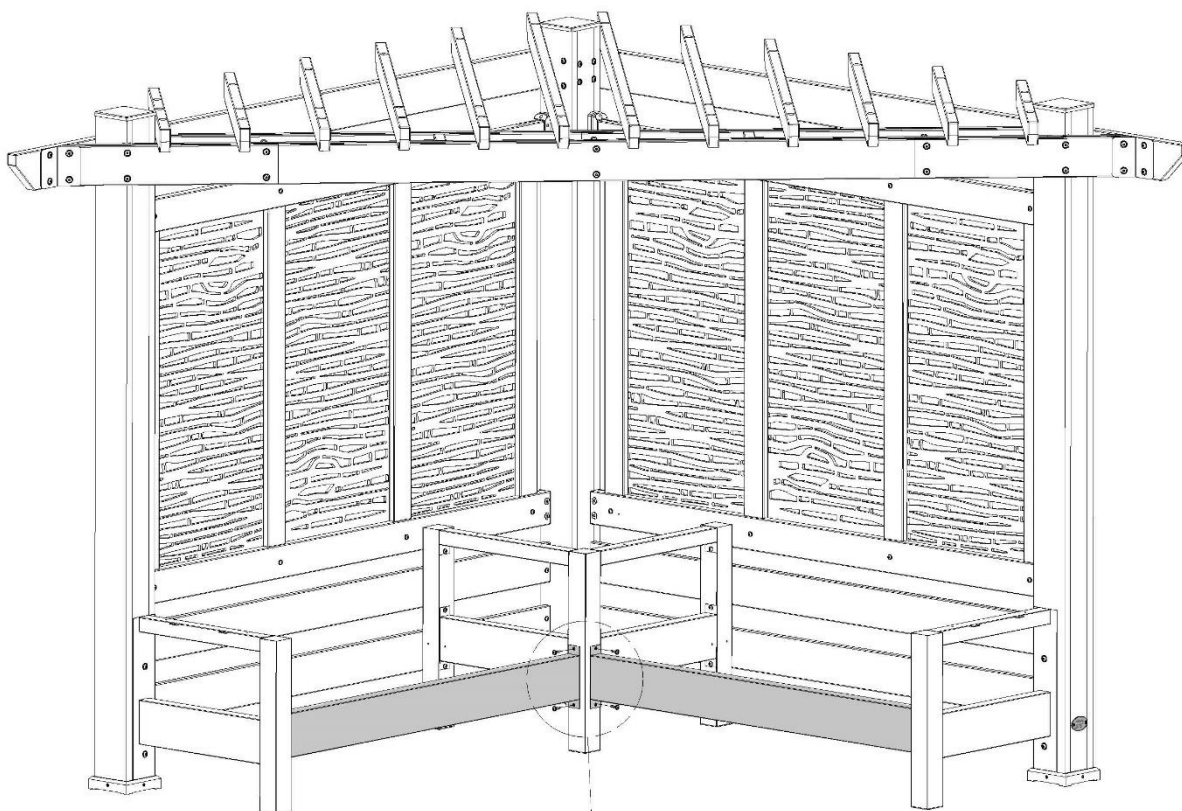



ASIENTO MONTAJE

PASO 21



A4M01102 | GUÍA EN ÁNGULO
(4)



A4M01064 | SOPORTE
(24)



H100712 | PERNO DE CABEZA REDONDA NG
(48) 5/16x1 1/2



H100770 | ARANDELA PLANA NG
(48) 5/16



H100479 | CONTRATUERCA NG
(48) 5/16



¡APRIETE LIGERAMENTE EL MARCO DE SOPORTE PARA ASIENTO PARA MAYOR FACILIDAD DE FIJACIÓN AL MARCO DE METAL Y A LAS GUÍAS DE LA CABAÑA!

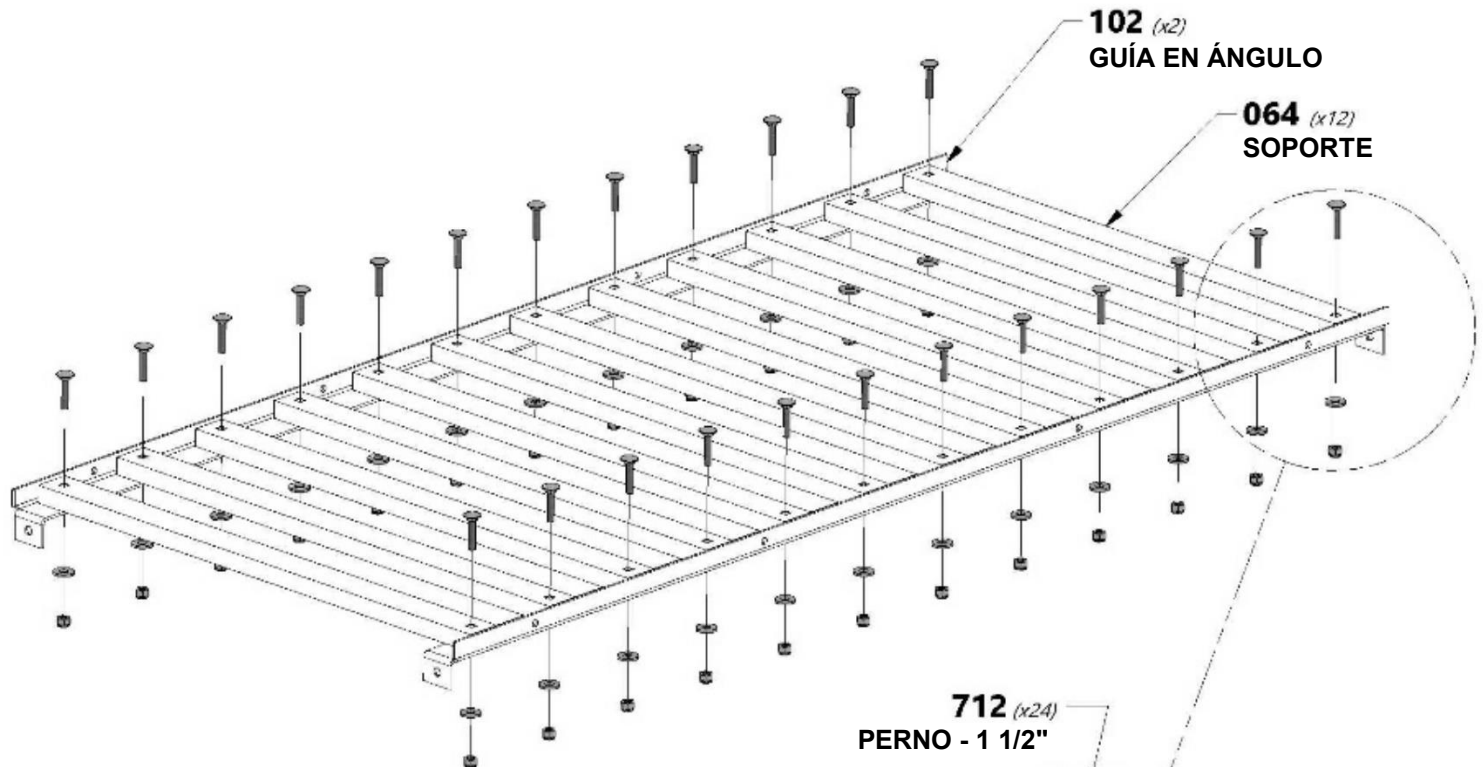

712 (x24)
PERNO - 1 1/2"

770 (x24)
ARANDELA: 5/16"

479 (x24)
TUERCA: 5/16"

COMPLETE ESTE PASO DOS VECES

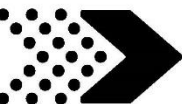

ASIENTO MONTAJE

PASO 22

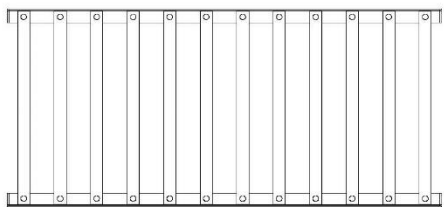

(2) SUBCONJUNTO DE SOPORTE DEL ASIENTO



H100171 | PERNO BL NG
(12) | 1/4 x 1



H100460 | TIRAFONDO BL NG
(10) | 1/4 x 1



1. UTILIZANDO UNA BROCA DE 1/8", PERFORE ORIFICIOS PILOTO PARA LAS GUÍAS DE MADERA ANTES DE INSTALAR LAS PIEZAS PARA EVITAR QUE SE QUIEBRE.

2. DESPUÉS DE INSTALAR LOS SUBCONJUNTOS DE SOPORTE DEL ASIENTO, TERMINE DE APRETAR TODOS LOS PERNOS Y TORNILLOS DEL PASO ANTERIOR.

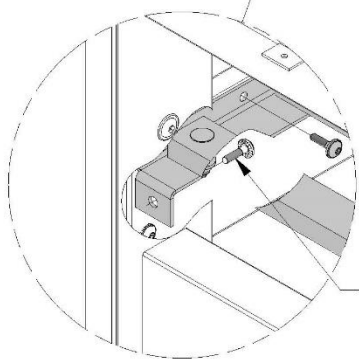
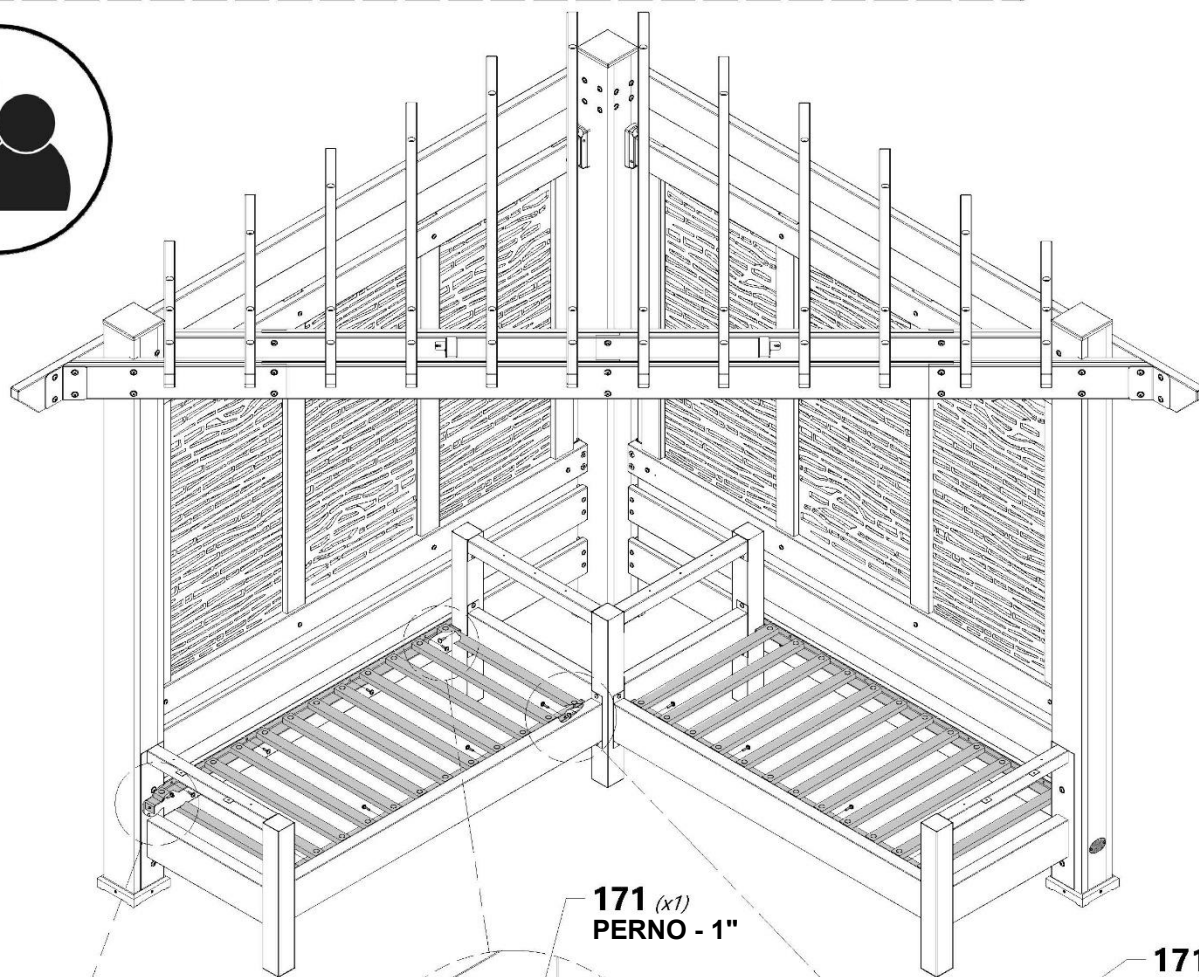

460 (x1)
TIRAFONDO - 1"
POSTE DE LA ESQUINA

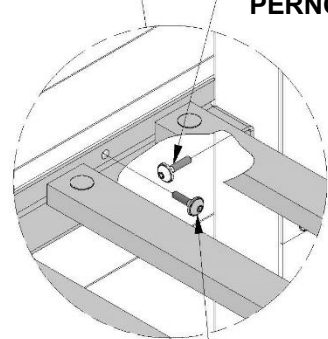

460 (x4)
TIRAFONDO - 1"
(SOPORTE EN ESCUADRA TRASERO)

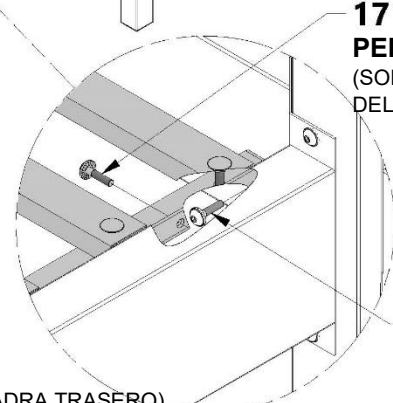

171 (x4)
PERNO - 1"
(SOPORTE EN L DELANTERO)

171 (x1)
PERNO - 1"

REPETIR PARA B OTROS CONJUNTOS DE ASIENTOS



ASIENTO MONTAJE

PASO 23

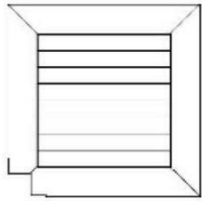

TT1 | TABLÓN DE LA MESA - W2A02868
(1) 1 5/16" x 30 1/8" x 30 1/8" (34 x 765 x 765)

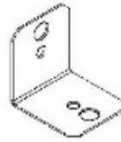

A4M00555 | SOPORTE EN ESCUADRA DE 90° NG
(2)

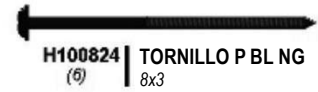

H100824 | TORNILLO P BL NG
(6) 8x3



H100202 | TORNILLO P BL NG
(4) 8 x 5/8



NOTA:
FIJE LOS SOPORTES EN ESCUADRA DE LA ESQUINA TRASERA PRIMERO.

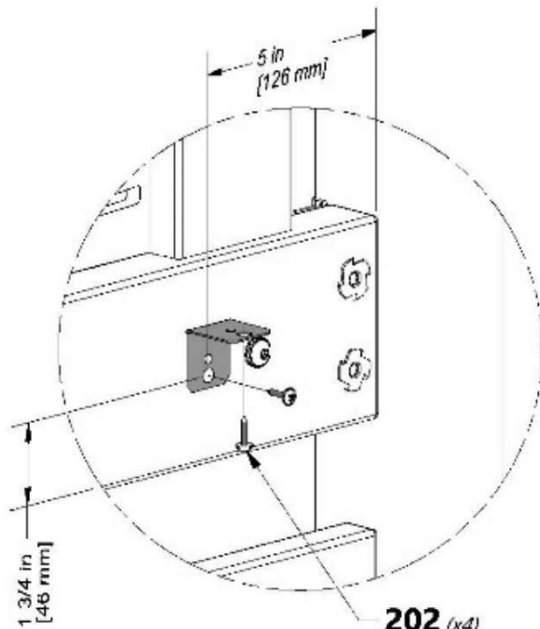
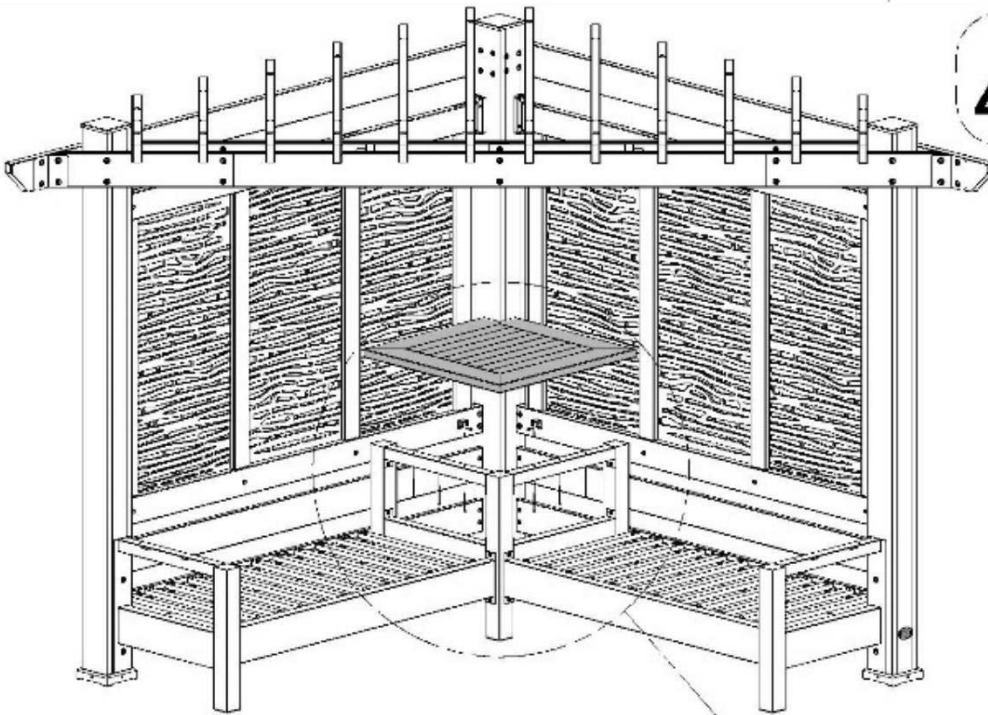

202 (x4)
TORNILLO - 5/8"

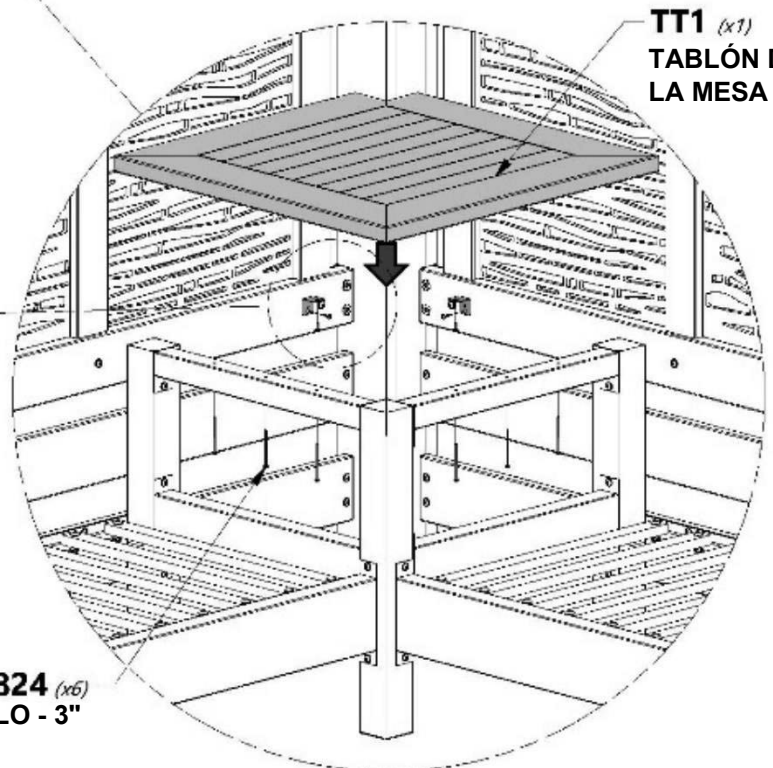

TT1 (x1)
TABLÓN DE LA MESA

824 (x6)
TORNILLO - 3"



ASIENTO MONTAJE

PASO 24



D7 | APOYABRAZOS: W4L14844
(2) | 1 3/8" x 5" x 26" (36 x 126 x 660)

H100824 | TORNILLO P BL NG
(4) | 8x3

H100392 | TORNILLO P BL NG
(4) | 8 x 3/4

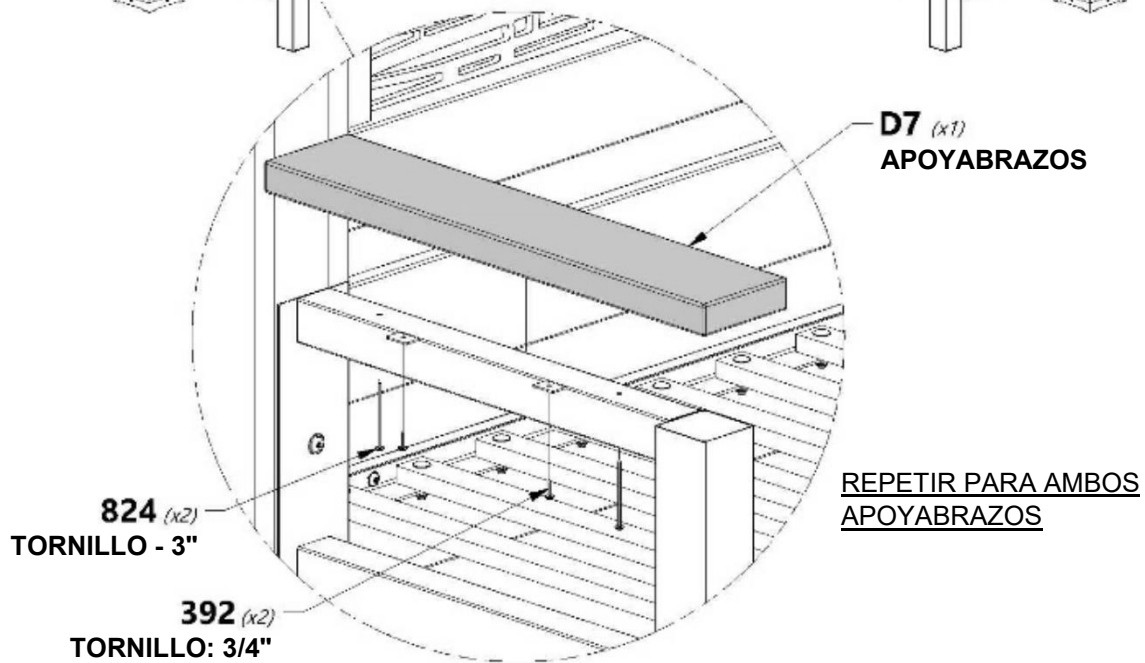
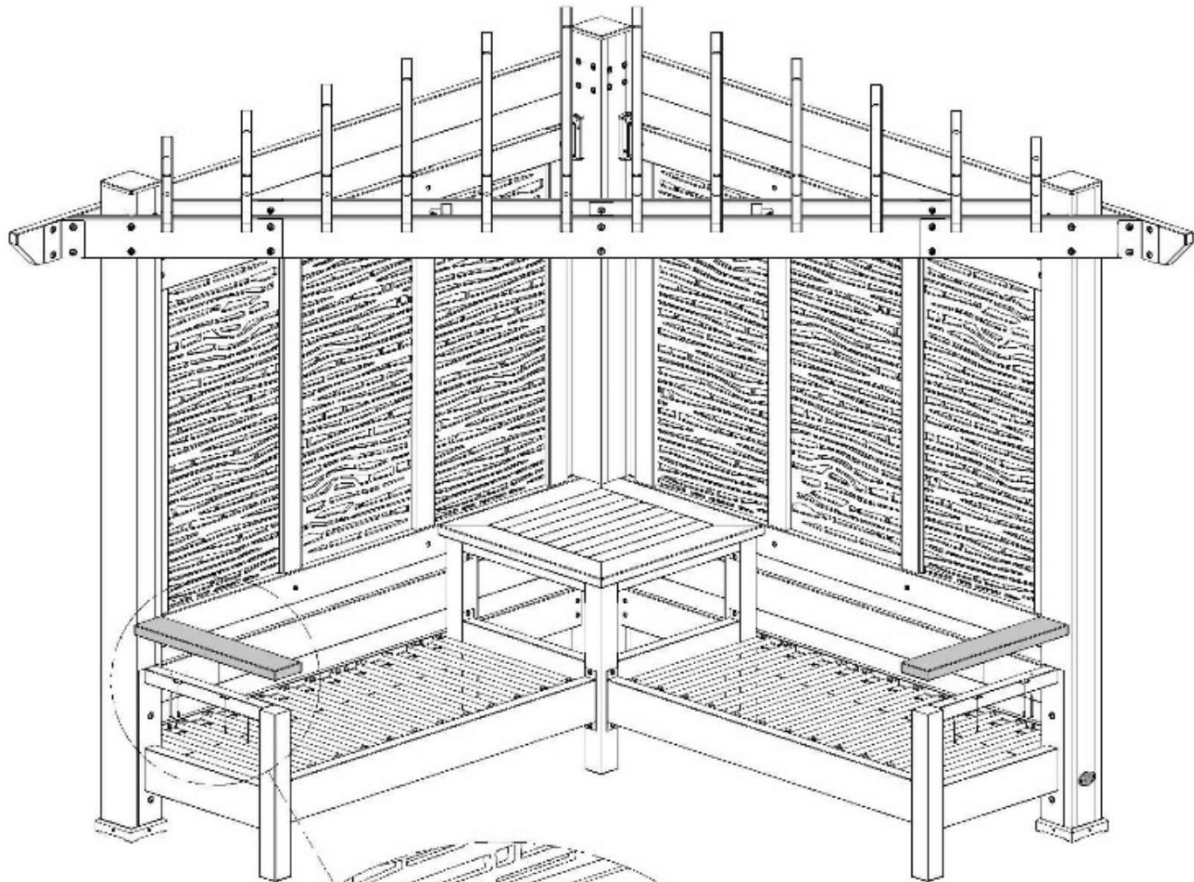



ASIENTO MONTAJE

PASO 25



○



○

