



GAZEBO BROOKDALE ELÉCTRICO de 12 x 10

FABRICADO POR:
Backyard Discovery
3305 Airport Drive
Pittsburg, KS 66762
800-856-4445

Modelo N.º 2006522 | Manual del Propietario e Instrucciones de Montaje



¡SERVICIOS DE INSTALACIÓN DISPONIBLES!

¿Necesita ayuda?

Deje que nuestro equipo de profesionales se encargue de la instalación.

GOCONFIGURE
888-888-5424

*Los servicios de instalación solo están disponibles para clientes en los EE. UU.

tiempo promedio de montaje entre 2 personas



el tiempo de montaje puede variar según el nivel de habilidad

Antes de empezar

PARA MONTAJE
RÁPIDO Y FÁCIL
ENCUENTRE INSTRUCCIONES 3D
PARA ESTE PRODUCTO EN

BILT.

DESCARGUE LA APLICACIÓN GRATUITA



Para obtener el manual de montaje más actualizado,
registrar el producto o pedir piezas de repuesto, visite
www.backyarddiscovery.com

**CONSERVE ESTE MANUAL DE MONTAJE PARA CONSULTARLO EN EL
FUTURO EN CASO DE QUE NECESITE PEDIR PIEZAS DE REPUESTO.**

Para obtener instrucciones en español, visite www.backyarddiscovery.com



¡SERVICIOS DE INSTALACIÓN DISPONIBLES!*

¿Necesita ayuda?

Deje que nuestro equipo de profesionales se encargue de la instalación.

GOCONFIGURE
888-888-5424

**Los servicios de instalación solo están disponibles para clientes en los EE. UU.*

Con Go Configure, le traemos 18 años de experiencia directamente a su puerta. Proporcionamos servicios en una amplia gama de productos de recreación para interiores y exteriores que la mayoría de los consumidores no tienen el tiempo o la capacidad para armar e instalar ellos mismos.

Hacemos el trabajo pesado para que usted no tenga que hacerlo.

- Más de 18 años de experiencia prestando servicios a minoristas de Big Box y a consumidores directos
- Técnicos de servicio altamente calificados, especializados, amables y profesionales
- Más de 140,000 instalaciones al año
- Servicio excepcional

- Satisfacción garantizada
 - Turnos flexibles, incluidos los fines de semana
 - Cobertura en todo el país
- Visite www.goconfigure.com para obtener más información.

**Los servicios de instalación solo están disponibles para clientes en los EE. UU.*



ESPERE,

**¿FALTA UNA PIEZA?
LLÁMENOS ANTES DE
VOLVER A LA TIENDA**

La tienda donde realizó la compra no almacena piezas para este artículo.

Si tiene preguntas sobre el montaje, si le faltan piezas o si hay piezas dañadas, llame al

1-800-856-4445

A su vez, puede visitar www.backyarddiscovery.com
o enviar un correo electrónico a customerservice@backyarddiscovery.com

Cuando llame, tenga la siguiente información a mano:

- El número de modelo del producto ubicado en la parte delantera del manual de montaje.
- La descripción del artículo y el número en la lista de piezas que se encuentra en el manual incluido en la caja

-
- Lea todo el manual de montaje y preste especial atención a los consejos importantes y la información de seguridad.
 - Para asegurarse de que no falten piezas, haga un inventario completo separando e identificando primero todas las piezas.
 - Asegúrese de revisar el material de embalaje para verificar que no hayan quedado piezas pequeñas que puedan haberse caído durante el envío.
 - Las estructuras no están destinadas al uso público. La Compañía no proporciona garantías con respecto a ninguna de sus estructuras de uso residencial sujetas a uso comercial.
 - Este manual contiene información útil sobre la preparación para el montaje, el procedimiento de instalación y el mantenimiento necesario.
 - Siempre tenga en cuenta la seguridad al instalar su estructura.
 - Guarde estas instrucciones para consultarlas en el futuro.



Lea el folleto por completo antes de comenzar el proceso de montaje.

Guarde estas instrucciones y su recibo para consultarlos en el futuro. Guárdelos en un lugar seguro donde pueda consultarlos cuando sea necesario. Para poder brindarle el servicio más eficiente, es necesario que nos proporcione los números de pieza correspondientes cuando los solicite.

Para su Registro:

Le pedimos que se tome un tiempo para completar la información que figura a continuación. Esta información será necesaria para hacer valer la garantía.

Lugar de compra: _____
 Fecha de Compra: _____
 Fecha de Instalación: _____
 Instalado por: _____
 Número de seguimiento: _____

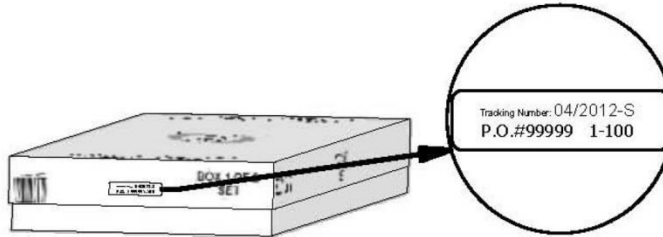

Etiqueta de Referencia del Número de Seguimiento

El número de identificación de seguimiento en la caja y en la parte inferior de la placa de identificación vertical se incluyen para fines de seguimiento relacionado con reclamos de garantía.

Esta garantía limitada de Backyard Discovery corresponde a los productos fabricados bajo la marca Backyard Discovery o sus otras marcas, incluidas, entre otras, Backyard Botanical, Adventure Playsets y Leisure Time Products.

Backyard Discovery garantiza que este producto está libre de defectos con respecto a los materiales y la fabricación durante un período de un (1) año a partir de la fecha original de compra. Esta garantía de un (1) año cubre todas las piezas, incluidas las de madera, las metálicas y los accesorios. Todas las piezas de madera tienen una garantía prorrateada de cinco (5) años contra putrefacción y deterioro. Para conocer los costos relacionados con el reemplazo de piezas en virtud de esta garantía limitada, consulte el programa a continuación. Además, Backyard Discovery reemplazará cualquier pieza que falte o esté dañada en el embalaje original dentro de los primeros 30 días a partir de la fecha de compra.

Esta garantía se aplica al propietario original y al usuario registrado y no es transferible. Para garantizar la vida útil y el rendimiento máximos de este producto, se necesita un mantenimiento regular. Si el propietario no mantiene el producto de acuerdo con los requisitos de mantenimiento, esta garantía puede anularse. En el Manual del Propietario, se proporcionan las pautas de mantenimiento.

Esta garantía limitada no cubre lo siguiente:

- Mano de obra para cualquier inspección
- Mano de obra para el reemplazo de cualquier artículo defectuoso
- Daños incidentales o indirectos
- Defectos cosméticos que no afectan el funcionamiento o la integridad de parte o de la totalidad del producto
- Vandalismo, uso incorrecto o fallas debidas a la sobrecarga o uso por encima de la capacidad indicada en el manual de montaje correspondiente
- Actos de la naturaleza que incluyen, entre otros, viento, tormentas, granizo, inundaciones y exposición excesiva al agua
- Instalación inadecuada, incluida, entre otras, la instalación en terreno irregular, desnivelado o blando
- Torsiones menores, deformaciones, grietas o cualquier otra propiedad natural de la madera que no afecte el rendimiento o la integridad

Los productos de Backyard Discovery están diseñados para ofrecer seguridad y calidad. Cualquier modificación que se haga al producto original podría dañar la integridad estructural de la unidad y provocar fallas y posibles lesiones. Las modificaciones anulan todas y cada una de las garantías, y Backyard Discovery no asume ninguna responsabilidad por los productos modificados o las consecuencias derivadas de la falla de un producto modificado.

Este producto recibe garantía SOLO PARA USO RESIDENCIAL. Bajo ninguna circunstancia se debe utilizar un producto Backyard Discovery en entornos públicos. Esta clase de uso puede provocar fallas en el producto y posibles lesiones. Todo uso público anulará esta garantía. Backyard Discovery renuncia a cualquier otra declaración y garantía de cualquier tipo, expresa o implícita.

Programa de Reemplazo Prorrateado de Piezas

Antigüedad del Producto

Todas las Piezas

0-30 días a partir de la fecha de compra
31 días a 1 año

El Cliente Paga

\$0 y envío gratuito
\$0 + costos de envío y entrega

Solo Putrefacción y Deterioro de la Madera

1 año
2 años
3 años
4 años
5 años
Más de 5 años

\$0 y envío gratuito
20 % + costos de envío y entrega
40 % + costos de envío y entrega
60 % + costos de envío y entrega
80 % + costos de envío y entrega
100 % + costos de envío y entrega



ADVERTENCIA

ES IMPORTANTE REVISAR Y AJUSTAR TODAS LAS PIEZAS METÁLICAS AL PRINCIPIO DE LA TEMPORADA DE USO Y DURANTE LA MISMA, YA QUE PUEDEN AFLOJARSE POR LA EXPANSIÓN Y CONTRACCIÓN DE LA MADERA.

- **NO suba ni camine sobre el techo bajo ningún motivo**
- **Para un montaje seguro, se requieren dos o más personas**
- **Verifique los servicios subterráneos antes de excavar o clavar estacas en el suelo**
- **Verifique cuidadosamente los cables aéreos y asegúrese de que haya al menos 6 pies (2 m) de espacio libre con cualquier cable eléctrico aéreo.**
- **Las estructuras permanentes pueden requerir un permiso de construcción. Como comprador o instalador de este producto, se le recomienda consultar con los departamentos locales de planificación, zonificación e inspección de edificios para obtener orientación sobre los códigos de construcción y/o los requisitos de zonificación aplicables.**
- La madera NO es ignífuga y se quemará. Las parrillas, los fosos para fogatas y las chimeneas presentan un riesgo de incendio si se colocan demasiado cerca de su estructura.
- Use guantes para evitar lesiones durante la instalación.
- Durante la instalación, siga todas las advertencias de seguridad provistas con sus herramientas y use gafas de seguridad.
- Verifique todas las tuercas y tornillos dos veces al mes durante la temporada de uso y ajuste según sea necesario (pero no apriete demasiado como para romper la madera). Es de especial importancia que se siga este procedimiento al comienzo de cada temporada.
- Engrase todas las partes metálicas móviles una vez al mes durante el período de uso.
- Verifique todos los revestimientos en busca de pernos y bordes afilados dos veces al mes durante la temporada de uso para asegurarse de que estén bien colocados. Reemplácelos cuando sea necesario. Es especialmente importante hacer esto al comienzo de cada nueva temporada.
- Para áreas oxidadas en elementos metálicos como bisagras, soportes, etc., lije y vuelva a pintar usando una pintura a base de plomo que cumpla con los requisitos del Título 16 CRF Parte 1303.
- Inspeccione las piezas de madera una vez al mes. A veces, las fibras de la madera se levantan durante la estación seca, lo que provoca que aparezcan astillas. Puede ser necesario utilizar arena ligera para mantener un entorno seguro. Tratar su producto con protección (sellador) después de lijarlo ayudará a evitar la deformación o agrietamiento graves y otros daños climáticos.
- Hemos aplicado un barniz translúcido a base de agua a su unidad. Esto se hace solo por motivos de color. Una o dos veces al año, según las condiciones climáticas, debe aplicar algún tipo de protección (sellador) a la madera a su unidad. Antes de aplicar el sellador, lije ligeramente cualquier punto "áspero" de la unidad. Tenga en cuenta que este es un requisito para la validez de la garantía.

LOS PROPIETARIOS SON RESPONSABLES DE MANTENER LA LEGIBILIDAD DE LAS ETIQUETAS DE ADVERTENCIA

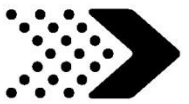

Su estructura de Backyard Discovery está diseñada y construida con materiales de calidad. Como con todos los productos para exteriores, se erosionará y se desgastará. Para llevar al máximo el disfrute, la seguridad y la vida útil de su estructura, es importante realizar un mantenimiento adecuado.

Sobre Nuestra Madera

Backyard Discovery utiliza 100 % madera de cedro (*C. Lanceolata*). Si bien tenemos mucho cuidado para seleccionar la madera de mejor calidad disponible, esta no deja de ser un producto de la naturaleza y, por lo tanto, es susceptible a la intemperie, lo que puede afectar el aspecto de su equipo.

¿Qué causa la erosión? ¿Afecta la resistencia de mi producto?

Una de las principales causas de la erosión son los efectos del agua (humedad); el contenido de humedad en la superficie de la madera es diferente al del interior de la madera. Al cambiar el clima, la humedad se mueve hacia adentro o hacia afuera de la madera, lo que genera tensión que puede provocar deformación y agrietamiento. Puede esperar lo siguiente debido a la erosión. Estos cambios no afectarán la resistencia del producto:

1. El agrietamiento consiste en grietas superficiales en la madera a lo largo de las fibras. Por ejemplo, un poste (4" x 4") experimenta más agrietamiento que una tabla (1" x 4") porque la superficie y el contenido de humedad interior variarán más que en la madera más delgada.

2. La deformación es el resultado de cualquier distorsión (torsión, hundimiento) del plano original de la tabla y, a menudo, ocurre cuando la madera se humedece y se seca rápidamente.

3. El descoloramiento ocurre como un cambio natural en el color de la madera, ya que está expuesto a la luz solar y se volverá gris con el tiempo.

¿Cómo puedo reducir la erosión de la madera del producto?

1. Su producto de madera está recubierto con barniz a base de agua. La luz del sol descompondrá el revestimiento, por lo que recomendamos aplicar un agente hidrófugo o pintar una vez al año (consulte a su proveedor local de barnices y pinturas para obtener un producto recomendado). Debe aplicar algún tipo de protección (sellador) a la madera de su producto. **Tenga en cuenta que este es un requisito para la validez de la garantía.** La mayor parte de la erosión es natural y no afecta la seguridad. Sin embargo, si le preocupa que una pieza haya experimentado un grave problema de erosión, llame a nuestro Departamento de Servicio al Cliente para obtener más ayuda.

2. Inspeccione las piezas de madera una vez al mes. A veces, las fibras de la madera se levantan durante la estación seca, lo que provoca que aparezcan astillas. Puede ser necesario utilizar arena ligera para mantener un entorno seguro. Tratar su producto con protección (sellador) después de lijarlo ayudará a evitar la deformación o agrietamiento graves y otros daños climáticos.



Peligro de Piezas que Sobresalen

Incorrecto

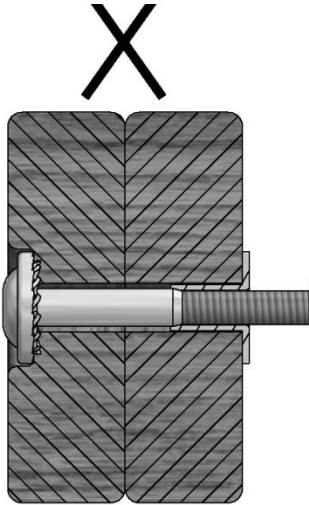

Si ve roscas expuestas y un perno que sobresale más allá de una tuerca en T, es posible que haya apretado demasiado el perno o que haya utilizado una pieza metálica incorrecta. Si ha apretado demasiado la pieza, retire el perno y agregue arandelas para que la pieza deje de sobresalir.

Correcto

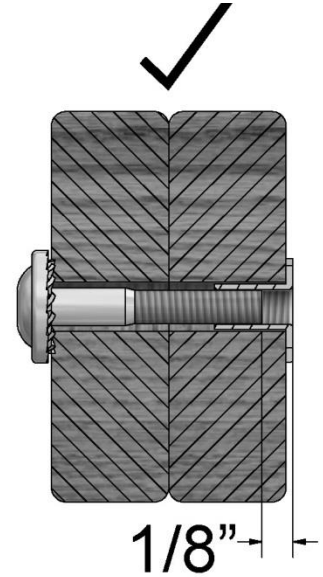

Montaje Adecuado de Piezas Metálicas

Montaje de Pernos y Tuercas en T

Coloque la tuerca en T en el orificio provisto. Coloque el perno a través de la arandela de seguridad e insértelo en el orificio provisto opuesto a la tuerca en T. Gire en el sentido de las agujas del reloj para enroscar la tuerca en T. No la ajuste por completo hasta que se le indique.

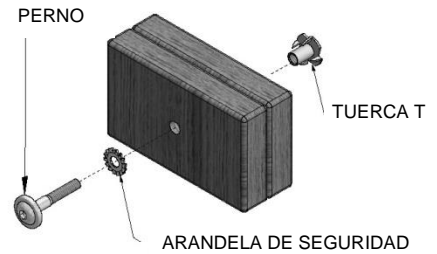

Montaje de Pernos y Tuercas Cilíndricas

Inserte la tuerca cilíndrica por la arandela de seguridad y haga presión para introducir ambas piezas por el orificio provisto. Coloque el perno por la segunda arandela de seguridad e inserte ambas piezas en el orificio provisto opuesto a la tuerca cilíndrica. Gire en el sentido de las agujas del reloj para enroscar la tuerca cilíndrica. No la ajuste por completo hasta que se le indique.

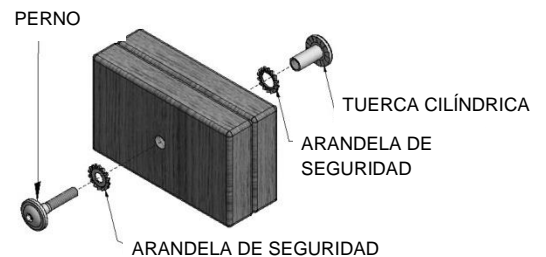

Montaje de Tirafondos

Normalmente, habrá un orificio guía perforado previamente en los montajes que requieren un tirafondo. Si no lo hay, alinee las dos tablas en la manera en que se fijarán y use el orificio perforado de fábrica como guía para perforar otro orificio guía en la tabla contigua. Esto evitará que la madera se parta. Para los pasos con tirafondos, solo se requiere una arandela de seguridad.

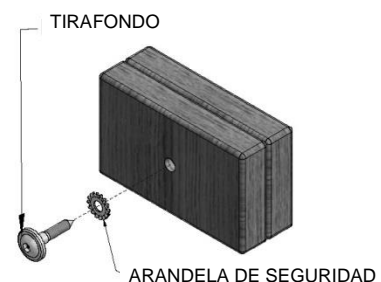



CONSEJO DE MONTAJE:

Esté atento a estos recuadros, que contienen imágenes útiles e información para que el proceso de montaje sea lo más rápido e sencillo posible.

Clasificación de la Madera



Al retirar la madera de las cajas, recomendamos organizarla por número de pieza antes de comenzar el montaje. Esto permitirá instalar las piezas con mayor rapidez e identificar fácilmente cualquiera que pueda faltar o que haya llegado dañada.

Clasificación de las Piezas Metálicas

TUERCA CILÍNDRICA H100545



TORNILLO H100695

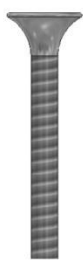

TUERCA EN T H100699

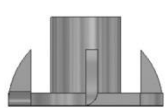

ARANDELA PLANA H100706

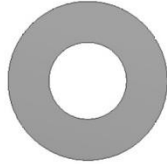

PERNO HEXAGONAL H100716



PERNO H100718



TORNILLO PWH H100742



Para simplificar el montaje, recomendamos clasificar las bolsas de las piezas metálicas por el código alfanumérico de siete caracteres impreso en las bolsas o por el tipo de pieza (es decir, pernos, tuercas, etcétera). Organizar estas piezas facilitará el montaje.

Identificación de las Piezas Metálicas

Las bolsas de piezas llevan impreso un código de pieza alfanumérico de siete caracteres. Durante el montaje, solo necesita consultar los últimos tres caracteres del código de pieza, según se indica en cada paso. Esto facilitará la búsqueda de la pieza correcta.

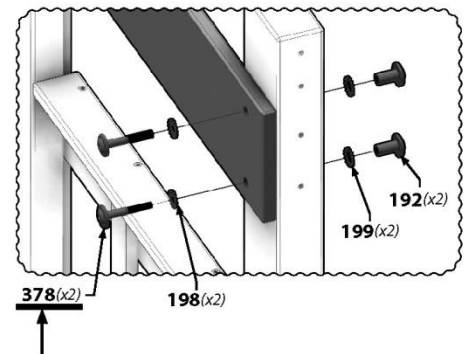
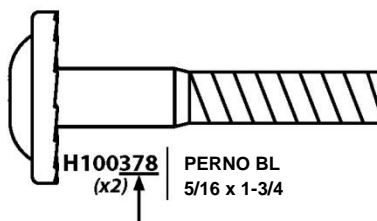

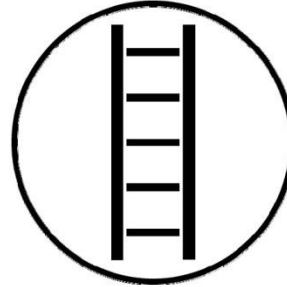
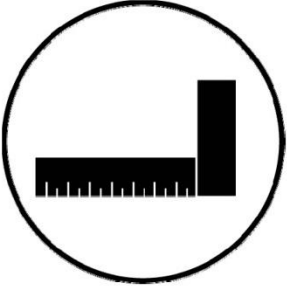
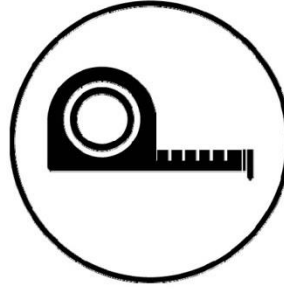

(SE NECESITAN 2)



Íconos que aparecen en este manual y sus usos



Debe asegurarse de que el montaje esté nivelado antes de ajustar los pernos.



Para un montaje adecuado, tendrá que asegurarse de que la estructura esté nivelada antes de proceder al siguiente paso.



Algunos pasos en el proceso del montaje requerirán ayuda adicional. Asegúrese de tener un ayudante a su disposición.



Este icono muestra una llave de extremos abiertos. Usando la llave inglesa como barra de fracción.



Cuando vea este ícono, necesitará una llave de tubo. En los íconos que aparecen debajo, se indica el tamaño de los accesorios necesarios para el montaje 1/2.



Este ícono le advierte que no ajuste demasiado los tornillos. El objetivo de esto es evitar daños estructurales y que se astille la madera.

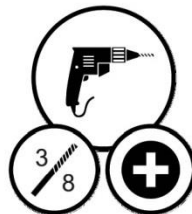

En este ícono, se indica qué accesorios para taladro se necesitan. En el caso de este ejemplo, necesitará un accesorio de cabeza Phillip y un tubo de 3/8.



Es de vital importancia que comience con la colocación y nivelación de los cimientos, la losa de hormigón o la plataforma para fijar su estructura

- Preste mucha atención a los elementos necesarios para cada paso. Asegúrese de estar utilizando las piezas correctas para cada paso. Utilizar las piezas incorrectas puede provocar un montaje ineficiente.
- Recuerde verificar los servicios subterráneos y los cables eléctricos aéreos.

Se proporcionan soportes de postes con su estructura, lo que le permite instalar permanentemente su estructura en una superficie de madera u hormigón nueva o preexistente.

- Se incluyen las piezas necesarias para unir los soportes de poste a la estructura.
- Se incluyen las piezas necesarias para montar la estructura permanentemente en una superficie de hormigón.
- Las piezas necesarias para montar la estructura permanentemente en una plataforma de madera NO están incluidas y deberán comprarse por separado. Debe asegurarse de que haya un amplio soporte estructural debajo de la plataforma antes de realizar la fijación permanente.

Montaje del Techo de Metal

- Retire la cubierta de plástico de los paneles del techo de metal antes de instalar cada pieza. Coloque los materiales del techo sobre una superficie plana no abrasiva antes y después del montaje, ya que podría doblarse, abollarse o rayarse.

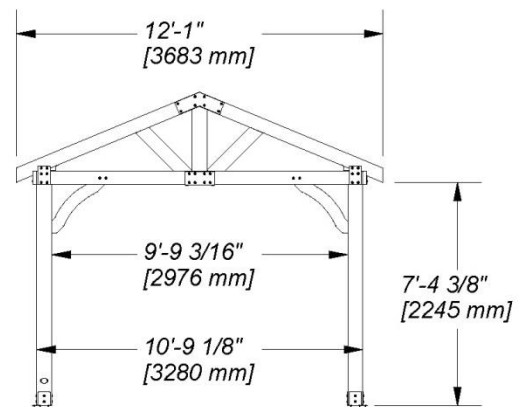
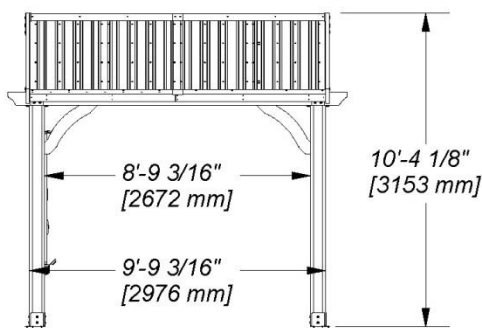
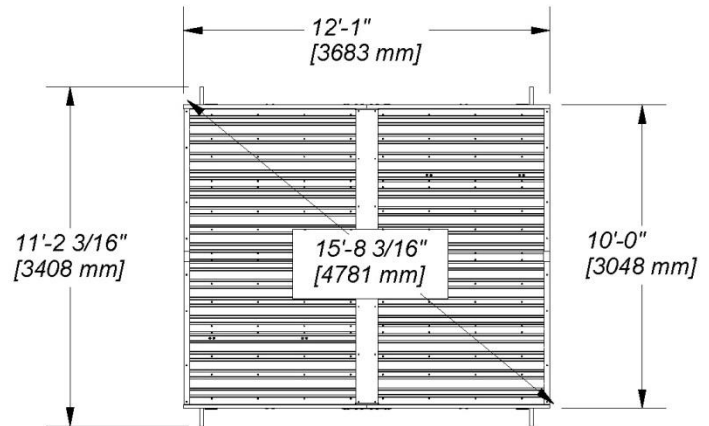
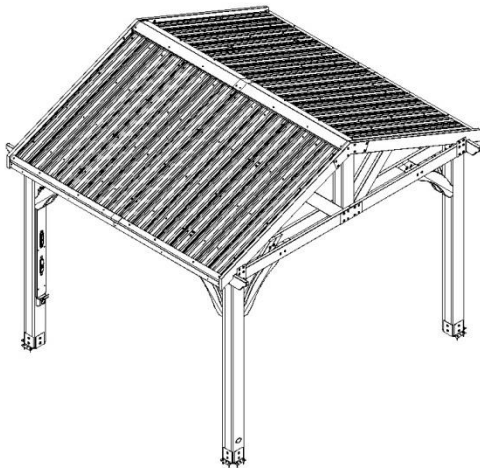



Componentes de Madera (No a Escala)



AB1 | SOPORTE ANGULAR - W2A02967
(8) | 1 5/16"x6 7/16"x35 3/4" (34x163x908)



AB2 | SOPORTE ANGULAR - W2A02968
(8) | 1 5/16"x6 7/16"x35 3/4" (34x163x908)



D1 | VIGA - W4L13079
(2) | 1 3/8"x5 1/4"x111 1/8" (36x134x2824)



D2 | VIGA - W4L13080
(8) | 1 3/8"x5 1/4"x64 5/8" (36x134x1640)



D3 | VIGA - W4L13072
(4) | 1 3/8"x5 1/4"x11 1/2" (36x134x292)



D4 | VIGA - W4L13075
(2) | 1 3/8"x5 1/4"x102 3/8" (36x134x2600)



D6 | SOPORTE ANGULAR - W4L13071
(4) | 1 3/8"x5 1/4"x30 1/4" (36x134x769)



D7 | SOPORTE ANGULAR - W4L13082
(4) | 1 3/8"x5 1/4"x32 3/8" (36x134x823)



E1 | CABIO EXTERIOR - W4L13076
(4) | 1 3/8"x3 3/8"x77 3/8" (36x86x1965)



E2 | CABIO - W4L13073
(6) | 1 3/8"x3 3/8"x77 3/8" (36x86x1965)



Componentes de Madera (No a Escala)



E3 | TABLA DE REVESTIMIENTO - W4L13074
(8) | 1 3/8"x3 3/8"x91 3/4" (36x86x2330)



E4 | TABLA DE REVESTIMIENTO - W4L13081
(8) | 1 3/8"x3 3/8"x27 1/4" (36x86x692)

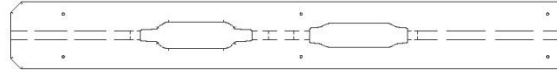

G5 | CUBIERTA DE CABLE - W4L13083
(1) | 1"x5 1/4"x43 5/8" (24x134x1109)



H1 | CABIO - W4L13077
(2) | 1"x3 3/8"x105 1/8" (24x86x2670)



H2 | IMPOSTA - W4L13078
(4) | 1"x3 3/8"x59 3/8" (24x86x1507)



J8 | CUBIERTA DEL CABLE - W4L13084
(1) | 1"x2 3/8"x7 7/8" (24x60x201)



J9 | RIGIDIZADOR DE CUMBRERA - W4L13590
(2) | 1"x2 3/8"x47 5/8" (24x60x1210)



J10 | RIGIDIZADOR DE CUMBRERA - W4L13591
(2) | 1"x2 3/8"x69 1/4" (24x60x1760)



P1 | POSTE - W2A02963
(2) | 6"x6"x92 1/16" (152x152x2338)



P2 | POSTE - W2A02964
(2) | 6"x6"x92 1/16" (152x152x2338)



P3 | POSTE - W2A02965
(2) | 7"x7"x32 1/2" (152x152x845)



RP1 | CABIO FINAL - W2A02962
(2) | 2 13/16"x5 1/4"x80 5/8" (72x134x2048)



RP2 | CABIO FINAL - W2A02966
(2) | 2 13/16"x5 1/4"x80 5/8" (72x134x2048)



Componentes Metálicos

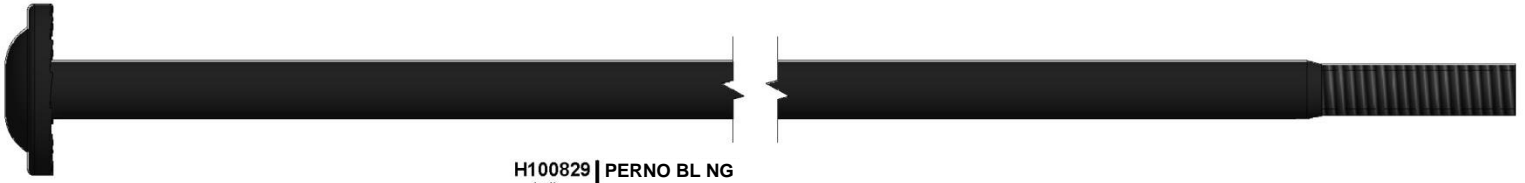

H100829 | PERNO BL NG
(x4) | 5/16x9 1/2

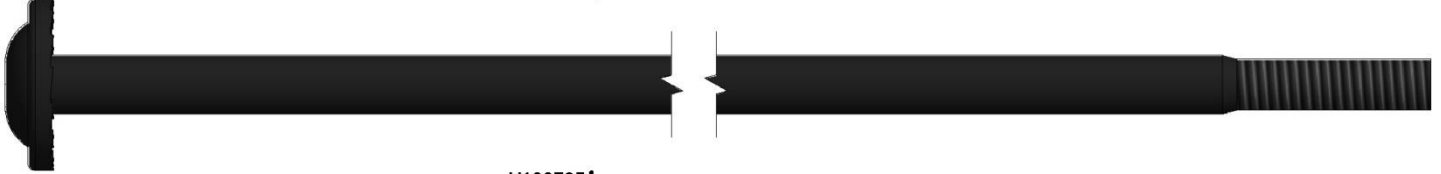

H100765 | PERNO BL 5/16x8 NG
(26)

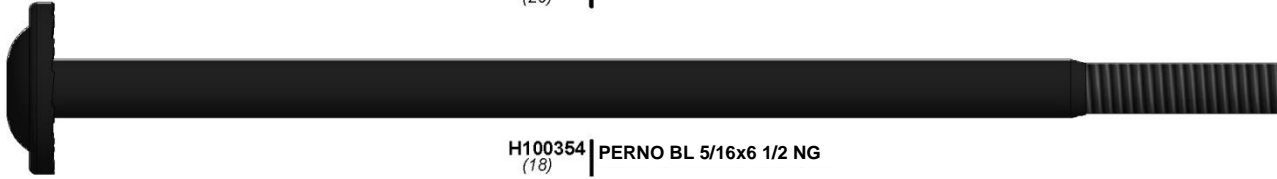

H100354 | PERNO BL 5/16x6 1/2 NG
(18)



H100194 | PERNO BL NG
(x18) | 5/16x2-1/4



H100193 | TUERCA CILÍNDRICA BL NG
(x42) | 5/16x1-1/2



H100205 | PERNO BL NG
(x42) | 5/16x2-1/4



H100192 | TUERCA CILÍNDRICA BL NG
(x70) | 5/16x7/8



H100407 | PERNO BL NG H100379
(x13) | 5/16x1 1/2



H100379 | TUERCA EN T NG
(x26) | 5/16



H100459 | PERNO BL NG
(x18) | 5/16x1 1/4



H100206 | TIRAFONDO BL 5/16x3 NG
(22)

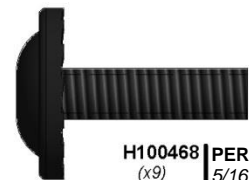

H100468 | PERNO BL NG
(x9) | 5/16x1



H100471 | TIRAFONDO BL NG
(x54) | 5/16x1 1/2



Componentes Metálicos



H100201 | TORNILLO PFH NG
(x7) | 8x2-1/2



H100391 | TORNILLO PFH NG
(x86) | 8x2



H100200 | TORNILLO PFH NG
(x33) | 8x1 1/2



H100536 | TORNILLO PWH NG
(x33) | 8x1 1/4



H100392 | TORNILLO PWH NG
(x17) | 8x3/4



H100120 | ANCLAJE DE HORMIGÓN 1/4"x2"
(x17)



H100760 | TORNILLO PARA MADERA N.º 10-16 X 1 1/4"
(x133)



H100759 | TORNILLO AUTOPERFORANTE 1/4-14 x 3/4"
(x18)



H100833 | TORNILLO PARA MADERA
(x18) | 10x3/4



H100630 | ARANDELA PLANA NG
(x17) | 8x19



H100198 | ARANDELA DE SEGURIDAD EXT. NG
(x92) | 8x19



H100199 | ARANDELA DE SEGURIDAD EXT. NG
(x88) | 12x19



H100770 | ARANDELA PLANA
(x4) | 5/16 BLK



H100479 | CONTRATUERCA NG
(x4) | 5/16

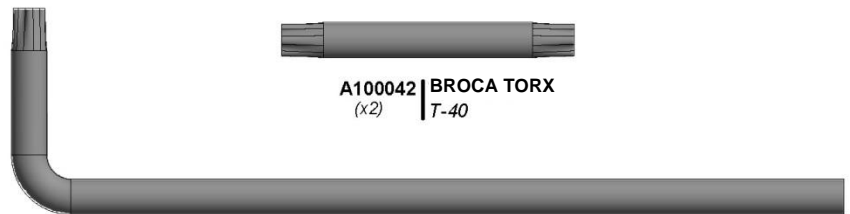

A100042 | BROCA TORX
(x2) | T-40



A100041 | LLAVE TORX
(x2) | T-40



H100764 | FIJADOR
(x1)



Componentes Accesorios (No a Escala)



A100241 (x1) | ETIQUETA DE IDENTIFICACIÓN BYD (PEQUEÑA) SIN EDADES

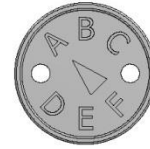

A100314 (x1) | ETIQUETA DE REVISIÓN "A"

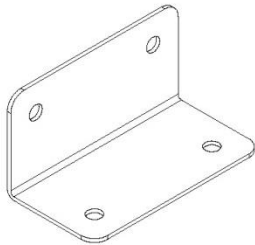

A4M00619 (x4) | SOPORTE EN ESCUADRA 66x66x127 - NG

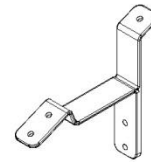

A4M00961 (x6) | SOPORTE DE TECHO

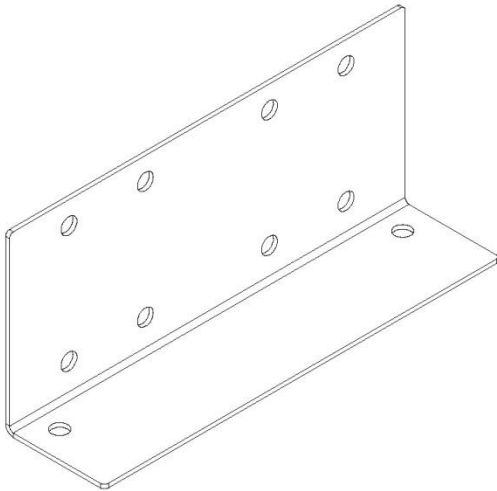

A4M00972 (x4) | SOPORTE

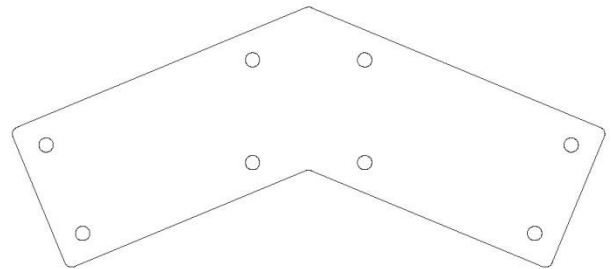

A4M00973 (x2) | SOPORTE

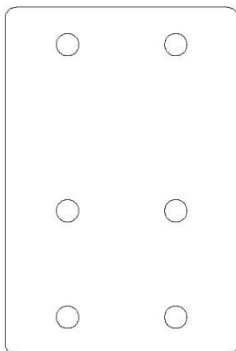

A4M00974 (x4) | SOPORTE

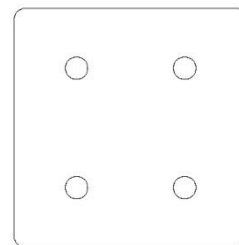

A4M00979 (x4) | SOPORTE



Componentes Accesorios (No a Escala)

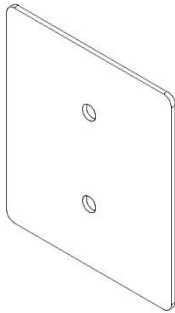

A4M00978 | PLACA DE POSTE
(x8)

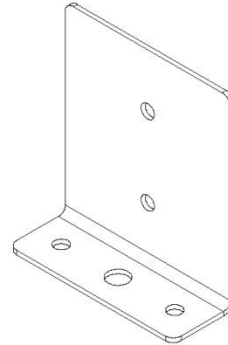

A4M00977 | PLACA DE ANCLAJE DE POSTE
(x8)

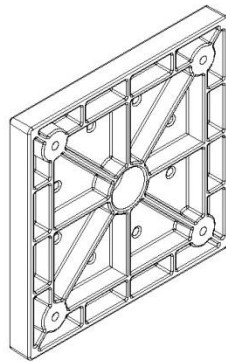

A6P00308 | PIE DE POSTE 6x6
(x4)



A6P00265 | KIT DE TOMACORRIENTE - PATENTE PENDIENTE
(1)



A6P00171 | ROTULADOR RETOCADOR DE MADERA
(x1)



Componentes Accesorios (No a Escala)

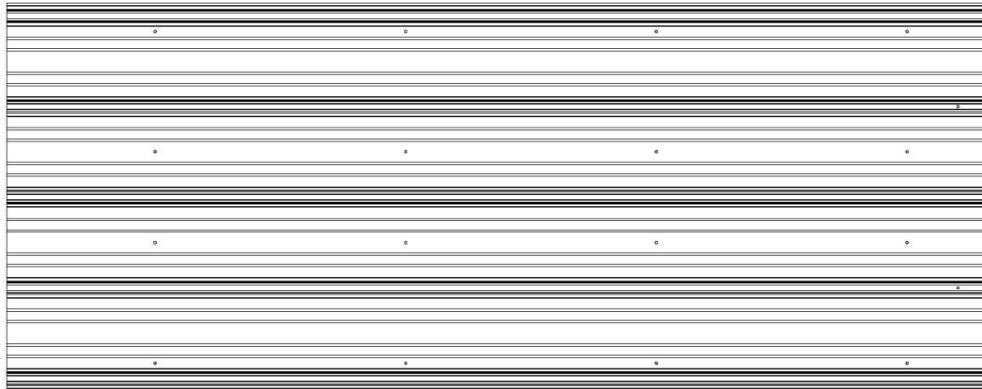

A4M01124
(x8) | PLANCHAS DE ACERO 29 GA

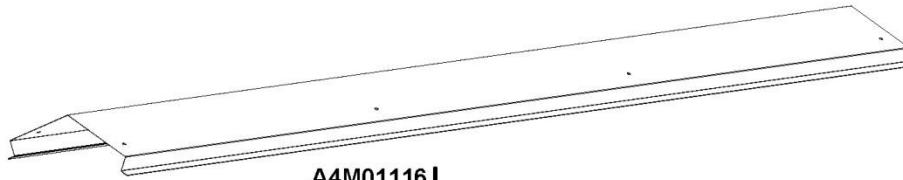

A4M01116
(x2) | CUMBRERA 29 GA

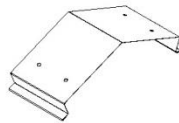

A4M01127
(x1) | EMPALME DE CUMBRERA



A6P00398
(x2) | PROTECTOR DE CUMBRERA

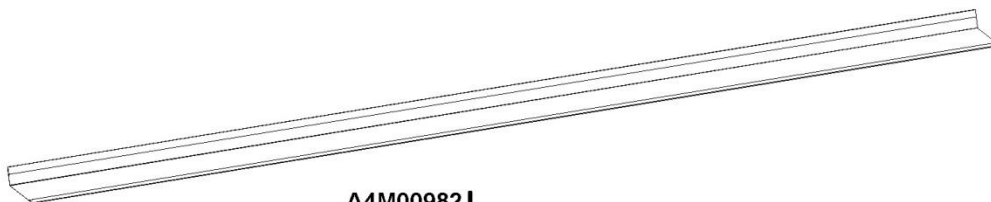

A4M00982
(x4) | PERFIL DE CONTORNO DEL TECHO



A4M00983
(x2) | EMPALME DE PERFIL DE CONTORNO DEL TECHO



Fase 1

PASO 1



P1 | POSTE - W2A02963
(2) | 6"x6"x92 1/16" (152x152x2338)



P2 | POSTE - W2A020610
(2) | 6"x6"x92 1/16" (152x152x2338)

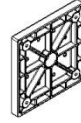

A6P00308 | PIE DE POSTE 6x6
(x4)



H100200 | TORNILLO PFH NG
(x16) | 8x1 1/2

COMPLETE ESTE PASO DOS VECES



CONSEJO:

PARA UNA MAYOR FACILIDAD DE MONTAJE,
RECOMENDAMOS UTILIZAR CABALLETES PARA LOS
PASOS 1 A 3.

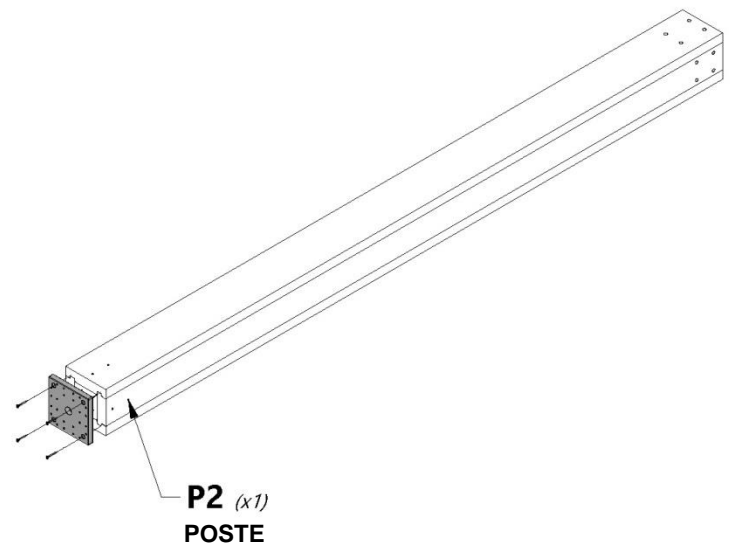
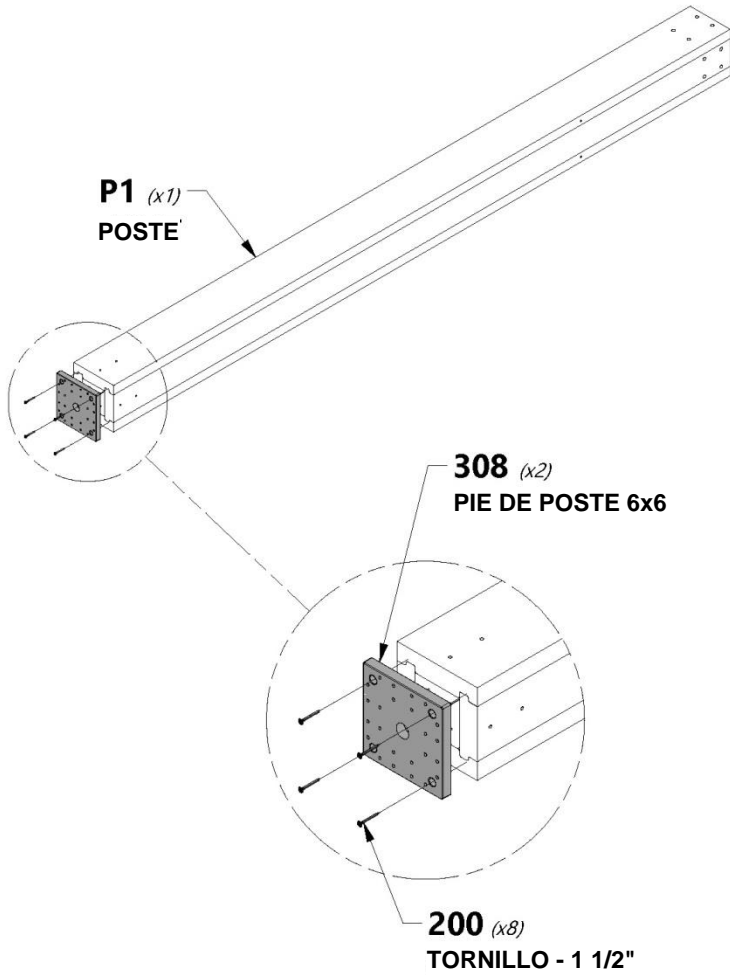



Fase 1

PASO 2

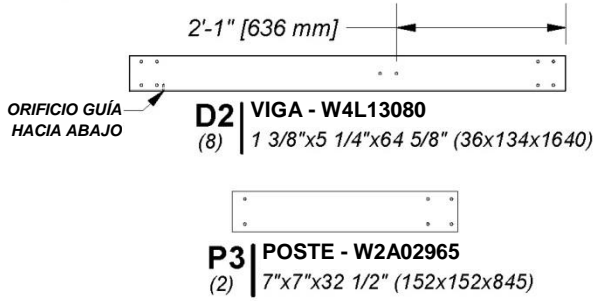

COMPLETE ESTE PASO DOS VECES

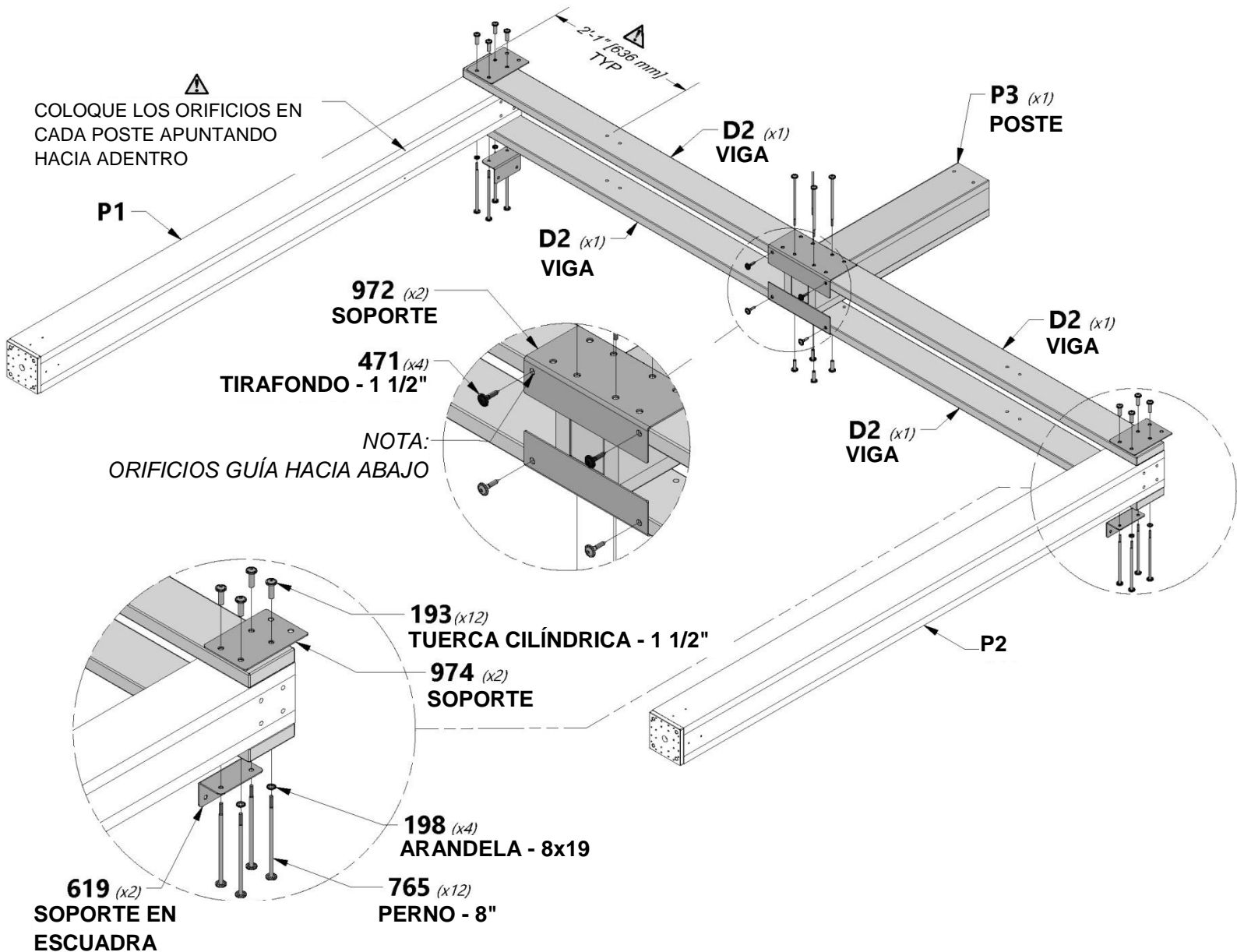



AB2 SOPORTE ANGULAR - W2A02968
(8) 1 5/16"x6 7/16"x35 3/4" (34x163x908)



H100206 | TIRAFONDO BL NG
(8) 5/16x3



H100205 | PERNO BL NG
(16) 5/16x2-1/4



H100192 | TUERCA CILÍNDRICA BL NG
(16) 5/16x7/8



H100199 | ARANDELA DE SEGURIDAD EXT. NG
(16) 12x19



H100198 | ARANDELA DE SEGURIDAD EXT. NG
(24) 8x19

COMPLETE ESTE PASO DOS VECES

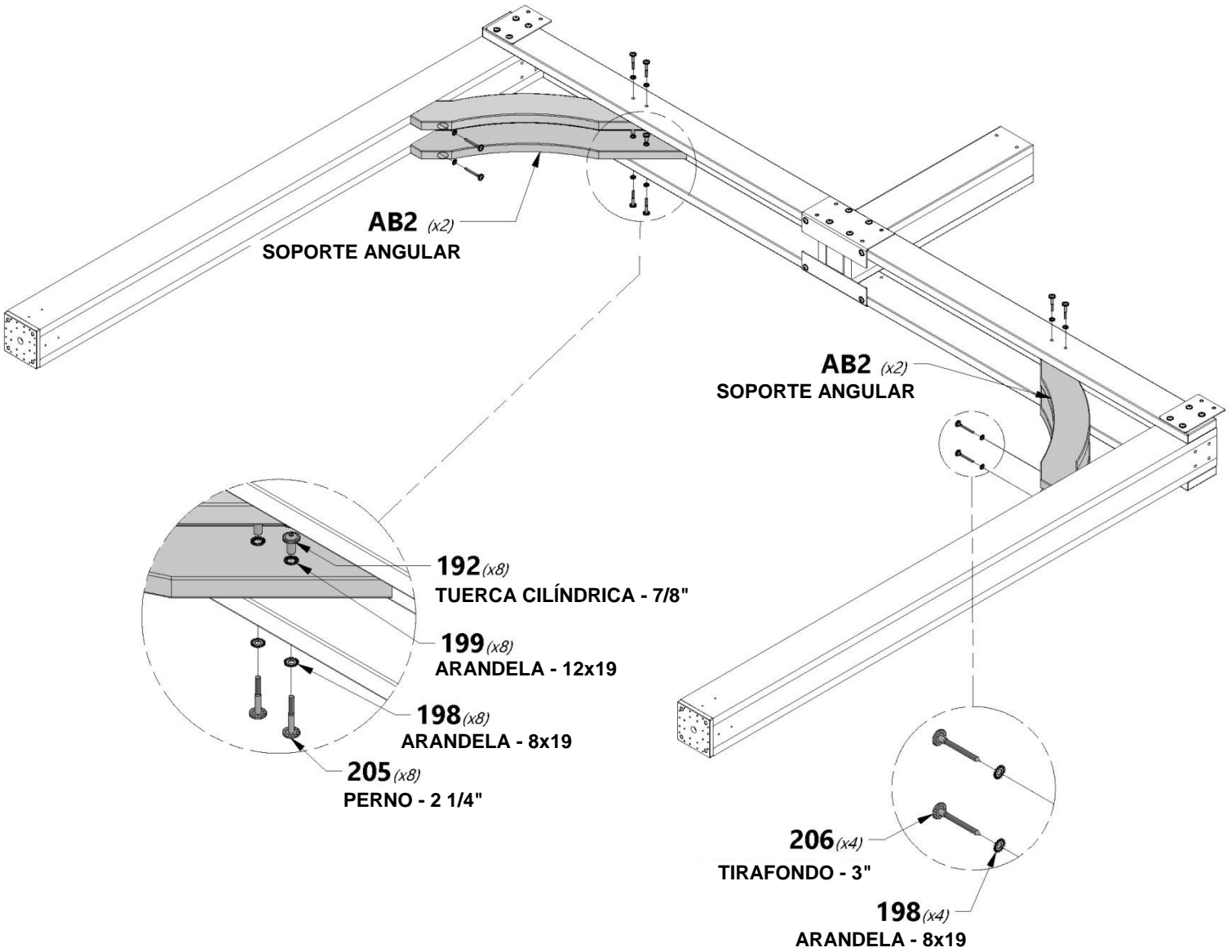



Fase 1

PASO 4



D4 | VIGA - W4L13075
(2) | 1 3/8"x5 1/4"x102 3/8" (36x134x2600)



H100468 | PERNO BL NG
(x8) | 5/16x1



H100192 | TUERCA CILÍNDRICA BL NG
(x8) | 5/16x7/8



H100199 | ARANDELA DE SEGURIDAD EXT. NG
(x8) | 12x19

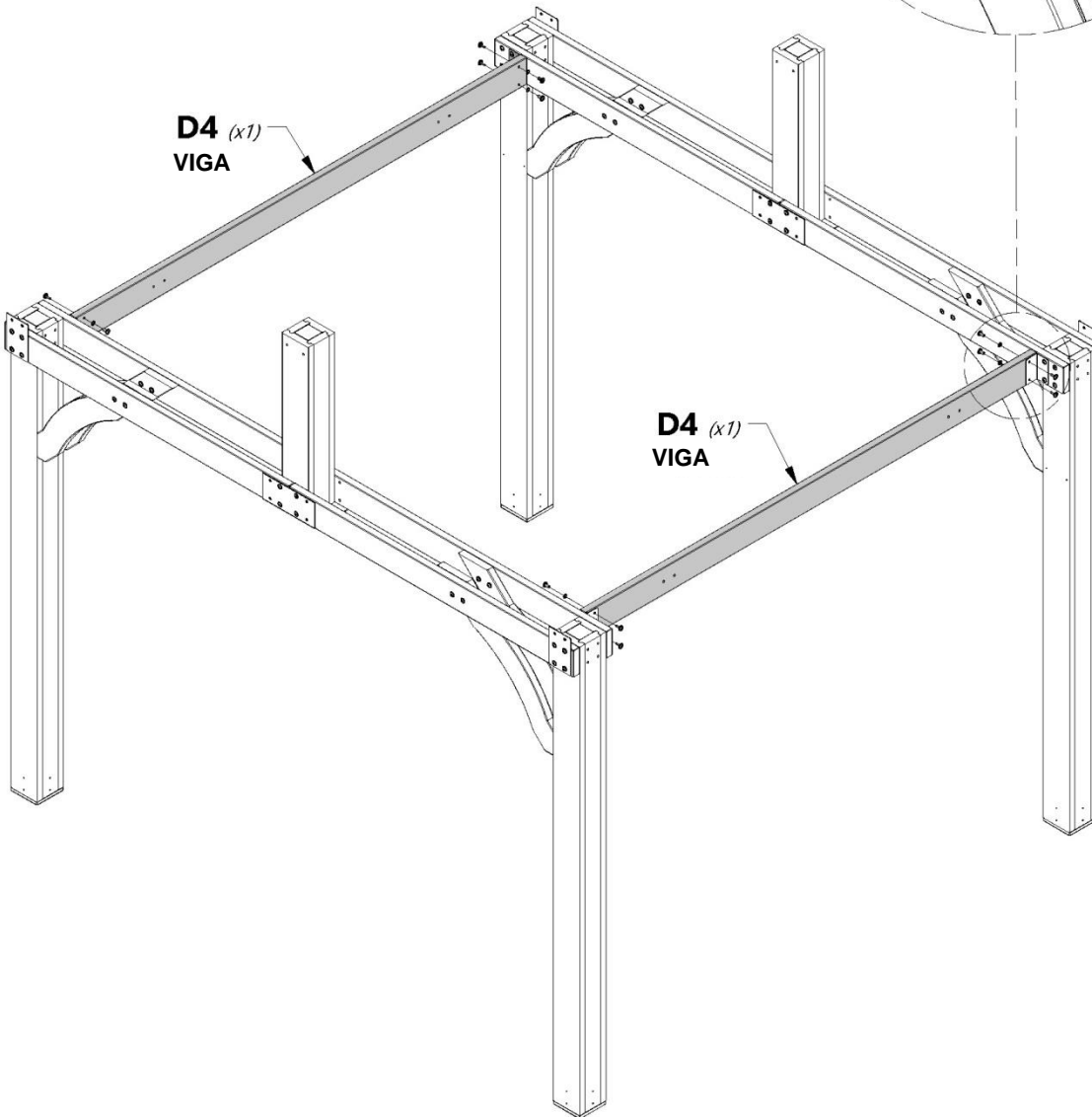
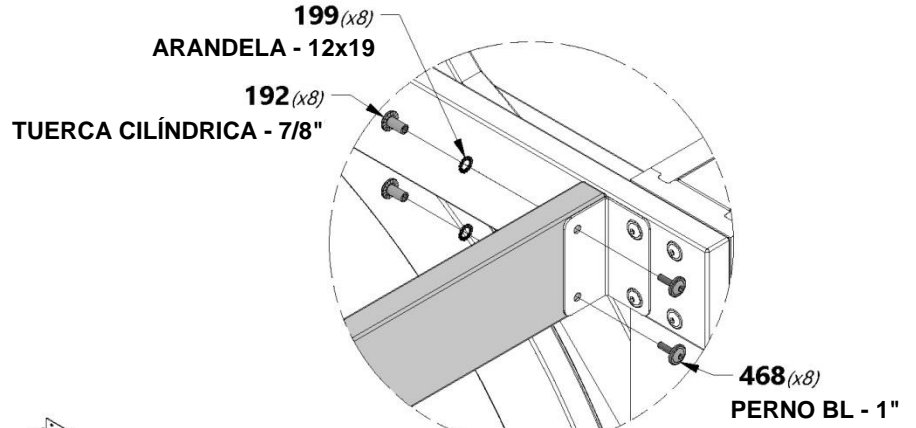



Fase 1



D1 | VIGA - W4L13079
(x2) | 1 3/8"x5 1/4"x111 1/8" (36x134x2824)



D3 | VIGA - W4L13072
(x4) | 1 3/8"x5 1/4"x11 1/2" (36x134x292)



A4M00979 | SOPORTE
(x4)

PASO 5



H100354 | PERNO BL NG
(x16) | 5/16x6 1/2



H100193 | TUERCA CILÍNDRICA BL NG
(x16) | 5/16x1-1/2



H100199 | ARANDELA DE SEGURIDAD EXT. NG
(x16) | 12x19

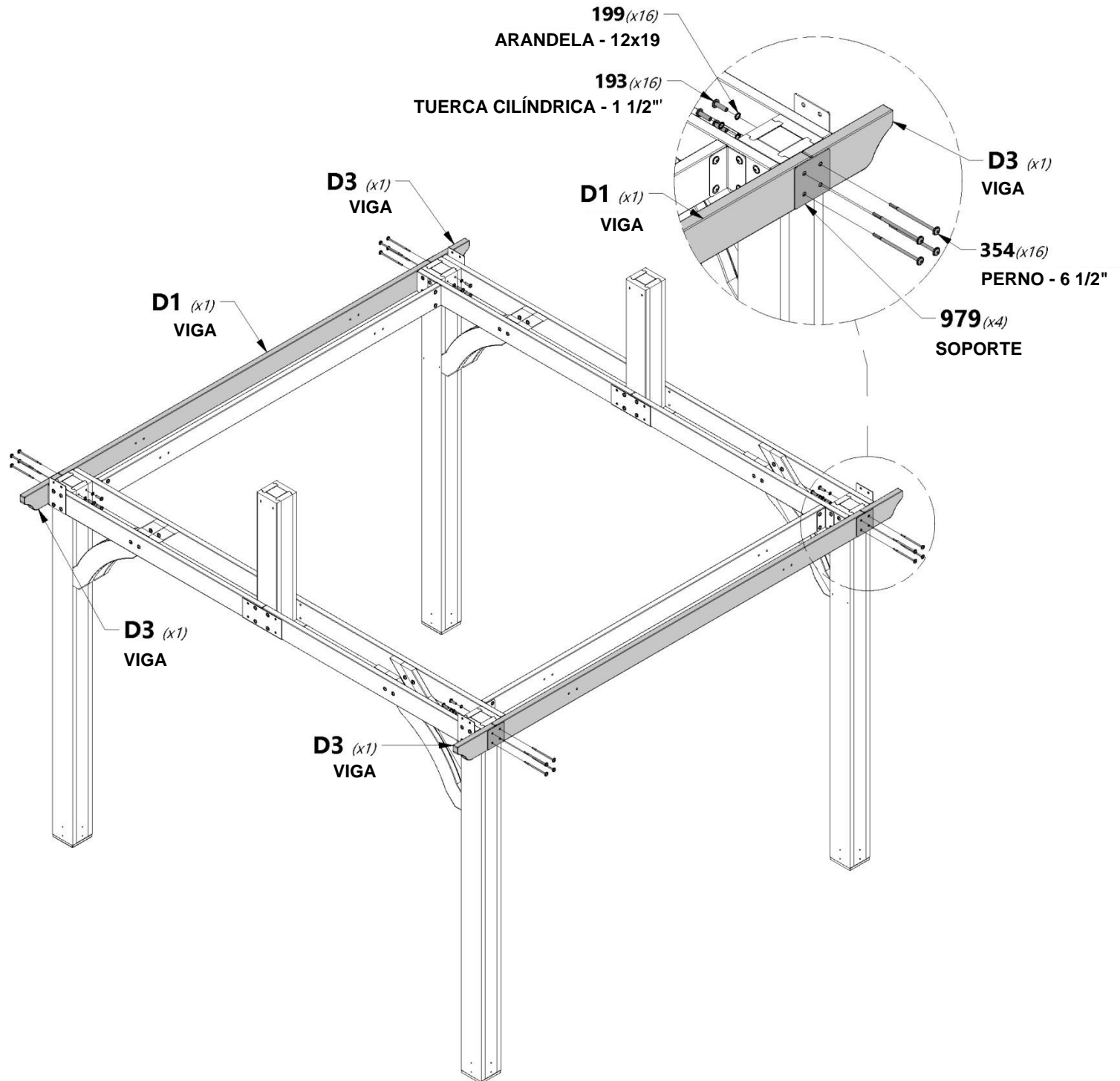



Fase 1

PASO 6

AB1 SOPORTE ANGULAR - W2A02967
(8) 1 5/16"x6 7/16"x35 3/4" (34x163x908)

H100205 PERNO BL NG
(x16) 5/16x2-1/4

H100192 TUERCA CILÍNDRICA BL NG
(x16) 5/16x7/8

H100206 TIRAFONDO BL NG
(8) 5/16x3

H100198 ARANDELA DE SEGURIDAD EXT. NG
(x24) 8x19

H100199 ARANDELA DE SEGURIDAD EXT. NG
(x16) 12x19

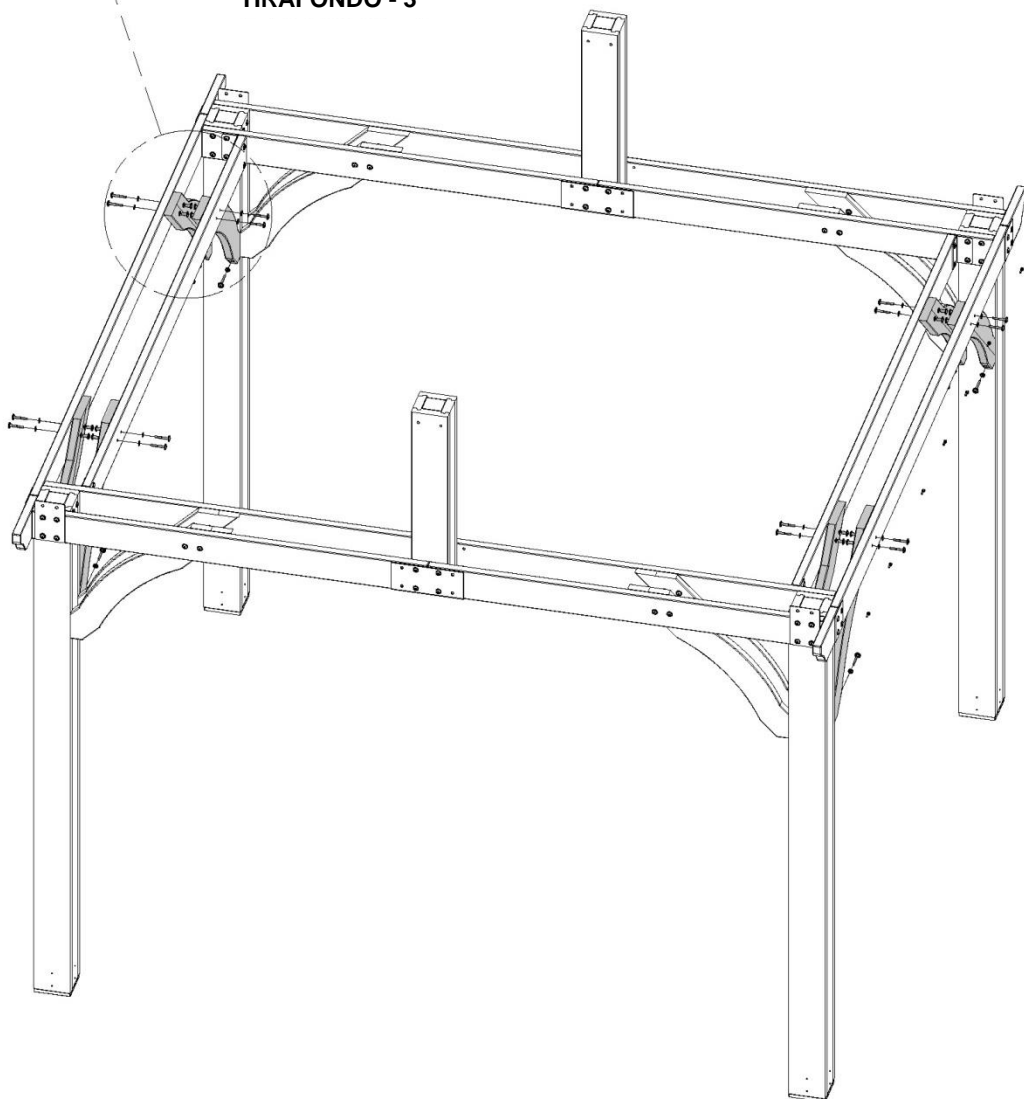
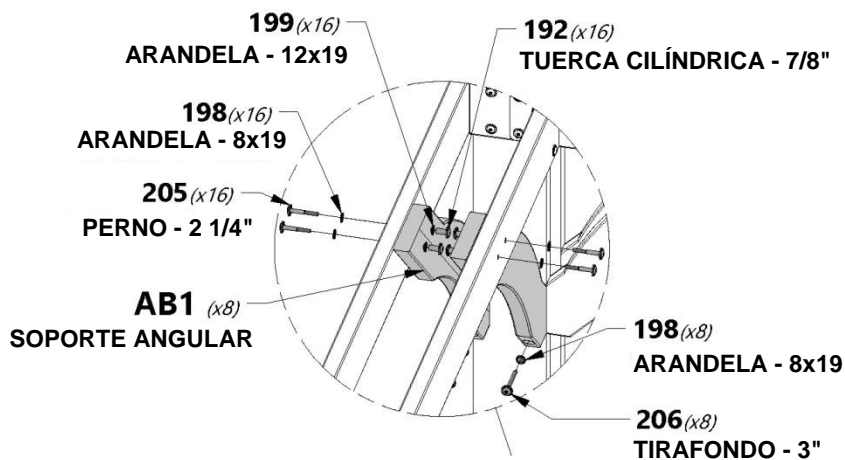

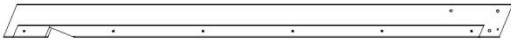

RP1 CABIO FINAL - W2A02962
(2) 2 13/16"x5 1/4"x80 5/8" (72x134x2048)

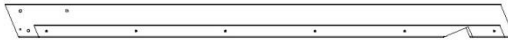

RP2 CABIO FINAL - W2A02966
(2) 2 13/16"x5"x80 5/8" (72x134x2048)

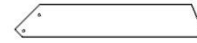

D6 SOPORTE ANGULAR - W4L13071
(4) 1 3/8"x5 1/4"x30 1/4" (36x134x769)

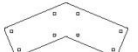

A4M00973 SOPORTE
(x2)



H100206 TIRAFONDO BL NG
(4) 5/16x3



H100471 TIRAFONDO BL NG
(12) 5/16x1 1/2



H100199 ARANDELA DE SEGURIDAD EXT. NG
(8) 12x19



H100194 PERNO BL NG
(8) 5/16x2 1/2



H100192 TUERCA CILÍNDRICA BL NG
(8) 5/16x7/8



H100198 ARANDELA DE SEGURIDAD EXT. NG
(4) 8x19



H100407 PERNO BL NG
(8) 5/16x1 1/2



H100201 TORNILLO PFH NG
(4) 8x2-1/2



H100379 TUERCA EN T NG
(8) 5/16

COMPLETE ESTE PASO EN AMBOS LADOS



NOTA:

ALINEE LOS ORIFICIOS GUÍA CON LOS DEL POSTE INSTALANDO TEMPORALMENTE LOS PERNOS LARGOS DE 8" H100765 ANTES DE INSTALAR LOS TORNILLOS.

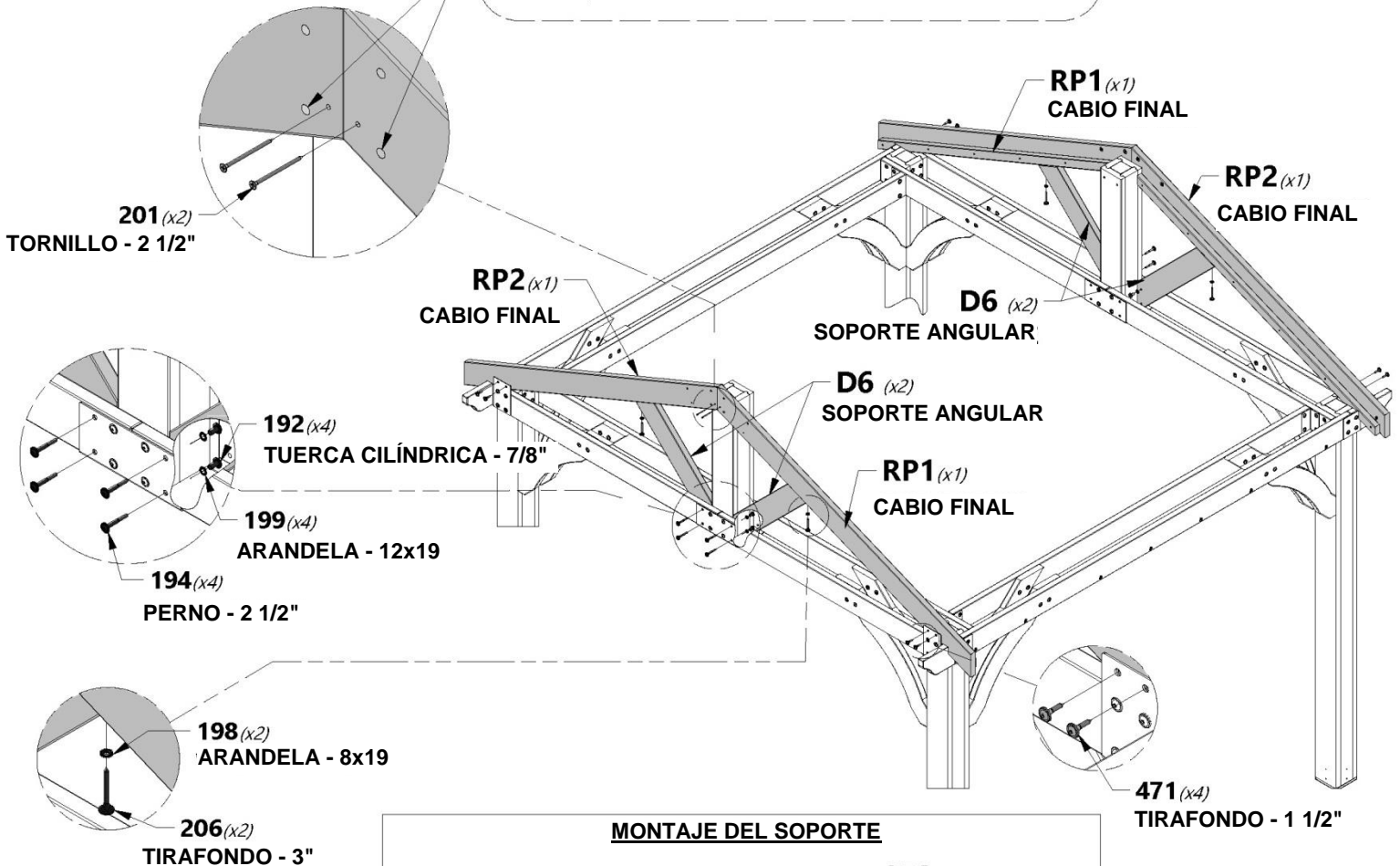

MONTAJE DEL SOPORTE

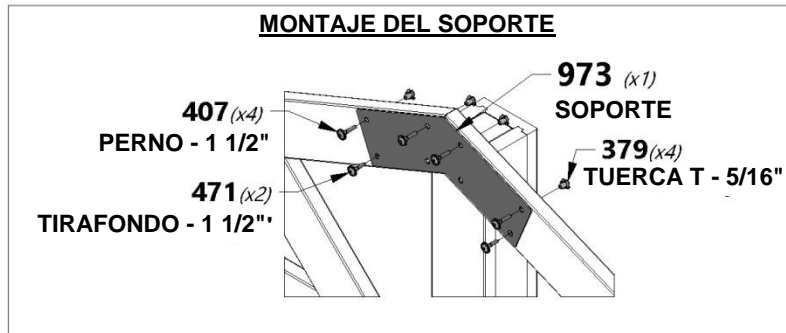



Fase 1

PASO 8

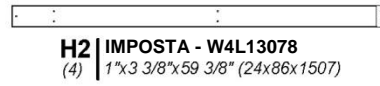
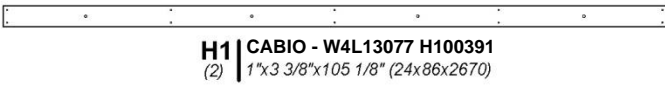
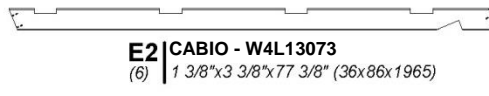

COMPLETE ESTE PASO DOS VECES

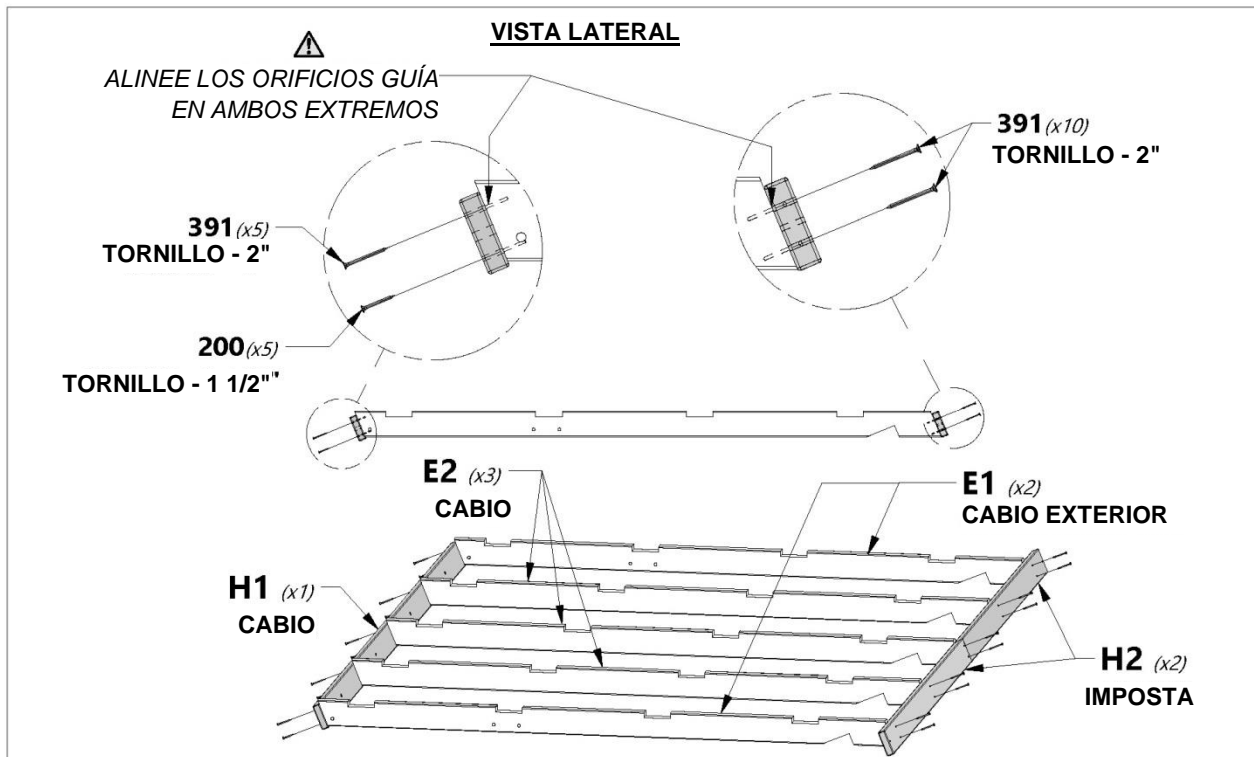
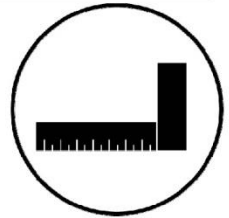
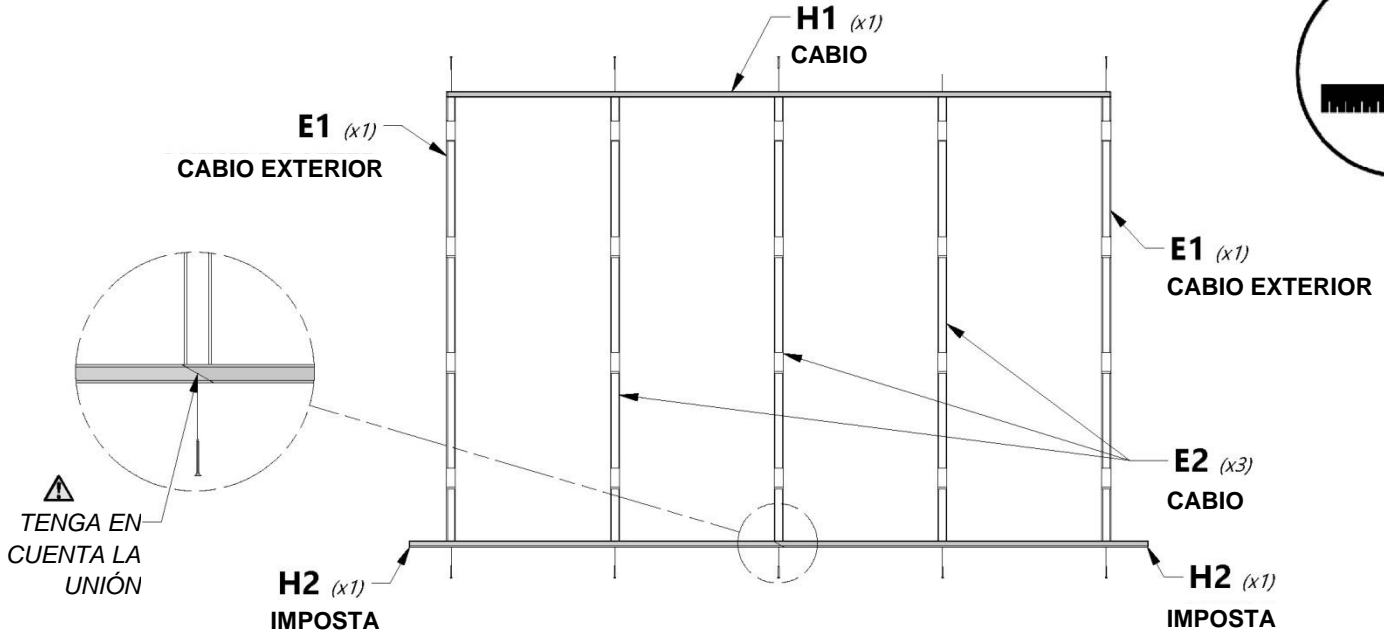



Fase 1

PASO 9

E4 TABLA DE REVESTIMIENTO - W4L13081
 (8) 1 3/8"x3 3/8"x27 1/4" (36x86x692)

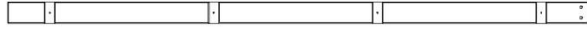

E3 TABLA DE REVESTIMIENTO - W4L13074
 (8) 1 3/8"x3 3/8"x91 3/4" (36x86x2330)

H100198 ARANDELA DE SEGURIDAD EXT. NG
 (16) 8x19



H100391 TORNILLO PFH NG
 (40) 8x2



H100379 TUERCA EN T NG
 (16) 5/16



H100459 PERNO BL NG
 (16) 5/16x1 1/4

COMPLETE ESTE PASO DOS VECES



NOTA:
 NIVELÉ CADA PANEL DEL TECHO.
 MIDA LA DISTANCIA DE ESQUINA A ESQUINA COMO SE MUESTRA Y
 ASEGÚRESE DE QUE LA MEDIDA SEA LA MISMA EN CADA DIRECCIÓN.
 LUEGO INSTALE LAS TABLAS E3 Y E4 COMO SE MUESTRA.

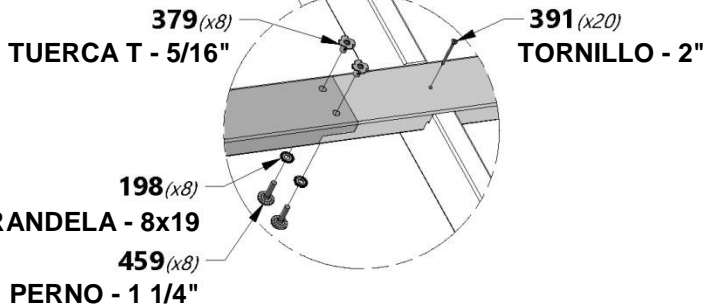
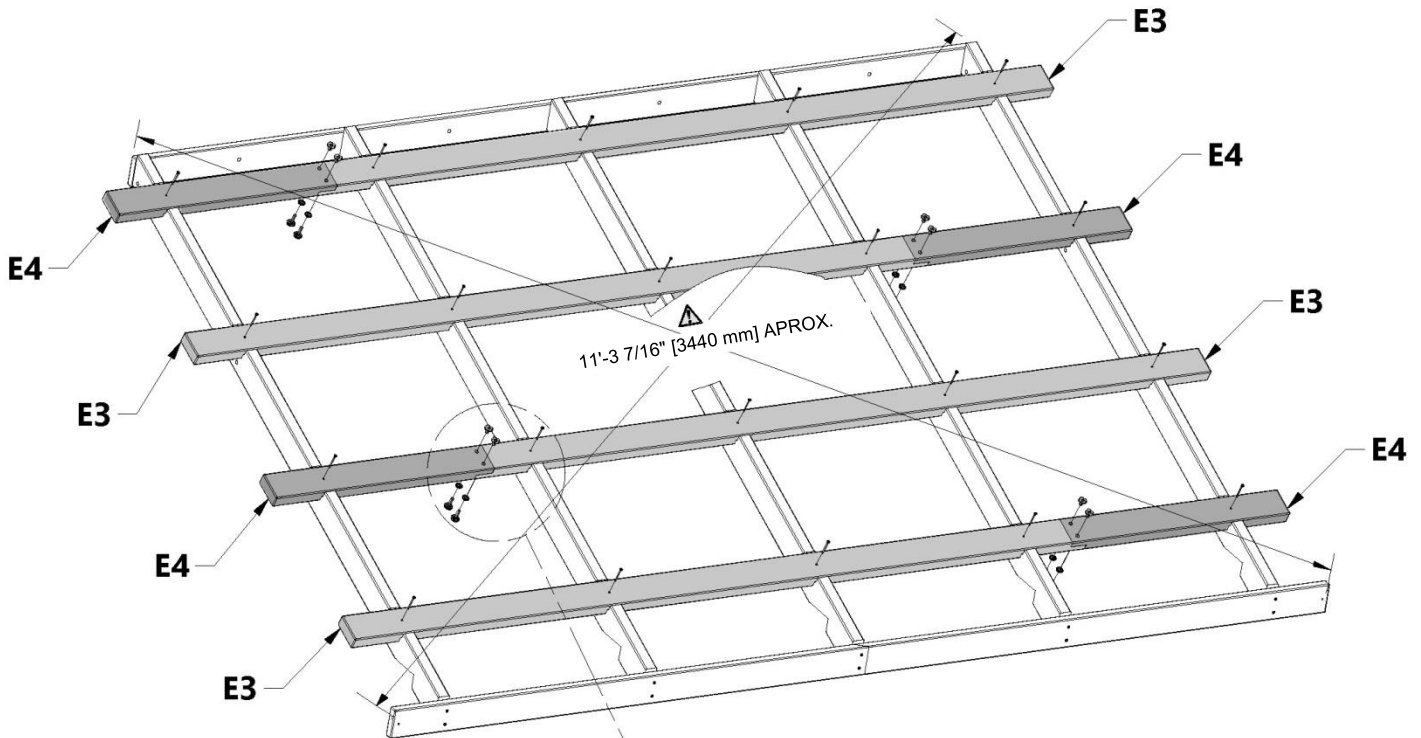
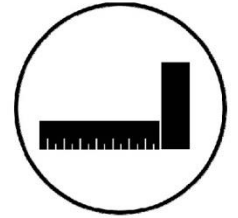



Fase 2

PREPARACIÓN

NOTA:



UTILICE ESTA PÁGINA PARA FAMILIARIZARSE CON EL PANEL DE TECHO Y OBTENER ASISTENCIA EN LOS PRÓXIMOS PASOS.

NOTA:

SE DEBEN USAR GANTES AL MANIPULAR LOS PANELES DE TECHO; LOS BORDES SON FILOSOS.

- Observe los orificios previamente perforados en el extremo superior de cada placa, como se muestra a continuación. Estos orificios siempre mirarán hacia la el caballete del techo y se usarán para instalar la cumbrera más adelante. Ensamble cada panel de techo comenzando en el lado derecho y trabajando hacia la izquierda como se muestra.

COLOQUE SUS PANELES DE TECHO EN EL SUELO PARA QUE SE ENFRENTEEN UNO CON OTRO COMO SE MUESTRA. RETIRE LA PELÍCULA AZUL PROTECTORA DE LOS PANELES.

 EL BORDE INICIAL DE LAS PLACAS DE TECHO SE ENSANCHAN COMO SE MUESTRA.

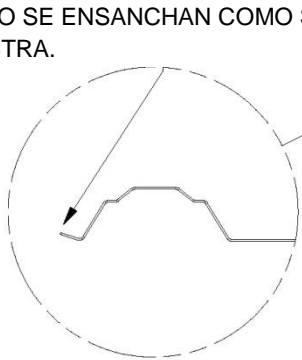

 TENGA EN CUENTA QUE LAS UBICACIONES DE LOS ORIFICIOS MIRAN HACIA LA PARTE SUPERIOR DEL TECHO.

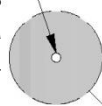

VISTA SUPERIOR

CUMBRERA

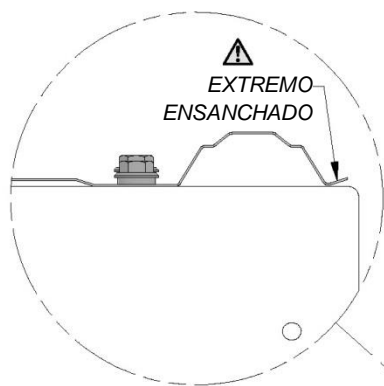

BORDE INICIAL
INSTALADO

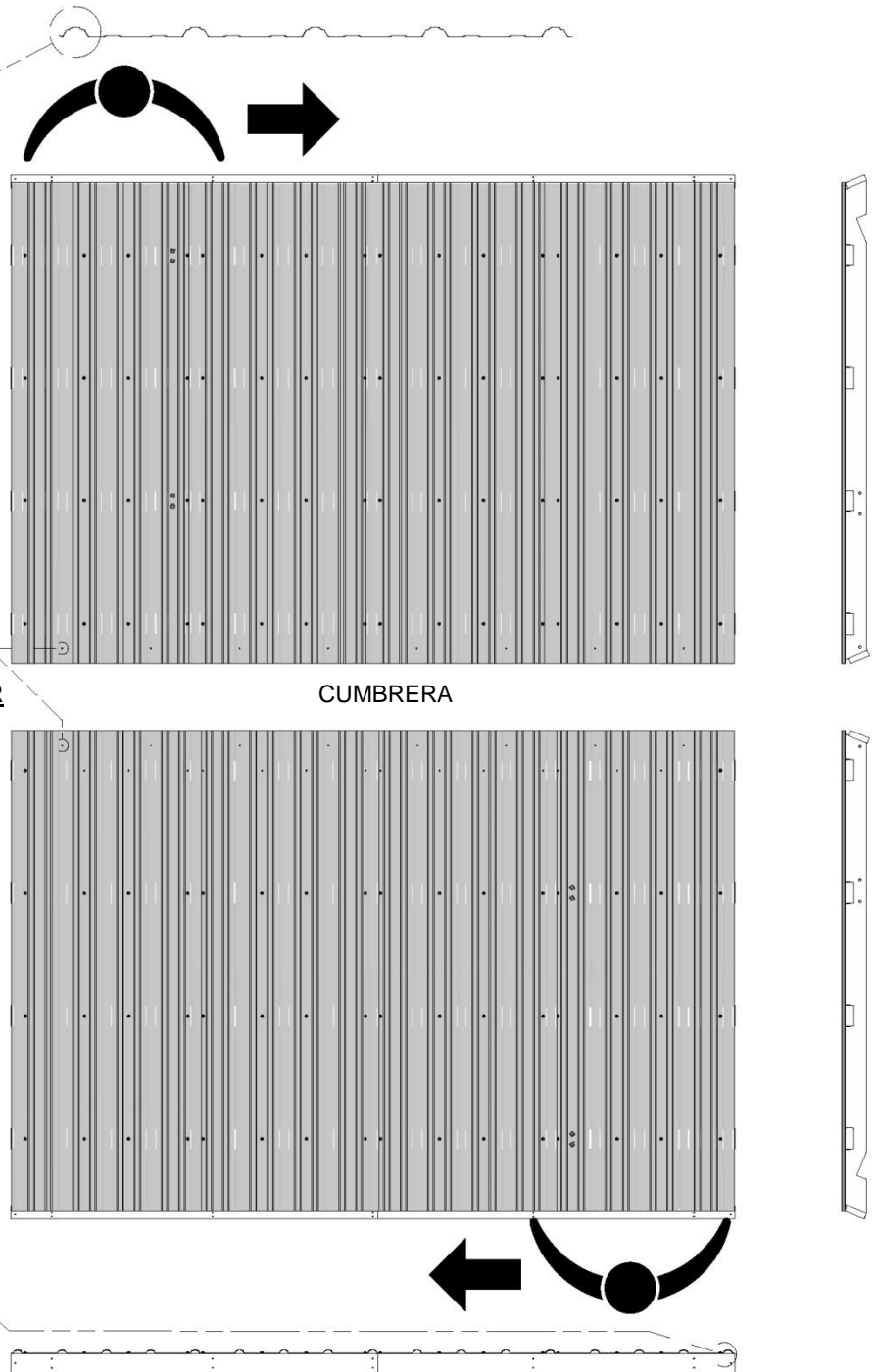



Fase 2

PASO 1



A4M01124 (x2) | **PLANCHAS DE ACERO 29 GA**



H100760 (x8) | **TORNILLO PARA MADERA 10-16x1-1/4**

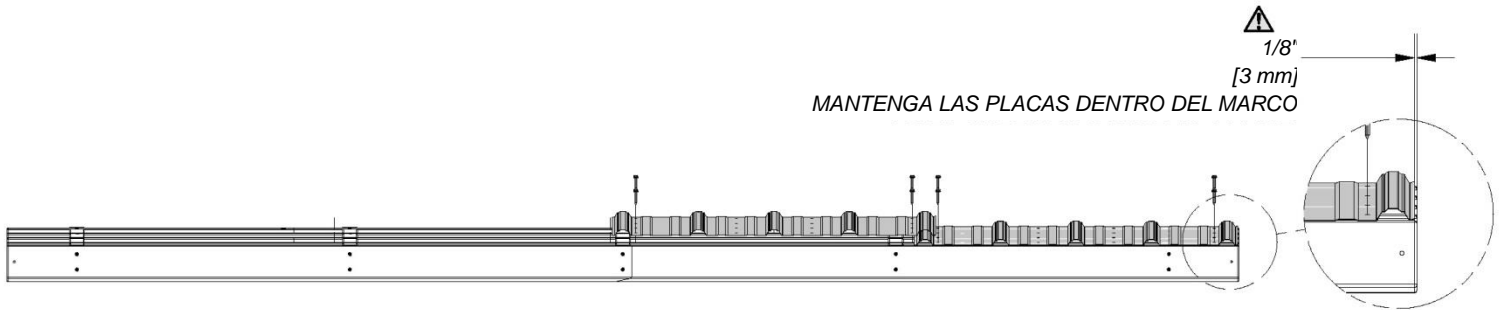
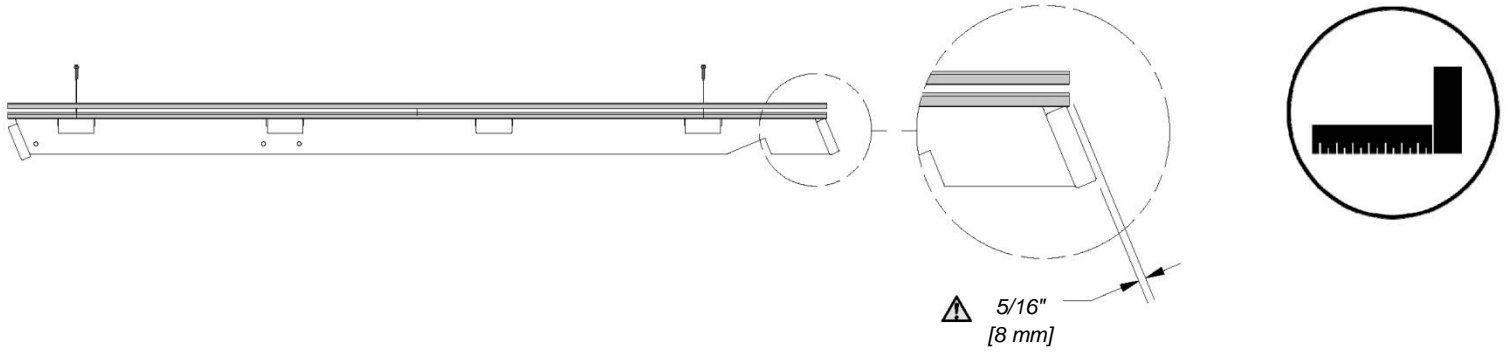

NOTA:
ASEGÚRESE DE QUE EL PANEL DEL
TECHO ESTÉ NIVELADO ANTES DE
CONTINUAR.

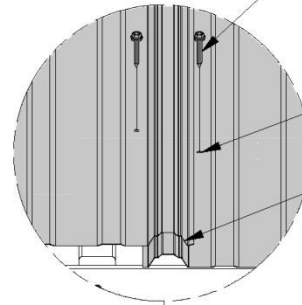

760 (x8)
TORNILLO - 1 1/4"

 **TENGA EN CUENTA LOS ORIFICIOS PASANTES**

 **TENGA EN CUENTA LA SUPERPOSICIÓN DE LAS NERVADURAS**

124 (x2)
PLANCHAS DE ACERO 29 GA

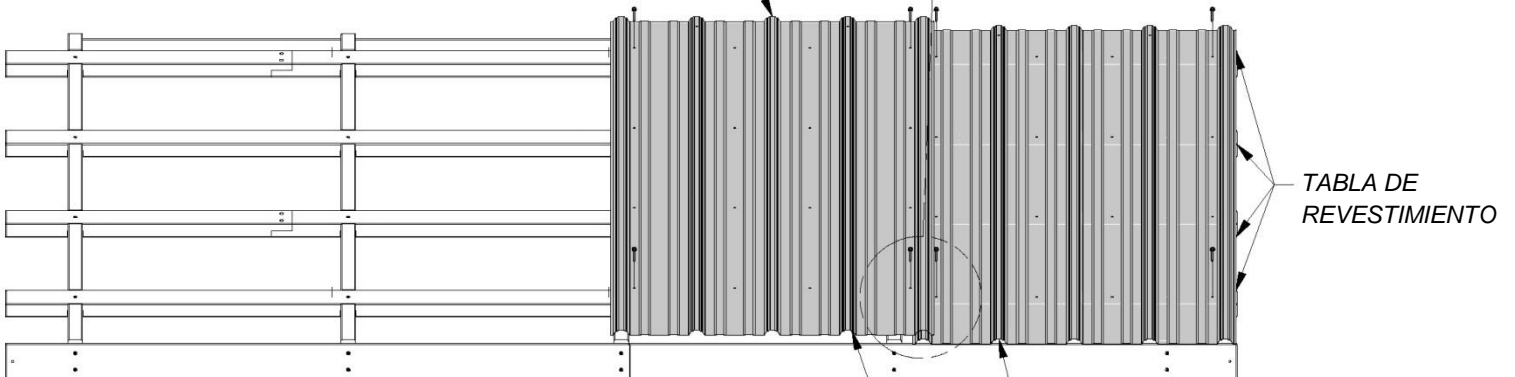

 **AL MISMO NIVEL**



Fase 2

PASO 2



H100760 | TORNILLO PARA MADERA 10-16x1-1/4
(x24)

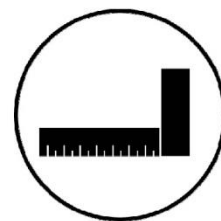

760 (x24)
TORNILLO - 1 1/4"



TABLA DE REVESTIMIENTO



Fase 2

PASO 3

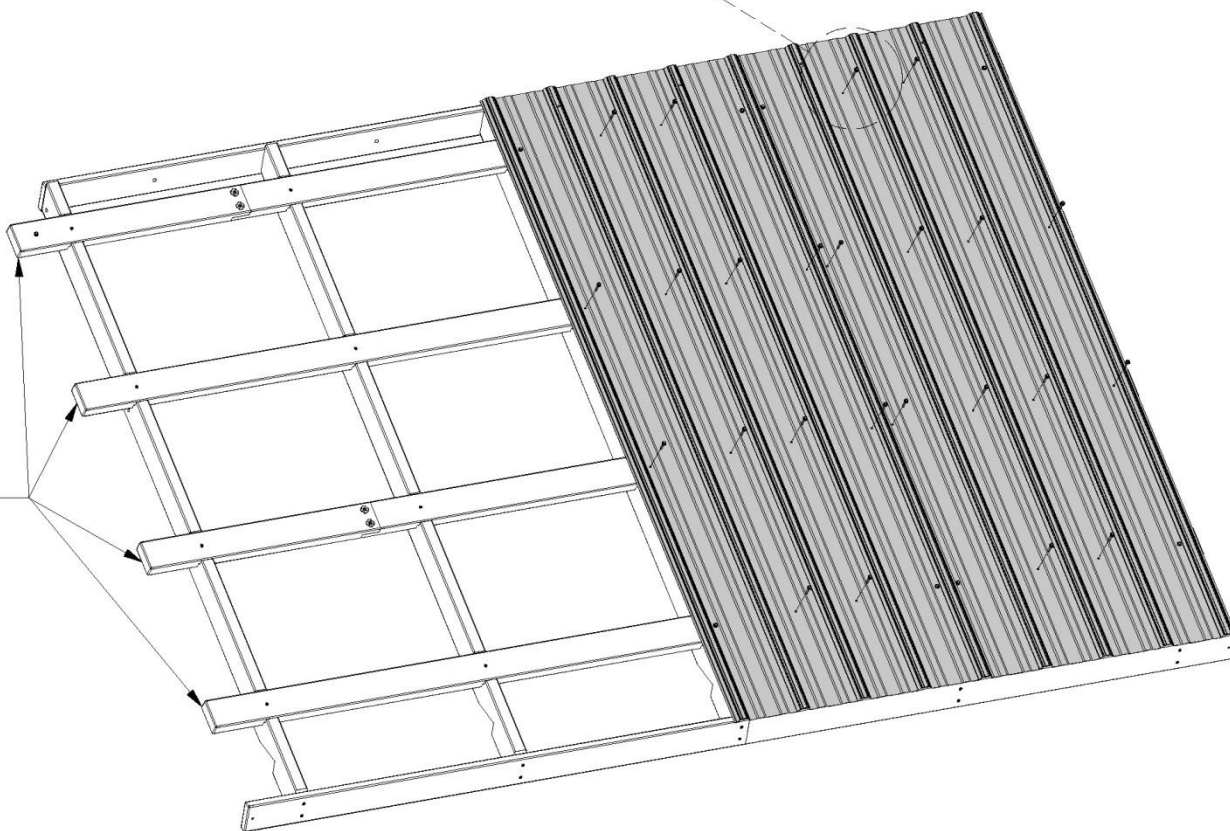
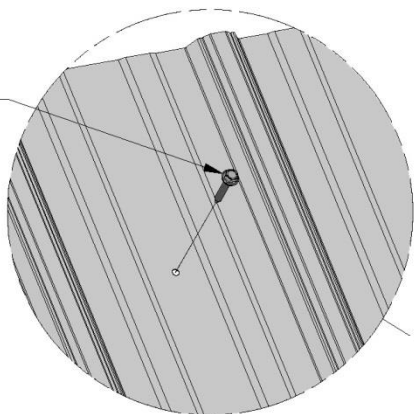
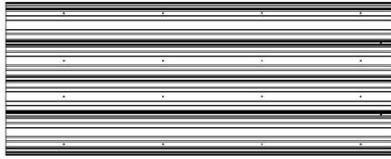

(x2) | A4M01124.STEP -



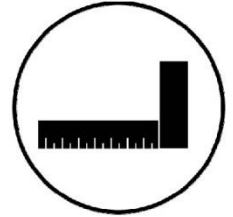
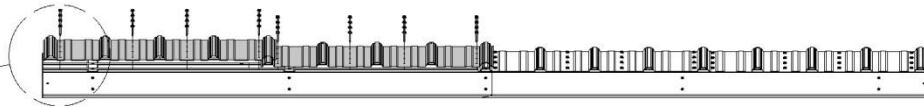
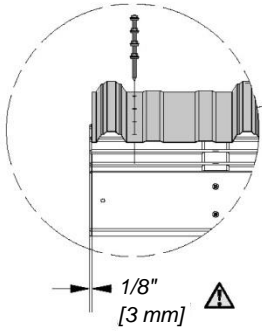

H100760 | TORNILLO PARA MADERA 10-16x1-1/4
(x32)



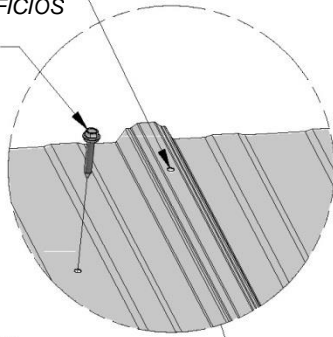

TENGA EN CUENTA LAS
UBICACIONES DE LOS ORIFICIOS

760 (x32)
TORNILLO - 1 1/4"

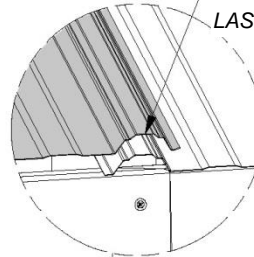

TENGA EN CUENTA LA SUPERPOSICIÓN DE
LAS NERVADURAS



124 (x2)
PLANCHAS DE ACERO 29 GA

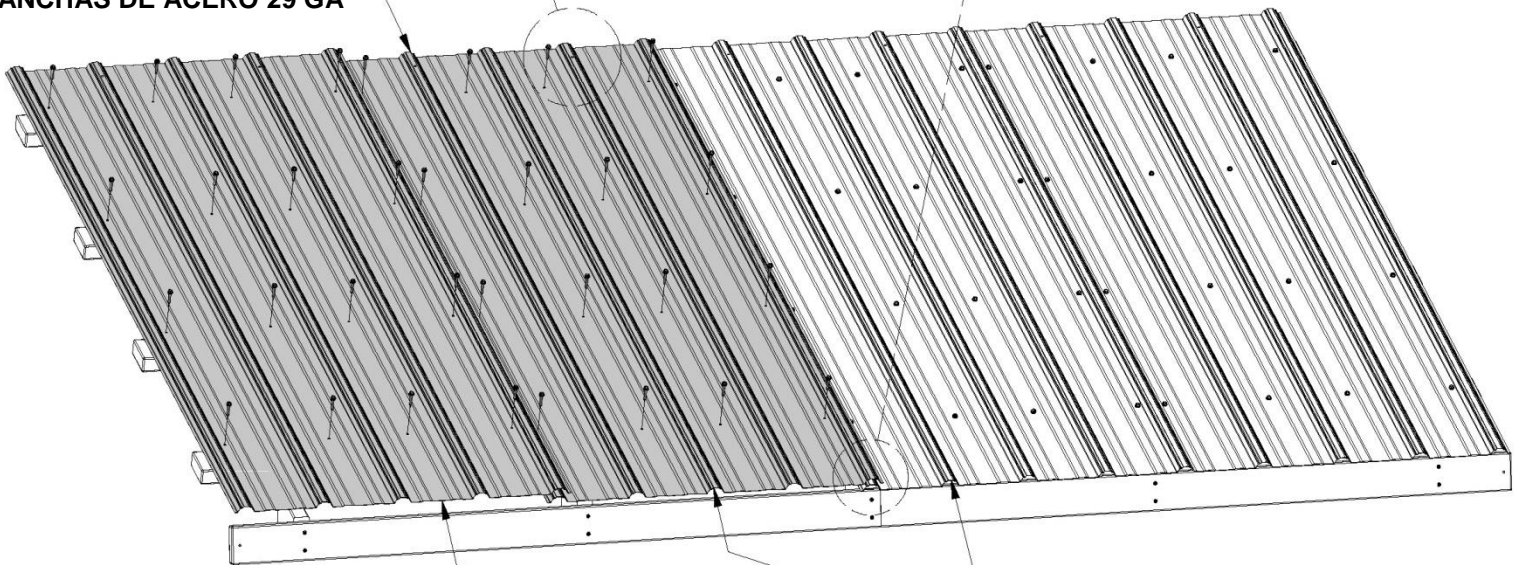

AL MISMO NIVEL



Fase 2

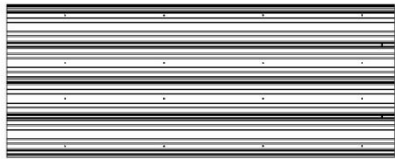



A4M01124 | PLANCHAS DE ACERO 29 GA
(x2)

PASO 4

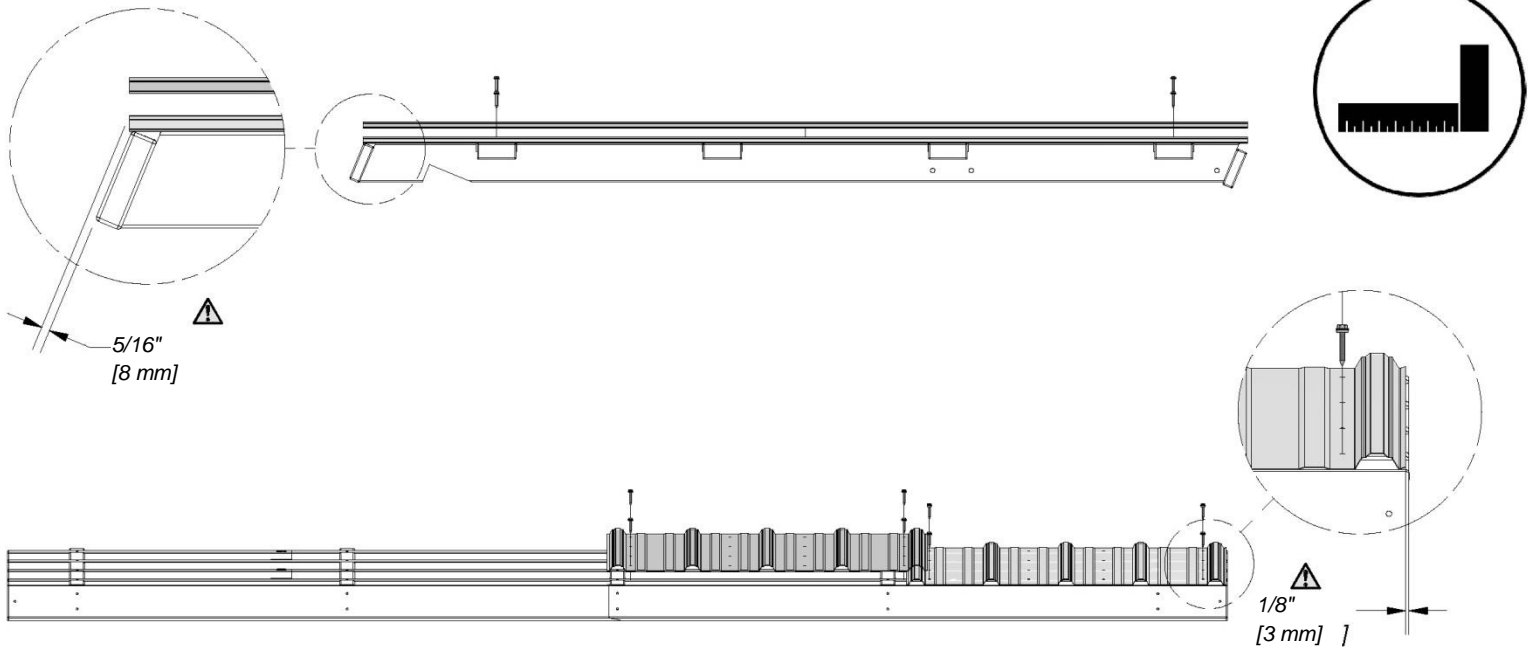

H100760 | TORNILLO PARA MADERA 10-16x1-1/4
(x8)



NOTA:
 ASEGÚRESE DE QUE EL PANEL DEL TECHO ESTÉ NIVELADO ANTES DE CONTINUAR.

760 (x8)
TORNILLO - 1 1/4"

 Tenga en cuenta los orificios pasantes

 Tenga en cuenta la superposición de las nervaduras

124 (x2)
PLANCHAS DE ACERO 29 GA

 AL MISMO NIVEL

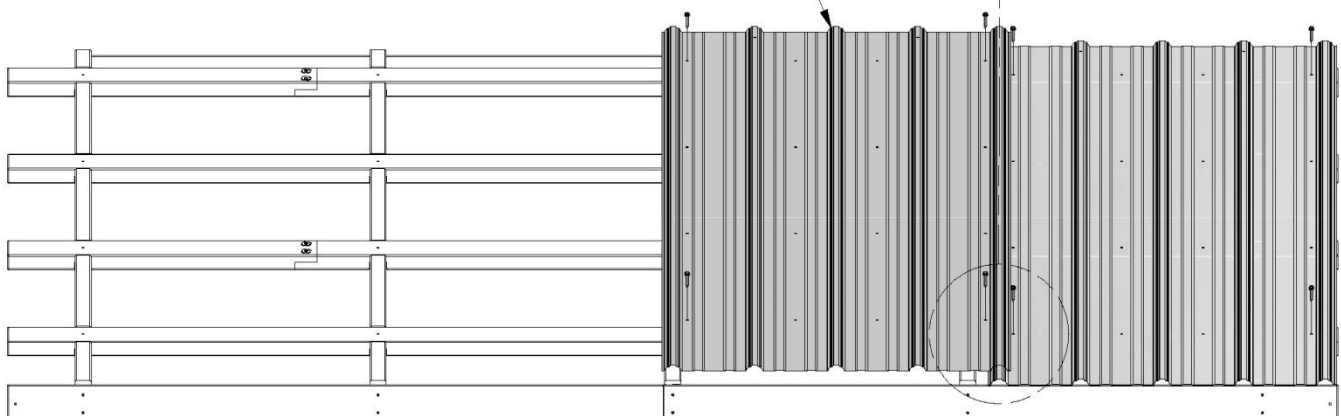



H100760 | TORNILLO PARA MADERA 10-16x1-1/4
(x24)

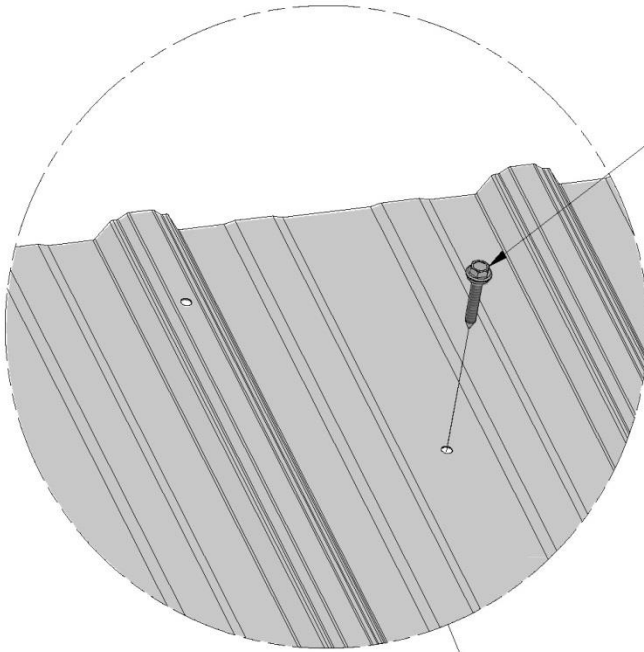
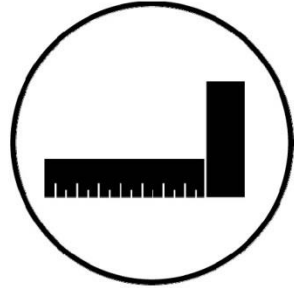

760 (x24)
TORNILLO - 1 1/4"

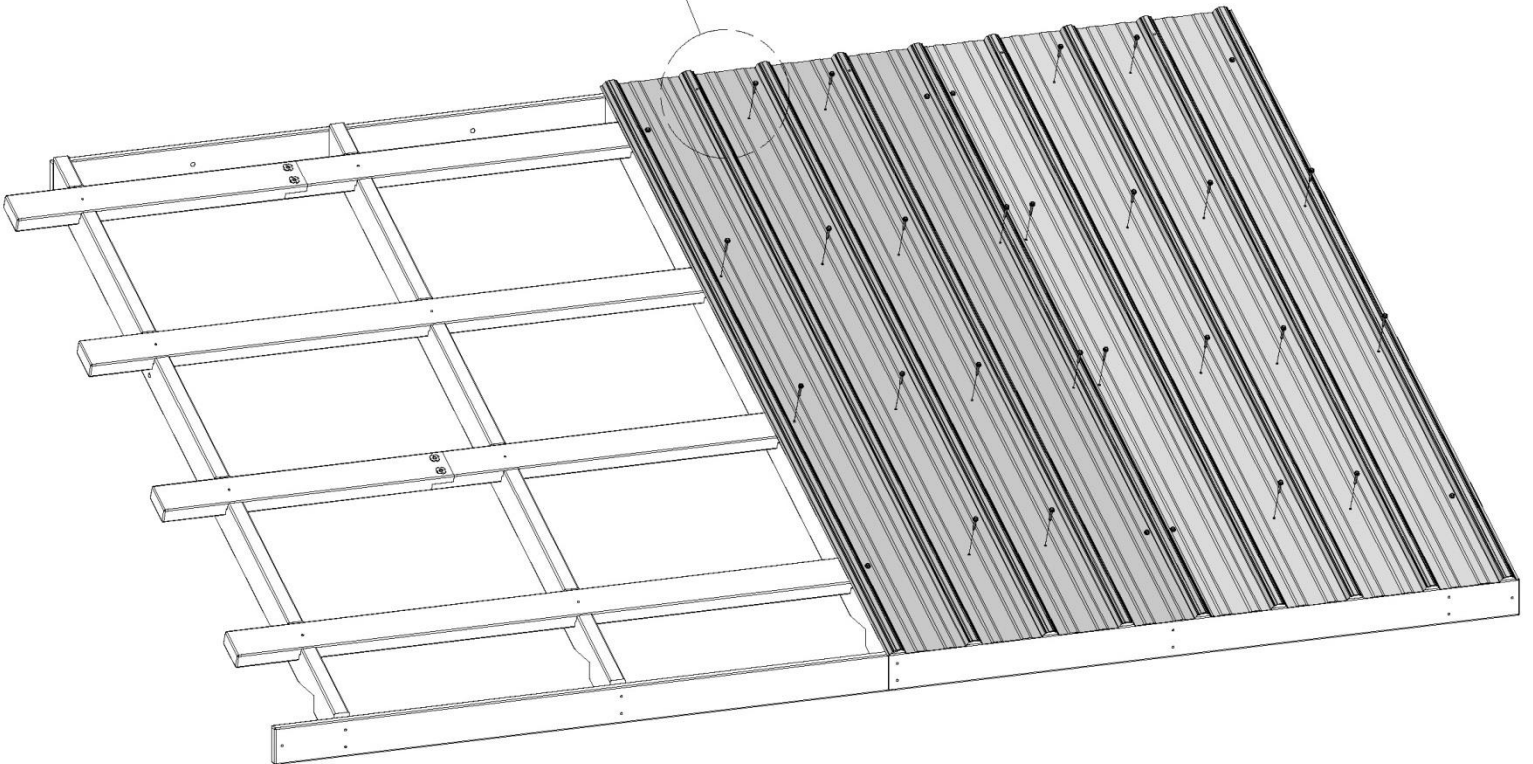



Fase 2

PASO 6

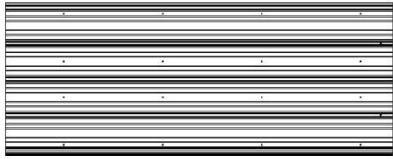

A4M01124 | **PLANCHAS DE ACERO 29 GA**
(x2)



H100760 | **TORNILLO PARA MADERA 10-16x1-1/4**
(x32)

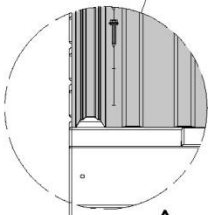
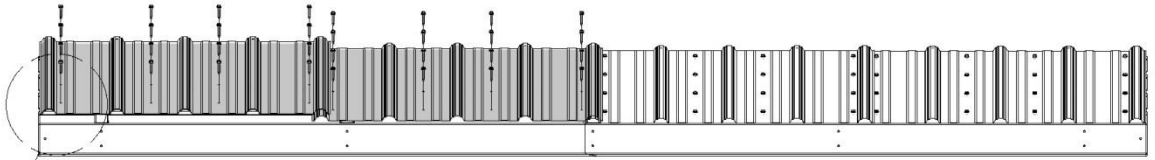
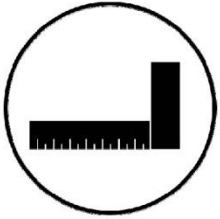

1/8" [3 mm]
SOSTENGA LAS PLACAS SOBRE LA PARTE
INTERIOR DEL MARCO

760 (x32)
TORNILLO - 1 1/4"

TENGA EN CUENTA LAS
UBICACIONES DE LOS ORIFICIOS

124 (x2)
PLANCHAS DE ACERO 29 GA

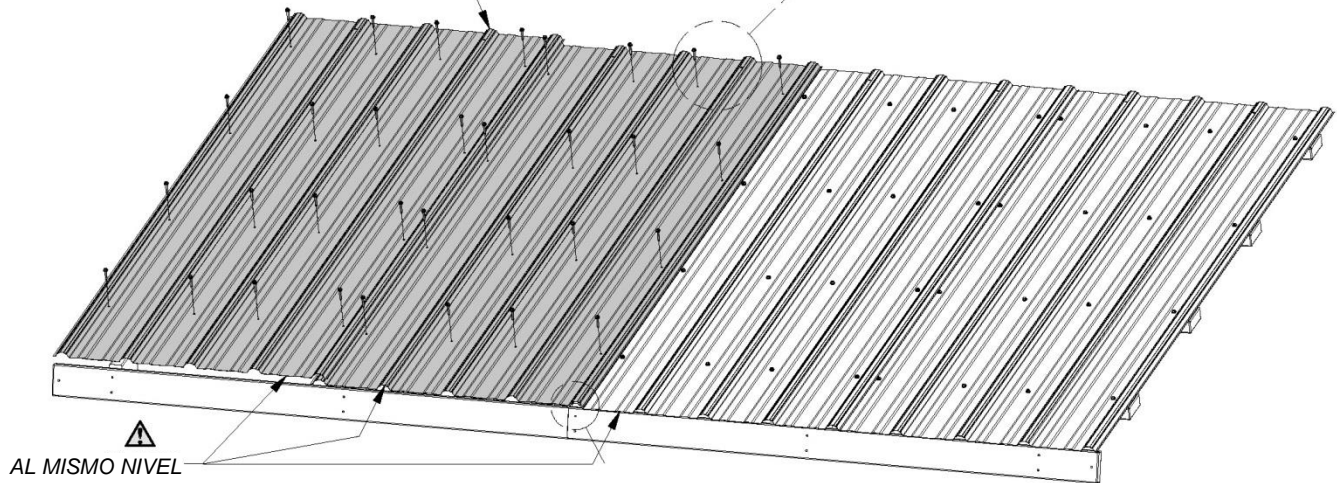

AL MISMO NIVEL

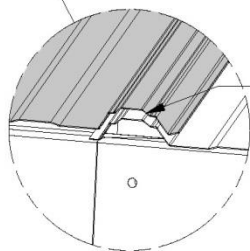

TENGA EN CUENTA LA SUPERPOSICIÓN
DE LAS NERVADURAS



Fase 2

PASO 7



A4M00982 | PERFIL DE CONTORNO
(x4) | DEL TECHO



A4M00983 | EMPALME DE PERFIL DE
(x2) | CONTORNO DEL TECHO



H100759 | TORNILLO
(16) | AUTOPERFORANTE

COMPLETE ESTE PASO DOS VECES



CONSEJO:
DEBIDO A MÚLTIPLES CAPAS DE METAL EN EL
PERFIL DE CONTORNO, SE RECOMIENDA
UTILIZAR UNA BROCA DE 1/8" PARA HACER LOS
ORIFICIOS INICIALES.



NOTA:
LOS TORNILLOS PASAN A TRAVÉS DEL PERFIL DE CONTORNO
Y LUEGO LA PARTE SUPERIOR DE LAS NERVADURAS EN LAS
UBICACIONES APROXIMADAS MOSTRADAS.

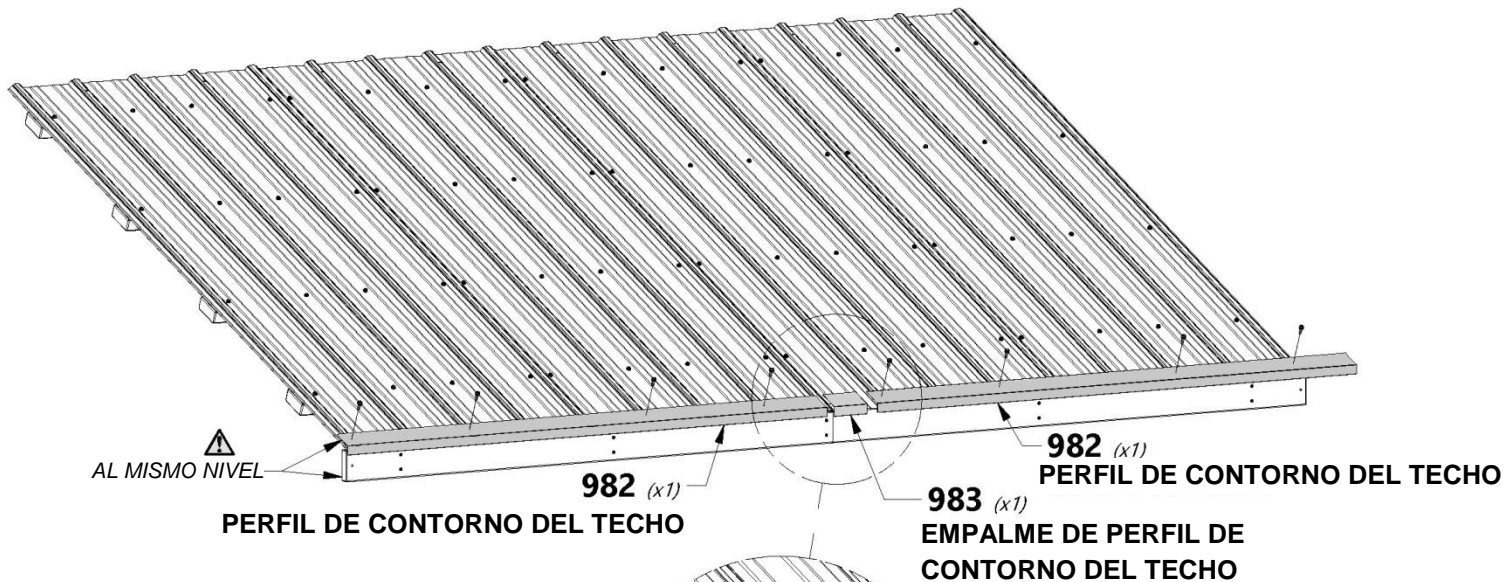

759 (x8)
TORNILLO - 3/4"

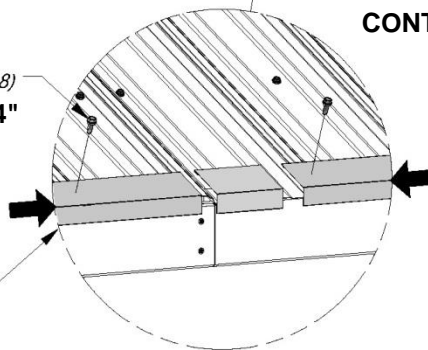

NOTA:
DESPLACE EL PERFIL DE CONTORNO EN EL
EMPALME. ASEGÚRESE DE QUE AMBOS
EXTREMOS ESTÉN ALINEADOS CON EL
BORDE DE LOS PANELES DE TECHO.

VISTA LATERAL

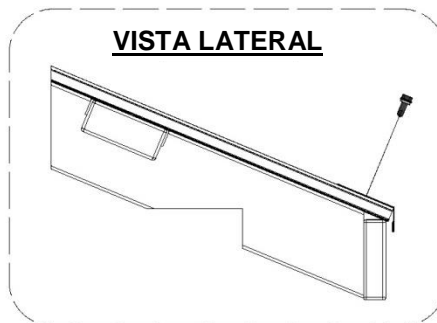



H100829 | PERNO BL NG
(x4) | 5/16x9 1/2



H100770 | ARANDELA PLANA
(x4) | 5/16 BLK



H100479 | CONTRATUERCA NG
(x4) | 5/16



H100391 | TORNILLO PFH NG
(x4) | 8x2

COMPLETE ESTE PASO DOS VECES PARA INSTALAR AMBOS PANELES DE TECHO



NOTA:

CON AL MENOS DOS PERSONAS, ELEVE EL MONTAJE DEL PANEL DE TECHO Y DESLÍCELO EN LAS GUÍAS DE LOS CABIOS. UNA VEZ COLOCADO, INSTALE LAS PIEZAS PARA FIJARLO.



LEVANTAR CON DOS PERSONAS

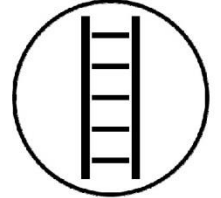

770 (x2)
ARANDELA - 5/16"

479 (x2)
TUERCA - 5/16"

829 (x2)
PERNO - 9 1/2"

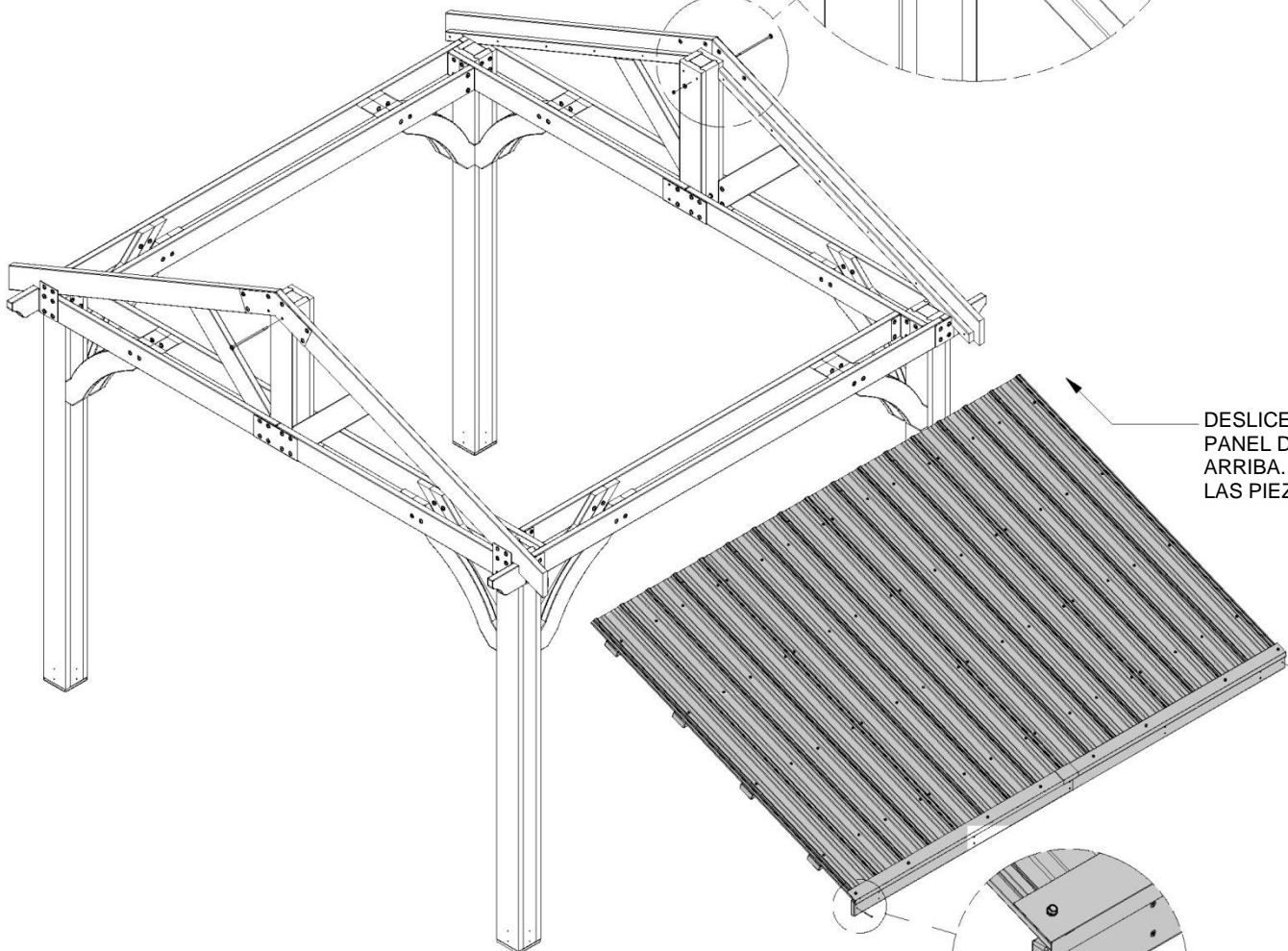

DESLICE EL PANEL DEL TECHO HACIA ARRIBA. LUEGO INSTALE LAS PIEZAS METÁLICAS.



CONSEJO:

ES ÚTIL CONTAR CON UNA TERCERA PERSONA PARA FIJAR EL TECHO UNA VEZ COLOCADO EN SU LUGAR.

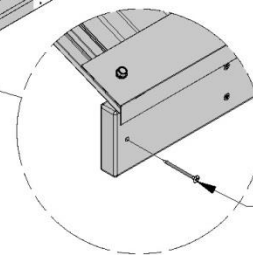

391 (x2)
TORNILLO - 2"



Fase 2

PASO 9



H100407 | PERNO BL NG
(x4) | 5/16x1 1/2



H100192 | TUERCA CILÍNDRICA BL NG
(x4) | 5/16x7/8



H100198 | ARANDELA DE SEGURIDAD EXT. NG
(x4) | 8x19



H100199 | ARANDELA DE SEGURIDAD EXT. NG
(x4) | 12x19

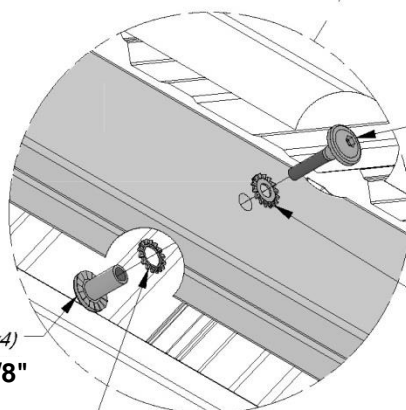
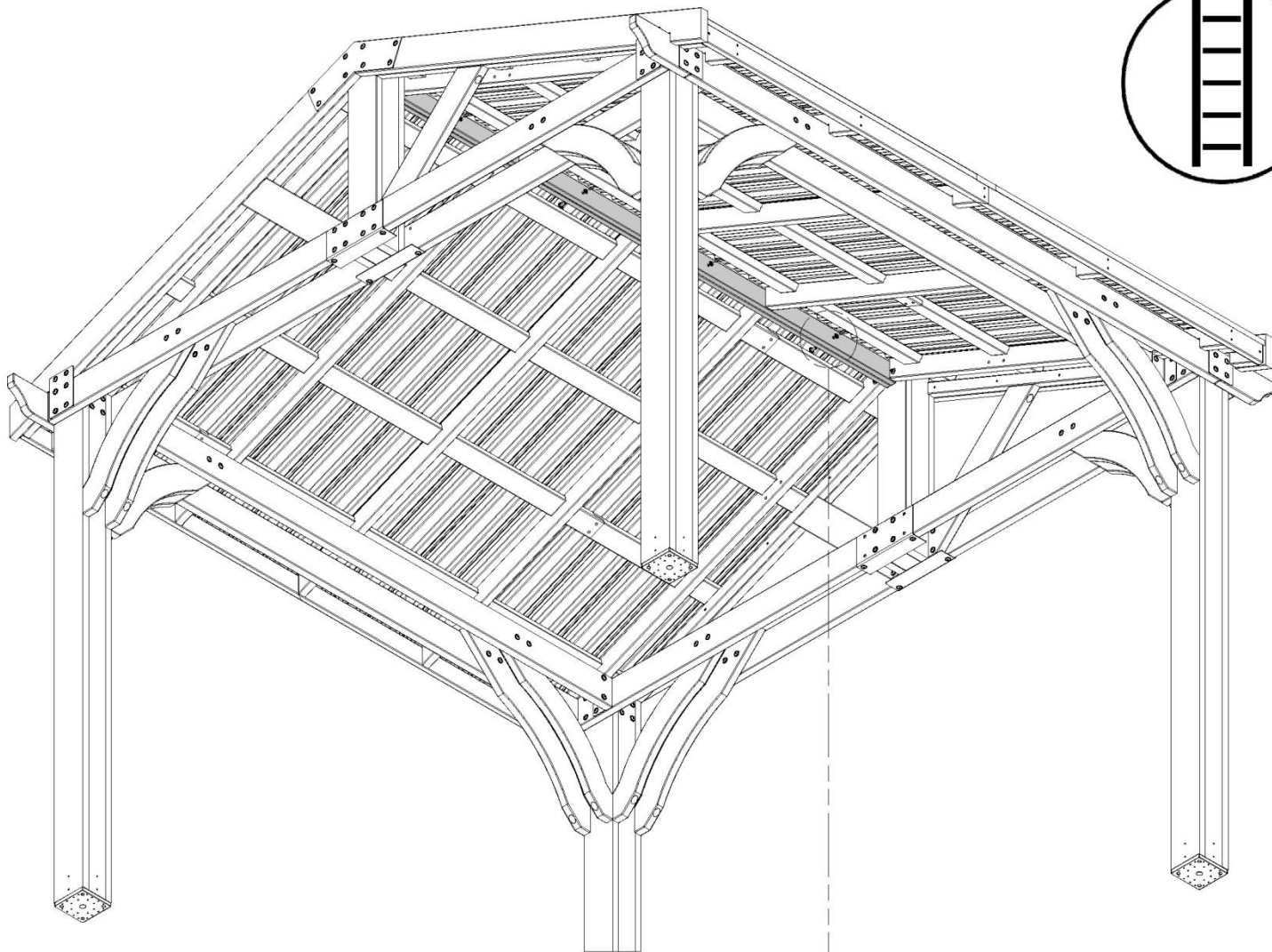

407 (x4)
PERNO - 1 1/2"

198 (x4)
ARANDELA - 8x19

192 (x4)
TUERCA CILÍNDRICA - 7/8"

199 (x4)
ARANDELA - 12x19



Fase 2

PASO 10



D7 | SOPORTE ANGULAR - W4L13082
(4) | 1 3/8"x5 1/4"x32 3/8" (36x134x823)



H100194 | PERNO BL NG
(x8) | 5/16x2 1/2



H100205 | PERNO BL NG
(x8) | 5/16x2-1/4



H100192 | TUERCA CILÍNDRICA BL NG
(x16) | 5/16x7/8



H100199 | ARANDELA DE SEGURIDAD EXT. NG
(x16) | 12x19



H100198 | ARANDELA DE SEGURIDAD EXT. NG
(x8) | 8x19

COMPLETE AMBOS EXTREMOS

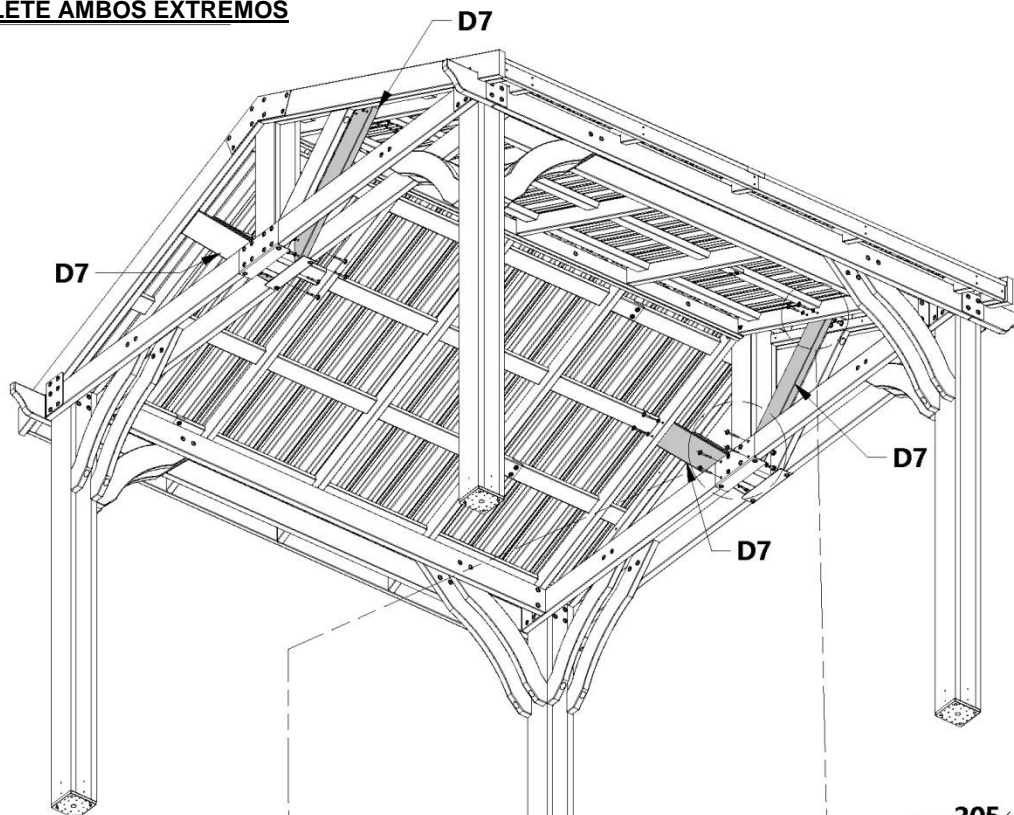
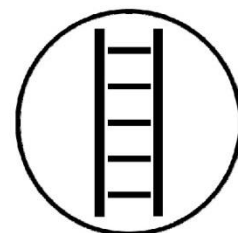

194 (x4)
PERNO - 2 1/2"

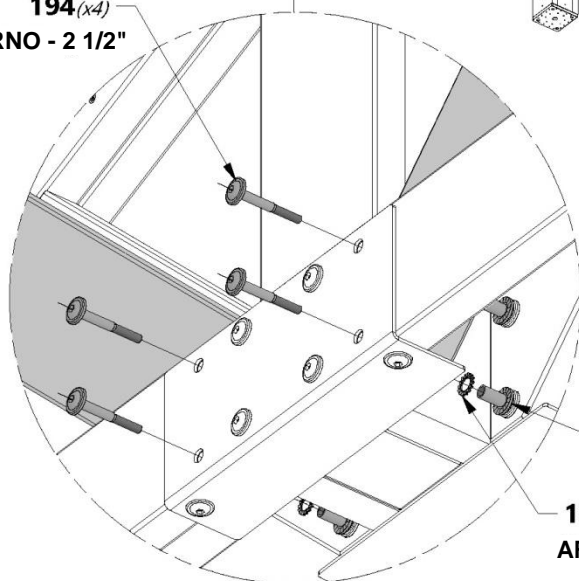

192 (x4)
TUERCA CILÍNDRICA - 7/8"

199 (x4)
ARANDELA - 12x19

205 (x4)
PERNO - 2 1/4"

198 (x4)
ARANDELA - 8x19

199 (x4)
ARANDELA - 12x19

192 (x4)
TUERCA CILÍNDRICA - 7/8"

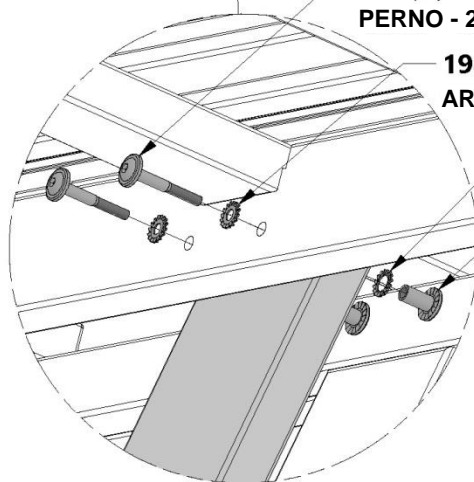



Fase 2

PASO 11

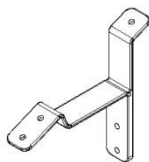

A4M00961
(x6) | **SOPORTE DE TECHO**



H100536 | **TORNILLO PWH NG**
(x30) | 8x1 1/4



NOTA:
CENTRE LOS SOPORTES DE TECHO
EN CADA CABIO Y FÍJELOS.

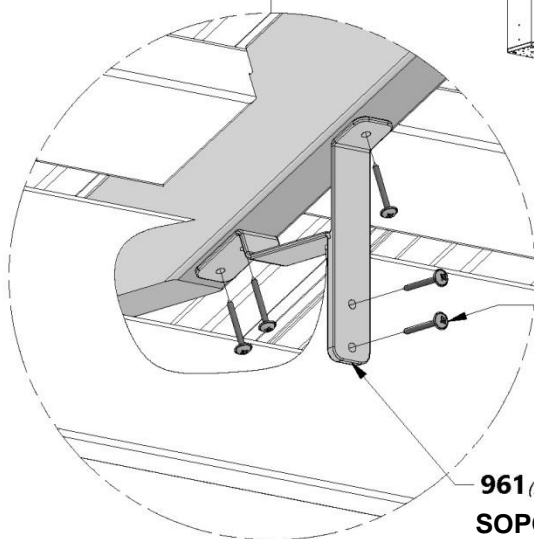
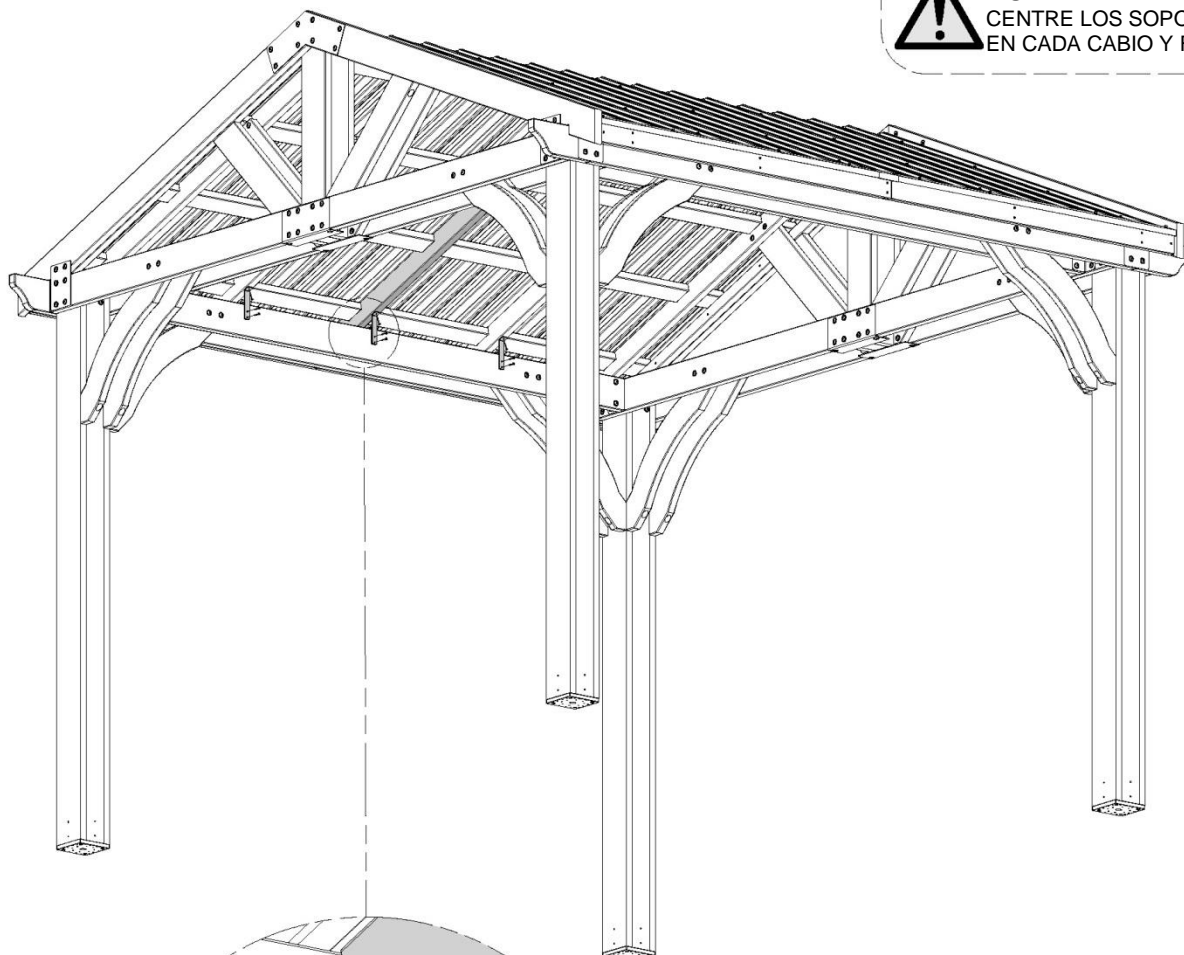

536 (x30)
TORNILLO - 1/4"

961 (x6)
SOPORTE DE TECHO

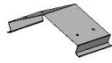

A4M01127 | EMPALME DE CUMBRERA
(x1)

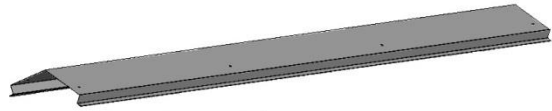

A4M01116 | CUMBRERA 29 GA
(x2)

PREPARACIÓN PARA EL MONTAJE DE LA CUMBRERA



NOTA:
INSTALE EL EMPALME DE CUMBRERA PROVISTO DESLIZANDO CADA CUMBRERA HASTA EL CENTRO EN EL EMPALME COMO SE MUESTRA.

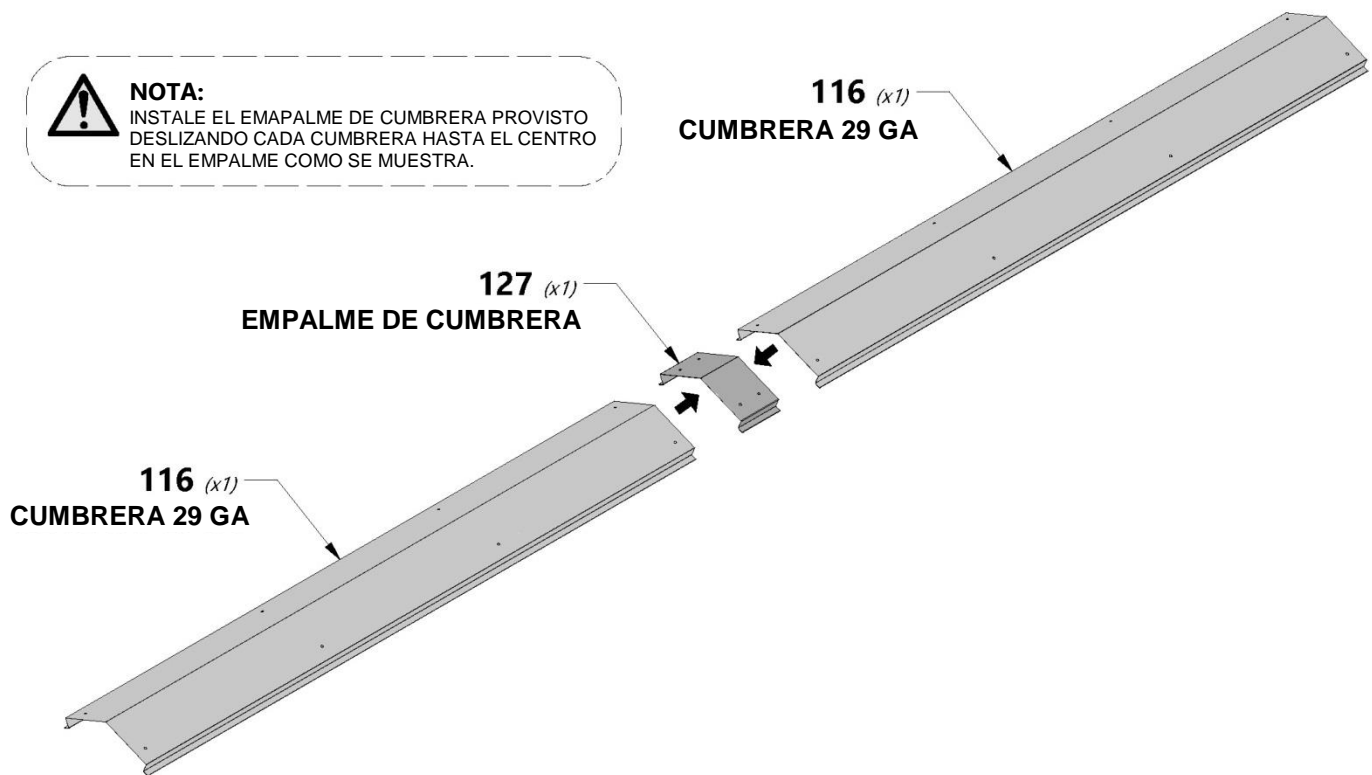



Fase 2

PASO 13

J10 | RIGIDIZADOR DE CUMBRERA - W4L13591
(x2) | 1"x2 3/8"x69 1/4" (24x60x1760)

J9 | RIGIDIZADOR DE CUMBRERA - W4L13590
(x2) | 1"x2 3/8"x47 5/8" (24x60x1210)

A6P00398 | PROTECTOR DE CUMBRERA
(x2)

H100833 | TORNILLO PARA MADERA
(16) | 10x3/4

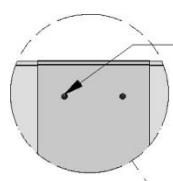

VISTA SUPERIOR

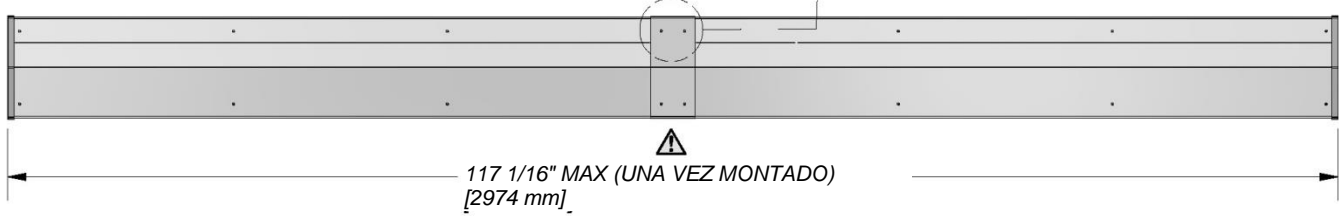

VISTA INFERIOR

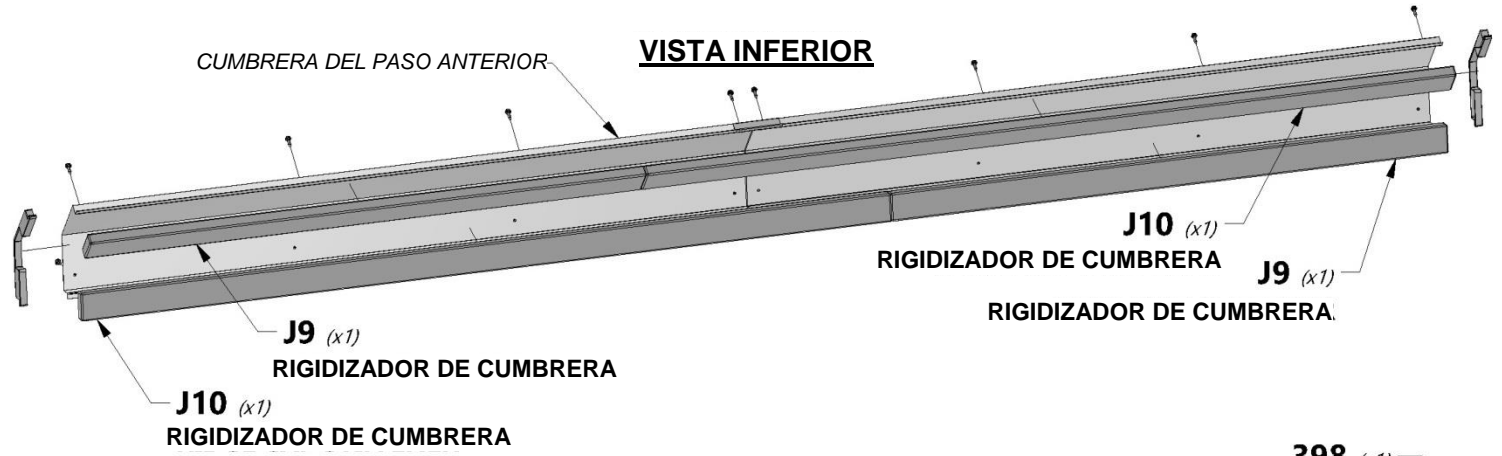

VISTA SUPERIOR ISO

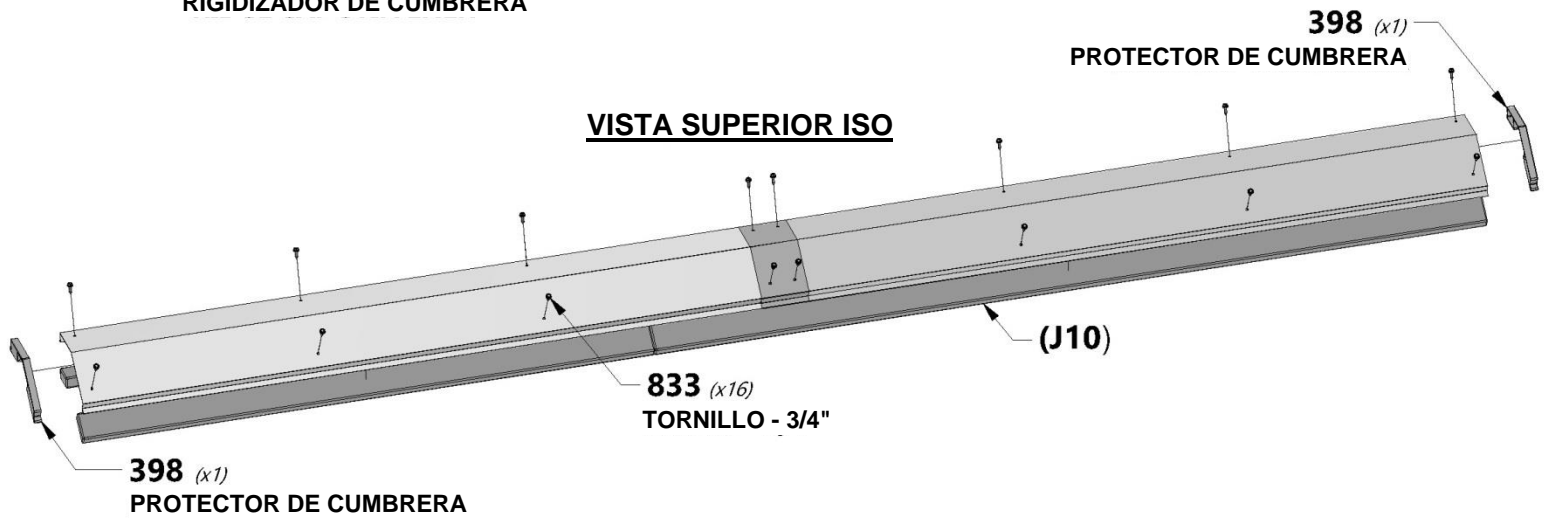



Fase 2

PASO 14

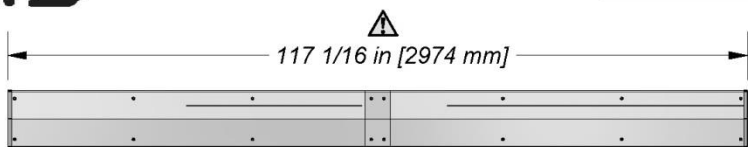

MONTAJE DE LA CUMBRERA DEL PASO ANTERIOR

H100392 | TORNILLO PWH NG
(x16) 8x3/4

MONTAJE DE LA CUMBRERA DEL PASO ANTERIOR

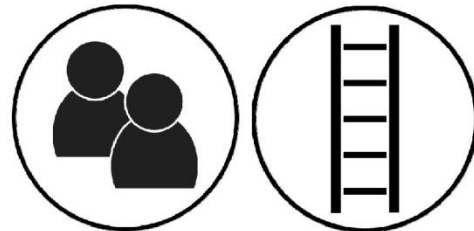
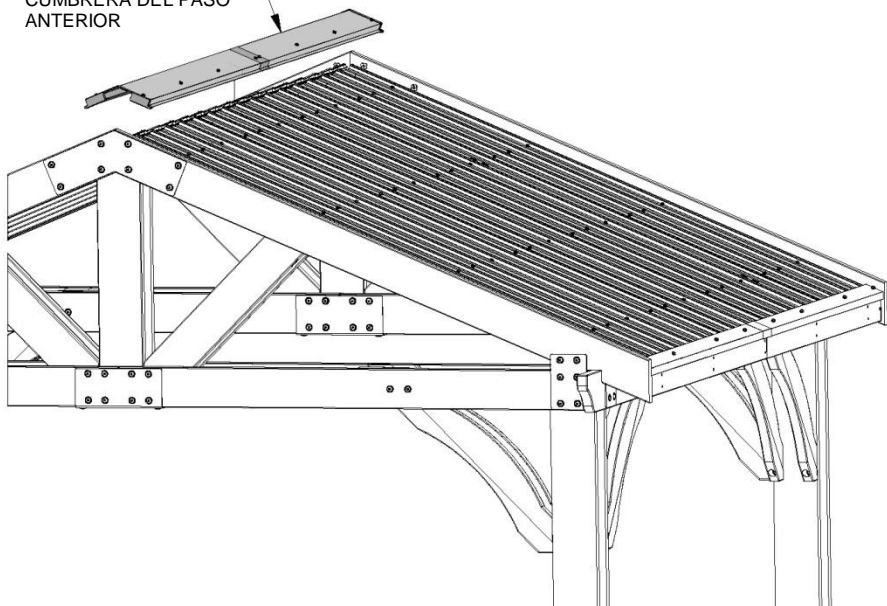

NOTA:
CON LA ASISTENCIA DE UN AYUDANTE ADULTO, DESLICE EL MONTAJE DE LA CUMBRERA CUIDADOSAMENTE A TRAVÉS DEL CABALLETE DEL TECHO HASTA QUE AMBOS EXTREMOS SE ASIENTEN EN LOS CABIOS COMO SE MUESTRA.

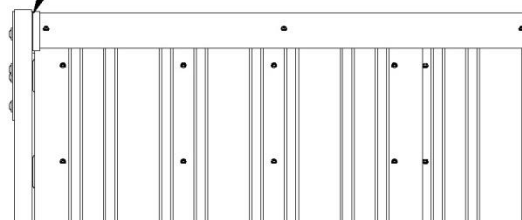

NOTA:
EL MONTAJE DE LA CUMBRERA SE HA DISEÑADO PARA UNA INSTALACIÓN SEGURA DESDE UNA ESCALERA Y NO SE REQUIERE NI SE RECOMIENDA ACCEDER AL TECHO.



CONSEJO:
PARA UNA INSTALACIÓN ADECUADA, PÍDALE A UN AYUDANTE ADULTO QUE APLIQUE PRESIÓN HACIA ABAJO SOBRE LA CUMBRERA DURANTE LA INSTALACIÓN DEL TORNILLO.

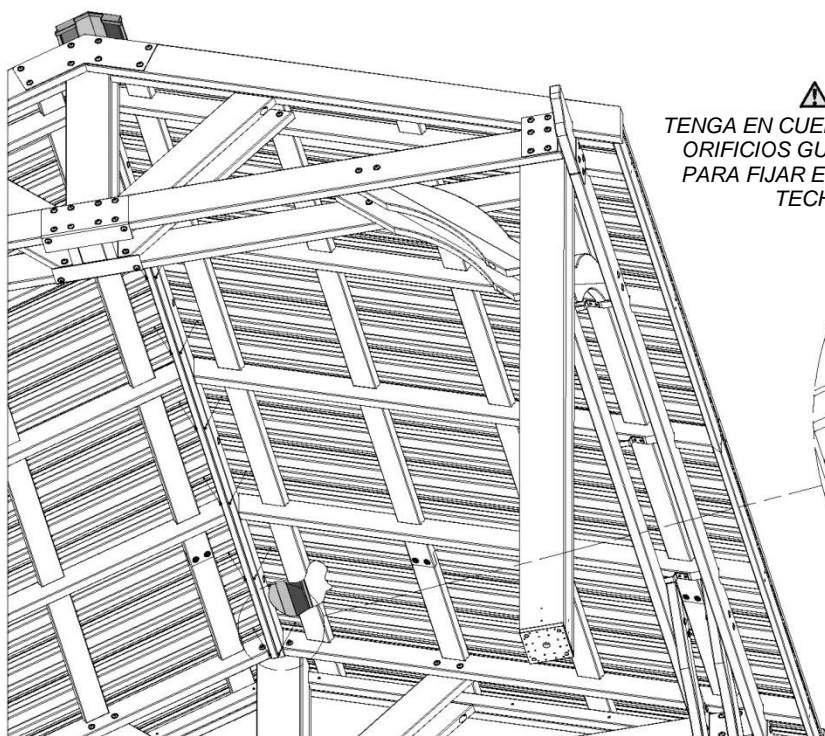

TENGA EN CUENTA QUE LOS ORIFICIOS GUÍA SE USAN PARA FIJAR EL PANEL DE TECHO.



TENGA EN CUENTA QUE TODOS LOS TORNILLOS SE COLOCAN EN TABLAS RIGIDIZADORAS.

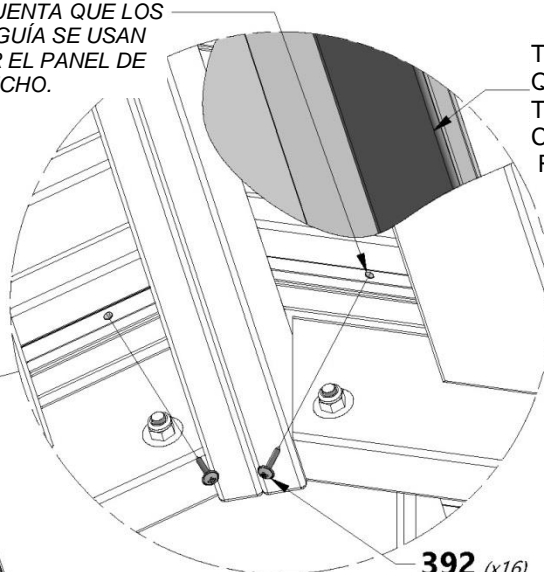

392 (x16)
TORNILLO - 3/4"



Fase 3

PASO 1

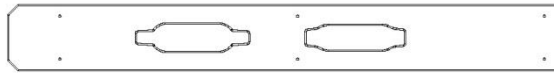

G5 CUBIERTA DE CABLE - W4L13083
(1) 1"x5 1/4"x43 5/8" (24x134x1109)



J8 CUBIERTA DEL CABLE - W4L13084
(1) 1"x2 3/8"x7 7/8" (24x60x201)



A6P00265
(1) KIT DE TOMACORRIENTE - PATENTE PENDIENTE



H100201 TORNILLO PFH NG
(x2) 8x2-1/2



H100391 TORNILLO PFH NG
(x8) 8x2



NOTA:

COLOQUE EL MONTAJE DEL CABLE ELÉCTRICO EN LOS CORTE DE LA CUBIERTA DEL CABLE G5 A PRESIÓN, COMO SE MUESTRA.

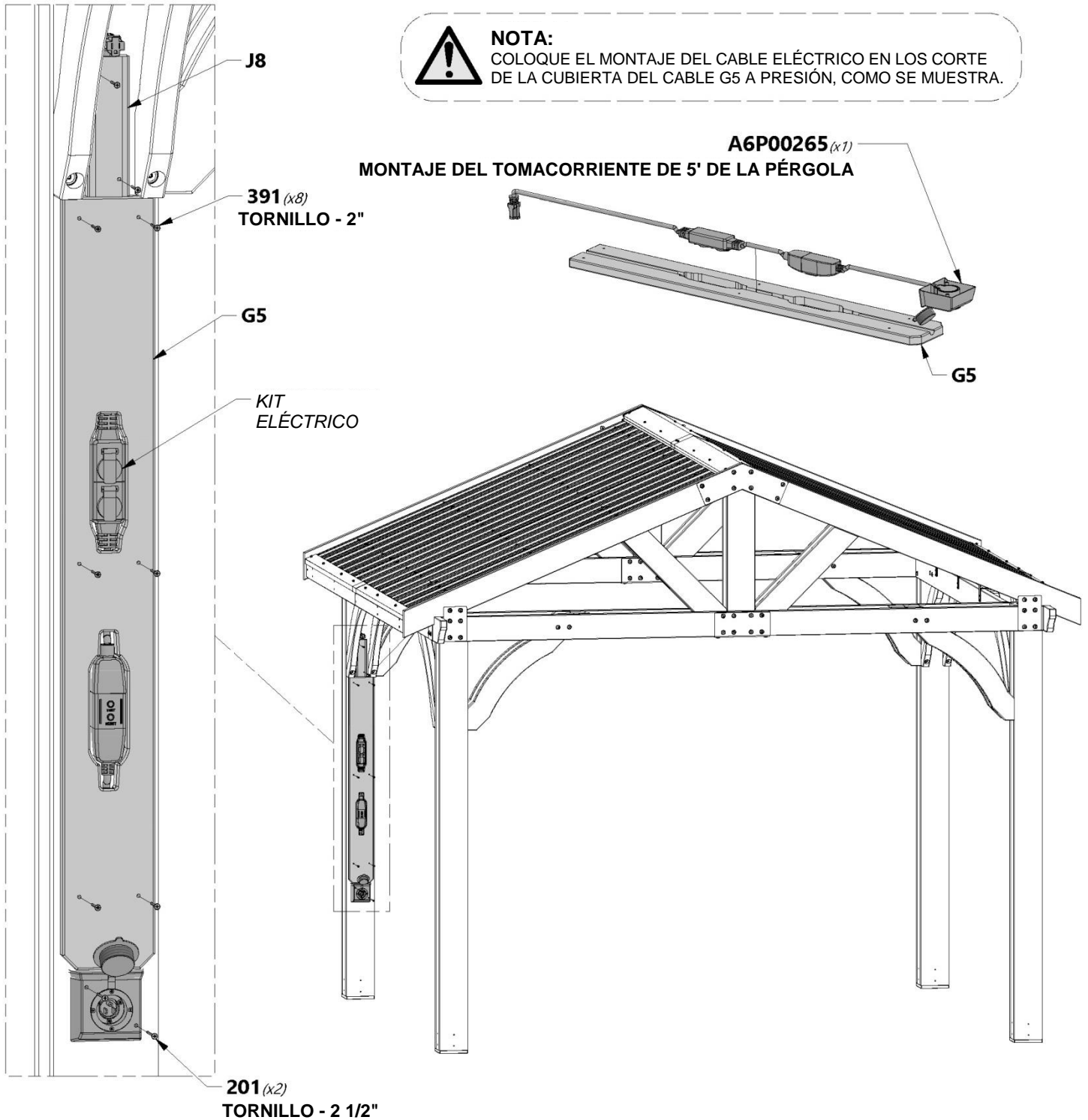



Fase 3

PASO 2

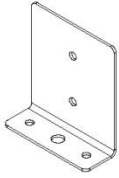

A4M00977
(x8) | **PLACA DE ANCLAJE DE POSTE**

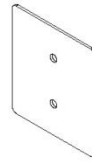

A4M00978
(x8) | **PLACA DE POSTE**



H100471
(x32) | **TIRAFONDO BL NG**
5/16x1 1/2

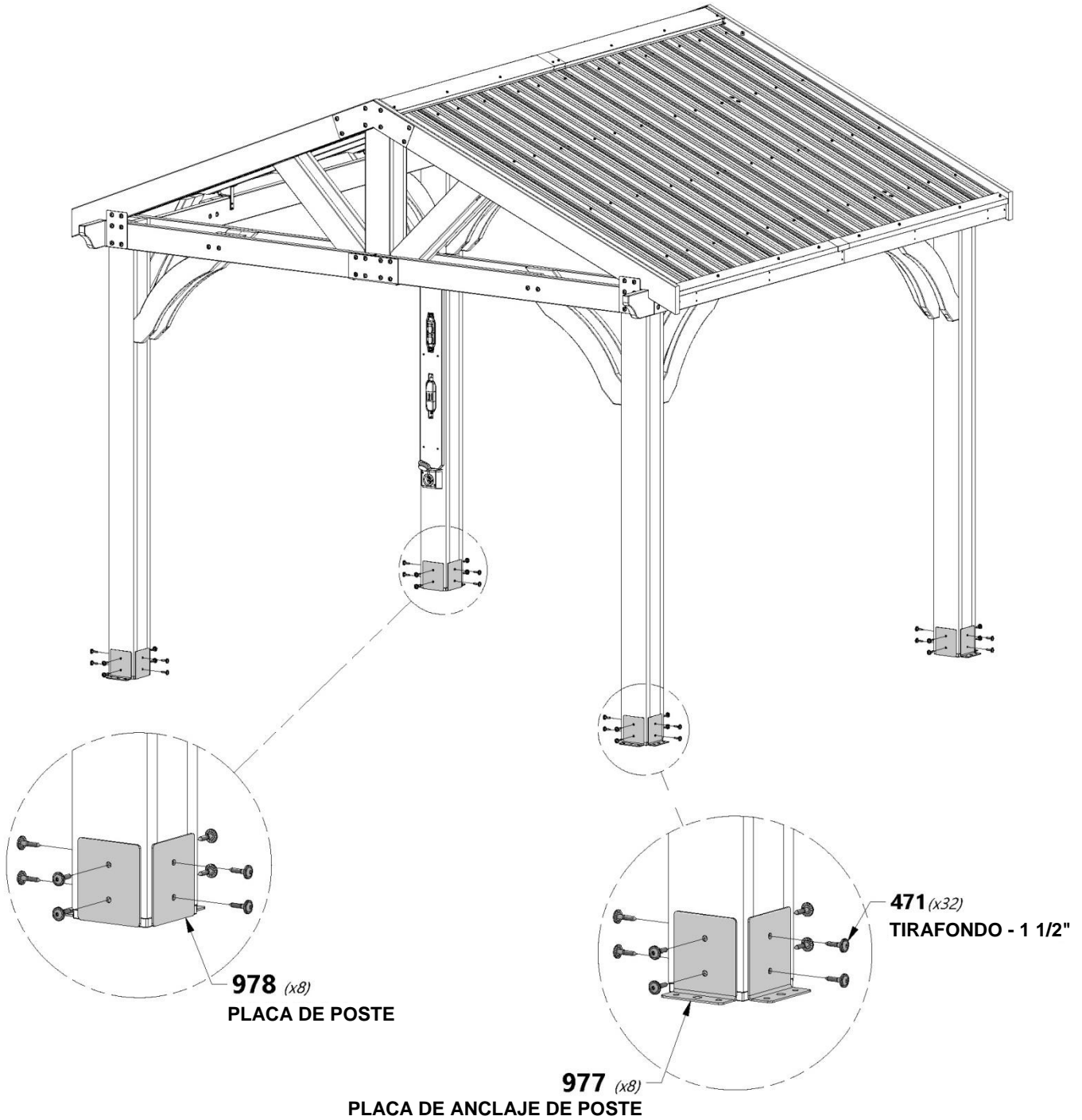



Fase 3

PASO 3



A100241 | ETIQUETA DE IDENTIFICACIÓN BYD
(x1) | (PEQUEÑA) SIN EDADES

A100314 | ETIQUETA DE REVISIÓN "A"
(x1)

H100200 | TORNILLO PFH NG
(x4) | 8x1 1/2

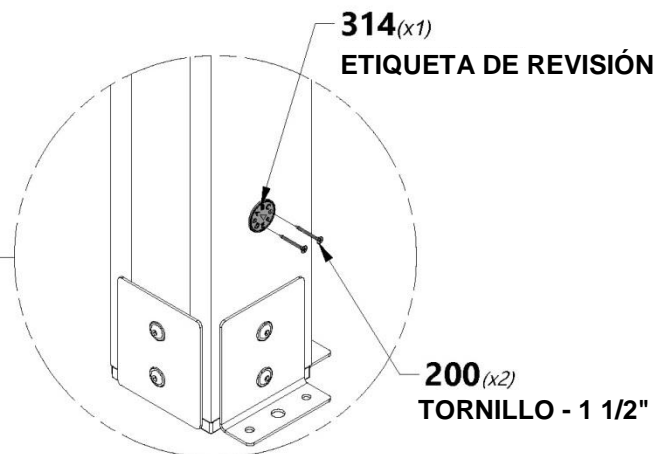
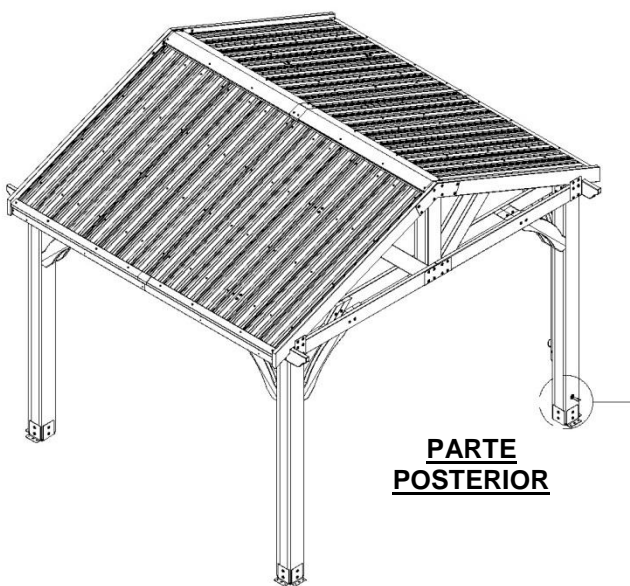
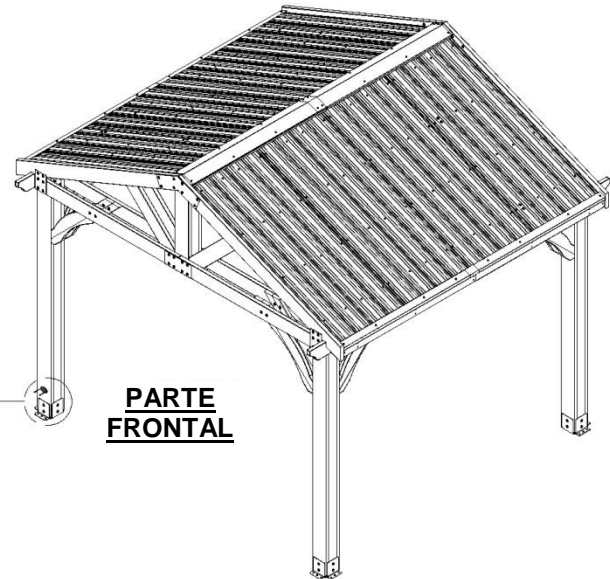
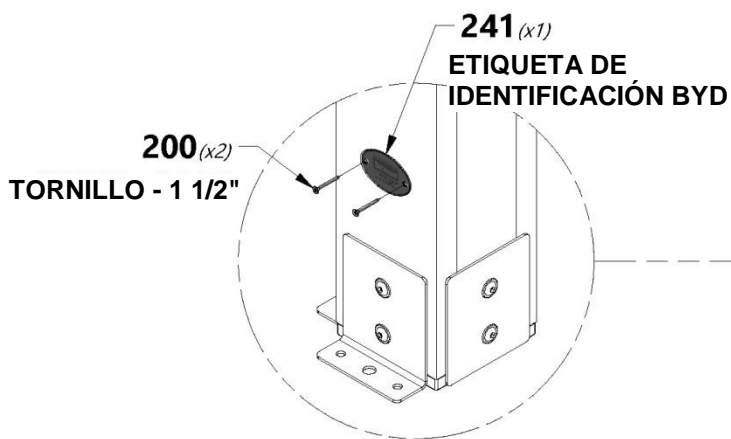



Fase 3

PASO 4



H100120 | TORNILLO DE ANCLAJE DE HORMIGÓN
(x16) | 1/4x2



H100630 | ARANDELA PLANA NG
(x16) | 8x19



NOTA:

EL FABRICANTE RECOMIENDA LA INSTALACIÓN SOBRE UNA SUPERFICIE DE HORMIGÓN O LOSA DE HORMIGÓN. VÉASE A CONTINUACIÓN.

PARA LA INSTALACIÓN SOBRE UNA PLATAFORMA DE MADERA, DEBE ASEGURARSE DE QUE HAYA UN AMPLIO SOPORTE ESTRUCTURAL BAJO LA PLATAFORMA.

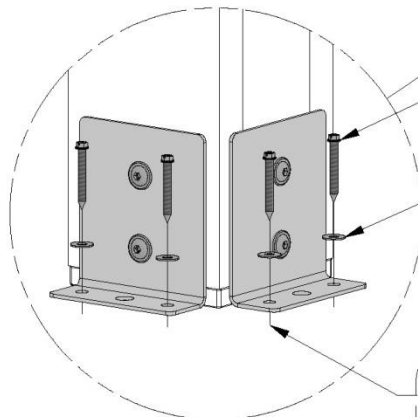
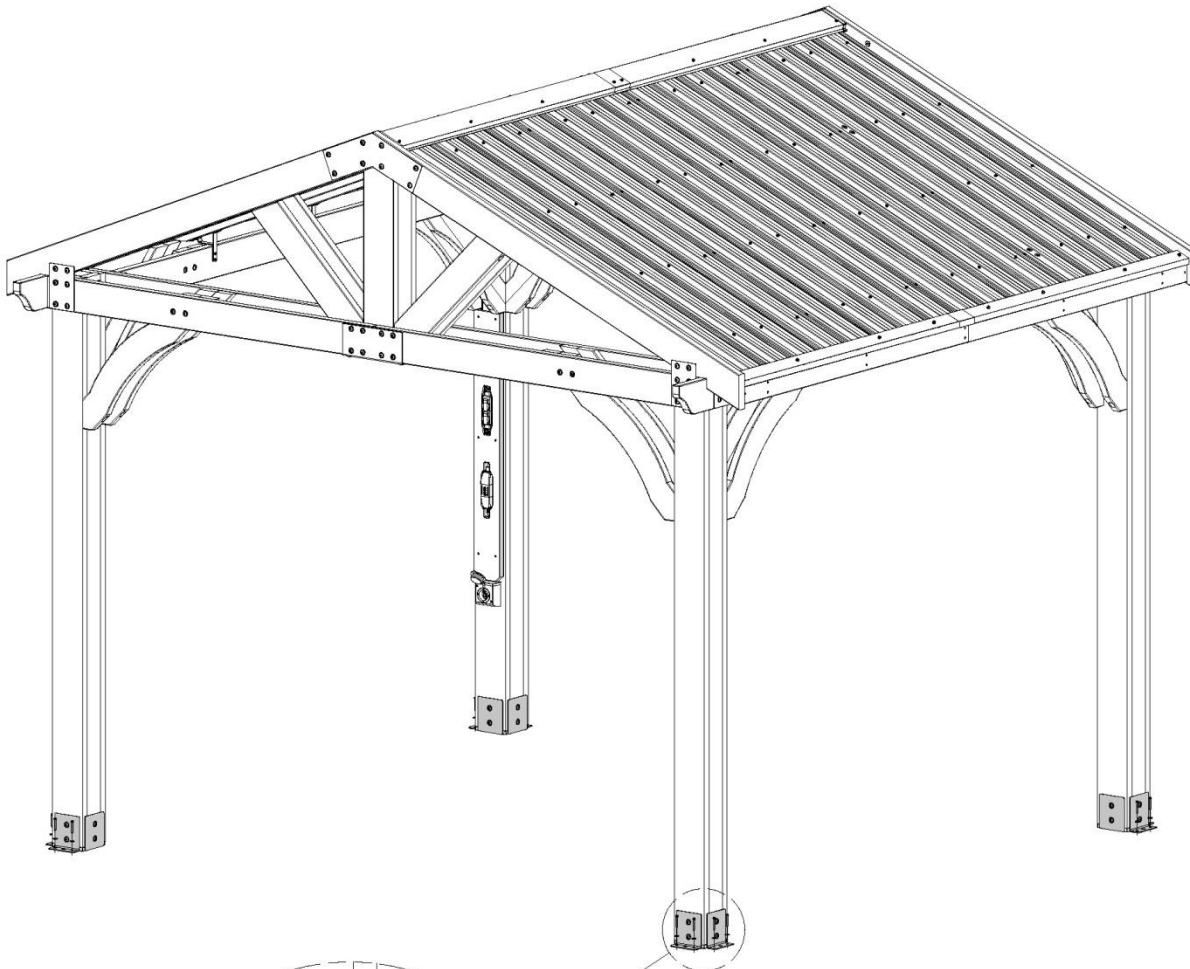

120 (x16)
TORNILLO - 2"

630 (x16)
ARANDELA - 8x19



NOTA:

PERFORE PREVIAMENTE LOS ORIFICIOS PARA LOS TORNILLOS DE ANCLAJE DE HORMIGÓN USANDO UNA BROCA PARA HORMIGÓN DE 3/16".