



Fabriquée par:
Backyard Discovery
3305 Airport Drive, Pittsburg, KS 66762
800-856-4445

*Basepoint Business Centre: Rivermead Drive, Westlea, Swindon SN5 7EX Phone: 0800-118-2476
J.P. Coenstraat 7, The Bridge, The Hague, 2595 WP, Netherlands Phone: 08005678990*

CONSOLE D'ACACIA

No DE MODÈLE # : 2204034



Veillez visiter notre site web à www.backyarddiscovery.com
Pour les instructions d'assemblage plus recent, pour registrer votre produit
ou pour commander les pièces de remplacement
Para obtener instrucciones en español visite
www.backyarddiscovery.com

MODE D'EMPLOI DE PROPRIÉTAIRE

DIMENSIONS DE CONFIGURATION DE BASE ET NOTES D'ASSEMBLAGE

Faites attention aux pièces requis: Assurez-vous que vous utilisez la quincaillerie et les outils corrects pour chaque étape. L'utilisation d'un matériel incorrect peut entraîner un assemblage incorrect.

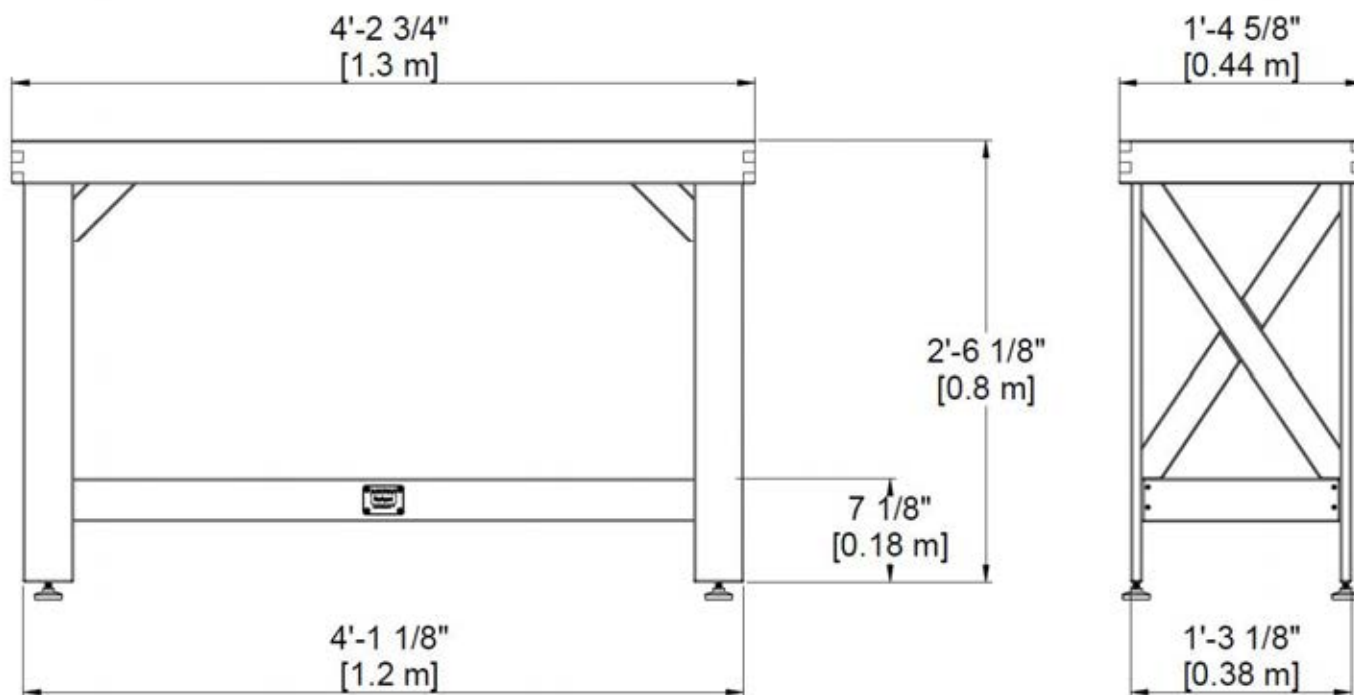

MODE D'EMPLOI DE PROPRIÉTAIRE - IDENTIFICATION DES PIÈCES

PIÈCES À BOIS (PAS À L'ÉCHELLE)

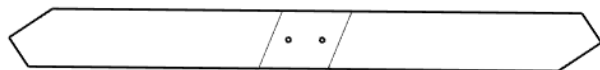

CB1 CONTRE-FICHE DIAGONALE - W4L15961
(x2) 13/16"x2 3/8"x24 1/8" (20x60x613)



CB2 CONTRE-FICHE DIAGONALE - W4L15962
(x2) 13/16"x2 3/8"x24 1/8" (20x60x613)



FL1 ASSEMBLAGE PIED AVANT GAUCHE - W2A03350
(x1) 13/16"x3 3/8"x29 1/2" (20x86x750)



FL2 ASSEMBLAGE PIED AVANT DROIT - W2A03351
(x1) 13/16"x3 3/8"x29 1/2" (20x86x750)



BL1 ASSEMBLAGE PIED ARRIÈRE GAUCHE - W2A03352
(x1) 13/16"x3 3/8"x29 1/2" (20x86x750)



BL2 ASSEMBLAGE PIED ARRIÈRE DROIT - W2A03353
(x1) 13/16"x3 3/8"x29 1/2" (20x86x750)



CB3 CONTRE-FICHE - W4L15963
(x2) 13/16"x2 3/8"x7 5/16" (20x60x186)

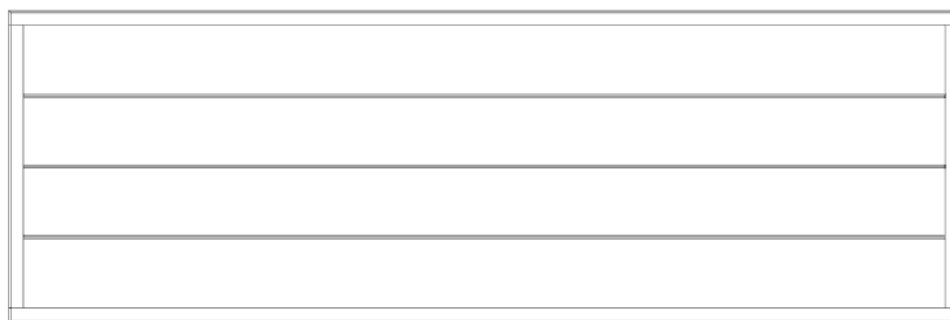

TP1 ASSEMBLAGE DU PANNEAU SUPÉRIEUR - W2A03348
(x1) 2 15/16"x16 5/8"x50 11/16" (75x423x1288)

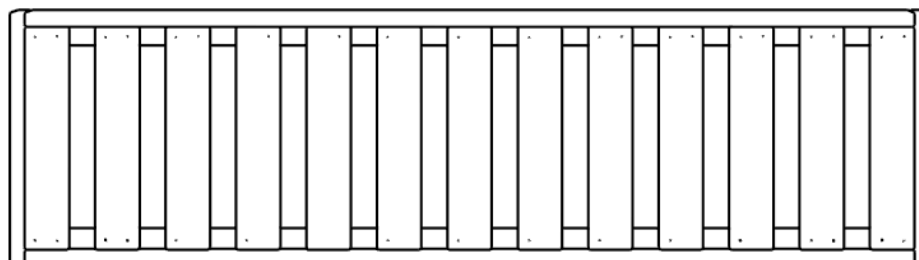

BP1 ASSEMBLAGE DU PANNEAU INFÉRIEUR - W2A03349
(x1) 2 15/16"x13 1/2"x49 1/8" (75x343x1248)

MODE D'EMPLOI DE PROPRIÉTAIRE - IDENTIFICATION DES PIÈCES

PIÈCES ACCESSOIRES (PAS À L'ÉCHELLE)

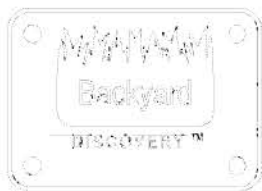

A4M02158
L'ÉTIQUETTE LOGO BYD
(x1)

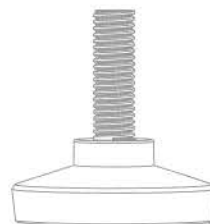

A6P00481
PIED ADJUSTABLE
(x4)

QUINCAILLERIE (PAS À L'ÉCHELLE)

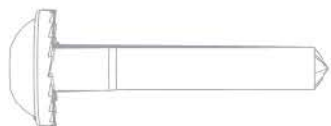

H100403 TIRE-FOND WH BLK
(x2) 1/4 X 1 1/2



H101090 VIS TWH BLK
(x2) 8 X 1 3/4

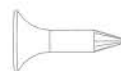

H100883 VIS TFH BLK
(x4) 8 X 5/8



H100397 BOULON WH BLK
(x12) 1/4 X 1 1/4



H101089 VIS TWH BLK
(x8) 8 X 1 1/2



H100392 VIS PWH BLK
(x4) 8 X 3/4



H100405 RONDELLE D'ARRÊT EXT
(x14) 6 X 15

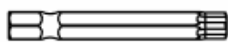

H100147 MÈCHE TORX
(x1) T-30



H100114 CLÉ TORX
(x2) T-30

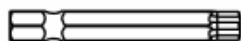

H100879 MÈCHE TORX
(x1) T-20



H101100 MANDRIN MAGNÉTIQUE
(x1)

AVANT-ASSEMBLAGE ÉTAPE 1 - OUTILS REQUIS



Perceuse
électrique ou
sans fil



Mèche
cruciforme



Tournevis-cruciforme



Mètre ruban



Marteau arrache-clou



Maillet en
caoutchouc
(facultatif)

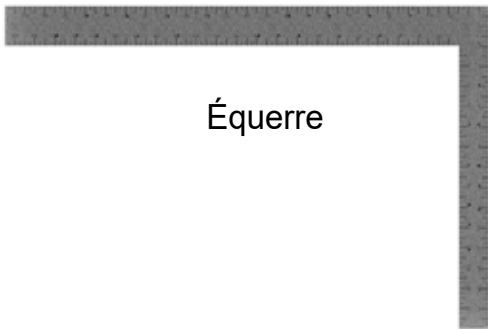

Équerre



Niveau

AVANT-ASSEMBLAGE ÉTAPE 2 - TIRER LES PIÈCES

Il est fortement recommandé que vous prenez les temps de trier et organiser les pièces de bois et de quincaillerie pour faciliter l'assemblage

PIÈCES EN BOIS:

- Organisez les pièces de bois par le code alphanumérique de trois-chiffres, estampillé sur chaque planche
- Si il y a des planches estampillées avec le même code, empilez-les ensemble
- Les estampilles se trouvent sur le surface plat des planches, ou sur le bout de la planche.

À NOTER : LES CARTONS NE SONT PAS ORGANISÉS PAR LE CODE DE PLANCHE.

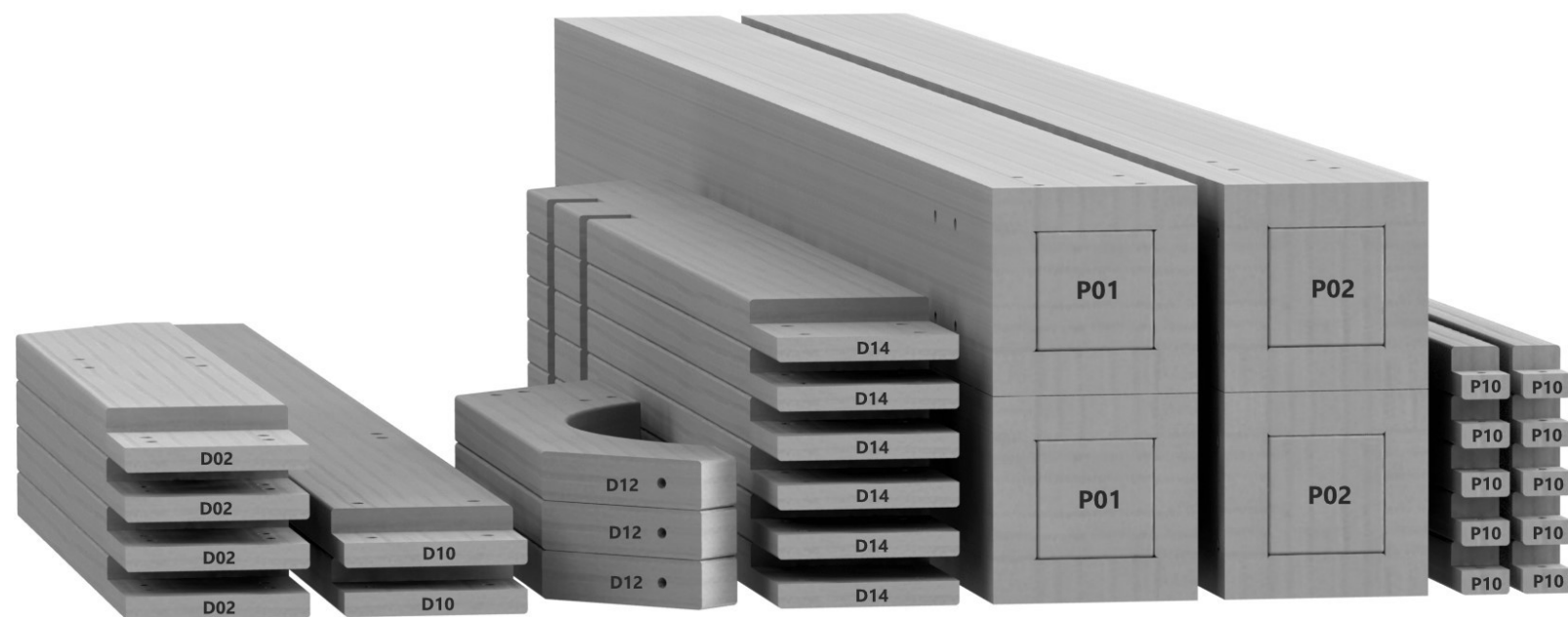

PIÈCES DE QUINCAILLERIE

- Il est recommandé que vous aurez une table pour organiser la quincaillerie
- Les sacs de quincaillerie sont imprimés avec un code alphanumérique de six-chiffres
- Vous pouvez organiser votre quincaillerie par numéro de pièce ou par variété (ex. Vis, boulon, rondelle, etc.)
- Lors de l'assemblage, seuls les quatre derniers chiffres doivent être référencés.

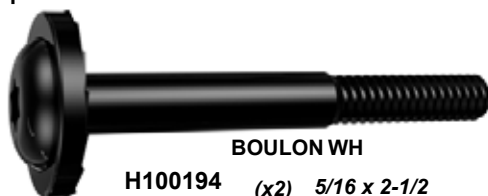

ÉTAPE 1 - ASSEMBLAGE DE TABLE



BL2 ASSEMBLAGE PIED ARRIÈRE DROIT- W2A03353
(x1) 13/16"x3 3/8"x29 1/2" (20x86x750)



FL2 ASSEMBLAGE PIED AVANT DROIT- W2A03351
(x1) 13/16"x3 3/8"x29 1/2" (20x86x750)

QTÉ	NUMÉRO DE PIÈCE	DESCRIPTION
2	H101089	VIS TWH 8x1 1/2 BLK

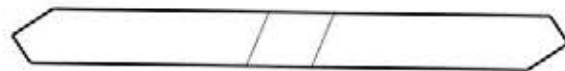

CB2 CONTRE-FICHE DIAGONALE- W4L15962
(x1) 13/16"x2 3/8"x24 1/8" (20x60x613)

- METTEZ LE BL2 ET LE FL2
- ALIGNÉZ LA CONTRE-FICHE DIAGONALE AVEC LES TROUS PILOTES
- INSÉREZ LES VIS
- METTEZ LES PIEDS ET LA CONTRE-FICHE SUR UN SURFACE PLAT.
- LE HAUT ET LE BAS DE CHAQUE PIED DOIVENT ÊTRE LE LONG DU MÊME PLAN.

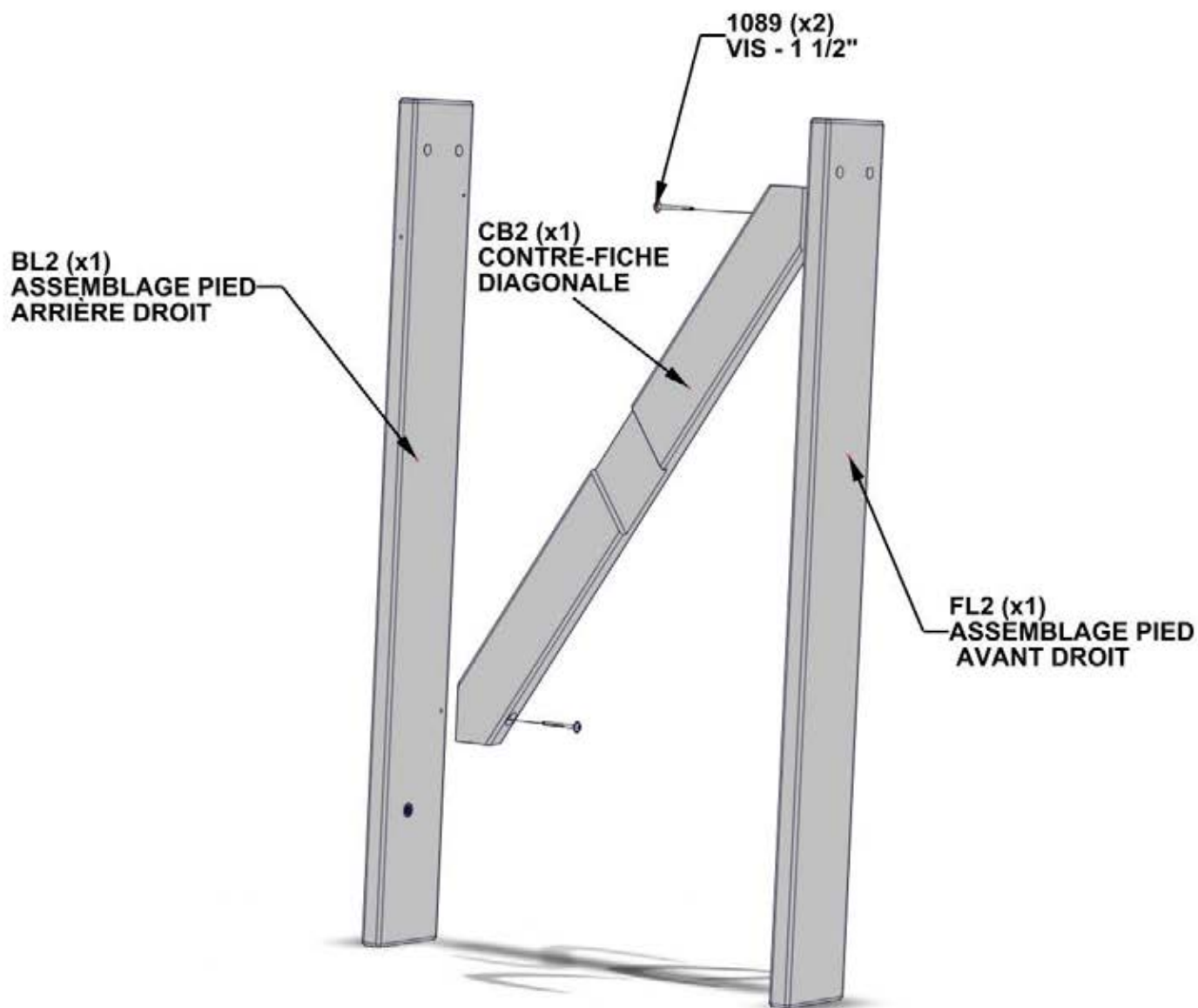

ÉTAPE 2 - ASSEMBLAGE DE TABLE

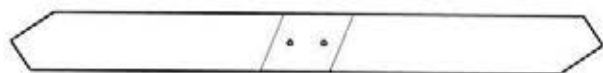

CB1 CONTRE-FICHE DIAGONALE - W4L15961
(x1) 13/16"x2 3/8"x24 1/8" (20x60x613)

QTÉ	NUMÉRO DE PIÈCE	DESCRIPTION
2	H101089	VIS TWH 8x1 1/2 BLK
2	H100883	VIS TFH 8 X 5/8 BLK

- METTEZ LE BL2 À LE FL2
- ALIGNÉZ LA CONTRE-FICHE DIAGONALE AVEC LES TROUS PILOTES
- INSÉREZ LES VIS

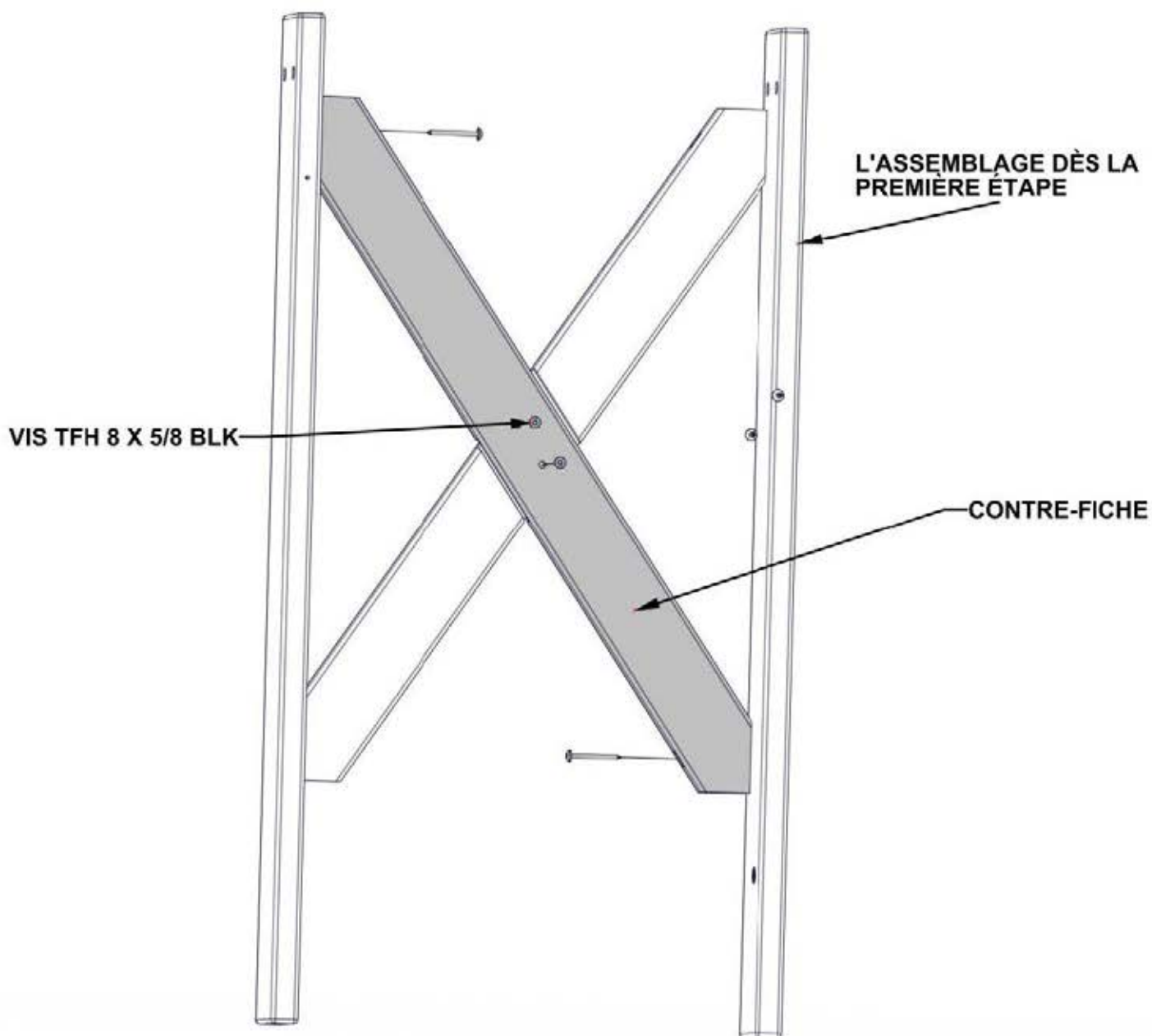

ASTUCE: METTEZ LES PIEDS ET LA CONTRE-FICHE SUR UN SURFACE PLAT. LE HAUT ET LE BAS DE CHAQUE PIED DOIVENT ÊTRE LE LONG DU MÊME PLAN.

ÉTAPE 3 - ASSEMBLAGE DE TABLE



FL1 ASSEMBLAGE PIED AVANT GAUCHE - W2A03350
(x1) 13/16"x3 3/8"x29 1/2" (20x86x750)



BL1 ASSEMBLAGE PIED ARRIÈRE GAUCHE - W2A03352
(x1) 13/16"x3 3/8"x29 1/2" (20x86x750)

QTÉ	NUMÉRO DE PIÈCE	DESCRIPTION
2	H101089	VIS TWH 8x1 1/2 BLK



CB2 CONTRE-FICHE - W4L15962
(x1) 13/16"x2 3/8"x24 1/8" (20x60x613)

- METTEZ LE BL2 À LE FL2
- ALIGNEZ CB2 AVEC LES TROUS PILOTES DANS LES PIEDS.
- INSÉREZ LES VIS

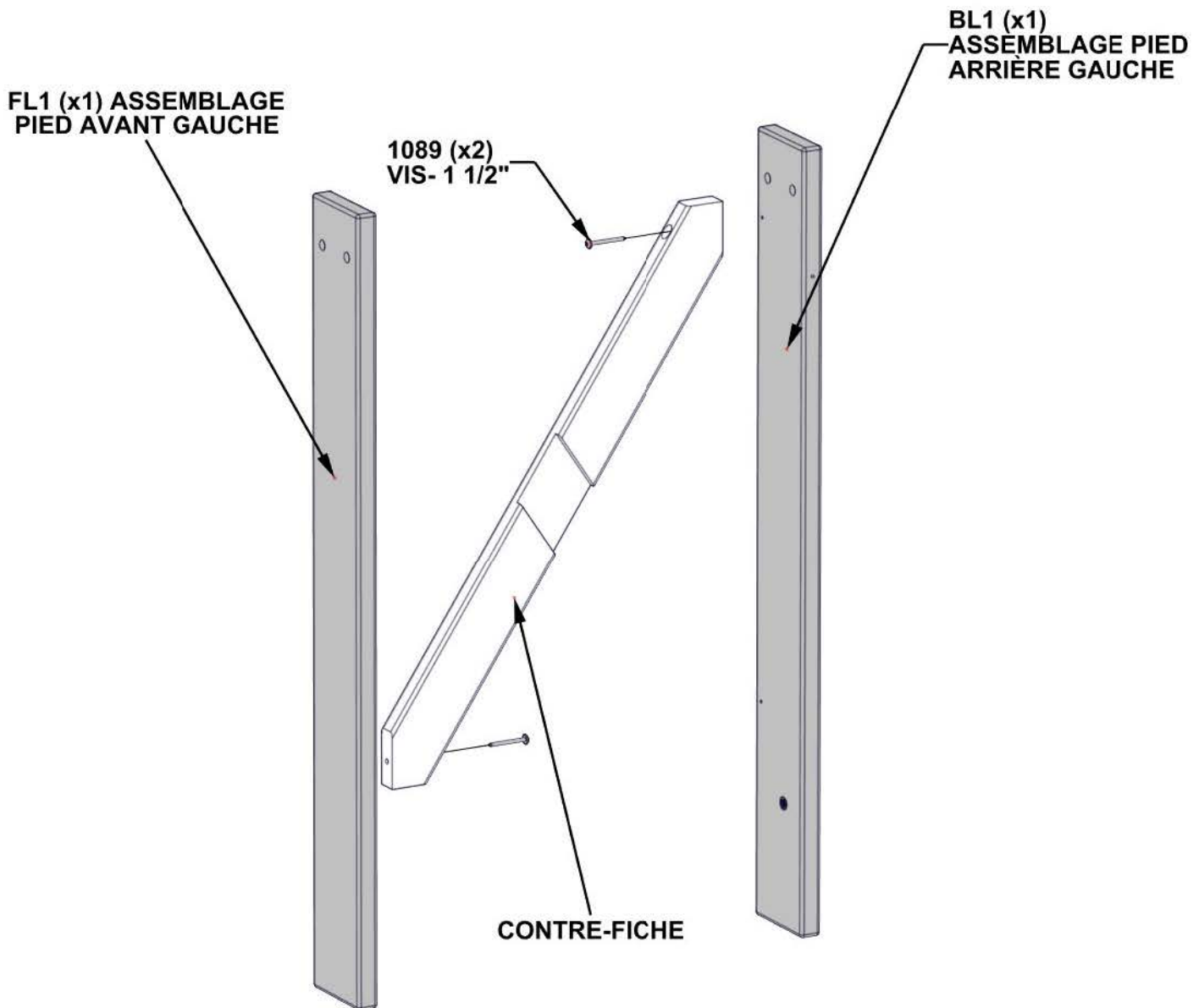

ASTUCE: METTEZ LES PIEDS ET LA CONTRE-FICHE SUR UN SURFACE PLAT. LE HAUT ET LE BAS DE CHAQUE PIED DOIVENT ÊTRE LE LONG DU MÊME PLAN

ÉTAPE 4 - ASSEMBLAGE DE TABLE

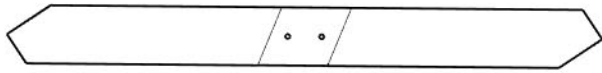

QTÉ	NUMÉRO DE PIÈCE	DESCRIPTION
2	H101089	VIS TWH 8x1 1/2 BLK
2	H100883	VIS TFH 8X5/8 BLK

CB1 CONTRE-FICHE - W4L15961
(x1) 13/16"x2 3/8"x24 1/8" (20x60x613)

- METTEZ LE BL2 ET À FL2
- ALIGNEZ LA CONTRE-FICHE AVEC LES TROUS PILOTES DANS LES PIEDS.
- INSÉREZ LES VIS
- METTEZ LES PIEDS ET LA CONTRE-FICHE SUR UN SURFACE PLAT.
LE HAUT ET LE BAS DE CHAQUE PIED DOIVENT ÊTRE LE LONG DU MÊME PLAN

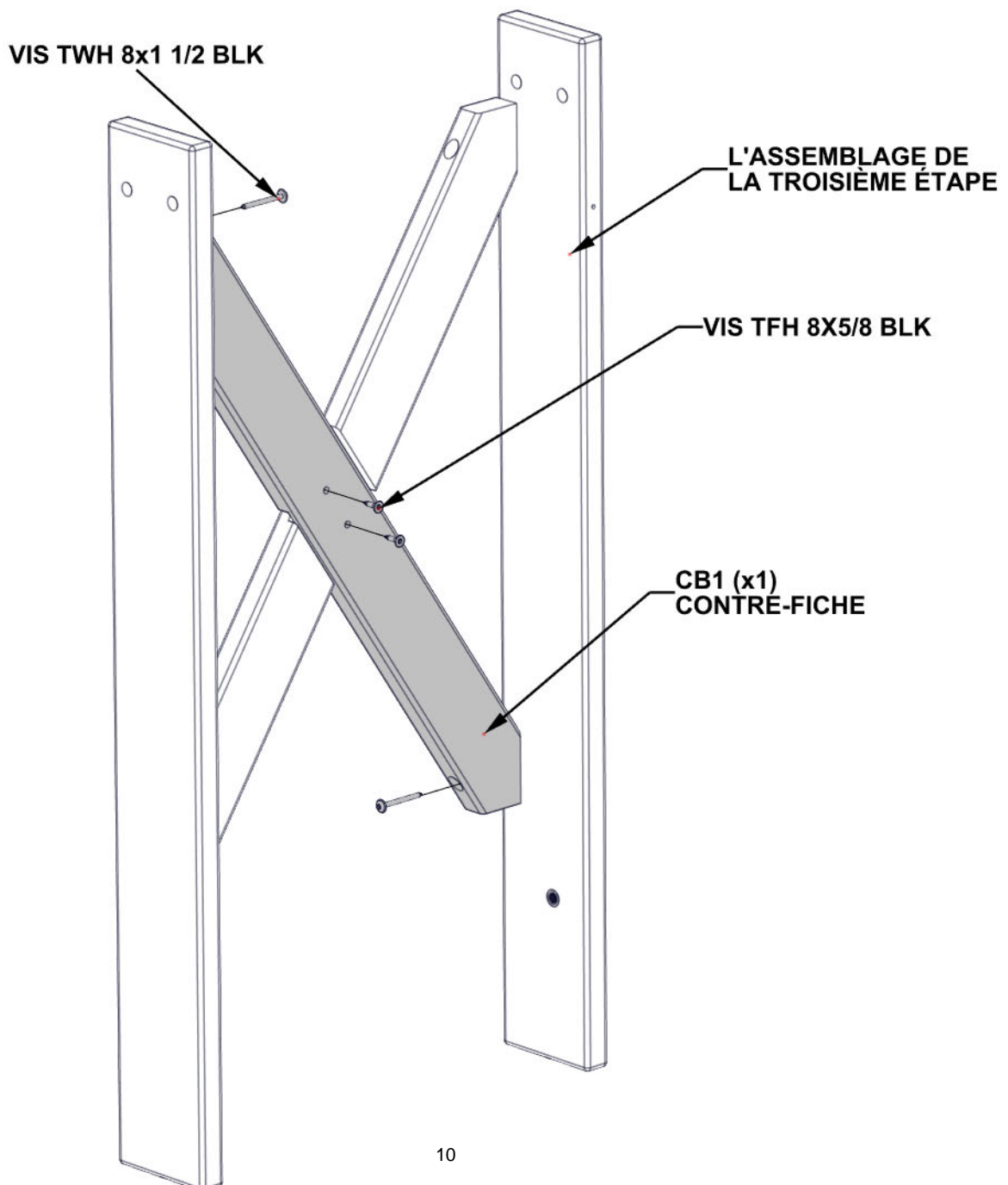

ÉTAPE 5 - ASSEMBLAGE DE TABLE

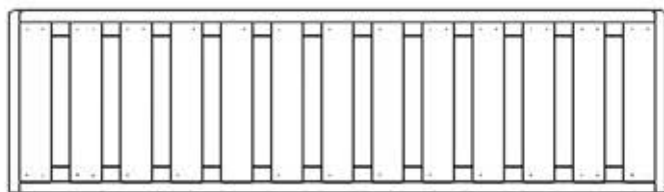

ASSEMBLAGE DU PANNEAU INFÉRIEUR

QTÉ	NUMÉRO DE PIÈCE	DESCRIPTION
4	H100405	LA RONDELLE D'ARRÊT EXT 6x15
4	H100397	BOULON WH 1/4x1 1/4 BLK

À NOTER: ÉQUERREZ L'ASSEMBLAGE DE PANNEAU DE BAS À CHAQUE PIED AVANT DE SERRER LES BOULONS

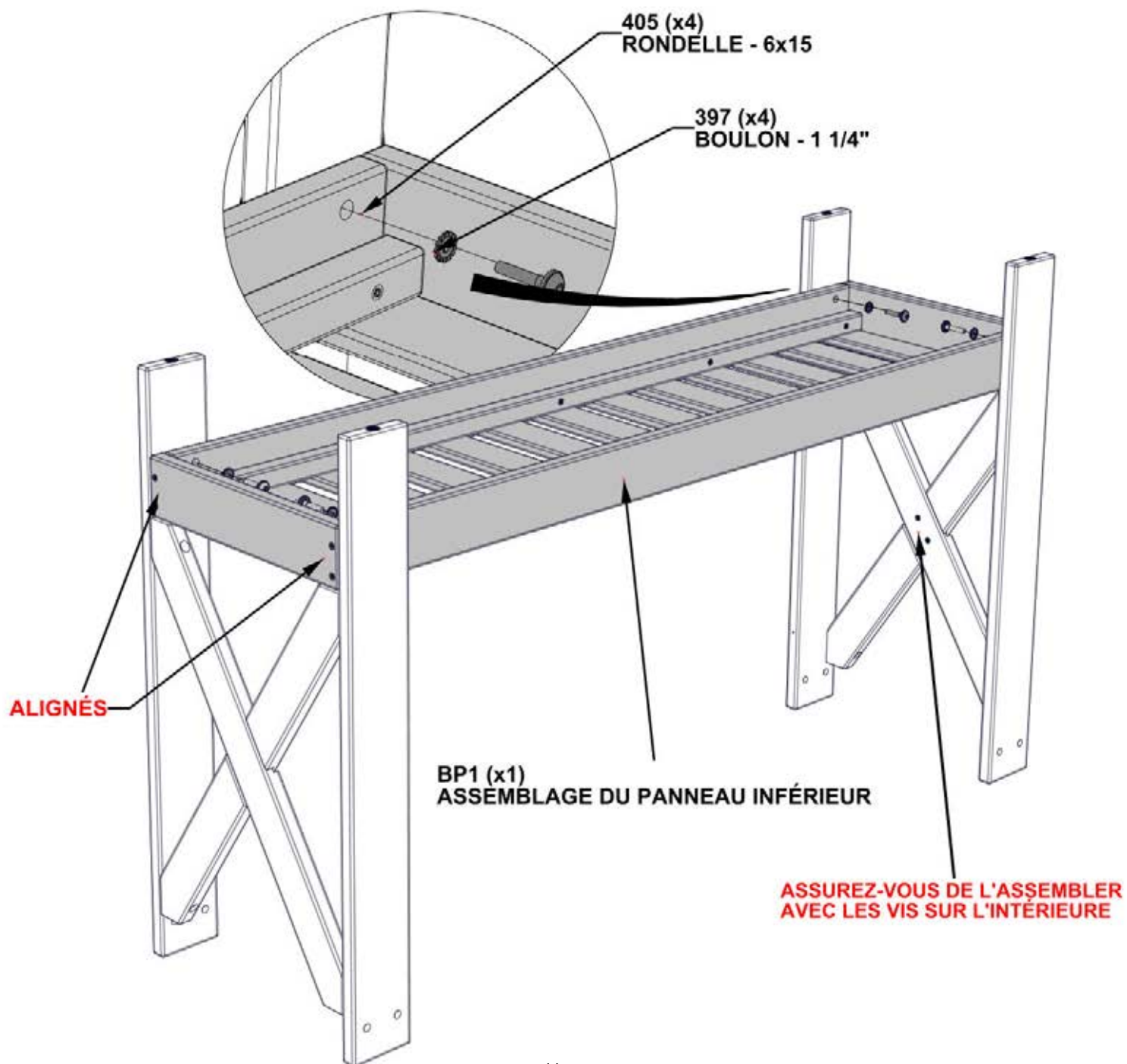

ÉTAPE 6 - ASSEMBLAGE DE TABLE



A6P00481 | PIED AJUSTABLE
(x4)

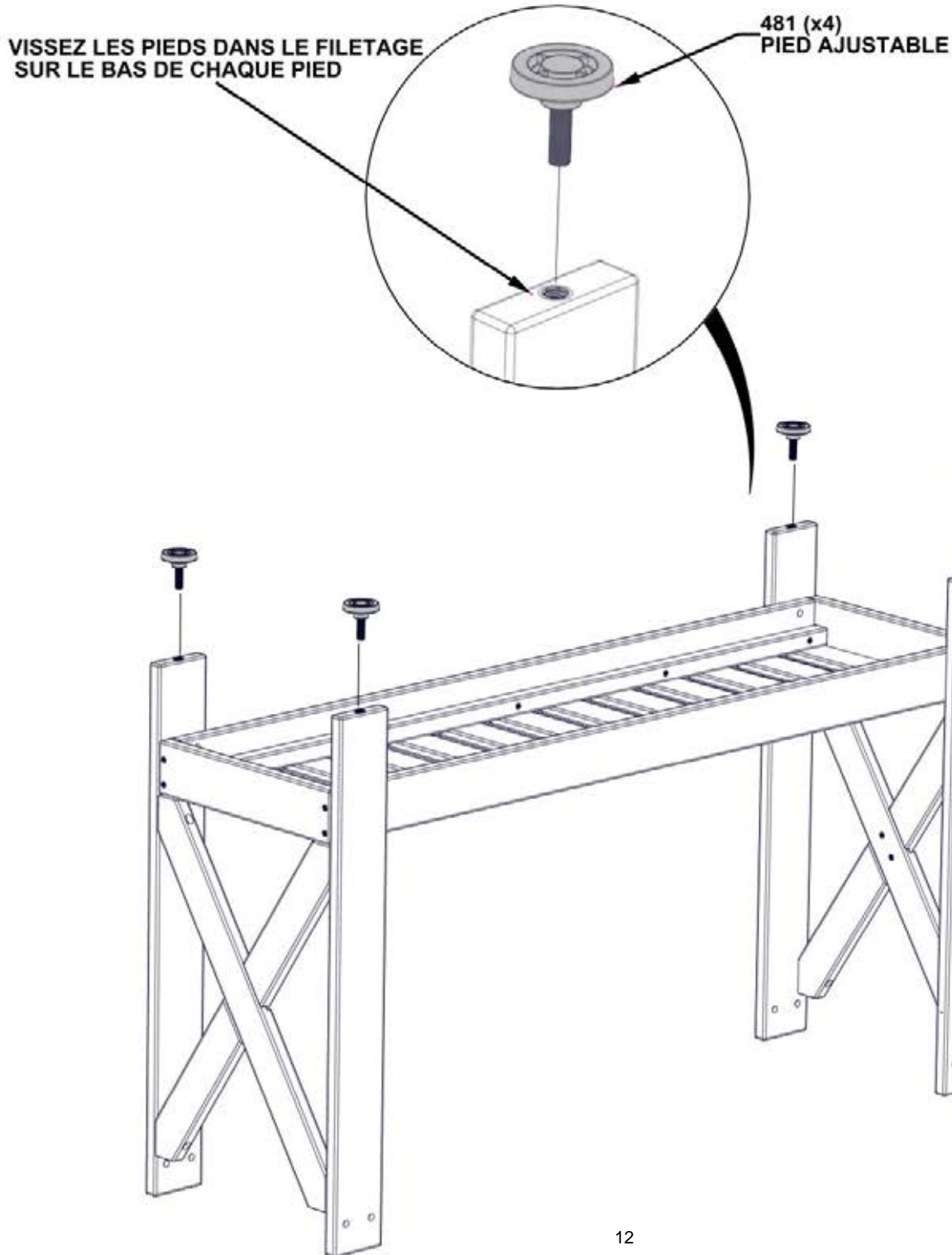

ÉTAPE 7 - ASSEMBLAGE DE TABLE



QTÉ	NUMÉRO DE PIÈCE	DESCRIPTION
8	H100405	LA RONDELLE D'ARRÊT EXT 6x15
8	H100397	BOULON WH 1/4x1 1/4 BLK

TP1 ASSEMBLAGE DU PANNEAU SUPÉRIEUR - W2A03348
(x1) 2 15/16"x16 5/8"x50 11/16" (75x423x1288)

**LES TROUS PILOTES DANS LE PANNEAU SUPÉRIEUR
ET SUR LES PIEDS SONT SUR LE MÊME CÔTÉ**

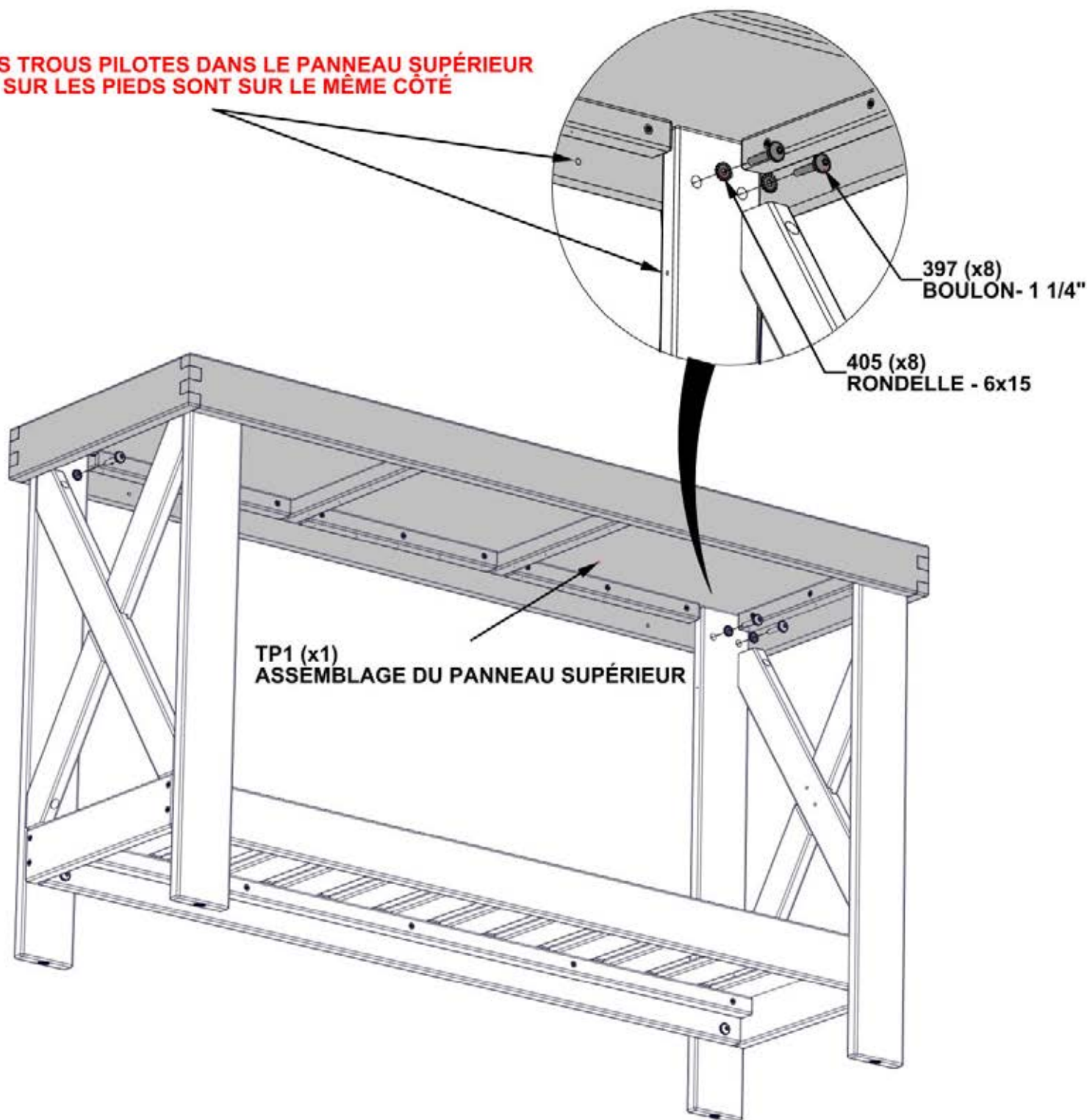

ÉTAPE 8 - ASSEMBLAGE DE TABLE



CB3 CONTREVENTEMENT - W4L15963
(x2) 13/16"x2 3/8"x7 5/16" (20x60x186)

QTÉ	NUMÉRO DE PIÈCE	DESCRIPTION
2	H101090	VIS TWH 8x1 3/4 BLK
2	H100405	RONDELLE D'ARRÊT EXT 6x15
2	H100403	TIRE-FOND WH 1/4x1 1/2 BLK

ALIGNEZ LA QUINCAILLERIE AVEC LES TROUS PILOTES NOTÉS SUR L'ÉTAPE PRÉCÉDENT POUR ÉVITER SE FENDRE LES PLANCHES.

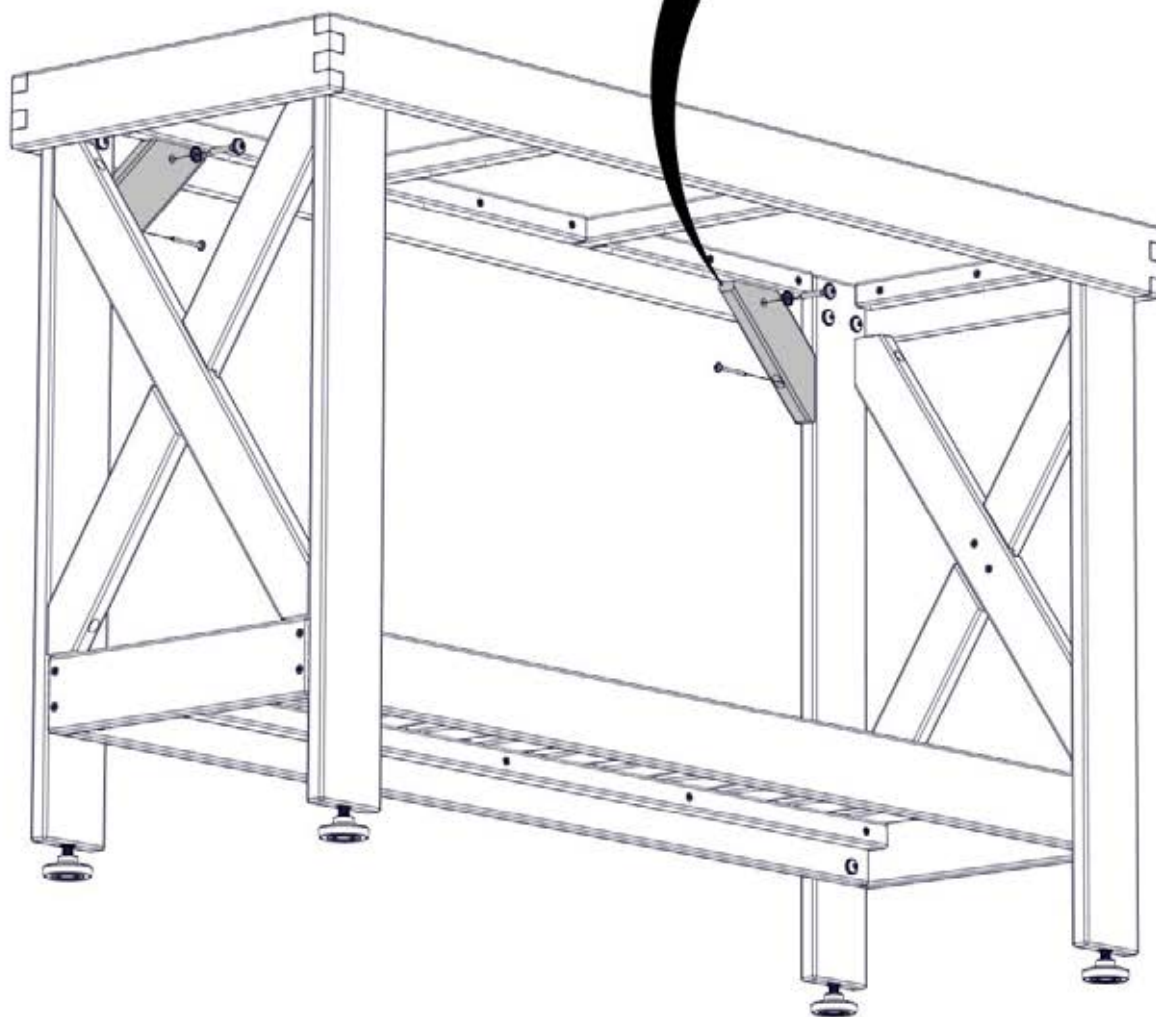
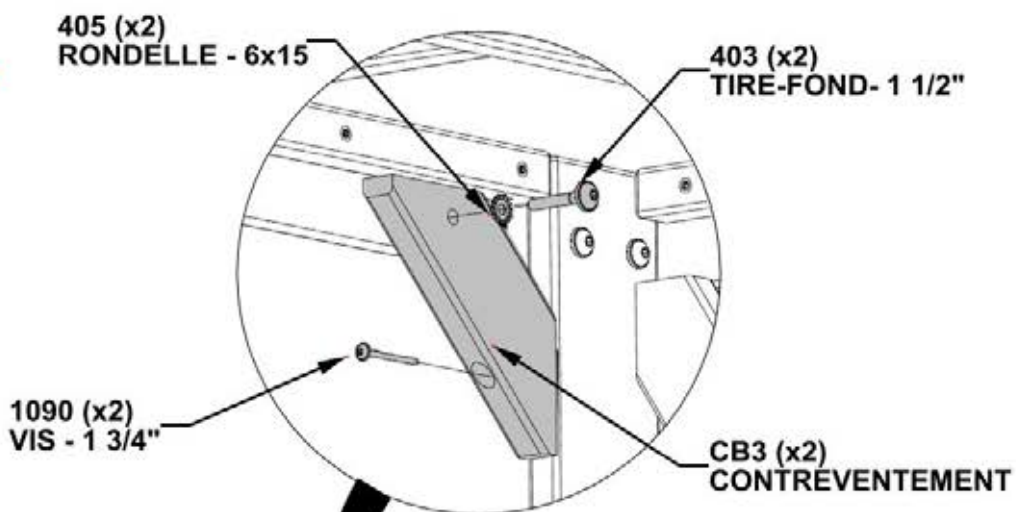

ÉTAPE 9 - ASSEMBLAGE DE TABLE



A4M02158
L'ÉTIQUETTE LOGO BYD
(x1)

QTÉ	NUMÉRO DE PIÈCE	DESCRIPTION
4	H100392	VIS PWH 8x3/4 BLK

CENTREZ LE PLAQUE LOGO SUR LE FACE OU L'ARRIÈRE DE LA
PLANCHE COMME MONTRÉ

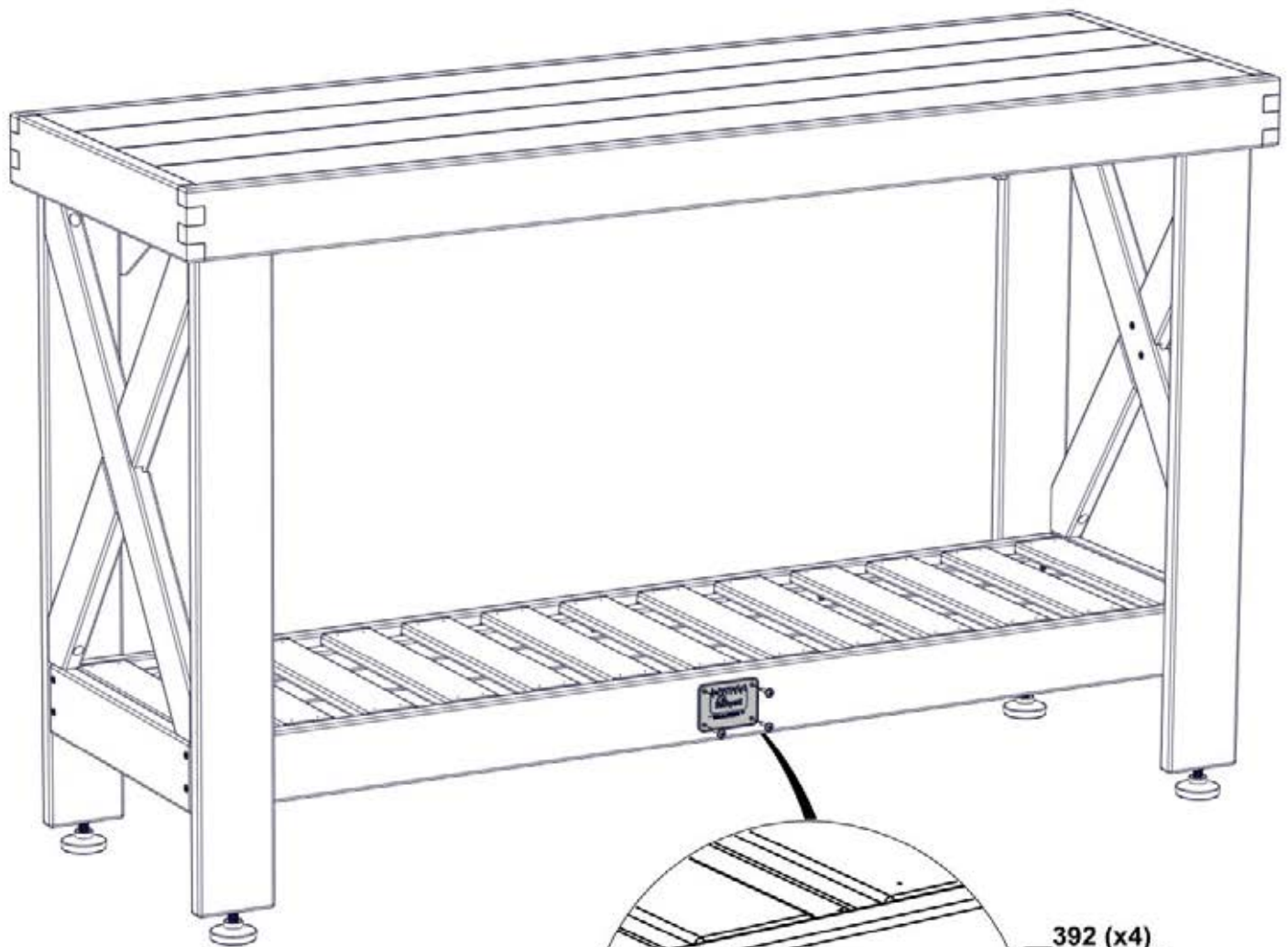

2158 (x1)
L'ÉTIQUETTE LOGO BYD

392 (x4)
VIS - 3/4"