



Fabriqué par :
Backyard Discovery
3305 Airport Drive, Pittsburg,
KS 66762 800-856-4445

Basepoint Business Centre: Rivermead Drive, Westlea, Swindon SN5 7EX Phone: 0800-118-2476
J.P. Coenstraat 7, The Bridge, The Hague, 2595 WP, Netherlands Phone: 08005678990

AGGIE CEDAR COLD BOX

MODÈLE : no 2304130

Pour usage horticole seulement



Veillez visiter www.backyarddiscovery.com

Pour obtenir le manuel de montage le plus récent, pour enregistrer votre produit ou pour commander des pièces de rechange
Para obtener instrucciones en español, visite www.backyarddiscovery.com



ÉTAPE PAR ÉTAPE FACILE
INSTRUCTIONS INTERACTIVES EN 3D
TÉLÉCHARGEZ L'APPLICATION GRATUITE



Fabriqué en Chine
INS-2304130-A-AGGIE CEDAR COLD BOX-FR 11-28-2023

MANUEL DU PROPRIÉTAIRE - DIMENSIONS D'INSTALLATION DE BASE ET NOTES RELATIVES AU MONTAGE

- Portez une attention particulière aux éléments nécessaires à chaque étape. Veillez à utiliser les bonnes pièces de quincaillerie à chaque étape. L'utilisation de matériel inadéquat peut entraîner un montage incorrect.

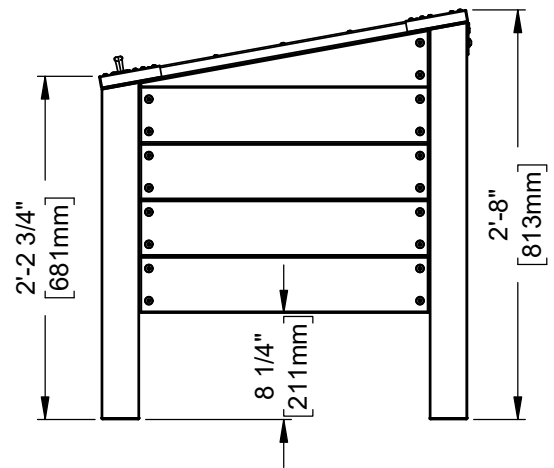
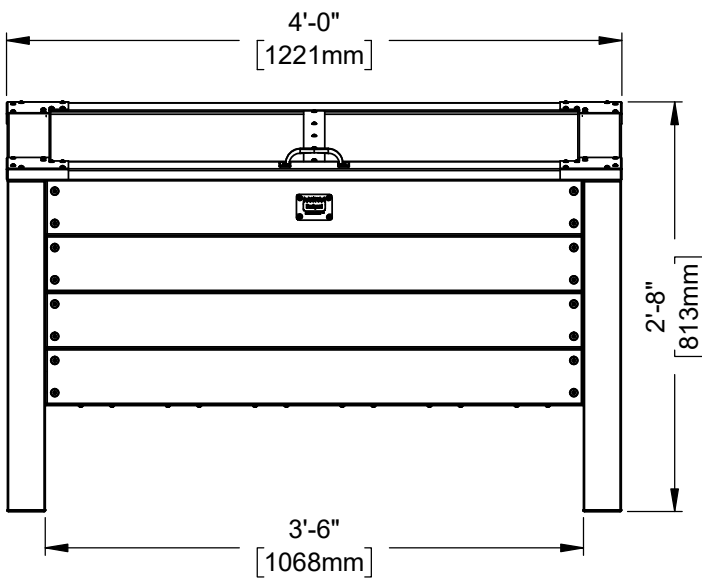
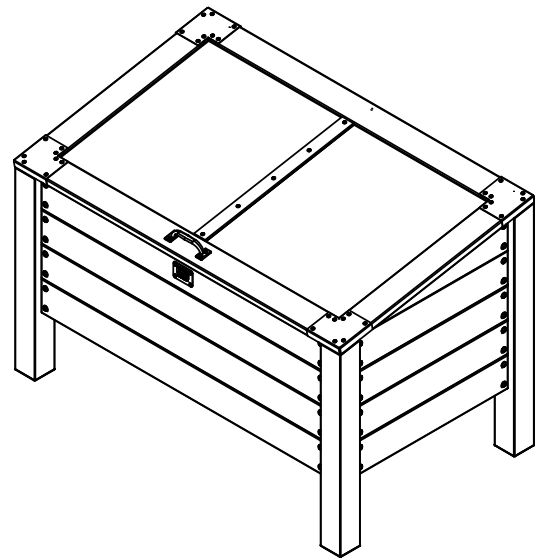
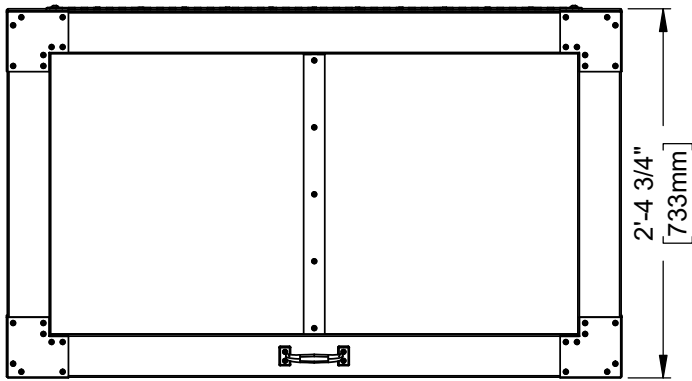

MANUEL DU PROPRIÉTAIRE - IDENTIFICATION DES PIÈCES

Composants en bois (pas à l'échelle)



AD01 PLANCHE LATÉRAL LONG - W4L18781
(x8) 15/16"x4 7/16"x41 15/16" (24x112x1066)



AD02 PLANCHE LATÉRAL COURT - W4L18783
(x6) 15/16"x4 7/16"x22 5/8" (24x112x574)



AD03 LAME - W4L18784
(x6) 15/16"x4 7/16"x24 11/16" (24x112x627)



AD04 PLANCHE LATÉRAL LONG - W4L18790
(x1) 15/16"x4 7/16"x41 15/16" (24x112x1066)

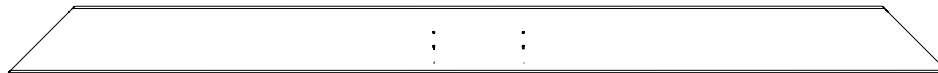

H01 PLANCHE DU COUVERCLE AVANT - W4L18786
(x1) 15/16"x3 3/8"x47 15/16" (24x86x1218)



H02 PLANCHE DU COUVERCLE LATÉRAL - W4L18785
(x2) 15/16"x3 3/8"x29 1/16" (24x86x738)



H03 PLANCHE DU COUVERCLE ARRIÈRE - W4L18787
(x1) 15/16"x3 3/8"x47 15/16" (24x86x1218)

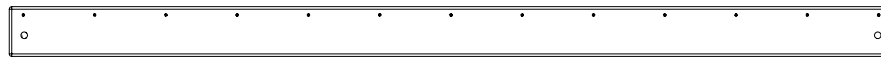

J01 PLANCHE À CHARNIÈRE - W4L18788
(x1) 15/16"x2 3/8"x41 15/16" (24x60x1066)

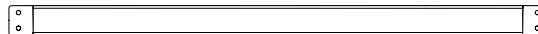

O01 PLANCHE DU COUVERCLE CENTRAL - W4L18789
(x1) 5/8"x1 5/16"x24 7/16" (16x34x620)

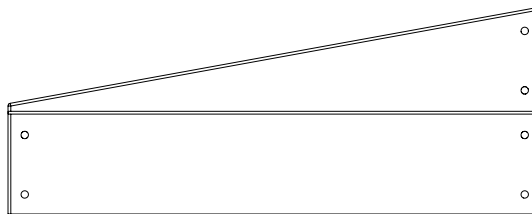

S01 PLANCHE LATÉRALE - W4L18782
(x2) 15/16"x225x22 5/8" (24x225x574)

MANUEL DU PROPRIÉTAIRE - IDENTIFICATION DES PIÈCES

Pièces de quincaillerie

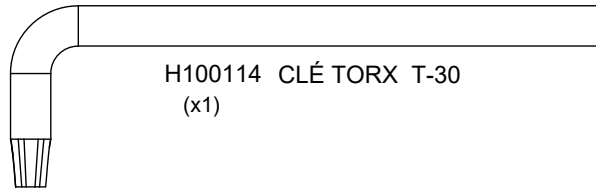
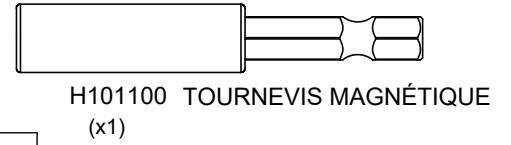
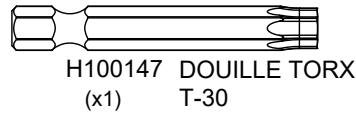
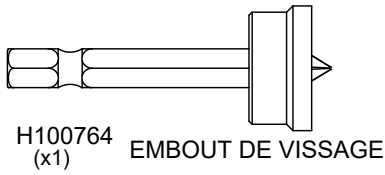
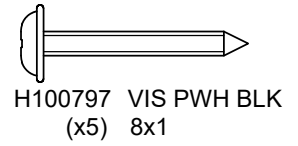
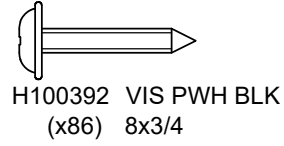
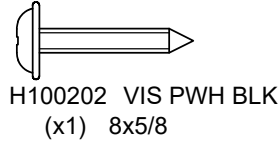
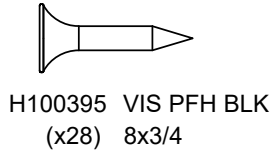
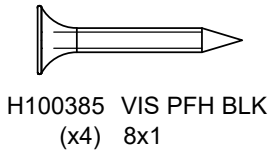
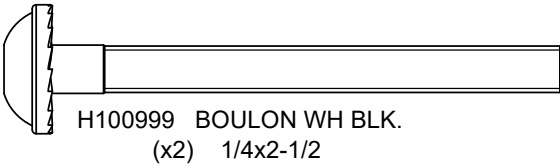
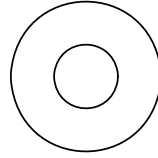
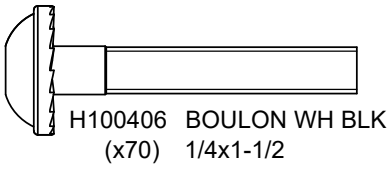

MANUEL DU PROPRIÉTAIRE - IDENTIFICATION DES PIÈCES

Composants accessoires (pas à l'échelle)

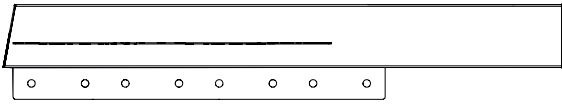

A4M02418 POSTE AVANT
(x1)

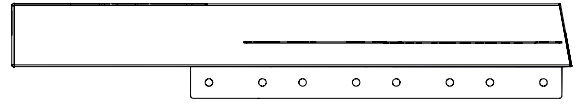

A4M02420 POSTE AVANT
(x1)

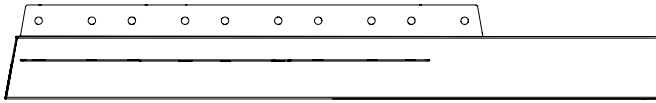

A4M02419 POSTE ARRIÈRE
(x1)



A4M02421 POSTE ARRIÈRE
(x1)

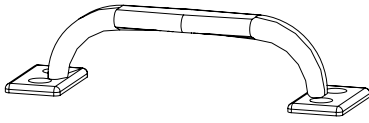

A4M00559 POIGNÉE DE TIRAGE
(x1)

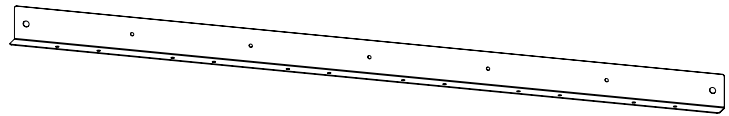

A4M01504 ANGLE DE SUPPORT
(x2)

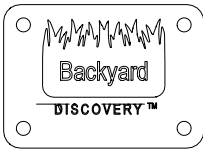

A4M02158 ÉTIQUETTE
(x1) D'IDENTIFICATION BYD PATIO

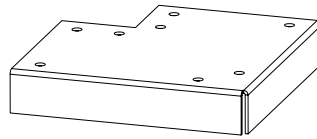

A4M02422 SUPPORT D'ANGLE
(x4)

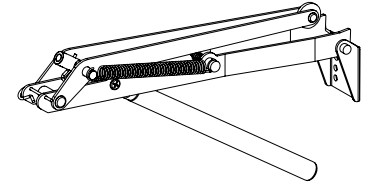

A4M02425 OUVRANT D'ÉVENT
(x1)



A4M02424 CHARNIÈRE
(x1) DU COUVERCLE

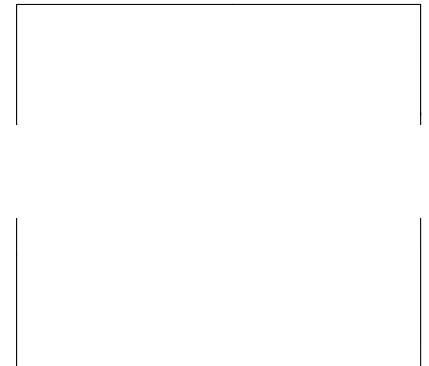

A6P00706 PANNEAU DE PC
(x2)



A6P00707 RAIL
(x1)

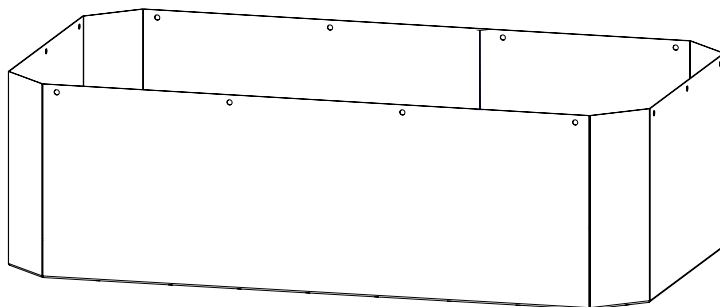

A6P00511 LINER PLANTEUR
(x1)



A4M02423 BOUCHON DE BARRE
(x1) AVEC JOINT

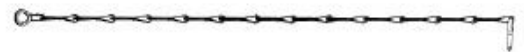

A4M00692 CHAÎNE DE
(x1) COUVERCLE

ÉTAPE 1 DE PRÉ-ASSEMBLAGE - TRI DES PIÈCES

Il est essentiel pour faciliter l'assemblage que vous preniez le temps de trier et d'organiser le bois et la quincaillerie.

PIÈCES EN BOIS :

- Organisez les pièces de bois selon le numéro alphanumérique à trois chiffres estampillé sur chaque planche (ex. P01).
- S'il y a plusieurs planches avec le même numéro estampillé, empilez ces pièces ensemble.
- Les tampons se trouvent sur la surface plane ou aux extrémités des planches.
- Prévoyez beaucoup d'espace - les pièces de bois peuvent prendre beaucoup de place.

REMARQUE : LES CARTONS NE SONT PAS ORGANISÉS PAR NUMÉRO DE PLANCHE.



PIÈCES DE QUINCAILLERIE :

- Nous vous recommandons d'avoir une table séparée pour organiser les pièces de quincaillerie.
- Les sacs de pièces de quincaillerie comportent un numéro de pièce alphanumérique à sept chiffres.
- Vous pouvez organiser vos pièces de quincaillerie par numéro de pièce ou les grouper par type de pièce (c.-à-d. boulons, écrous, etc.).
- Lors de l'assemblage, il vous suffit de vous reporter aux quatre derniers chiffres du numéro.

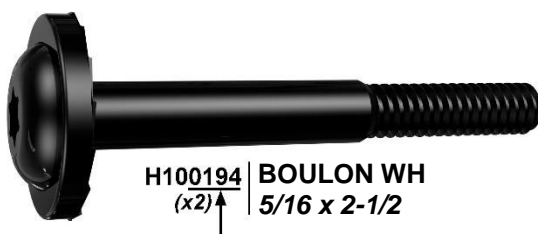

PRÉ-ASSEMBLAGE ÉTAPE 2 - OUTILS NÉCESSAIRES



Perceuse sans fil ou perceuse électrique



Accessoires de la perceuse : Tête cruciforme



Forets de 1/8 po, 3/16 po, 3/8 po et 7/16 po



Tournevis cruciforme



Clés ouvertes de 1/2 po et 9/16 po



Clé à cliquet de 3/8 po, douilles standard de 1/2 po et 9/16 po, douilles profondes de 1/2 po et 9/16 po



Marteau à panne fendue



Maillet en caoutchouc - En option

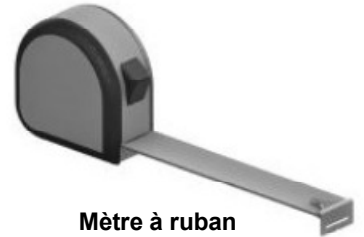

Mètre à ruban

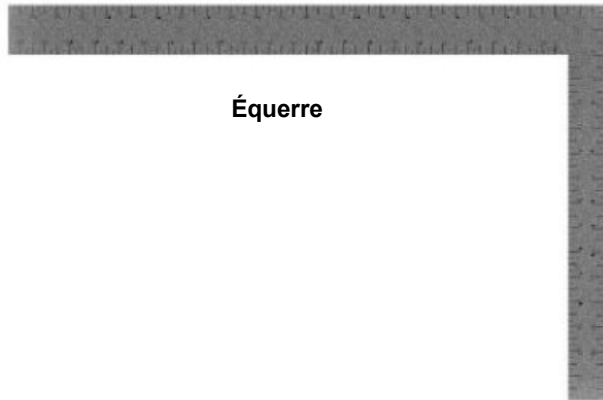

Équerre





Niveau de 24 po

PRÉ-ASSEMBLAGE ÉTAPE 3 - CHOISISSEZ VOTRE MÉTHODE D'ASSEMBLAGE



Plusieurs types d'instructions de montage vous sont proposés.

1. Manuel d'assemblage imprimé inclus avec votre produit
2. Application BILT - Instructions interactives en 3D
3. Combinaison du manuel imprimé et de l'application BILT (remarque : les numéros d'étape peuvent différer entre les deux méthodes)

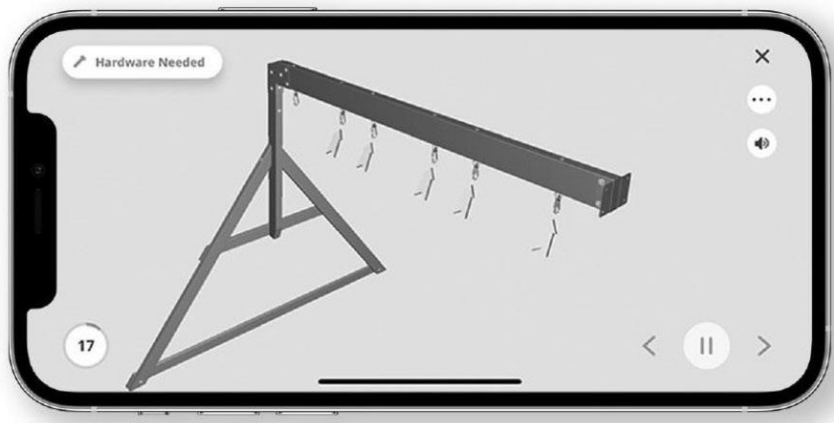

Numérisez pour des instructions 3D faciles

Téléchargez l'application BILT avant de commencer



The image shows a smartphone screen displaying the BILT app interface. The screen features a 3D assembly diagram of a metal frame. At the top left of the screen, there is a button labeled "Hardware Needed". At the bottom left, the number "17" is displayed in a circle. At the bottom right, there are navigation icons: a back arrow, a pause button, and a forward arrow. The app interface is clean and modern, with a white background and grey accents.

ÉTAPE 4 - ASSEMBLAGE DE LA BOÎTE FROIDE

QTÉ	NUMÉRO D'ARTICLE	DESCRIPTION
18	H100406	BOULON WH 1/4 X 1 1/2 BLK
18	H100630	RONDELLE PLATE 8x19 BLK
18	H100653	ÉCROU AUTOBLOQUANT 1/4 BLK

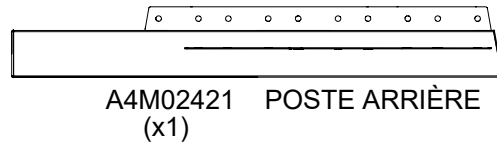
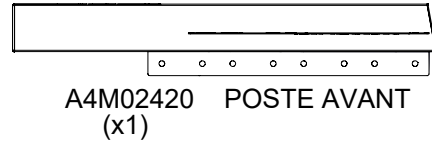
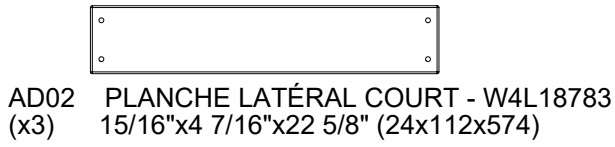
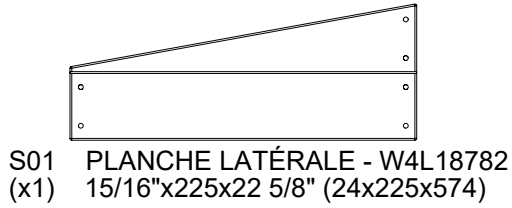

AVANT DE SERRER COMPLÈTEMENT LE MATÉRIEL, S'ASSURER QU'IL N'Y A PAS D'ESPACE ENTRE LES PLANCHE

ASSUREZ-VOUS QUE LA PLANCHE S01 EST AU FLEUR DU HAUT DES POSTES.

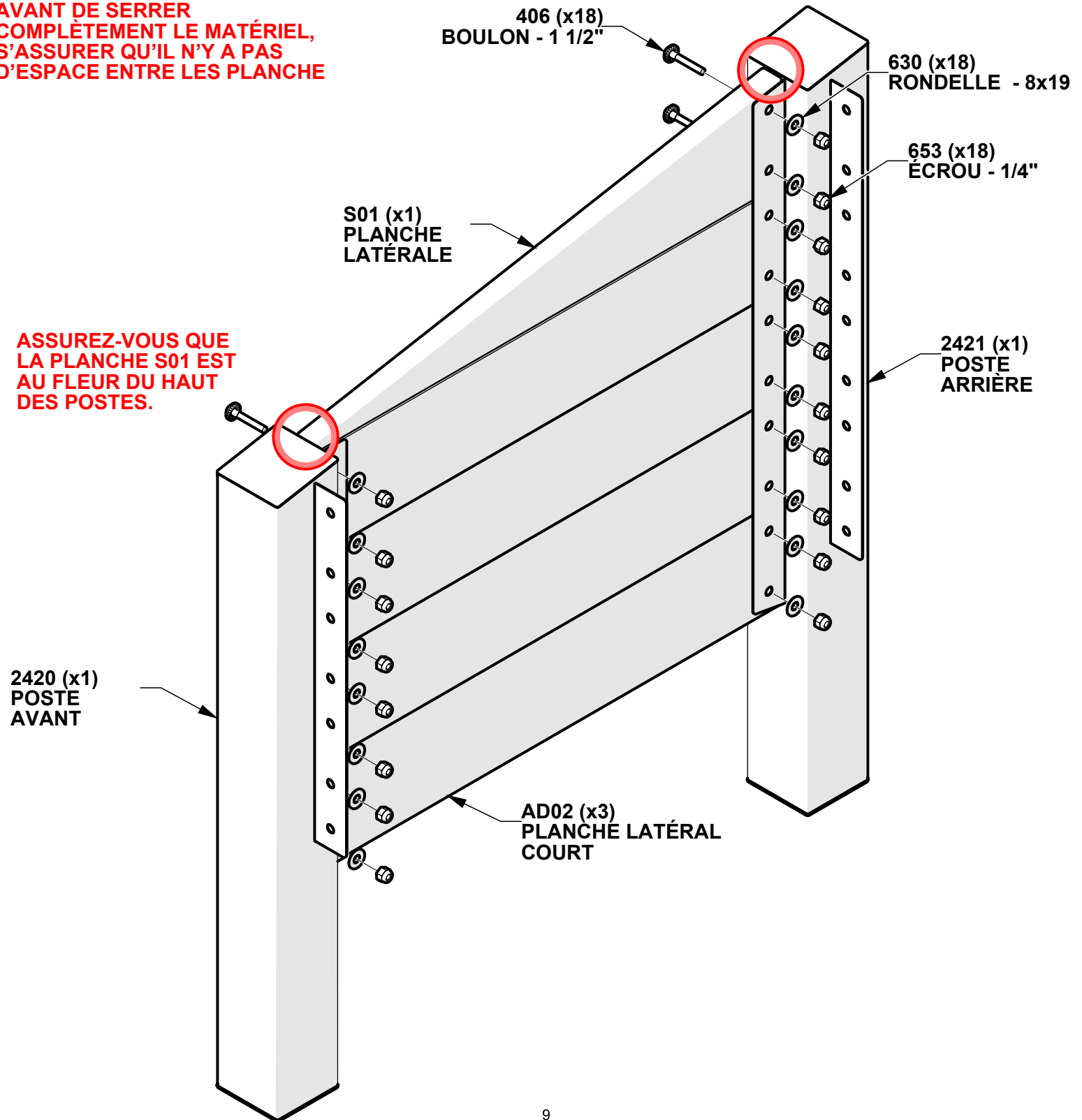

ÉTAPE 5 - ASSEMBLAGE DE LA BOÎTE FROIDE

QTÉ	NUMÉRO D'ARTICLE	DESCRIPTION
18	H100406	BOULON WH 1/4 X 1 1/2 BLK
18	H100630	RONDELLE PLATE 8x19 BLK
18	H100653	ÉCROU AUTOBLOQUANT 1/4 BLK

S01
(x1) PLANCHE LATÉRALE - W4L18782
15/16"x225x22 5/8" (24x225x574)

AD02
(x3) PLANCHE LATÉRAL COURT - W4L18783
15/16"x4 7/16"x22 5/8" (24x112x574)

A4M02418 POSTE AVANT
(x1)

A4M02419 POSTE ARRIÈRE
(x1)

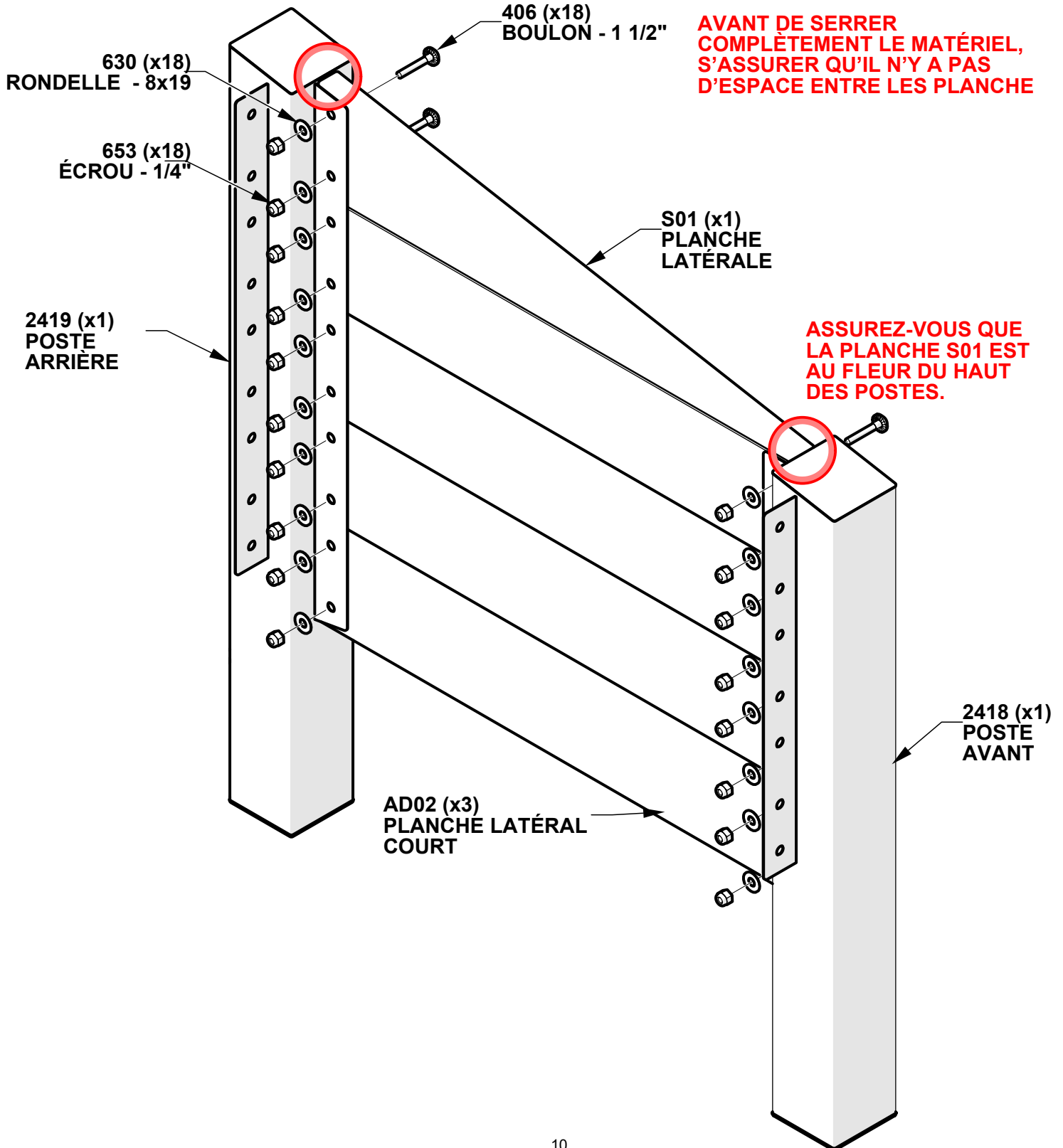

ÉTAPE 6 - ASSEMBLAGE DE LA BOÎTE FROIDE

QTÉ	NUMÉRO D'ARTICLE	DESCRIPTION
8	H100406	BOULON WH 1/4 X 1 1/2 BLK
8	H100630	RONDELLE PLATE 8x19 BLK
8	H100653	ÉCROU AUTOBLOQUANT 1/4 BLK



AD01 PLANCHE LATÉRAL LONG - W4L18781
(x2) 15/16"x4 7/16"x41 15/16" (24x112x1066)

NE PAS SERRER COMPLÈTEMENT LE MATÉRIEL.

ASSUREZ-VOUS QUE LE TROU INFÉRIEUR ET LES DEUX TROUS SUPÉRIEURS DU SUPPORT SONT LAISSÉS OUVERTS.

AD01 (x2)
PLANCHE
LATÉRAL LONG

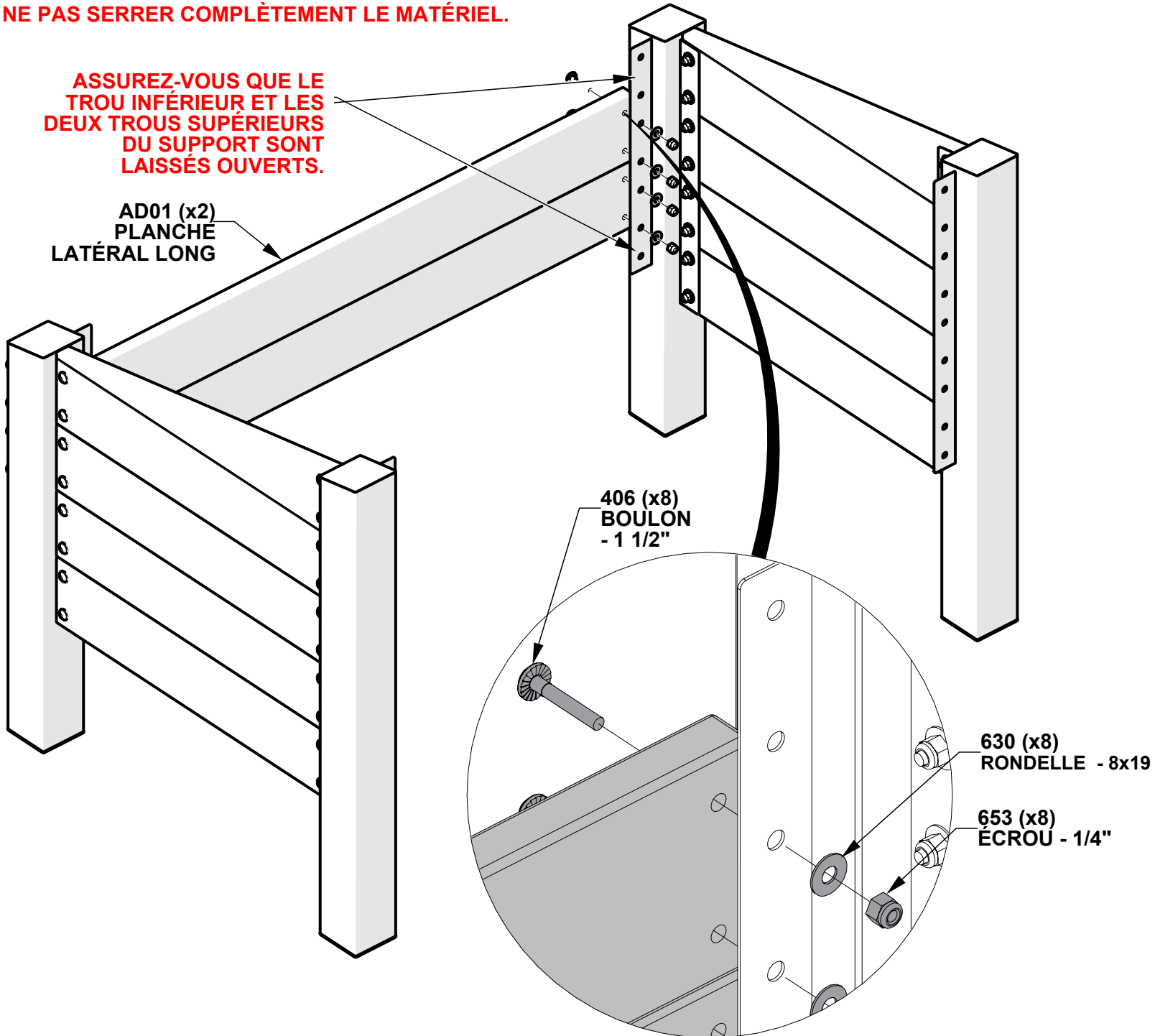

406 (x8)
BOULON
- 1 1/2"

630 (x8)
RONDELLE - 8x19

653 (x8)
ÉCROU - 1/4"

ÉTAPE 7 - ASSEMBLAGE DE LA BOÎTE FROIDE

QTÉ	NUMÉRO D'ARTICLE	DESCRIPTION
14	H100406	BOULON WH 1/4 X 1 1/2 BLK
14	H100630	RONDELLE PLATE 8x19 BLK
14	H100653	ÉCROU AUTOBLOQUANT 1/4 BLK



AD01 PLANCHE LATÉRAL LONG - W4L18781
(x4) 15/16"x4 7/16"x41 15/16" (24x112x1066)

NE PAS SERRER COMPLÈTEMENT LE MATÉRIEL.

ASSUREZ-VOUS QUE LES TROUS SUPÉRIEURS ET INFÉRIEURS DU SUPPORT SONT LAISSÉS OUVERTS.

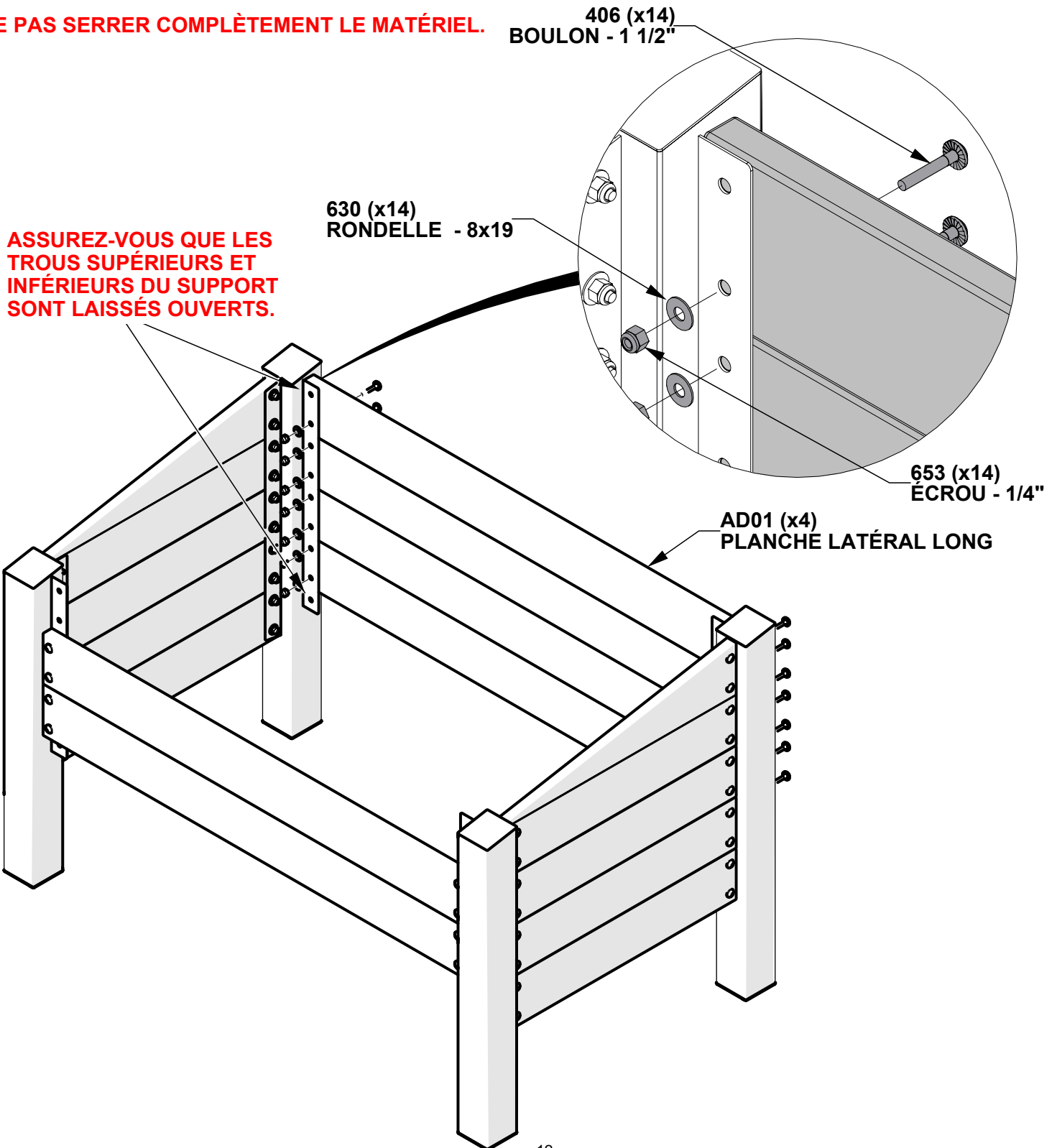

ÉTAPE 8 - ASSEMBLAGE DE LA BOÎTE FROIDE

QTÉ	NUMÉRO D'ARTICLE	DESCRIPTION
4	H100406	BOULON WH 1/4 X 1 1/2 BLK
4	H100630	RONDELLE PLATE 8x19 BLK
4	H100653	ÉCROU AUTOBLOQUANT 1/4 BLK



AD04 PLANCHE LATÉRAL LONG - W4L18790
(x1) 15/16"x4 7/16"x41 15/16" (24x112x1066)

NE PAS SERRER COMPLÈTEMENT LE MATÉRIEL.

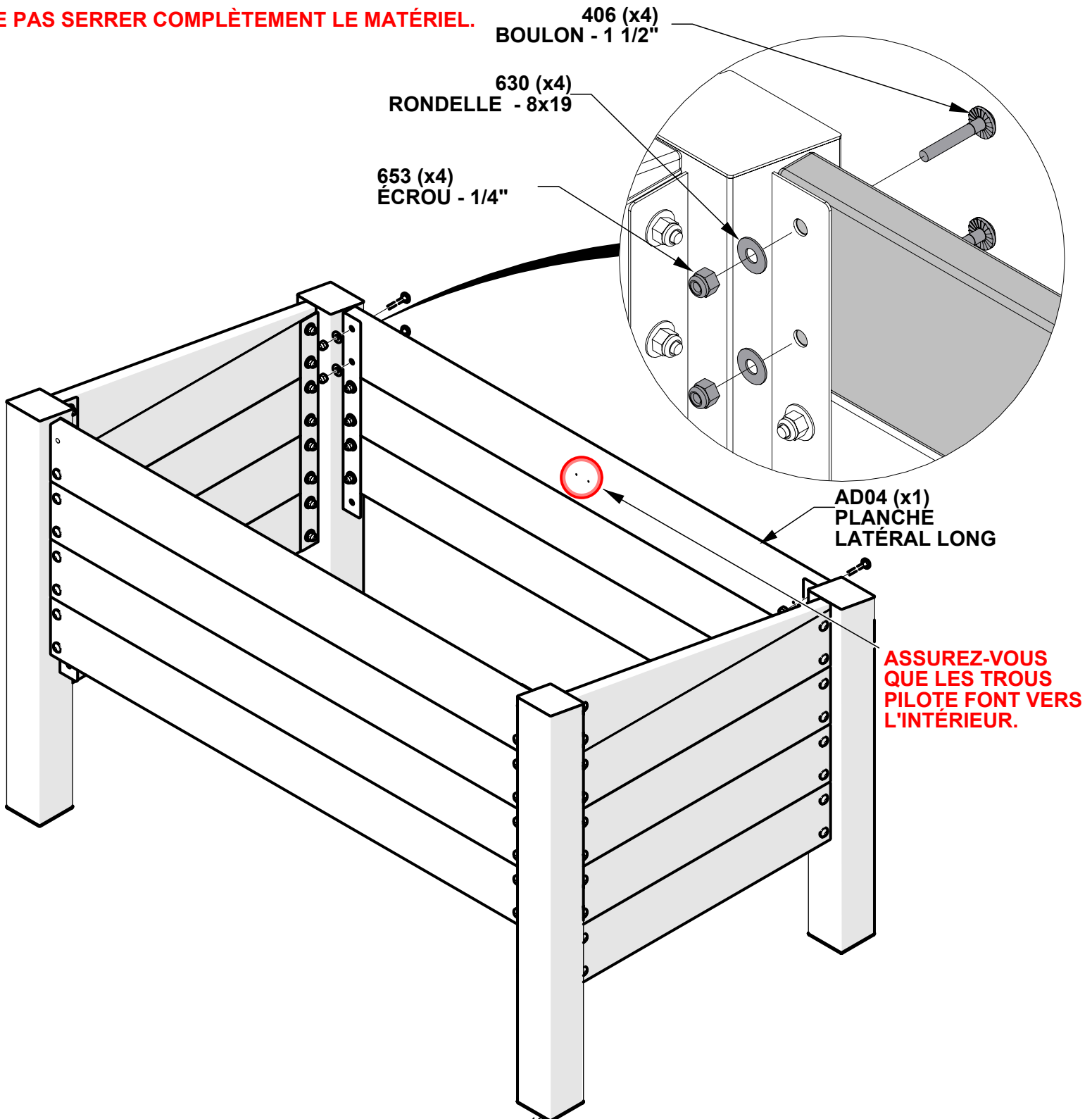

ÉTAPE 9 - ASSEMBLAGE DE LA BOÎTE FROIDE

QTÉ	NUMÉRO D'ARTICLE	DESCRIPTION
2	H100630	RONDELLE PLATE 8x19 BLK
2	H100653	ÉCROU AUTOBLOQUANT 1/4 BLK
2	H100999	BOULON WH 1/4 X 2 1/2 BLK

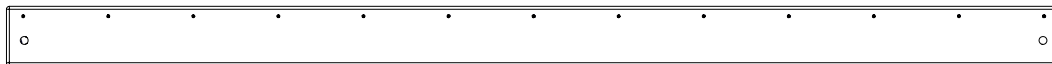

J01 PLANCHE À CHARNIÈRE - W4L18788
(x1) 15/16"x2 3/8"x41 15/16" (24x60x1066)

653 (x2)
ÉCROU - 1/4"

630 (x2)
RONDELLE - 8x19

**UNE FOIS INSTALLÉ, LE HAUT DE LA
CHARNIÈRE J01 DOIT ÊTRE À 1/4" [6 MM]
AU-DESSOUS DES MONTANTS ARRIÈRE.**

**ASSUREZ-VOUS QUE LES TROUS PILOTE
SONT ORIENTÉS VERS LE HAUT ET VERS
L'EXTÉRIEUR COMME INDiqué.**

999 (x2)
BOULON - 2 1/2"

J01 (x1)
PLANCHE À
CHARNIÈRE

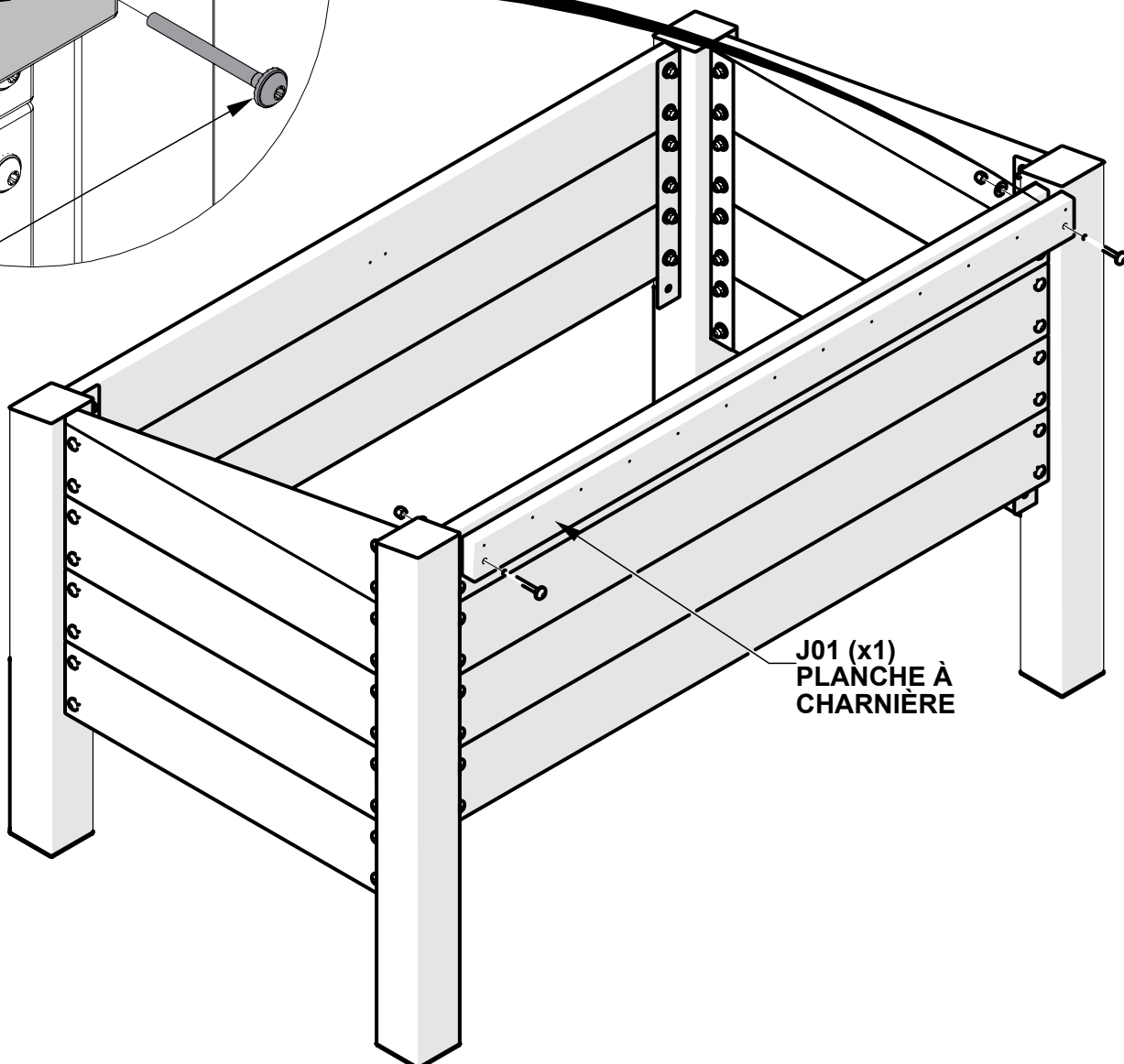

ÉTAPE 10 - ASSEMBLAGE DE LA BOÎTE

QTÉ	NUMÉRO D'ARTICLE	DESCRIPTION
4	H100406	BOULON WH 1/4 X 1 1/2 BLK
4	H100630	RONDELLE PLATE 8x19 BLK
4	H100653	ÉCROU AUTOBLOQUANT 1/4 BLK



AD01 PLANCHE LATÉRAL LONG - W4L18781
(x2) 15/16"x4 7/16"x41 15/16" (24x112x1066)

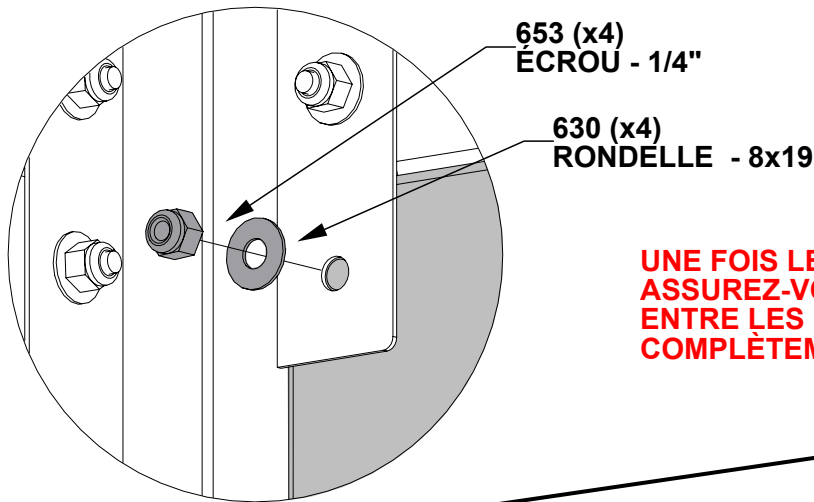

**UNE FOIS LES PLANCHE AD01 FIXÉES,
ASSUREZ-VOUS QU'IL N'Y A AUCUN ESPACE
ENTRE LES PLANCHE ET SERREZ
COMPLÈTEMENT TOUT LE MATÉRIEL.**

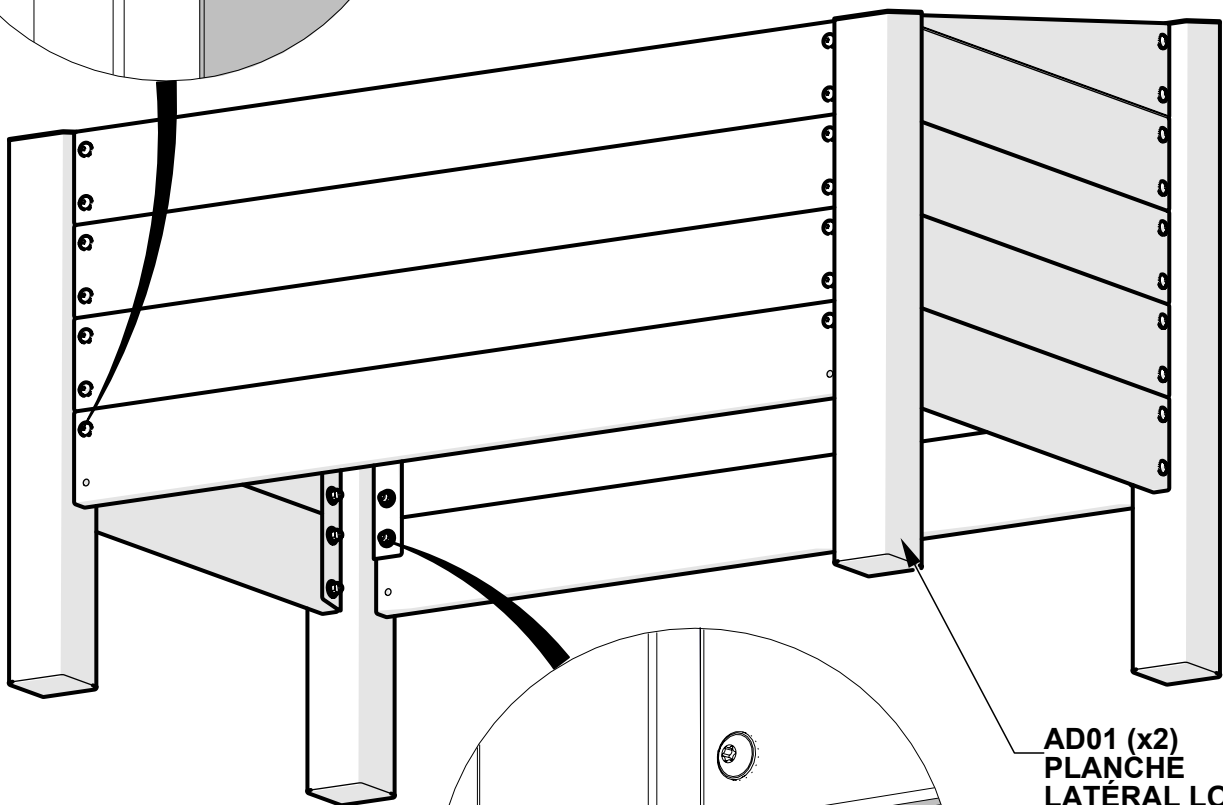

406 (x4)
BOULON - 1 1/2"

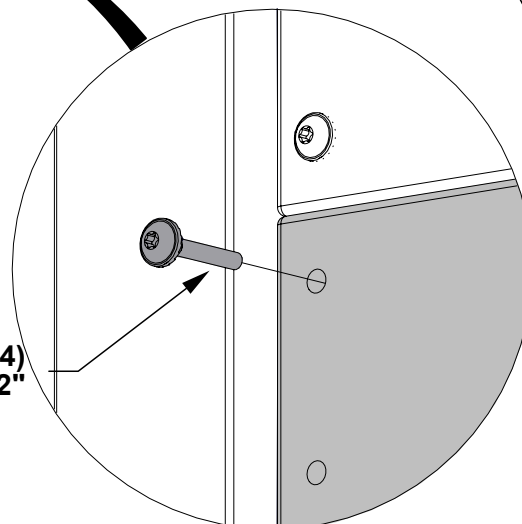

ÉTAPE 11 - ASSEMBLAGE DE LA BOÎTE FROIDE

QTÉ	NUMÉRO D'ARTICLE	DESCRIPTION
4	H100406	BOULON WH 1/4 X 1 1/2 BLK
4	H100630	RONDELLE PLATE 8x19 BLK
4	H100653	ÉCROU AUTOBLOQUANT 1/4 BLK
10	H100392	VIS PWH 8 X 3/4 BLK

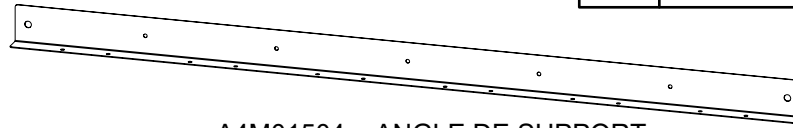

A4M01504 ANGLE DE SUPPORT
(x2)

FIXER L'ANGLE DU SUPPORT À L'AVANT ET À L'ARRIÈRE EN UTILISANT D'ABORD LES BOULONS PUIS LES VIS.

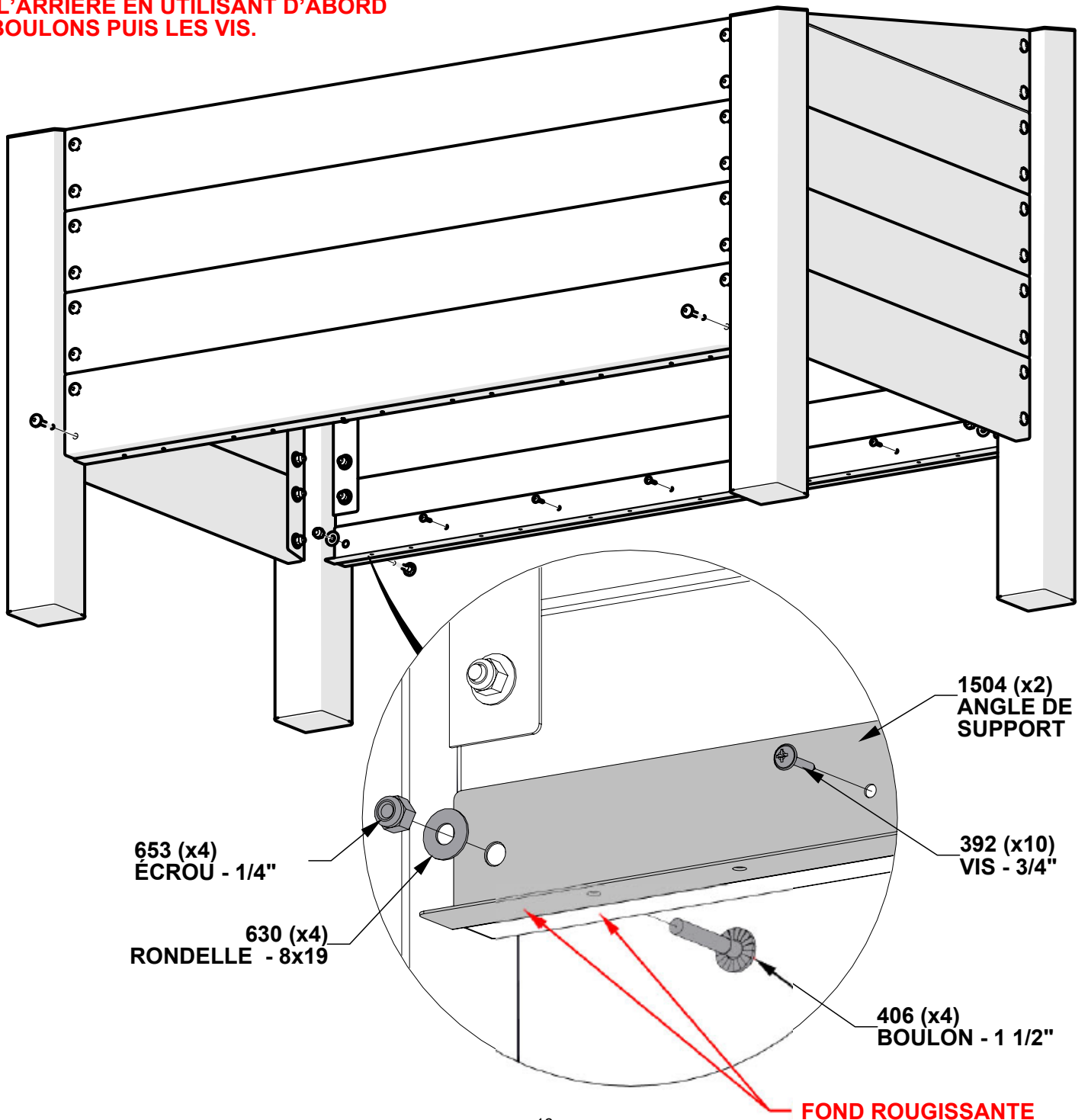

ÉTAPE 12 - ASSEMBLAGE DE LA BOÎTE FROIDE

QTÉ	NUMÉRO D'ARTICLE	DESCRIPTION
24	H100392	VIS PWH 8 X 3/4 BLK

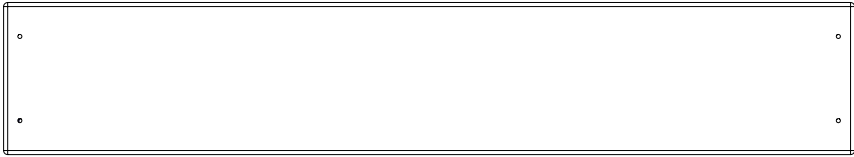

AD03 LAME - W4L18784
(x6) 15/16"x4 7/16"x24 11/16" (24x112x627)

FIXER À L'AIDE DE TROUS PILOTES DANS LES LATTES.

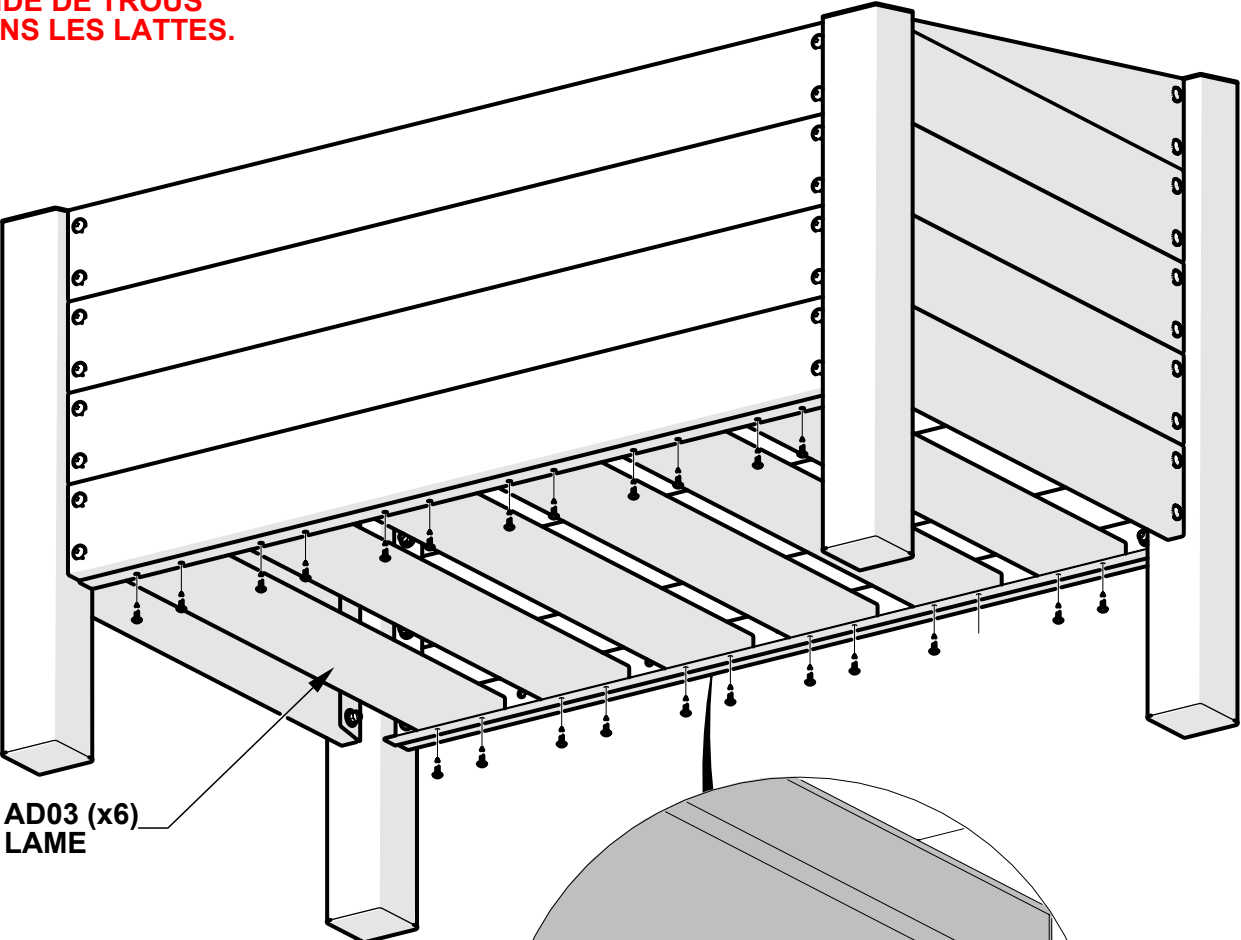

AD03 (x6)
LAME

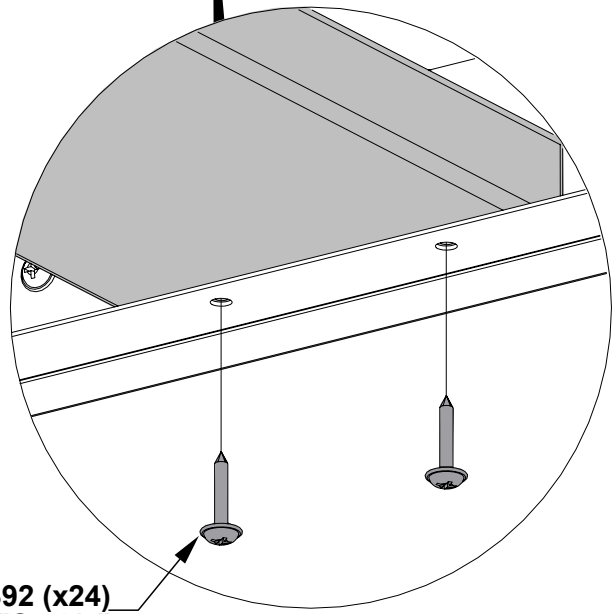

392 (x24)
VIS - 3/4"

ÉTAPE 13 - ASSEMBLAGE DE LA BOÎTE FROIDE

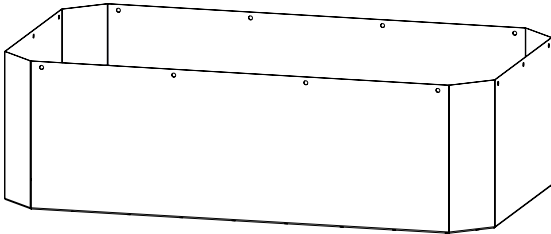

A6P00511 LINER PLANTEUR
(x1)

PLACER LE CACHE-POT DANS LE CADRE DE LA BOÎTE FROIDE.

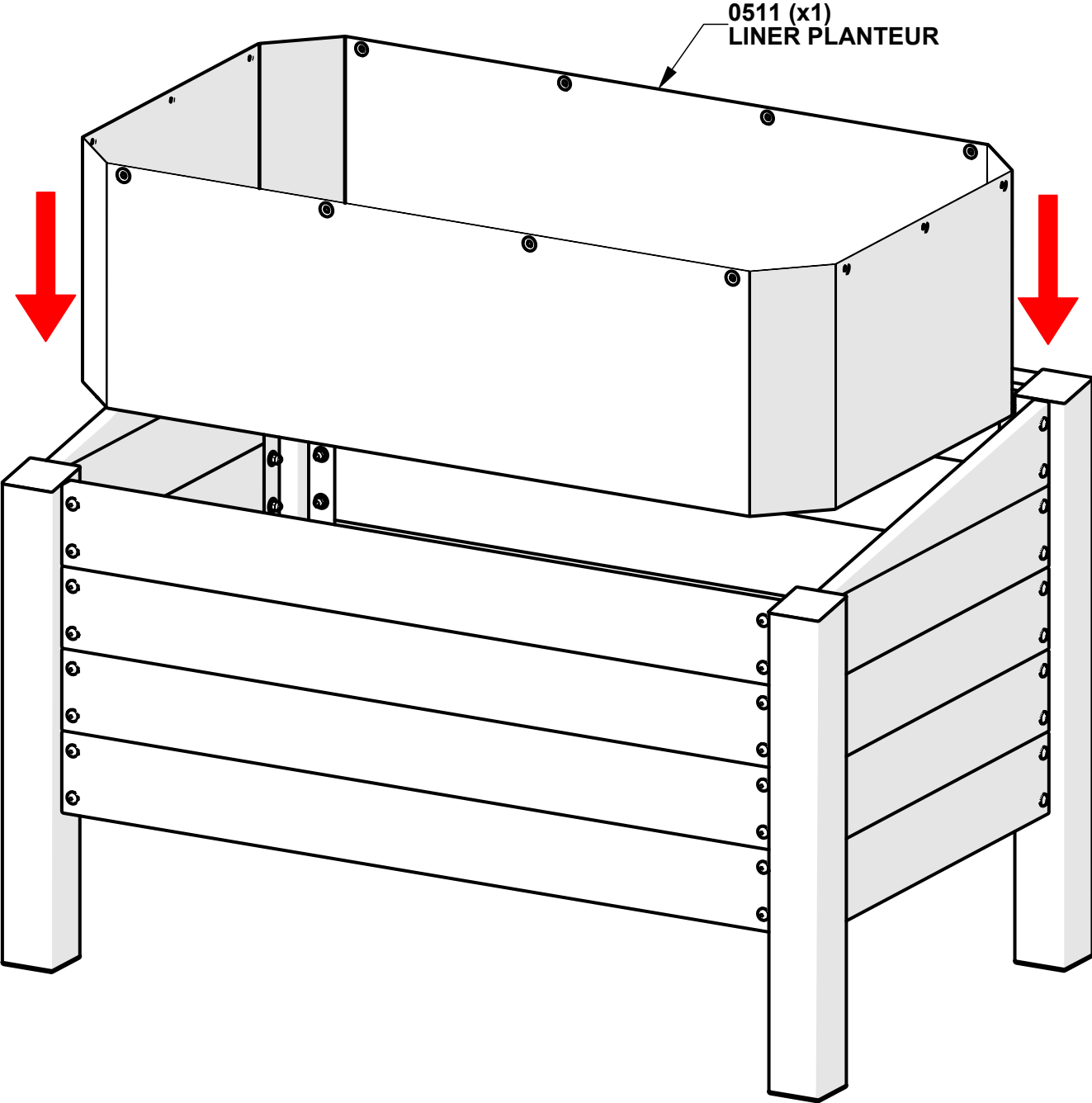

ÉTAPE 14 - ASSEMBLAGE DE LA BOÎTE FROIDE

QTÉ	NUMÉRO D'ARTICLE	DESCRIPTION
14	H100392	VIS PWH 8 X 3/4 BLK

REMARQUES:

- INSTALLER LA DOUBLURE DE LA JARDINIÈRE EN TIRANT LES COINS CONTRE CHAQUE MONTANT.
- LE FOND DU REVÊTEMENT REPOSE SUR LES LATTES ET TOUS MOU DOIT ÊTRE RETIRÉ DES CÔTÉS.
- REVÊTEMENT DE VIS EN PLACE COMME INDiqué.

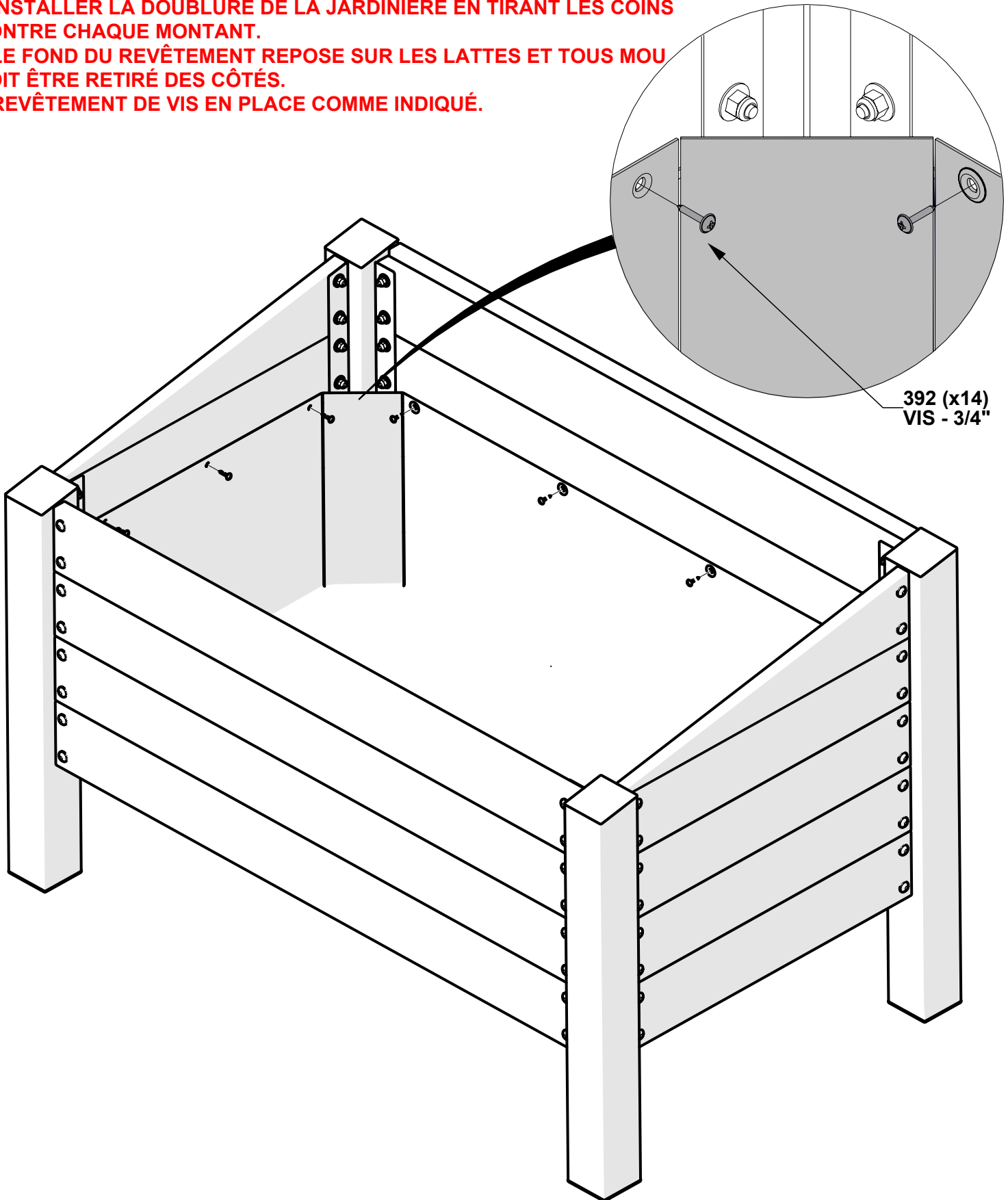

ÉTAPE 15 - ASSEMBLAGE DE LA BOÎTE FROIDE

QTÉ	NUMÉRO D'ARTICLE	DESCRIPTION
2	H100392	VIS PWH 8 X 3/4 BLK

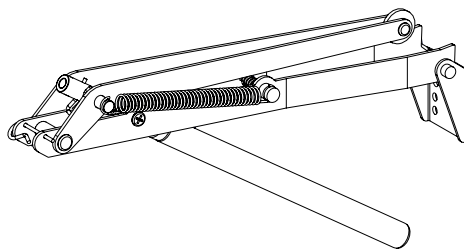

A4M02425 OUVRANT D'ÉVENT
(x1)

L'ouvre-évent est conçu pour s'ouvrir et se fermer automatiquement avec les changements de température.

Lorsque la température approche les 22 à 25 degrés C (72-77 degrés F), l'ouvre-bouche s'ouvre. Il restera ouvert jusqu'à ce que la température tombe à 59-64 degrés F (15-18 degrés C). Ensuite, l'ouvre-bouche se fermera automatiquement.

NE FORCEZ PAS MANUELLEMENT l'ouvre-évent à OUVRIR OU FERMER car cela endommagerait l'ouvre-évent.

CONSEIL: PEUT PRESSER L'OUVRE-PORTE POUR LIBÉRER LE SUPPORT POUR UNE INSTALLATION PLUS FACILE.

392 (x2)
VIS - 3/4"

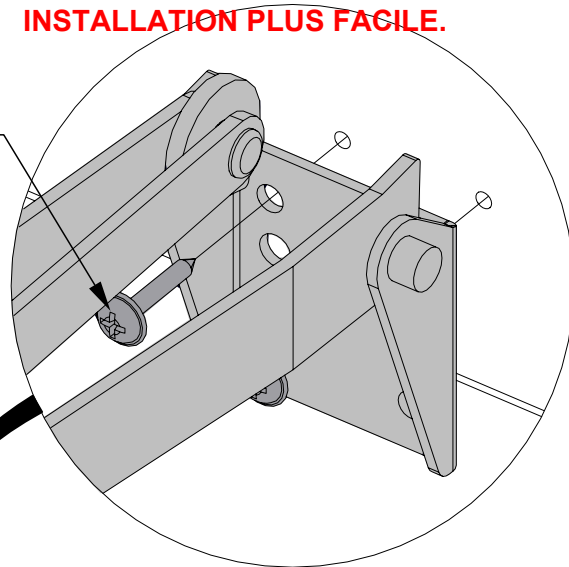

2425 (x1)
OUVRANT D'ÉVENT

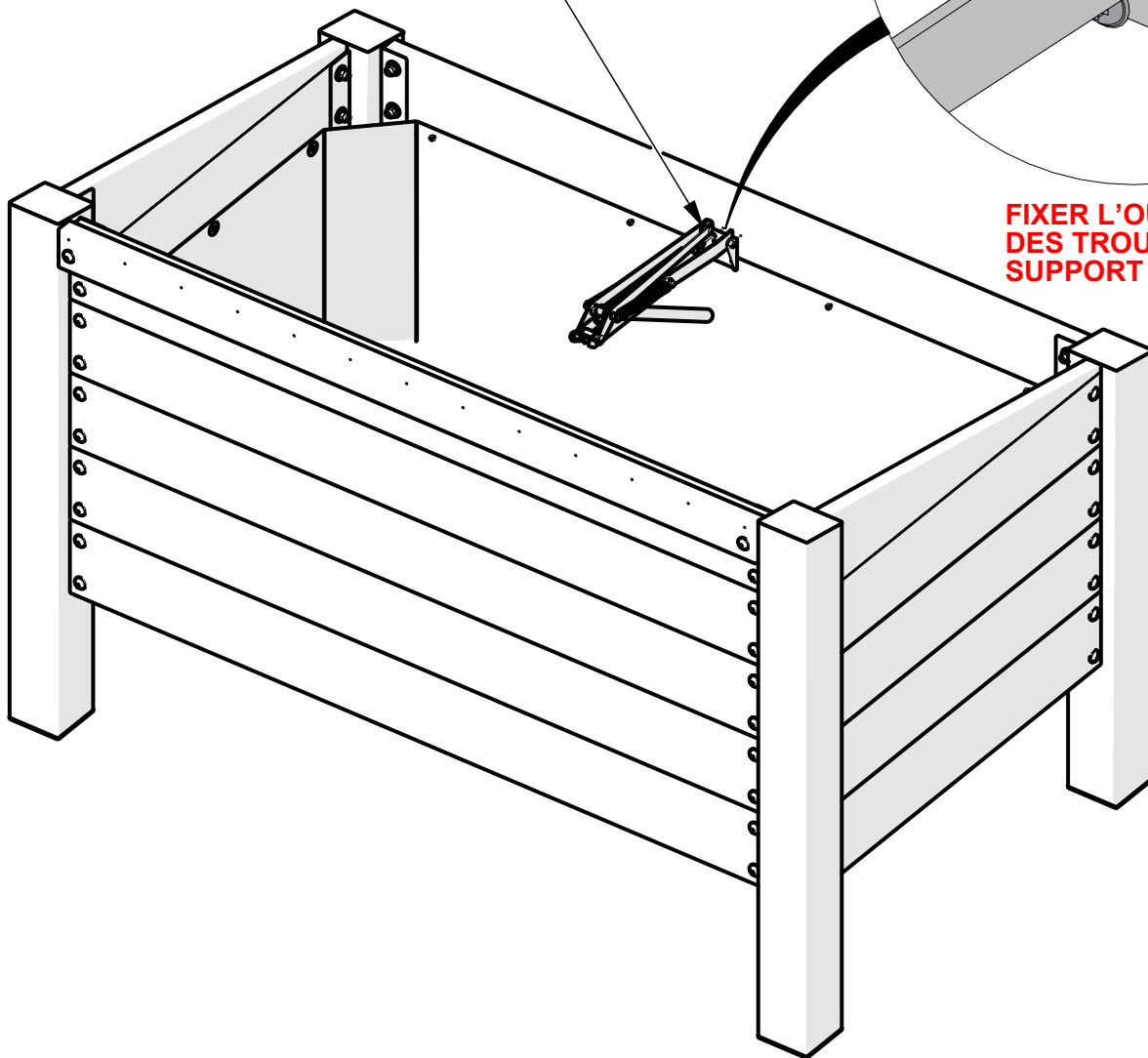

FIXER L'OUVRE-CONDUIT À L'AIDE DES TROUS SUPÉRIEURS DU SUPPORT COMME INDIQUÉ.

ÉTAPE 16 - ASSEMBLAGE DE LA BOÎTE FROIDE

QTÉ	NUMÉRO D'ARTICLE	DESCRIPTION
16	H100392	VIS PWH 8 X 3/4 BLK



H01 PLANCHE DU COUVERCLE AVANT - W4L18786
(x1) 15/16"x3 3/8"x47 15/16" (24x86x1218)



H02 PLANCHE DU COUVERCLE LATÉRAL - W4L18785
(x2) 15/16"x3 3/8"x29 1/16" (24x86x738)

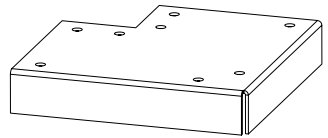

A4M02422 SUPPORT D'ANGLE
(x2)

**NOTER LES TROUS PILOTES POUR
UNE PRISE D'OREINTATION
CORRECTE.**

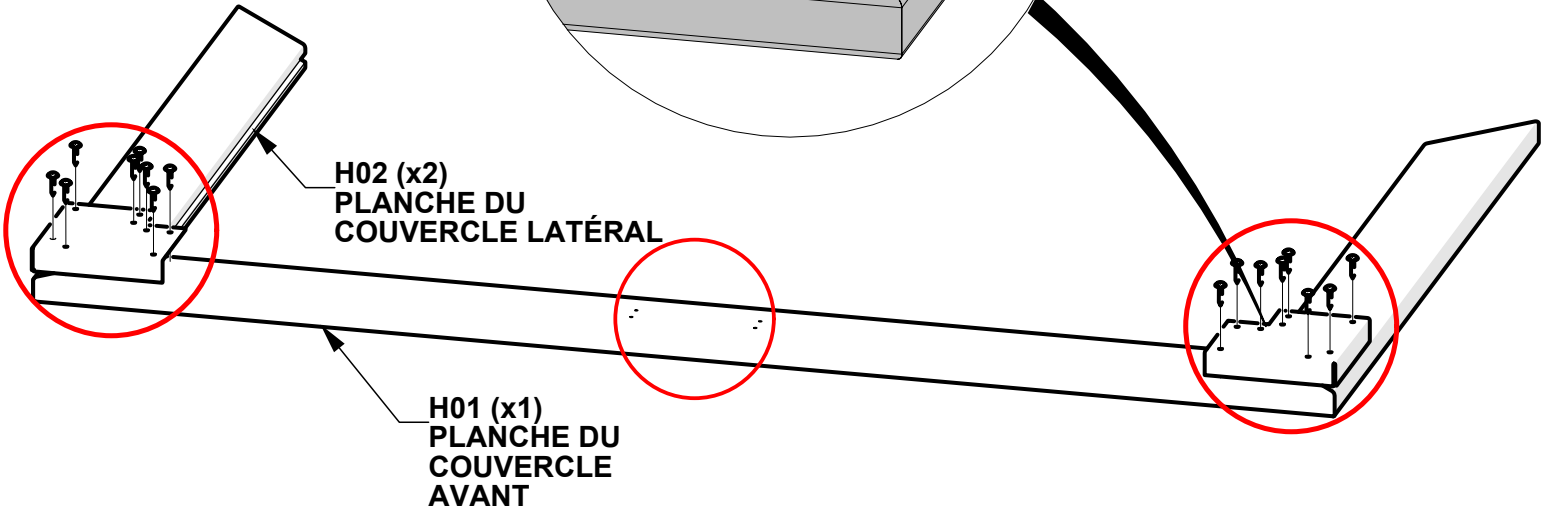
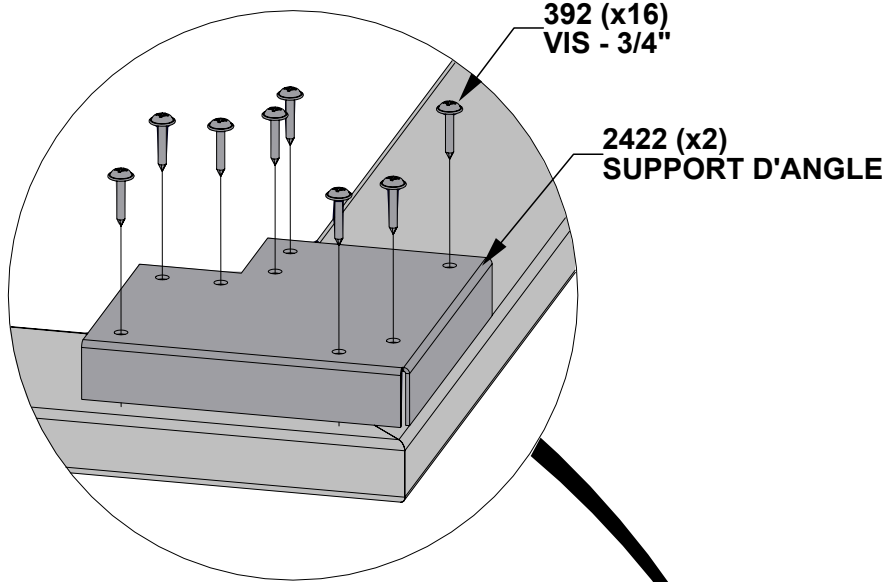

ÉTAPE 17 - ASSEMBLAGE DE LA BOÎTE FROIDE

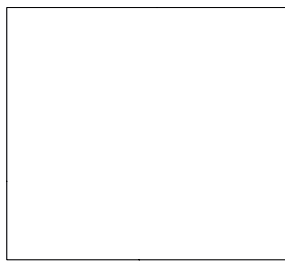

A6P00706 PANNEAU DE PC
(x2)

**FAIRE GLISSER LES PANNEAUX DU PC DANS LES RAINURES
EN S'ASSURANT QU'ILS SONT POUSSÉS JUSQU'AUX CÔTÉS
ET JUSQU'EN BAS.**

**VÉRIFIER
L'ORIENTATION
CORRECTE DES
PANNEAUX PC.**

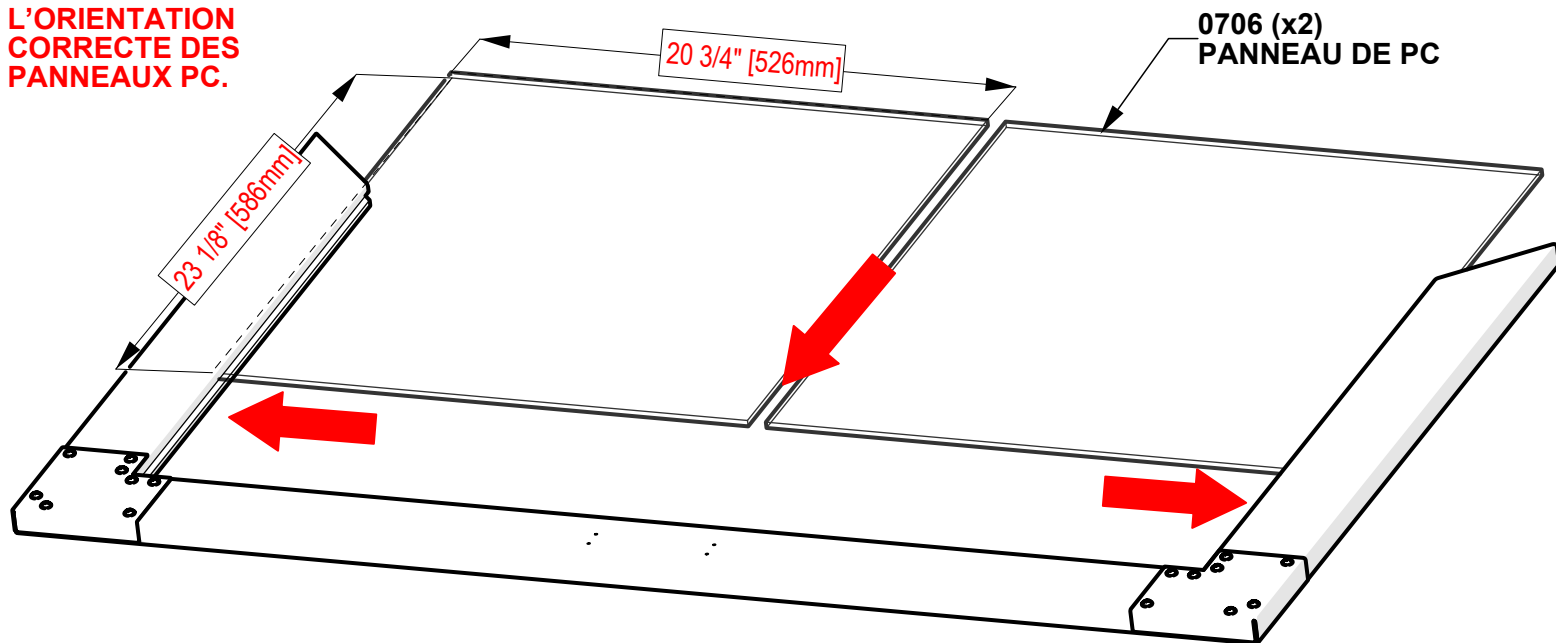

ÉTAPE 18 - ASSEMBLAGE DE LA BOÎTE FROIDE

QTÉ	NUMÉRO D'ARTICLE	DESCRIPTION
16	H100392	VIS PWH 8 X 3/4 BLK

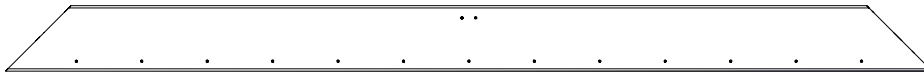

H03 PLANCHE DU COUVERCLE ARRIÈRE - W4L18787
(x1) 15/16"x3 3/8"x47 15/16" (24x86x1218)

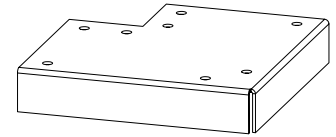

A4M02422 SUPPORT D'ANGLE
(x2)

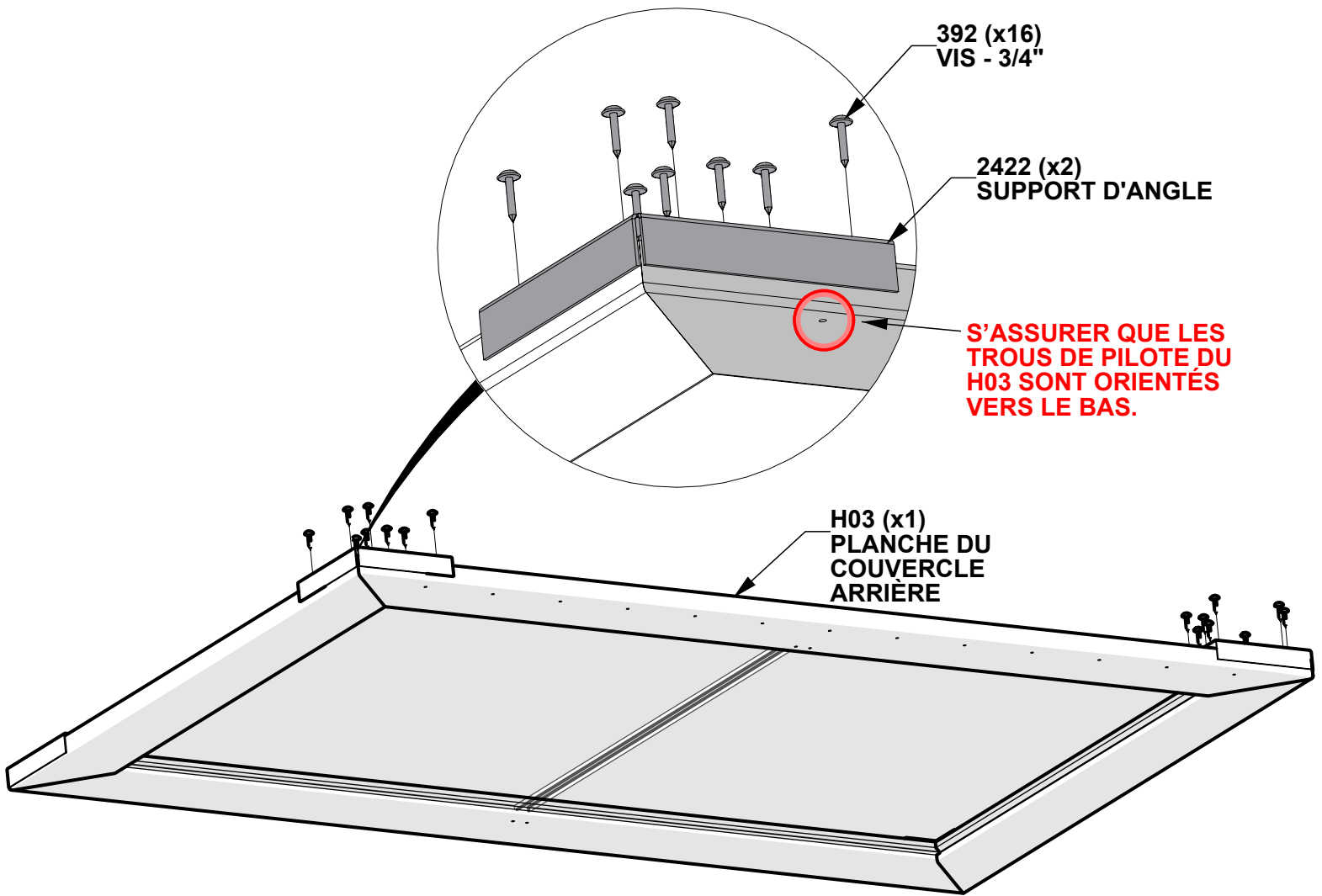

392 (x16)
VIS - 3/4"

2422 (x2)
SUPPORT D'ANGLE

**S'ASSURER QUE LES
TROUS DE PILOTE DU
H03 SONT ORIENTÉS
VERS LE BAS.**

H03 (x1)
PLANCHE DU
COUVERCLE
ARRIÈRE

ÉTAPE 19 - ASSEMBLAGE DE LA BOÎTE FROIDE

QTÉ	NUMÉRO D'ARTICLE	DESCRIPTION
4	H100385	VIS PFH 8 X 1 BLK

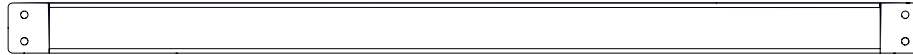

O01 PLANCHE DU COUVERCLE CENTRAL - W4L18789
(x1) 5/8"x1 5/16"x24 7/16" (16x34x620)

**FIXER L'O01 À L'AIDE DE TROUS PILOTES DANS
LE FOND DU COUVERCLE.**

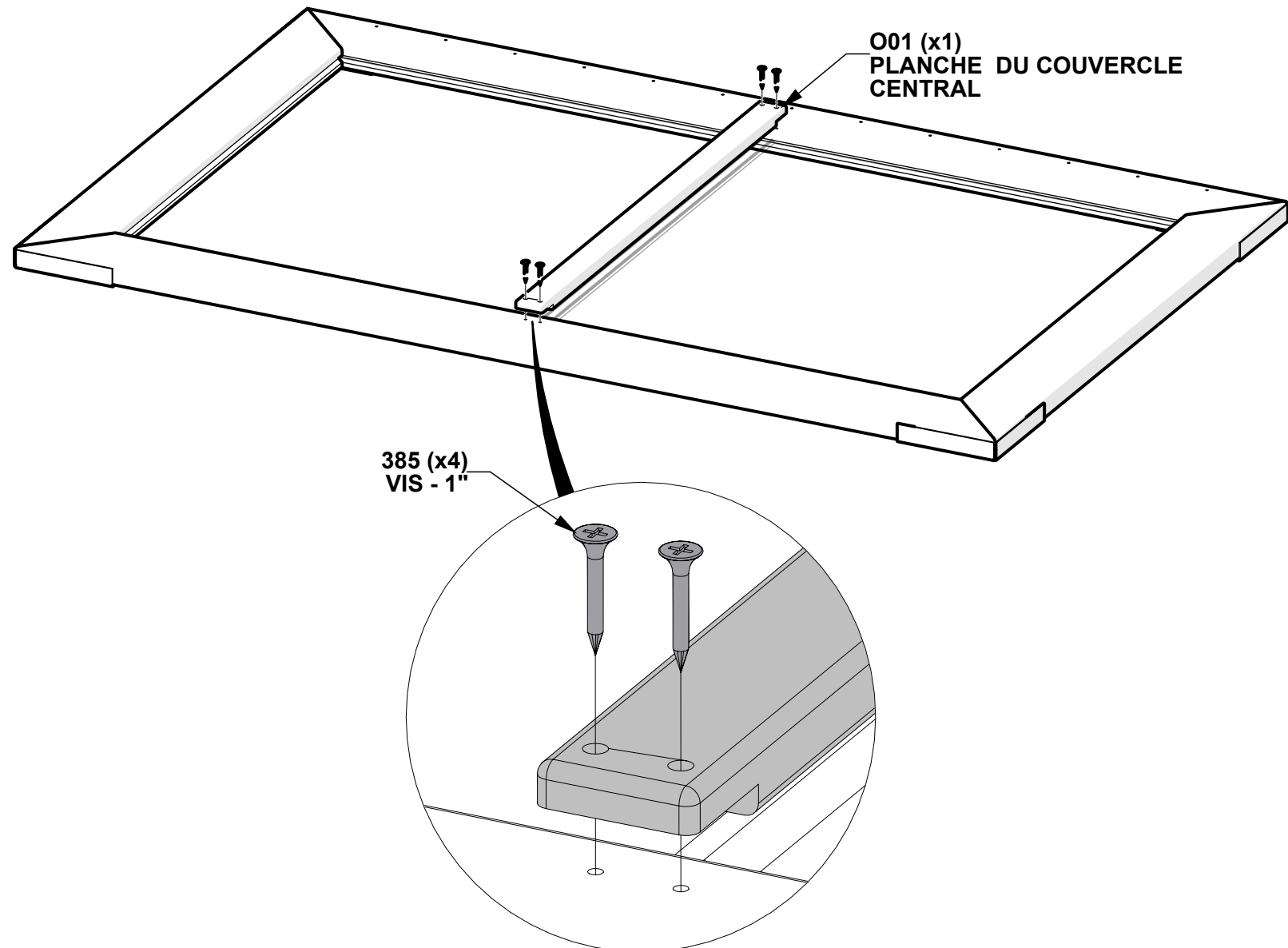

ÉTAPE 20 - ASSEMBLAGE DE LA BOÎTE FROIDE

QTÉ	NUMÉRO D'ARTICLE	DESCRIPTION
5	H100797	VIS PWH 8 X 1 BLK

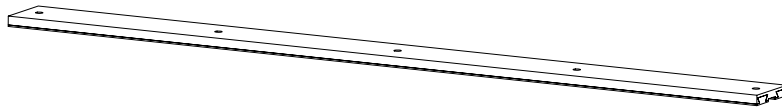

A4M02423 BOUCHON DE BARRE AVEC JOINT
(x1)

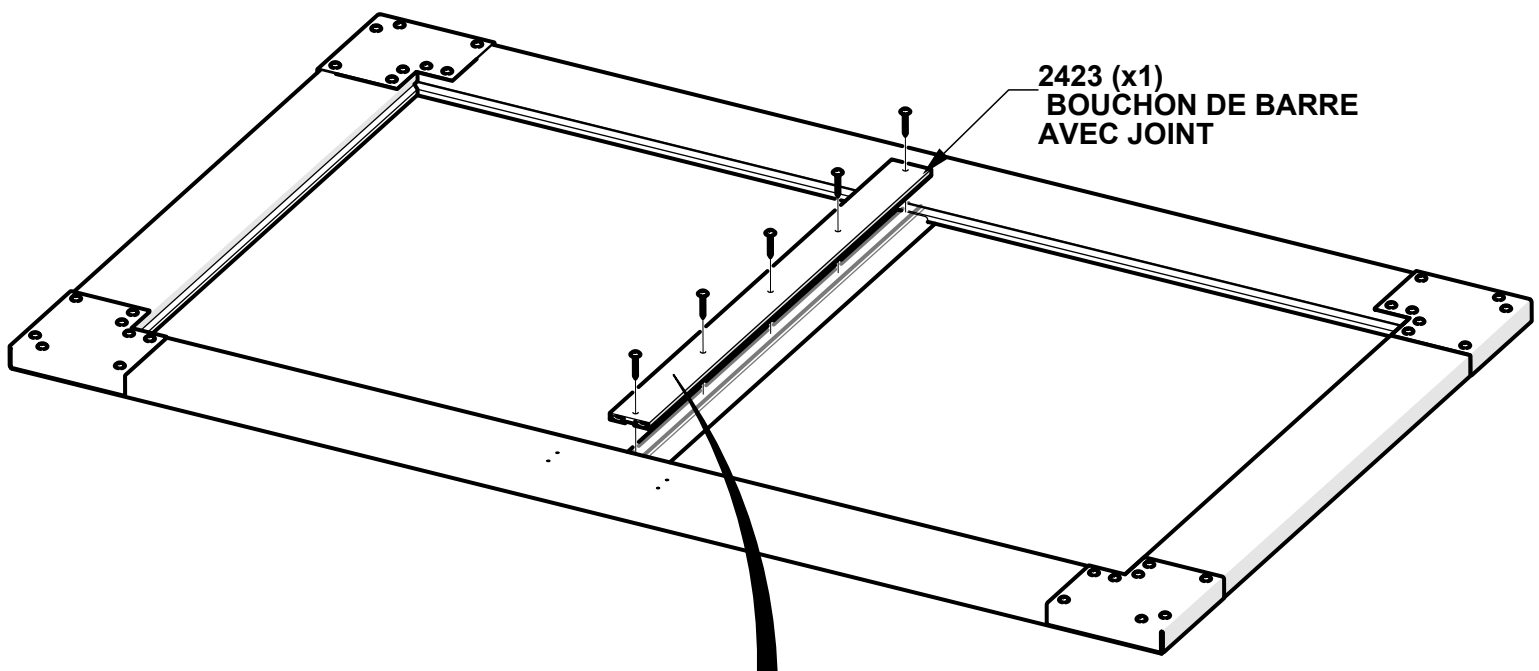

797 (x5)
VIS - 1"

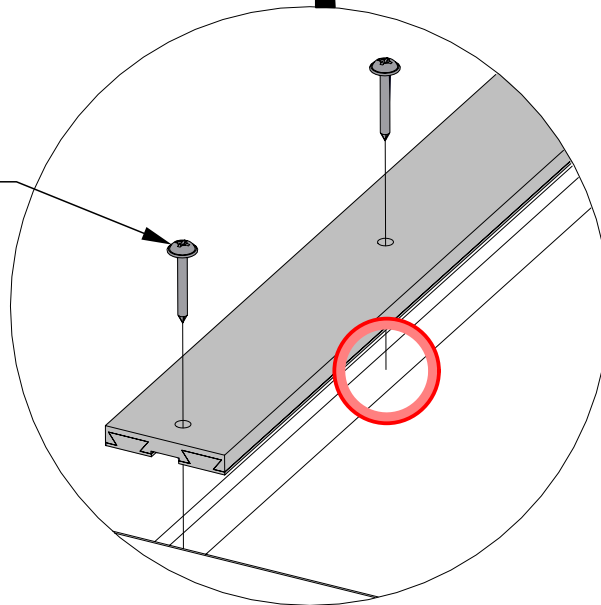

**BOUCHON DE LA BARRE CENTRALE SUR LE COUVERCLE
AU-DESSUS DE L'ESPACE ENTRE LES PANNEAUX PC.
S'ASSURER QUE LES VIS PASSENT ENTRE LES PANNEAUX
ET DANS LA CARTE DU COUVERCLE DU MILIEU.**

ÉTAPE 21 - ASSEMBLAGE DE LA BOÎTE FROIDE

QTÉ	NUMÉRO D'ARTICLE	DESCRIPTION
2	H100395	VIS PFH 8 X 3/4 BLK



A6P00707 RAIL
(x1)

NOTER LES TROUS DE PILOTE POUR PLACER CORRECTEMENT LE RAIL VERS L'AVANT DU COUVERCLE.

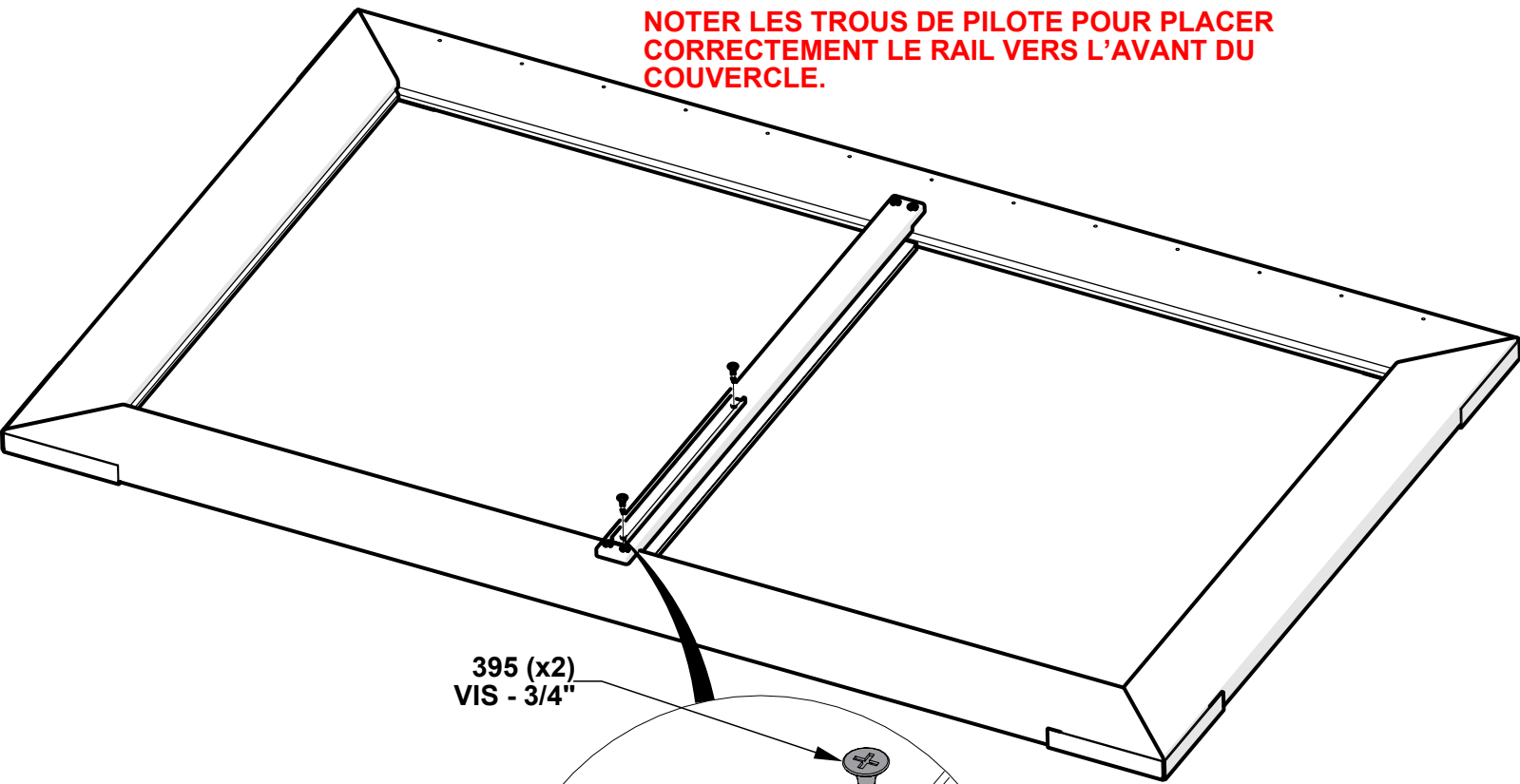

395 (x2)
VIS - 3/4"

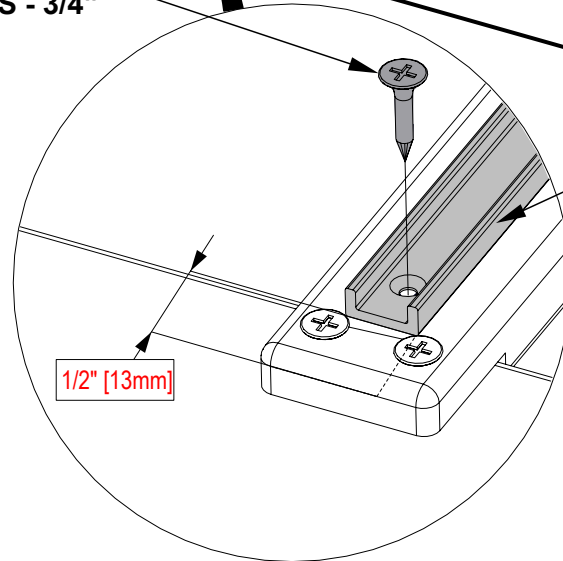

0707 (x1)
RAIL

1/2" [13mm]

FIXER LE CÔTÉ CENTRÉ DU RAIL AU CÔTÉ DE LA CARTE DU COUVERCLE CENTRAL. MAINTENIR L'AVANT DU RAIL À ENVIRON 1/2" DE L'AVANT DE LA CARTE, COMME INDIQUÉ.

ÉTAPE 22 - ASSEMBLAGE DE LA BOÎTE FROIDE

QTÉ	NUMÉRO D'ARTICLE	DESCRIPTION
13	H100395	VIS PFH 8 X 3/4 BLK

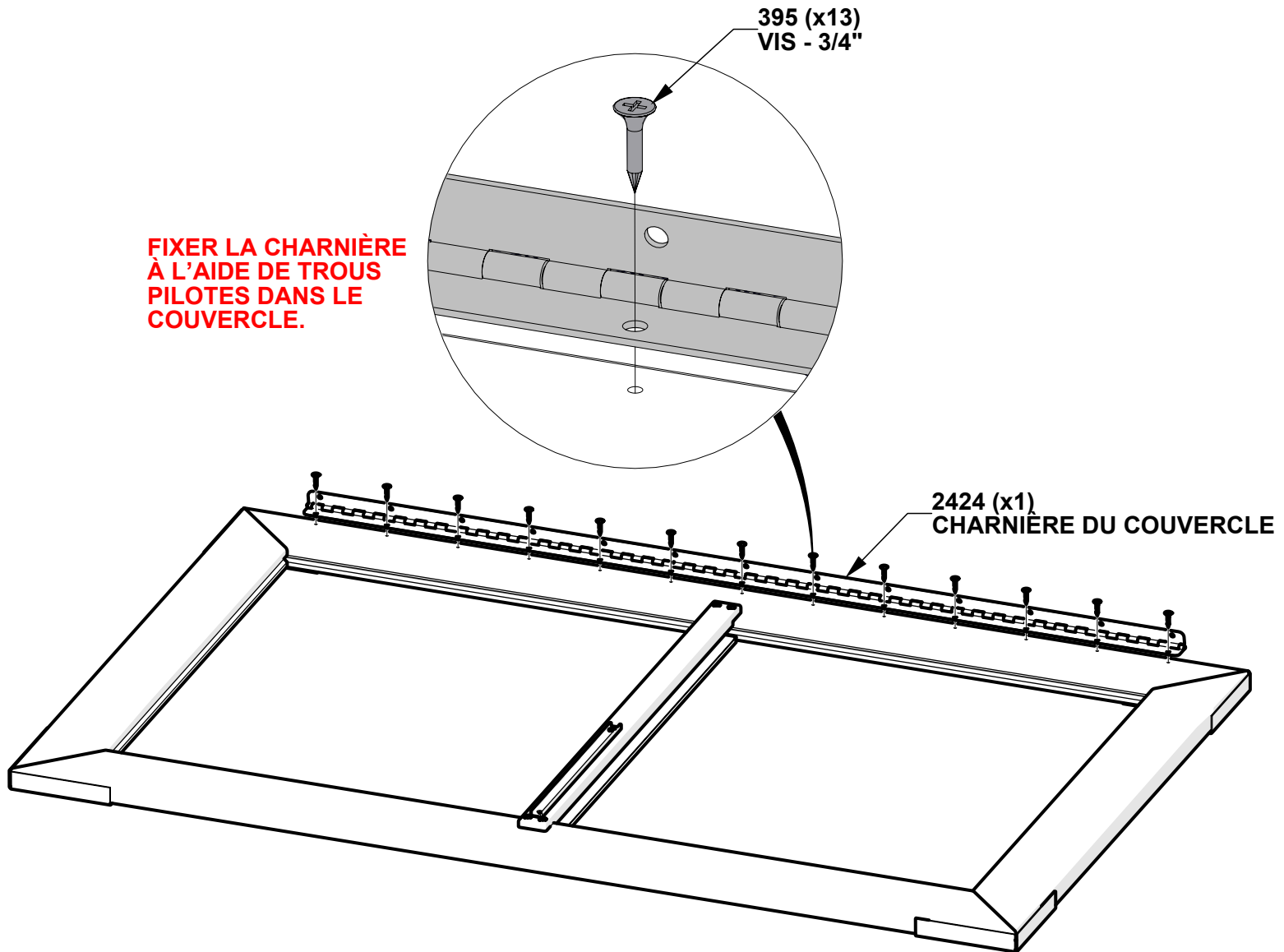
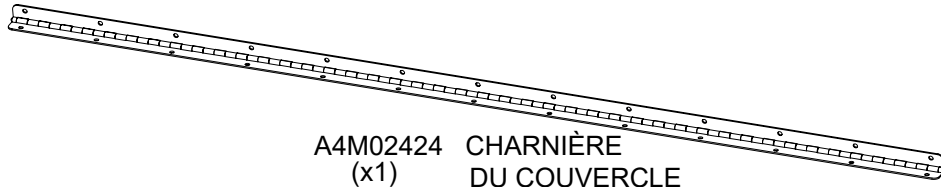

ÉTAPE 23 - ASSEMBLAGE DE LA BOÎTE FROIDE

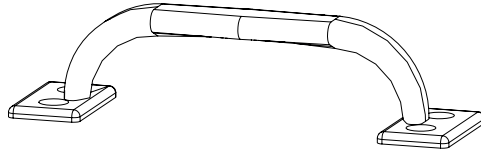

A4M00559 POIGNÉE DE TIRAGE
(x1)

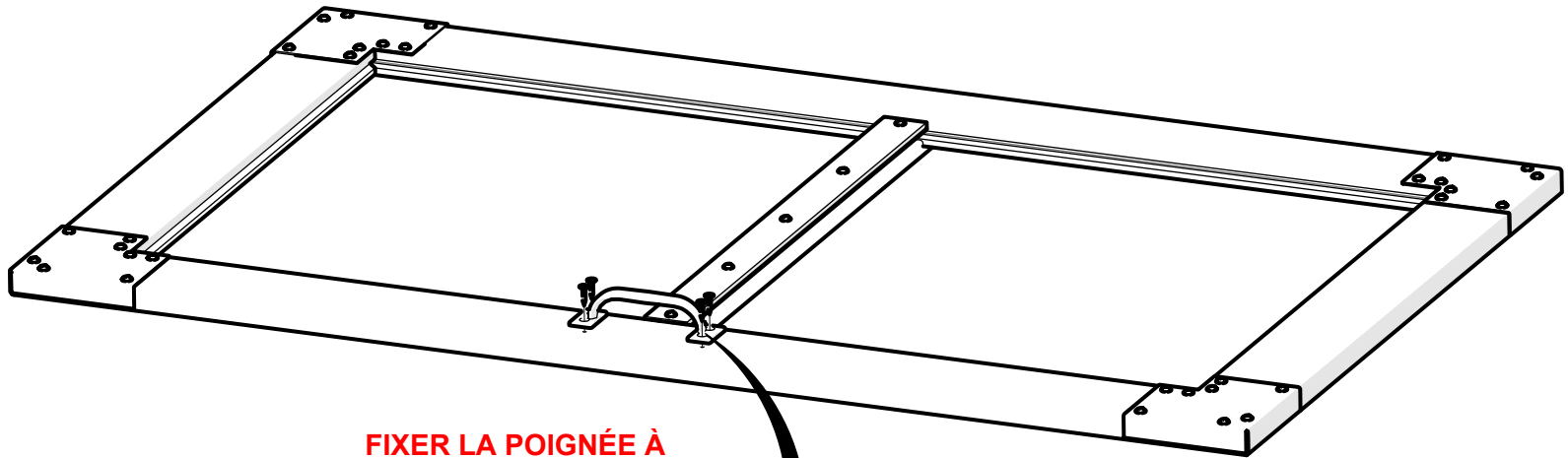

FIXER LA POIGNÉE À L'AIDE DE TROUS PILOTES DANS LE COUVERCLE.

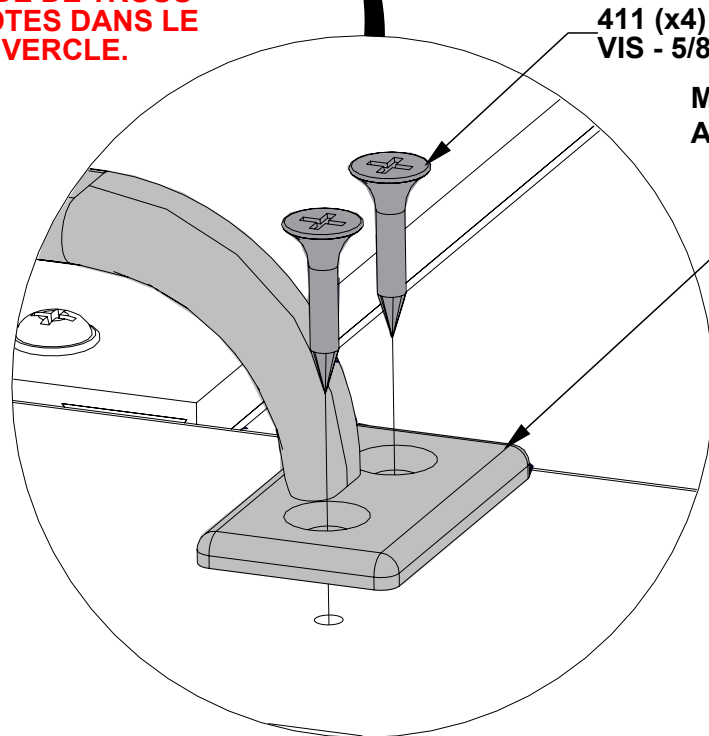

411 (x4)
VIS - 5/8"

MATÉRIEL FOURNI
AVEC POIGNÉE

0559 (x1)
POIGNÉE DE
TIRAGE

ÉTAPE 24 - ASSEMBLAGE DE LA BOÎTE FROIDE

QTÉ	NUMÉRO D'ARTICLE	DESCRIPTION
13	H100395	VIS PFH 8 X 3/4 BLK

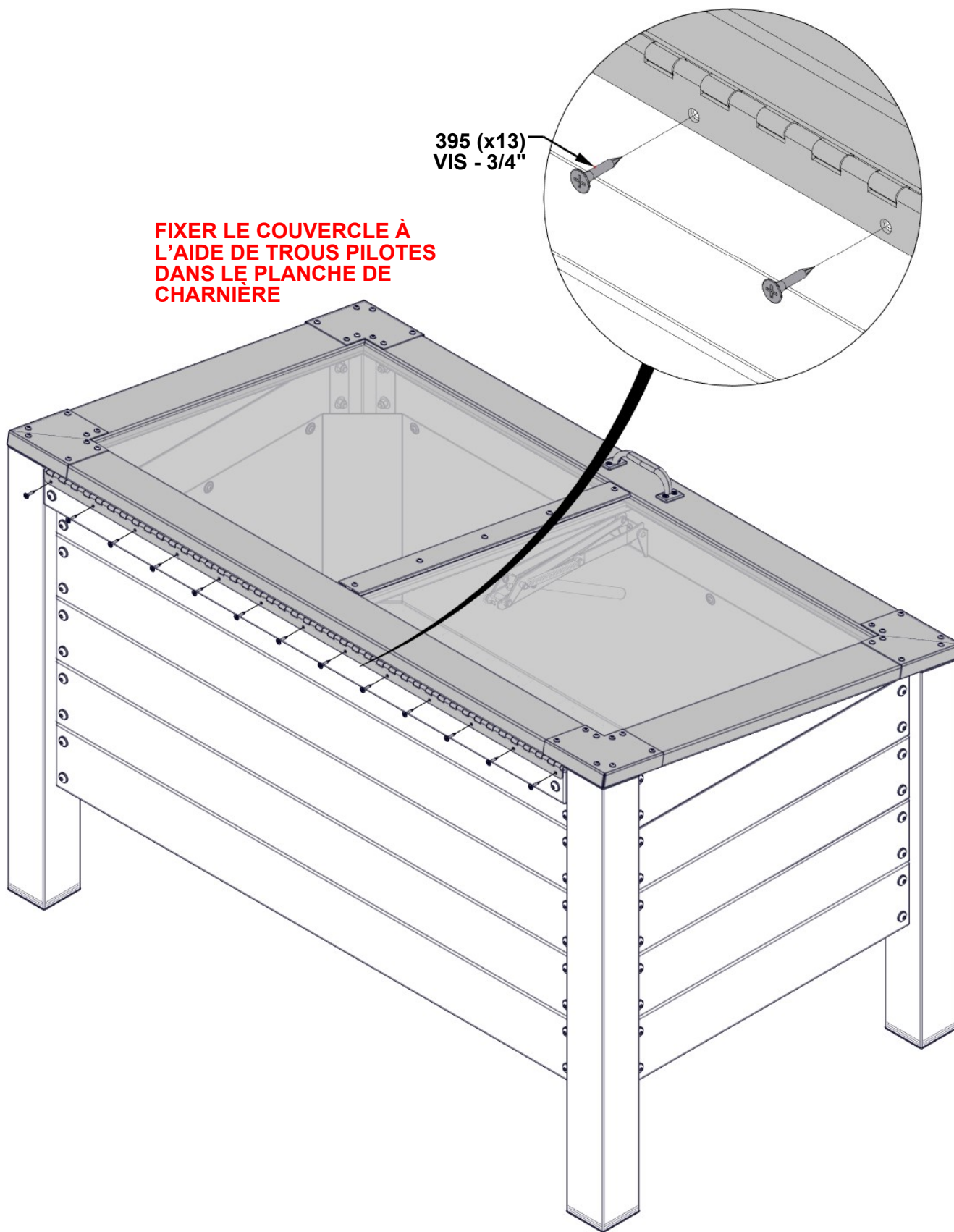

ÉTAPE 25 - ASSEMBLAGE DE LA BOÎTE FROIDE

QTÉ	NUMÉRO D'ARTICLE	DESCRIPTION
4	H100392	VIS PWH 8 X 3/4 BLK

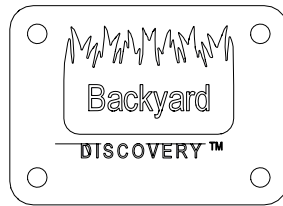

A4M02158 ÉTIQUETTE D'IDENTIFICATION BYD PATIO
(x1)

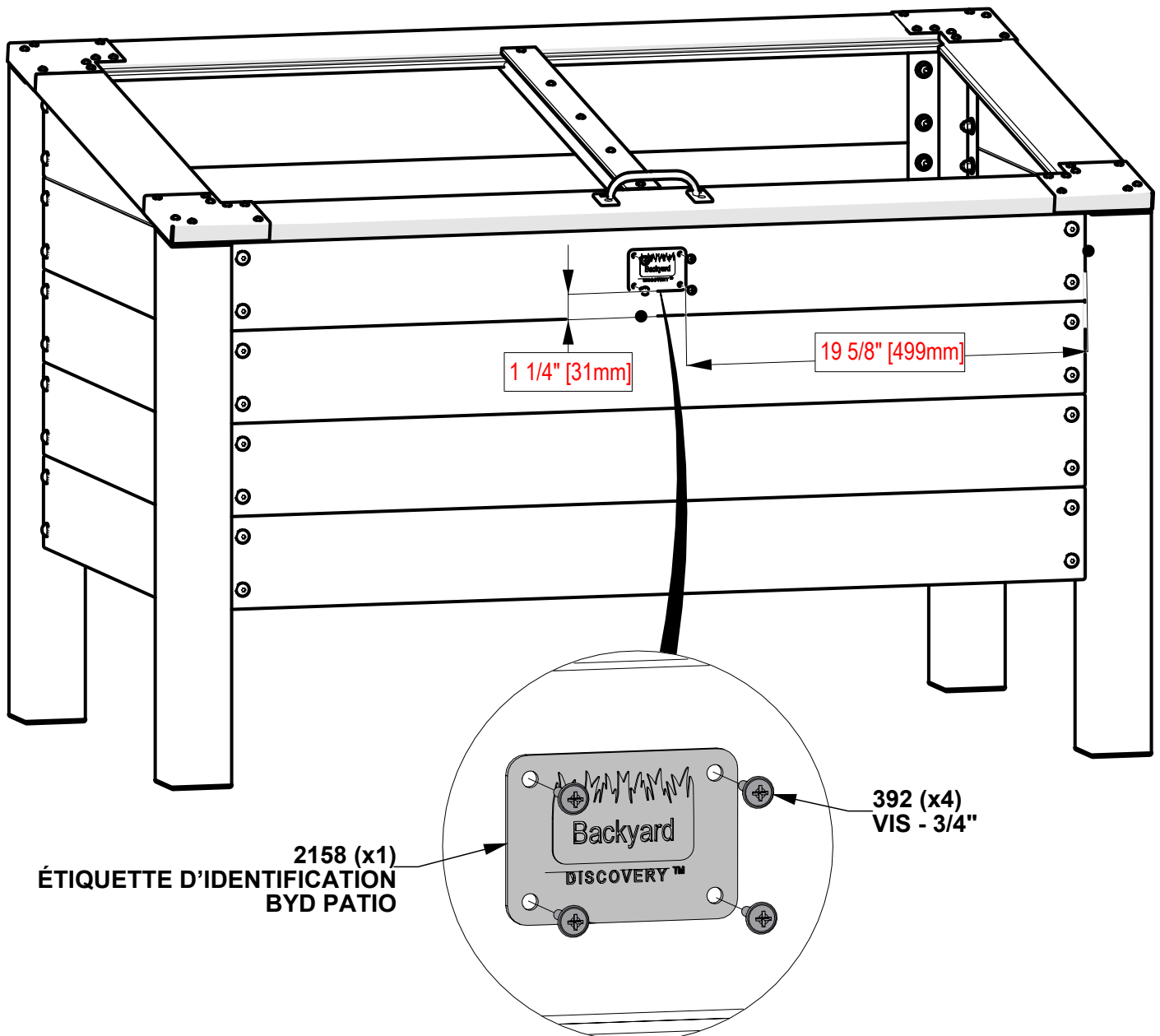

ÉTAPE 26A - ASSEMBLAGE DE LA BOÎTE FROIDE



A4M00692 CHAÎNE DE COUVERCLE
(x1)

**OUVREZ LE COUVERCLE DE LA BOÎTE FROIDE ET FIXEZ LE BOULON À
ŒILLET-RETIRE À LA CARTE INTÉRIEURE À L'EMPLACEMENT
APPROXIMATIF INDICÉ CI-DESSOUS. IL EST RECOMMANDÉ DE PERCER
UN TROU PILOTE DE 2 mm AVANT DE VISSER LE BOULON À ŒIL CAFÉ.**

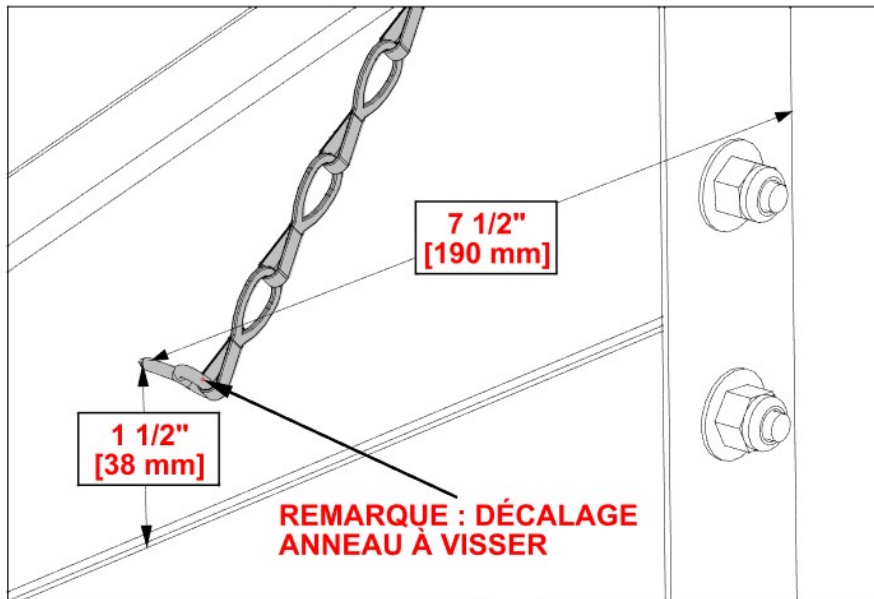

**REMARQUE : NE PERCEZ PAS
TOUS LES CHEMIN À TRAVERS
LE PLANCHE LATÉRALE**

692 (x1)
CHAÎNE DE
COUVERCLE

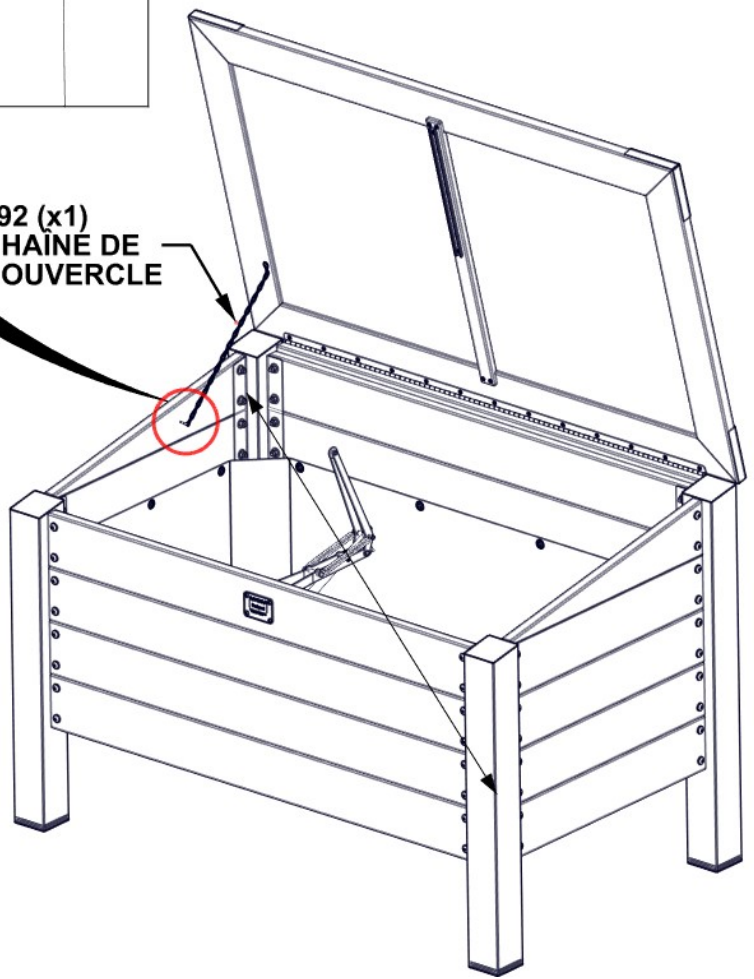

ÉTAPE 26B - ASSEMBLAGE DE LA BOÎTE FROIDE

QTY.	PART NUMBER	DESCRIPTION
1	H100202	VIS PWH 8x5/8 NOIRE

FIXEZ L'EXTRÉMITÉ OPPOSÉE DE LA CHAÎNE DU COUVERCLE AU PLANCHE DE COUVERCLE À L'EMPLACEMENT APPROXIMATIF INDIQUÉ CI-DESSOUS

