



Fabriqué par :  
Backyard Discovery  
3305 Airport Drive  
Pittsburg, KS 66762  
800-856-4445

Basepoint Business Centre : Rivermead Drive, Westlea, Swindon SN5 7EX Téléphone :  
0800-118-2476 J.P. Coenstraat 7, The Bridge, La Haye, 2595 WP, Pays-Bas Téléphone : 08005678990

# GRILL ARGENTINE SANTA MARIA XL

## No DE MODÈLE : 2404045



### AVERTISSEMENT

Cancer et malformations  
congénitales

[www.P65Warnings.ca.gov](http://www.P65Warnings.ca.gov)



**Veuillez visiter [www.backyarddiscovery.com](http://www.backyarddiscovery.com)**  
**Pour obtenir le manuel de montage le plus récent, pour enregistrer votre**  
**produit ou pour commander des pièces de rechange. *Para obtener***  
***instrucciones en español, visite [www.backyarddiscovery.com](http://www.backyarddiscovery.com)***



ÉTAPE PAR ÉTAPE FACILE  
INSTRUCTIONS INTERACTIVES EN 3D  
TÉLÉCHARGEZ L'APPLICATION GRATUITE



# MANUEL DU PROPRIÉTAIRE - DIMENSIONS D'INSTALLATION DE BASE ET NOTES RELATIVES AU MONTAGE

- Portez une attention particulière aux éléments nécessaires à chaque étape. Veillez à utiliser les bonnes pièces de quincaillerie à chaque étape. L'utilisation de pièces de quincaillerie inadéquates peut entraîner un montage incorrect

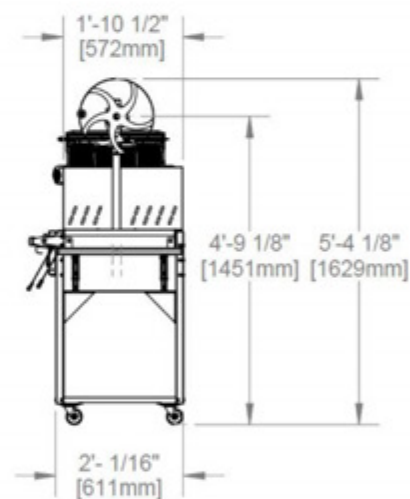
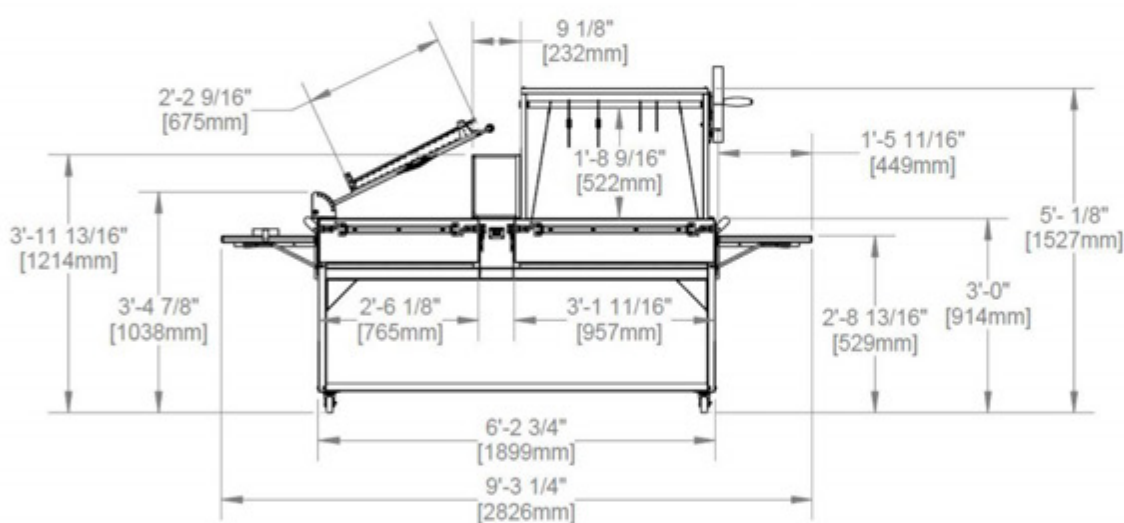
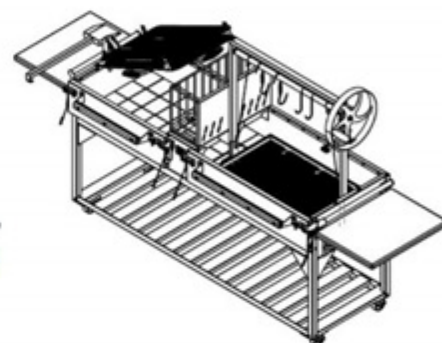
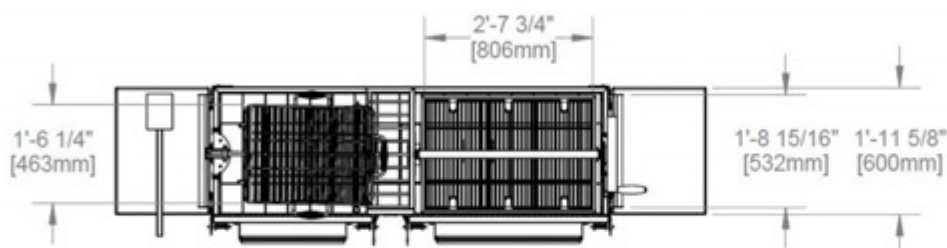

# MANUEL DU PROPRIÉTAIRE - IDENTIFICATION DES PIÈCES

## COMPOSANTS MÉTALLIQUES (PAS À L'ÉCHELLE)

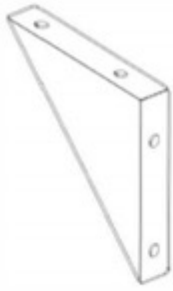

**B01** ATTELLE DE PIED - A4M02910  
(x8) 1"x5 3/4"x5 3/4" (26x146x146)



**B02** ASSEMBLAGE DE LA GRILLE  
INFÉRIEURE - A4M02767  
(x1) 1 5/8"x24 1/16"x74 3/4" (40.5x611.5x1898)

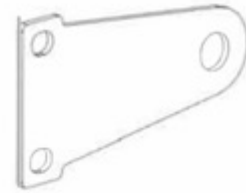

**B03** SUPPORT DE LOQUET - A4M02413  
(x2) 1/8"x2 3/16"x4 1/8" (2.5x56x104)



**B05** SUPPORT DE CÂBLE VERTICAL - A4M02270  
(x2) 1 3/16"x2 15/16"x5 11/16" (30x74.5x143.8)

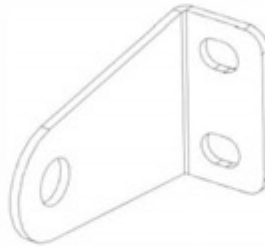

**B06** SUPPORT DE LOQUET - A4M02765  
(x2) 1"x1 3/4"x2 13/16" (25x44x71.0)

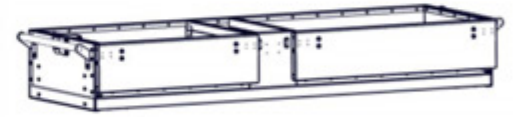

**C01** ASSEMBLAGE DE BAC À  
CHARBON - A4M02768  
(x1) 11 1/2"x25 9/16"x74 1/2" (292x650x1893)



**DC01** CÂBLE DE PORTE - A4M02504  
(x2) 1/8"x9 7/16" (2.5x240)



**F01** BOÎTE À FEU - A4M02772  
(x1) 11 11/16"x9 1/8"x22 1/2" (298x232x572)

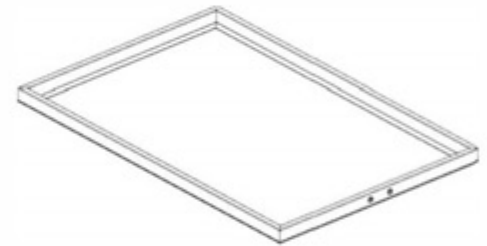

**G01** ASSEMBLAGE DE PLATEAU À  
GRILLE - A4M02144  
(x1) 1 1/4"x21 13/16"x33 1/16" (31.80x554x839)



**DC02** CÂBLE DE PORTE - A4M04135  
(x2) 1/8"x8 11/16" (2.5x220)

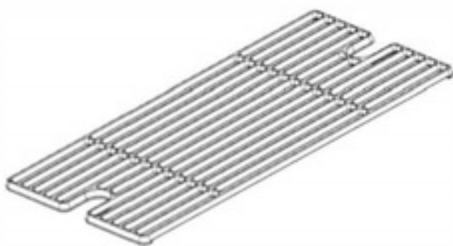

**G02** GRILLE - A4M02145  
(x3) 7/16"x10 1/2"x20 1/2" (12x266x520)

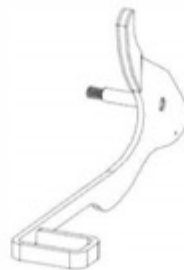

**H02** ASSEMBLAGE DE POIGNÉE DE  
PIGNON - A4M02760  
(x1) 3 5/8"x4 1/2"x9 5/16" (92x115x236)



**H01** ASSEMBLAGE DE POIGNÉE  
DE PORTE - A4M02761  
(x1) 2 3/8"x3 3/4"x30 1/4" (60x95x769)

# MANUEL DU PROPRIÉTAIRE - IDENTIFICATION DES PIÈCES

## COMPOSANTS MÉTALLIQUES (PAS À L'ÉCHELLE)

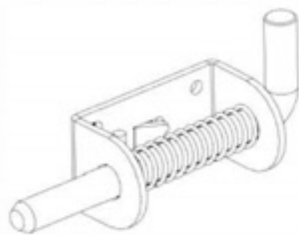

DL01 LOQUET DE PORTE - A4M02496  
(x4) 1 5/16"x1 7/8"x4 3/8" (33x47x111)

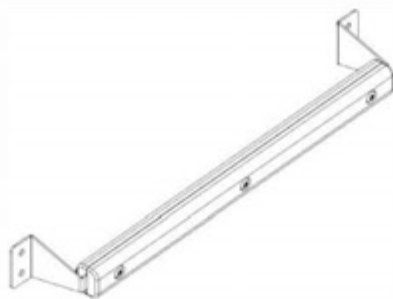

H04 ASSEMBLAGE DE POIGNÉE DE PORTE - A4M02777  
(x1) 2 3/8"x3 3/4"x22 11/16" (60x95x576)



H05 ASSEMBLAGE DE POIGNÉE EN FIL - A4M03500  
(x3) 1 1/2"x2 11/16"x7 9/16" (38x69x192)



L01 PIED - A4M02912  
(x1) 1 1/2"x1 1/2"x31 13/16" (38x38x808)



L02 PIED - A4M02913  
(x1) 1 1/2"x1 1/2"x31 13/16" (38x38x808)



L03 PIED - A4M02914  
(x1) 1 1/2"x1 1/2"x31 13/16" (38x38x808)



L04 PIED - A4M02915  
(x1) 1 1/2"x1 1/2"x31 13/16" (38x38x808)



MH01 CROCHET À VIANDE - A4M02402  
(x2) 3/16"x3 7/8"x5 11/16" (5x98x145)



MH02 CROCHET À VIANDE - A4M02407  
(x2) 3/16"x3"x8 13/16" (5x77x224)

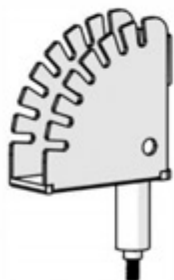

P01 SUPPORT DE PIVOT D'ASADO - A4M04134  
(x1) 1 11/16"x4 7/16"x7 9/16" (43x113x192)



R01 GRILLE À ASADO SUPÉRIEURE - A4M02785  
(x1) 5/16"x18 3/8"x30 5/16" (8x466x770)



SH01 PELLE - A4M02513  
(x1) 2 1/4"x4 7/8"x31 5/16" (57x124x798)

# MANUEL DU PROPRIÉTAIRE - IDENTIFICATION DES PIÈCES

## COMPOSANTS MÉTALLIQUES (PAS À L'ÉCHELLE)



R02 GRILLE À ASADO INFÉRIEURE - A4M02786  
(x1) 5 7/16"x18 1/2"x34" (138x470x864)



R03 TIGE DE MAINTIEN - A4M02787  
(x1) 1/4"x1 7/16"x21 13/16" (6x36x554)



R04 TIGE DE PIVOT - A4M02784  
(x1) 1/2"x1 7/16"x12 1/4" (12x36x312)



S01 ASSEMBLAGE DE BROCHE - A4M02150  
(x1) 1 3/16"x37 5/8" (x30x955)



S02 PIGNON - A4M02147  
(x1) 3/16"x4 11/16"x4 11/16" (4x119x119)



S03 RESSORT - A4M02506  
(x1) 1/16"x7/16"x1 13/16" (1.5x11x46)



U01 ASSEMBLAGE VERTICAL - A4M02923  
(x1) 2 5/8"x7 7/8"x31 5/8" (67x200x803.2)



U02 ASSEMBLAGE VERTICAL - A4M02759  
(x1) 2 5/16"x7 7/8"x31" (58.8x200x788)



U03 RAIL SUPÉRIEUR - A4M02149  
(x1) 1"x1 1/2"x35 1/4" (25x38x896)



2094 SUPPORT DE TABLE PLIANTE - A4M02094  
(x4) 1 3/8"x6 13/16"x15 15/16" (34x173x405)



W01 ASSEMBLAGE DE ROUE - A4M02146  
(x1) 2 3/8"x7" (x59.7x178)



A4M04136 ROULETTE  
(x4)

# MANUEL DU PROPRIÉTAIRE - IDENTIFICATION DES PIÈCES

## COMPOSANTS ACCESSOIRES (PAS À L'ÉCHELLE)



2499 BAGUE - A4M02499  
(x6) 1/4"x3/8"x1/4" (6.5x9.7x6.35)

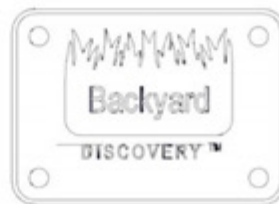

A4M02158 ÉTIQUETTE D'IDENTIFICATION  
(x1) DE BYD PATIO

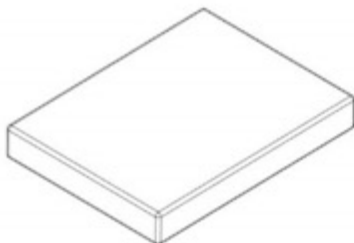

A6P00729 BRIQUE RÉFRACTAIRE  
(x66)

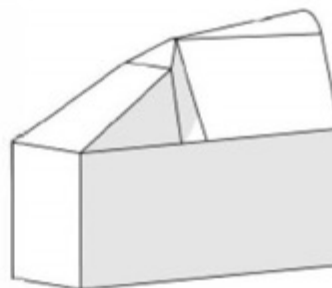

A6P00912 HOUSSE DE GRIL  
(x1)

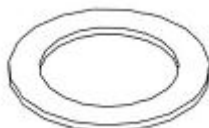

A4M04045 RONDELLE PLATE  
(x1) 24x35 CUIVRE

## COMPOSANTS EN BOIS (PAS À L'ÉCHELLE)

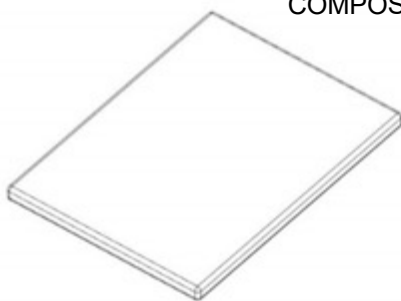

T01 PLATEAU DE TABLE-W4L18241  
(x2) 1 1/4"x17 11/16"x23 5/8" (32x450x600)



H04 POIGNÉE DE ROUE-W4L19101  
(x1) 1 9/16"x5 1/8" (x40x130)

# MANUEL DU PROPRIÉTAIRE - IDENTIFICATION DES PIÈCES

## PIÈCES DE QUINCAILLERIE



**H100797 VIS À TÊTE BOMBÉE CRUCIFORME**  
(x12) 8 x 1 noir



**H101264 TÊTE CYLINDRIQUE**  
**HEXAGONALE À DÉPOUILLE**  
(x86) 1/4-20 x 3/4 " BLK (LOCTITE)



**H101265 TÊTE CYLINDRIQUE**  
**HEXAGONALE À DÉPOUILLE**  
(x15) 1/4-20 x 3/4 " SS (LOCTITE)



**H101279 TÊTE CYLINDRIQUE**  
**HEXAGONALE À DÉPOUILLE**  
(x6) 1/4-20 x 1 " BLK (LOCTITE)

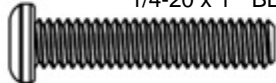

**H101282 TÊTE CYLINDRIQUE**  
**HEXAGONALE À DÉPOUILLE**  
(x6) 1/4-20x1 1/4 " SS (LOCTITE)



**H101200 TÊTE CYLINDRIQUE**  
**HEXAGONALE À DÉPOUILLE**  
(x4) 1/4-20 x 2 " SS (LOCTITE)

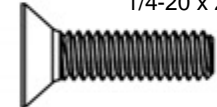

**H101266 VIS TÊTE PLATE TFH**  
(x6) 1/4-20 x 1 BLK (LOCTITE)



**H101302 BOULON WH**  
(x1) 3/8x2 3/8 inox

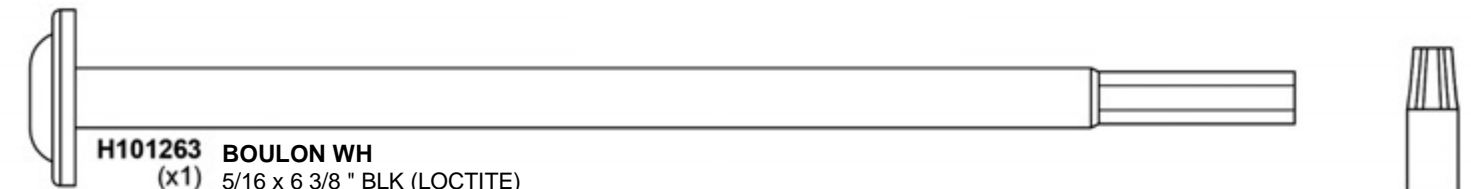

**H101263 BOULON WH**  
(x1) 5/16 x 6 3/8 " BLK (LOCTITE)



**H101100 TOURNEVIS MAGNÉTIQUE**  
(x1)

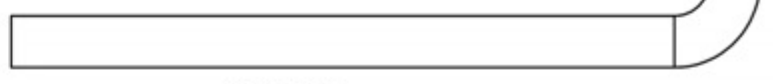

**H100114 CLÉ TORX**  
(x1) T-30

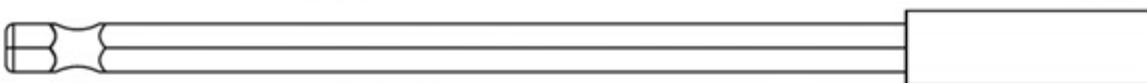

**H101278 RALLONGE DE PILOTE**  
**MAGNÉTIQUE 6 "**  
(x1)

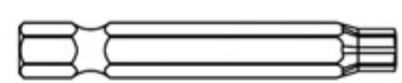

**H100147 DOUILLE TORX**  
(x1) T-30

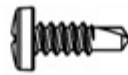

**H101159 TÊTE ARRONDIE PHILLIPS**  
(x16) 8-18 x 1/2 " BLK



**H101262 TÊTE ARRONDIE PHILLIPS**  
(x4) 8-18x.5 SS



**H101273 CONTRE-ÉCROU HEXAGONAL**  
(x1) 1/4-20 inox (LOCTITE)

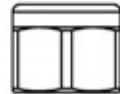

**H101274 ÉCROU AUTOBLOQUANT**  
(x3) 3/8-16 INOX

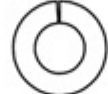

**H101182 RONDELLE FENDUE**  
(x5) 1/4 INOX

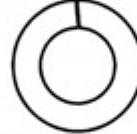

**H101301 RONDELLE FENDUE**  
(x1) 3/8 inox



**H101303 GOUPILLE FENDUE INOX**  
(x1)



**H101183 RONDELLE PLATE**  
(x26) 8x16 INOX



**H101280 RONDELLE PLATE**  
(x92) 7x14 SS

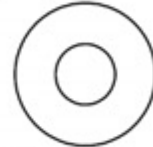

**H100630 RONDELLE PLATE**  
(x2) 8 x 19 BLK



**H101299 RONDELLE PLATE**  
(x3) 10x22 INOX

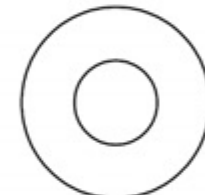

**H101167 RONDELLE PLATE**  
(x1) 11x25 BLK

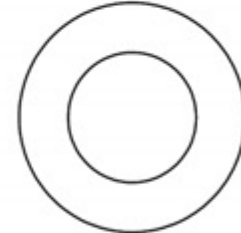

**H100497 RONDELLE PLATE**  
(x1) 17x30 BLK

# PRÉ-ASSEMBLAGE ÉTAPE 1 - TRI DES PIÈCES

Il est essentiel pour faciliter l'assemblage que vous preniez le temps de trier et d'organiser le métal et les pièces de quincaillerie.

## PIÈCES MÉTALLIQUES :

- Organisez les pièces métalliques en fonction de l'étiquette alphanumérique à trois chiffres figurant sur chaque sac (ex. A01).
- S'il y a plusieurs pièces avec le même numéro estampillé, empilez ces pièces ensemble.
- Les étiquettes des pièces se trouvent sur les sacs des pièces.
- Conservez les pièces dans des sacs jusqu'à l'étape requise.
- Prévoyez beaucoup d'espace - les pièces de bois peuvent prendre beaucoup de place.

**REMARQUE : LES CARTONS NE SONT PAS ORGANISÉS  
PAR NUMÉRO DE PIÈCE OU D'ÉTAPE.**

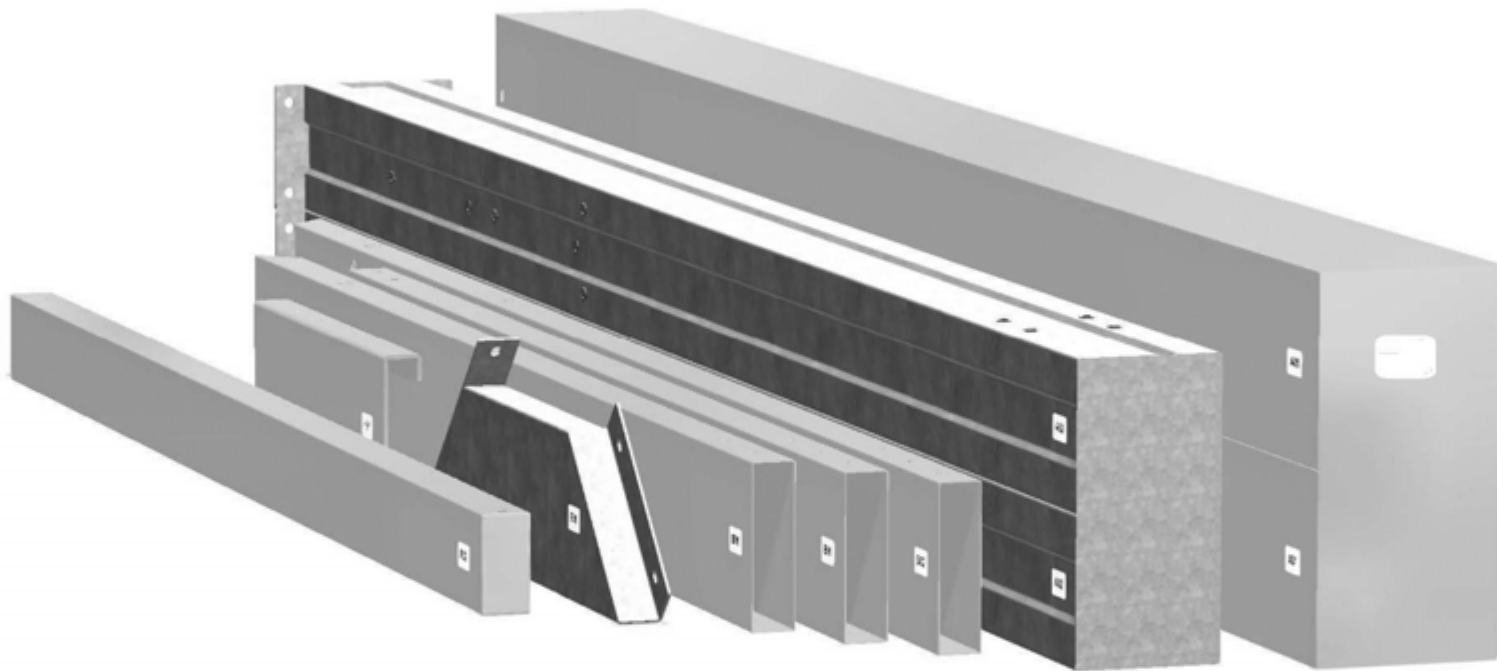

## PIÈCES DE QUINCAILLERIE :

- Nous vous recommandons d'avoir une table séparée pour organiser les pièces de quincaillerie.
- Les sacs de matériel comportent un numéro de pièce alphanumérique à sept chiffres.
- Vous pouvez organiser vos pièces de quincaillerie par numéro de pièce ou les grouper par type de pièce (c.-à-d. boulons, écrous, etc.).
- Lors de l'assemblage, il vous suffit de référencer les quatre derniers chiffres du numéro.





# PRÉ-ASSEMBLAGE ÉTAPE 2 - OUTILS NÉCESSAIRES



Perceuse sans fil ou perceuse électrique

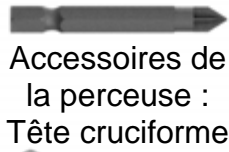

Accessoires de la perceuse :  
Tête cruciforme



Mèches de 1/8 ", 3/16 ", 3/8 " et 7/16 "



Tournevis cruciforme



Clés ouvertes de 1/2 " et 9/16 "



Clé à cliquet de 3/8 ", douilles standard de 1/2 " et 7/16 ", douilles profondes de 1/2 " et 7/16 "



Marteau à panne fendue

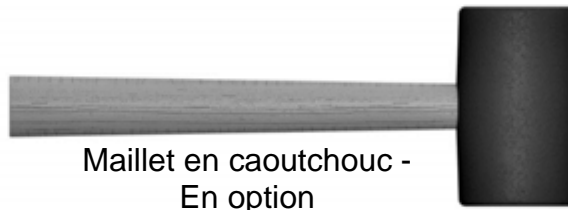

Maillet en caoutchouc - En option

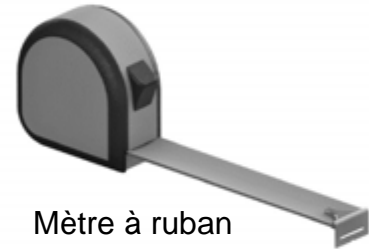

Mètre à ruban

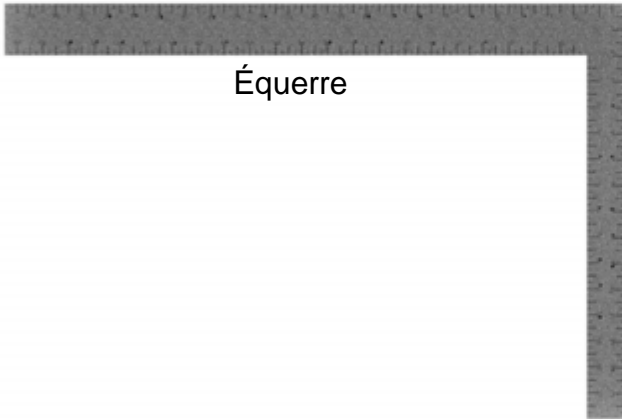

Équerre



Niveau de 24 "

# PRÉ-ASSEMBLAGE ÉTAPE 3 - CHOISISSEZ VOTRE MÉTHODE D'ASSEMBLAGE

Plusieurs types d'instructions de montage vous sont proposés.

1. Manuel d'assemblage imprimé inclus avec votre produit
2. Application BILT - Instructions interactives en 3D
3. Combinaison du manuel imprimé et de l'application BILT (Remarque : les numéros d'étape peuvent différer entre les deux méthodes)



**BILT.**

**Scannez pour des instructions 3D faciles**

Téléchargez l'application BILT avant de commencer

Download on the App Store

GET IT ON Google Play



# ÉTAPE 1A - ASSEMBLAGE DU CHARIOT

QTÉ	NUMÉRO DE PIÈCE	DESCRIPTION
1	H101266	VIS TFH 1/4-20 X 1 BLK (LOCTITE)

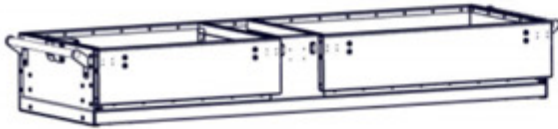

C01 ASSEMBLAGE DE BAC À CHARBON - A4M02768  
(x1) 11 1/2"x25 9/16"x74 1/2" (292x650x1893)



L03 PIED - A4M02914  
(x1) 1 1/2"x1 1/2"x31 13/16" (38x38x808)

- **PLACEZ L'ASSEMBLAGE DU BAC A CHARBON A L'ENVERS ET FIXEZ LE PIED COMME INDIQUE CI-DESSOUS.**
- **POUR FACILITER LE MONTAGE, NOUS VOUS RECOMMANDONS D'UTILISER DES CHEVALETS DE SCIAGE POUR LES ÉTAPES 1 À 6.**
- **EN CAS D'ASSEMBLAGE SUR LE SOL, POSEZ UN MORCEAU DE CARTON, UNE COUVERTURE OU UN TAPIS AVANT DE METTRE L'ASSEMBLAGE DU BAC À CHARBON À L'ENVERS.**

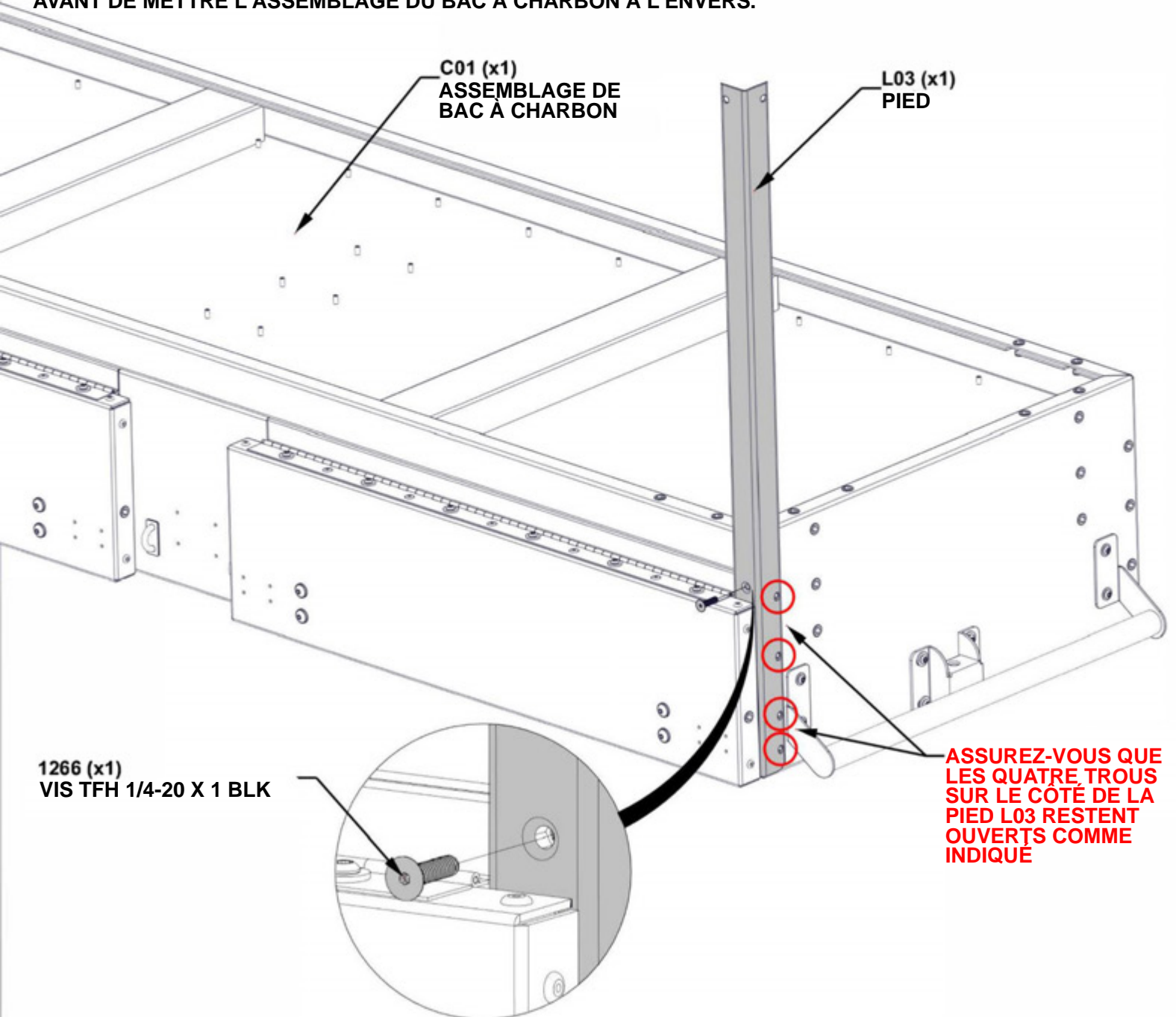

C01 (x1)  
ASSEMBLAGE DE  
BAC À CHARBON

L03 (x1)  
PIED

1266 (x1)  
VIS TFH 1/4-20 X 1 BLK

**ASSUREZ-VOUS QUE  
LES QUATRE TROUS  
SUR LE CÔTÉ DE LA  
PIED L03 RESTENT  
OUVERTS COMME  
INDIQUÉ**

# ÉTAPE 1B - ASSEMBLAGE DU CHARIOT

QTÉ	NUMÉRO DE PIÈCE	DESCRIPTION
2	H101264	TORX TÊTE CYLINDRIQUE 1/4-20x3/4 " BLK (LOCTITE)
2	H101266	VIS TFH 1/4-20 X 1 BLK (LOCTITE)
2	H101280	RONDELLE PLATE 7x14 SS

**- OUVREZ LA PORTE DE L'ASSEMBLAGE DU BAC A CHARBON ET FIXEZ LE MATERIEL DES PIEDS COMME INDiqué CI-DESSOUS.**

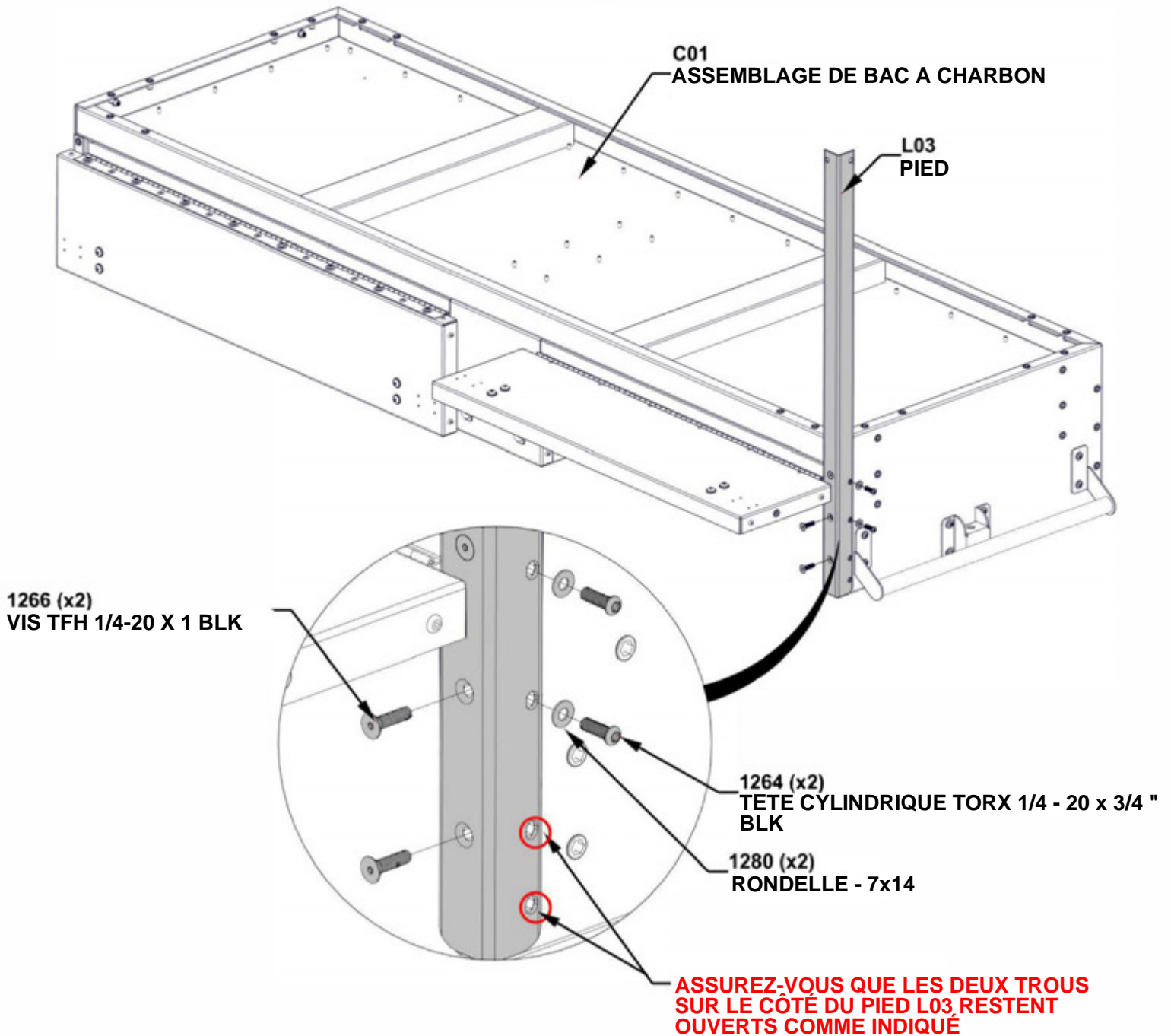

# ÉTAPE 2A - ASSEMBLAGE DU CHARIOT

QTÉ	NUMÉRO DE PIÈCE	DESCRIPTION
2	H101264	TORX TÊTE CYLINDRIQUE 1/4-20x3/4 " BLK (LOCTITE)
1	H101266	VIS TFH 1/4-20 X 1 BLK (LOCTITE)
2	H101280	RONDELLE PLATE 7x14 SS



L04 PIED -A4M02915  
(x1) 1 1/2"x1 1/2"x31 13/16" (38x38x808)

**- POSITIONNEZ LE PIED COMME INDIQUE CI-DESSOUS. ASSUREZ-VOUS QUE LES BOULONS SONT INSÉRÉS DANS LES TROUS CORRECTS INDIQUÉS CI-DESSOUS.**

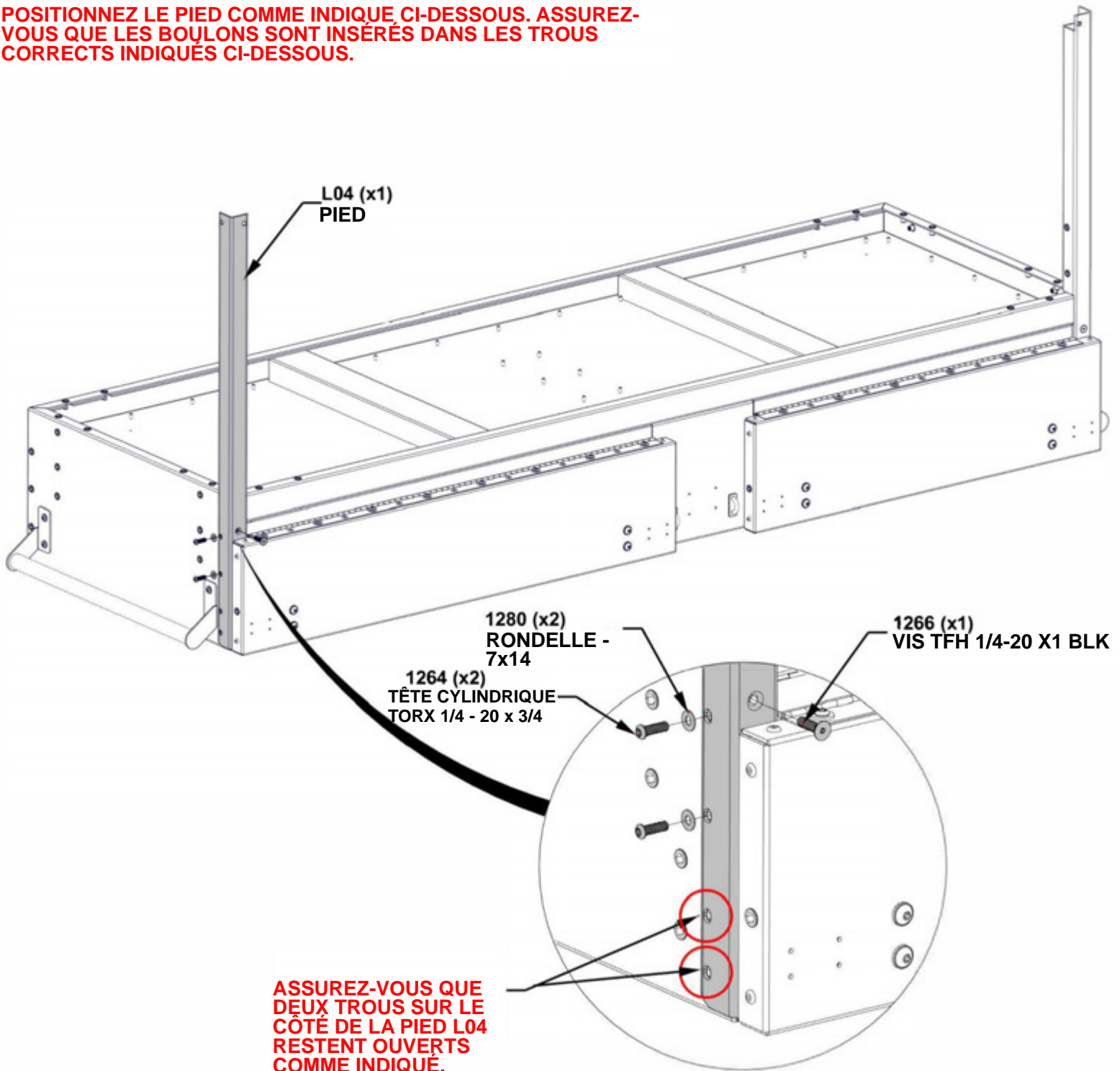

## ÉTAPE 2B - ASSEMBLAGE DU CHARIOT

QTÉ	NUMÉRO DE PIÈCE	DESCRIPTION
2	H101266	VIS TFH 1/4-20 X 1 BLK (LOCTITE)

**- OUVREZ LA PORTE DE L'ASSEMBLAGE DU BAC A CHARBON ET FIXEZ LE MATERIEL DES PIEDS COMME INDIQUÉ CI-DESSOUS.**

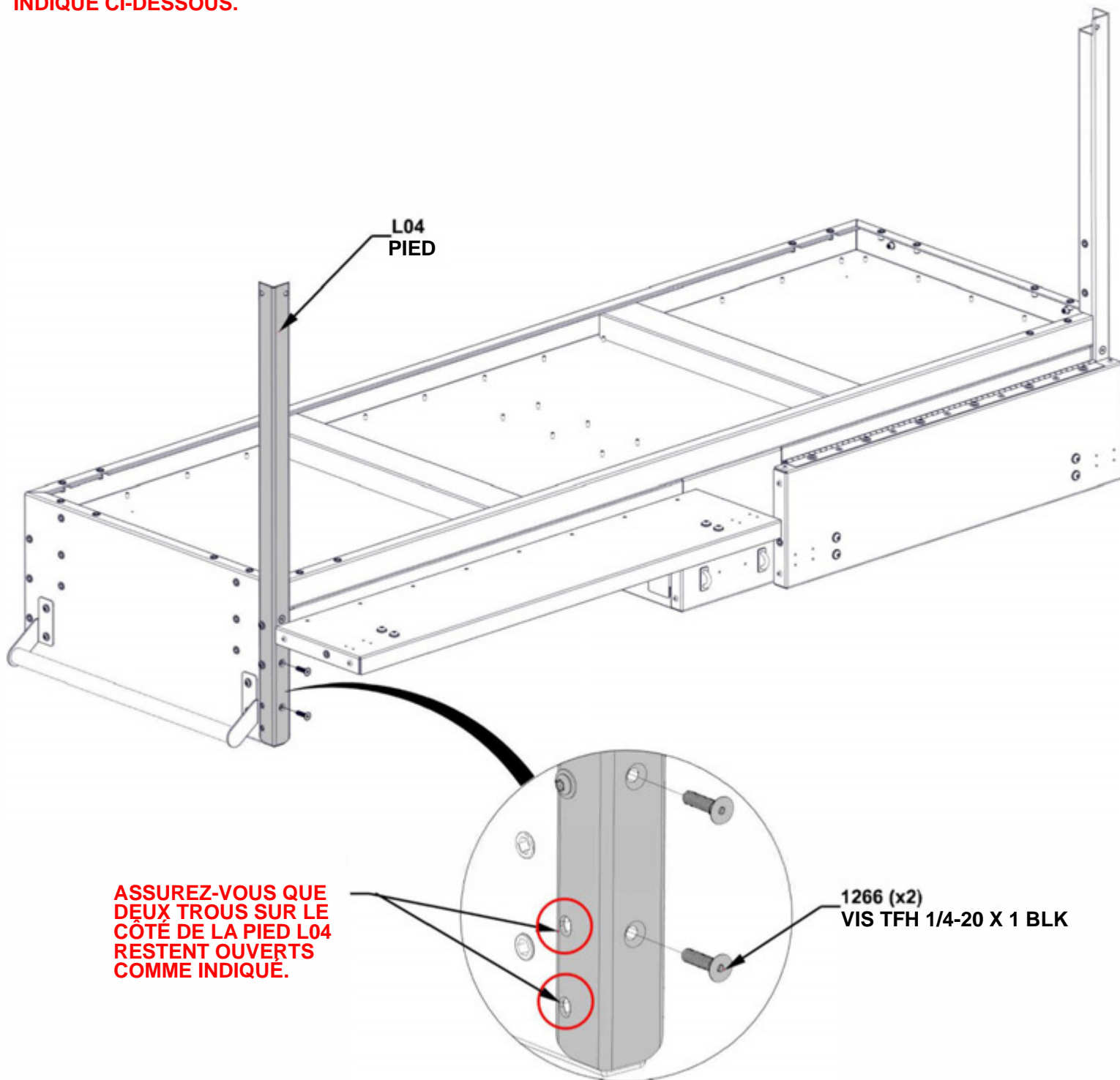

# ÉTAPE 3 - ASSEMBLAGE DU CHARIOT

QTÉ	NUMÉRO DE PIÈCE	DESCRIPTION
12	H101264	TORX TÊTE CYLINDRIQUE 1/4-20x3/4 " BLK (LOCTITE)
12	H101280	RONDELLE PLATE 7x14 SS



L02 PIED -A4M02913  
(x1) 1 1/2"x1 1/2"x31 13/16" (38x38x808)



L01 PIED -A4M02912  
(x1) 1 1/2"x1 1/2"x31 13/16" (38x38x808)

**- INSTALLER LES PIEDS ARRIERE COMME INDIQUE CI-DESSOUS.**

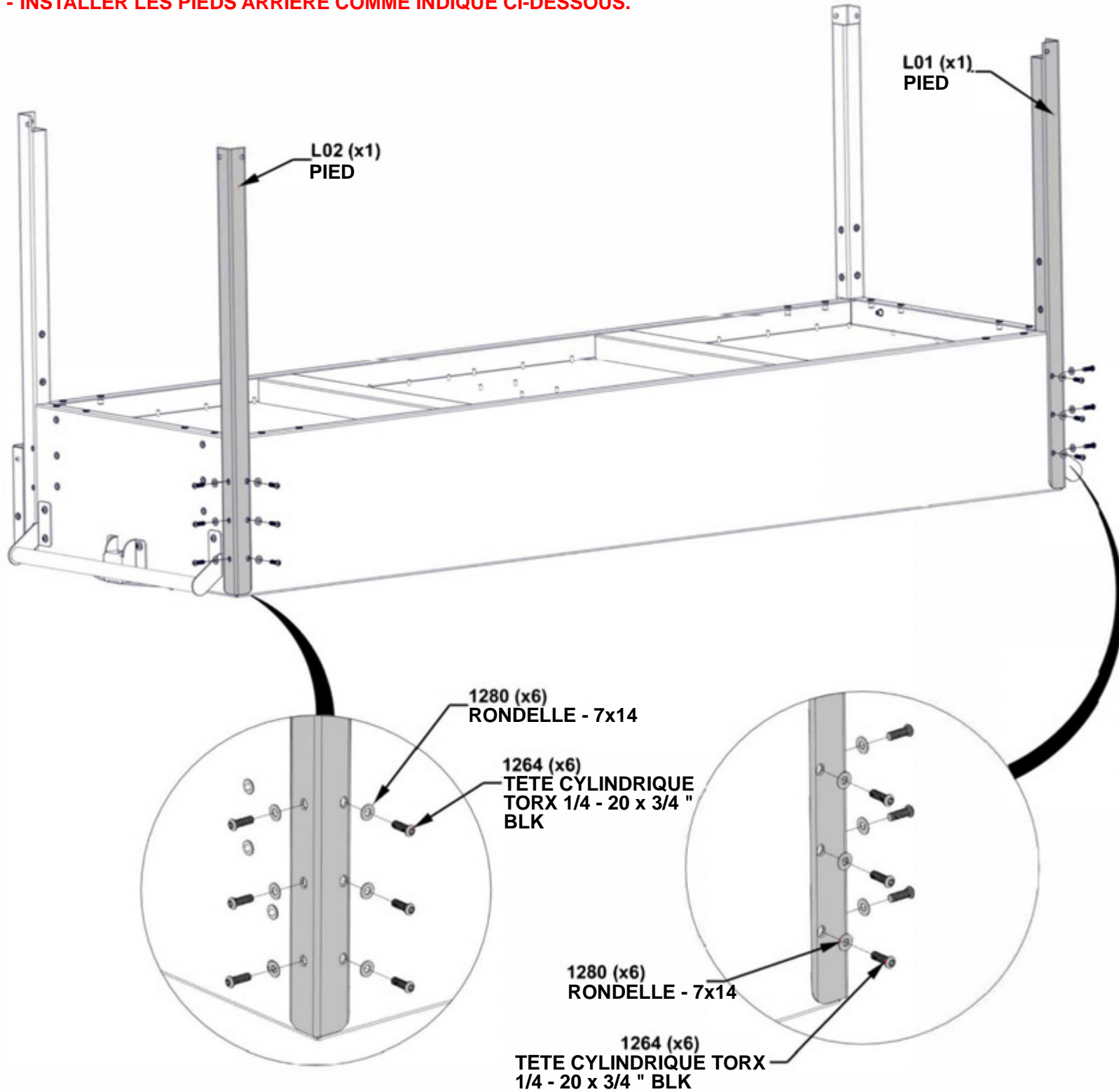

# ÉTAPE 4 - ASSEMBLAGE DU CHARIOT



**B02** ASSEMBLAGE DE LA GRILLE INFÉRIEURE - A4M02767  
 (x1) 1 5/8"x24 1/16"x74 3/4" (40.5x611.5x1898)

QTÉ	NUMÉRO DE PIÈCE	DESCRIPTION
8	H101264	TORX TÊTE CYLINDRIQUE 1/4-20x3/4 " BLK (LOCTITE)
8	H101280	RONDELLE PLATE 7x14 SS

**- INSTALLER L'ASSEMBLAGE DE LA GRILLE INFÉRIEURE COMME INDIQUE CI-DESSOUS.**

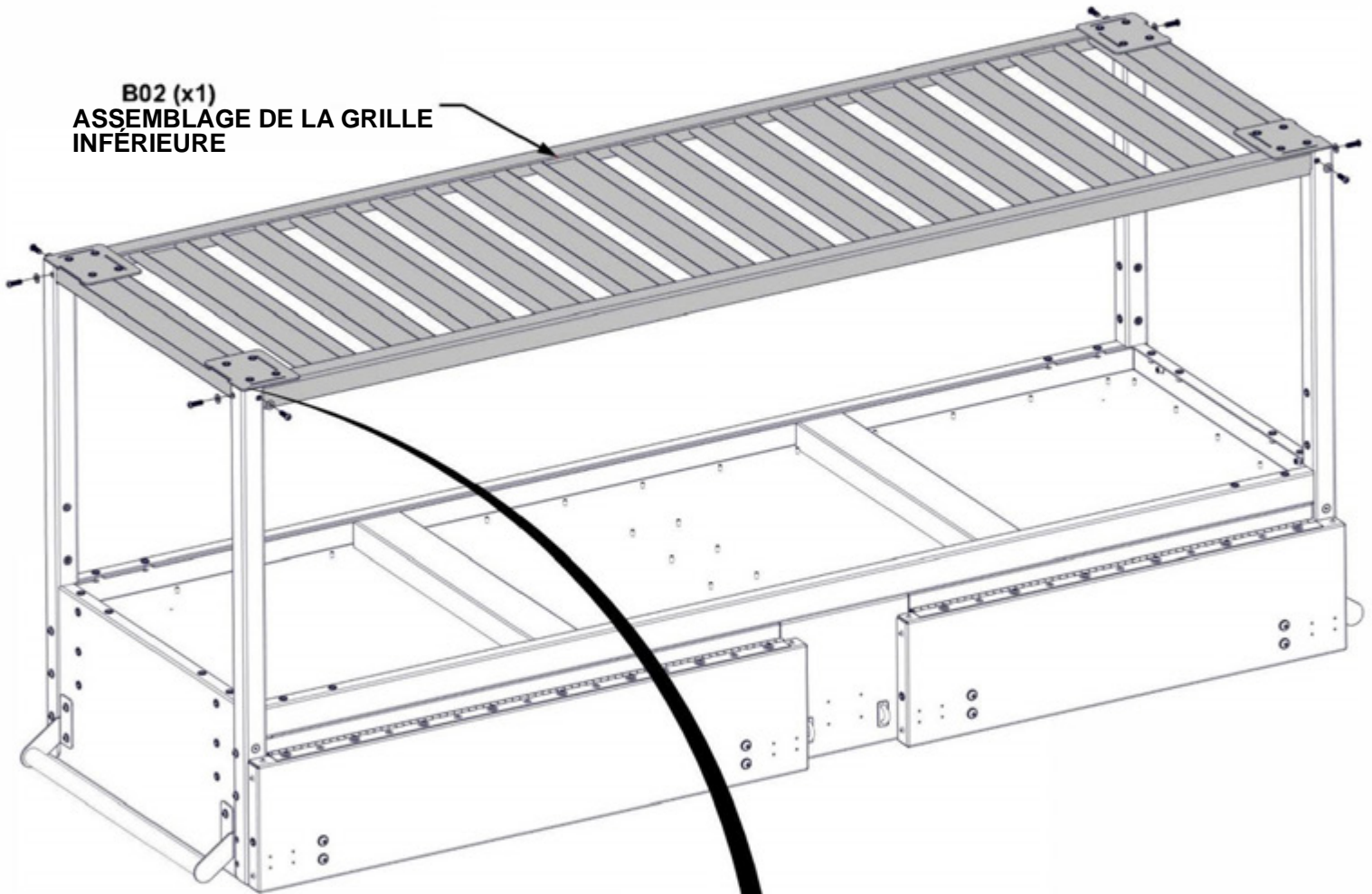

**B02 (x1)**  
**ASSEMBLAGE DE LA GRILLE**  
**INFÉRIEURE**

**LES PIEDS DU CHARIOT**  
**REPOSERONT SUR LA**  
**SURFACE DE LA GRILLE**

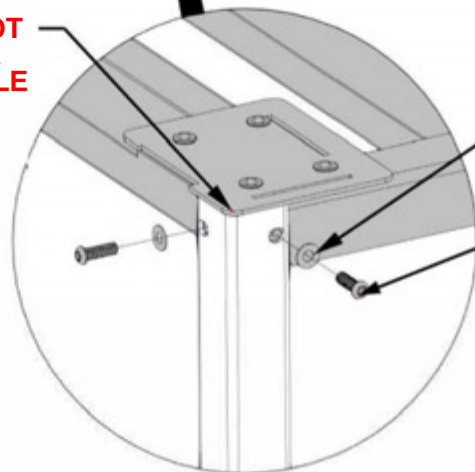

**1280 (x8)**  
**RONDELLE - 7x14**

**1264 (x8)**  
**TÊTE CYLINDRIQUE**  
**HEXAGONALE A**  
**DÉPOUILLE**  
**1/4-20x3/4 " BLK**



# ÉTAPE 5 - ASSEMBLAGE DU CHARIOT

QTÉ	NUMÉRO DE PIÈCE	DESCRIPTION
16	H101264	TORX TÊTE CYLINDRIQUE 1/4-20x3/4 " BLK (LOCTITE)
16	H101280	RONDELLE PLATE 7x14 SS



A4M04136 ROULETTE  
(x4)

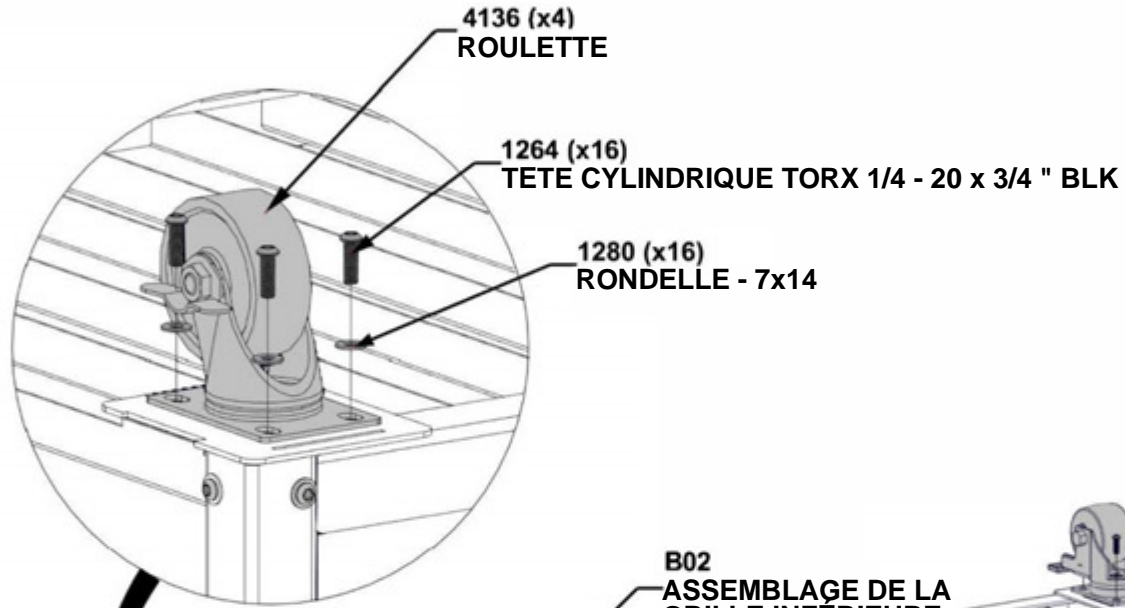

B02  
ASSEMBLAGE DE LA  
GRILLE INFÉRIEURE

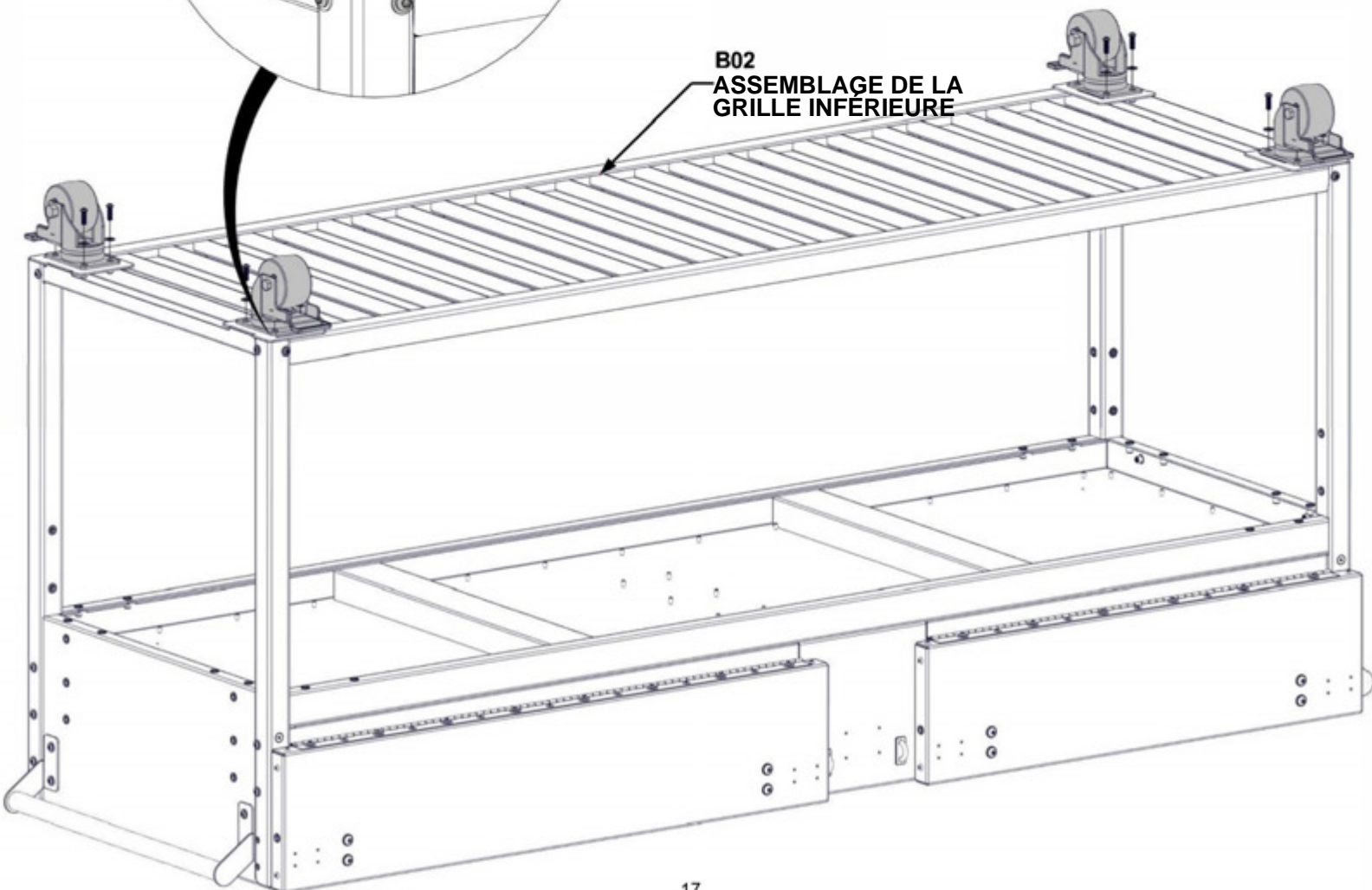

# ÉTAPE 6 - ASSEMBLAGE DU CHARIOT

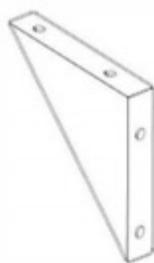

**B01** ATTELLE DE PIED -A4M02910  
(x8) 1"x5 3/4"x5 3/4" (26x146x146)

QTÉ	NUMÉRO DE PIÈCE	DESCRIPTION
32	H101264	TORX TÊTE CYLINDRIQUE 1/4-20x3/4 " BLK (LOCTITE)
32	H101280	RONDELLE PLATE 7x14 SS

**- UNE FOIS QUE TOUTES LES ATTELLES DE PIEDS SONT FIXÉES, SERREZ LE MATÉRIEL.**

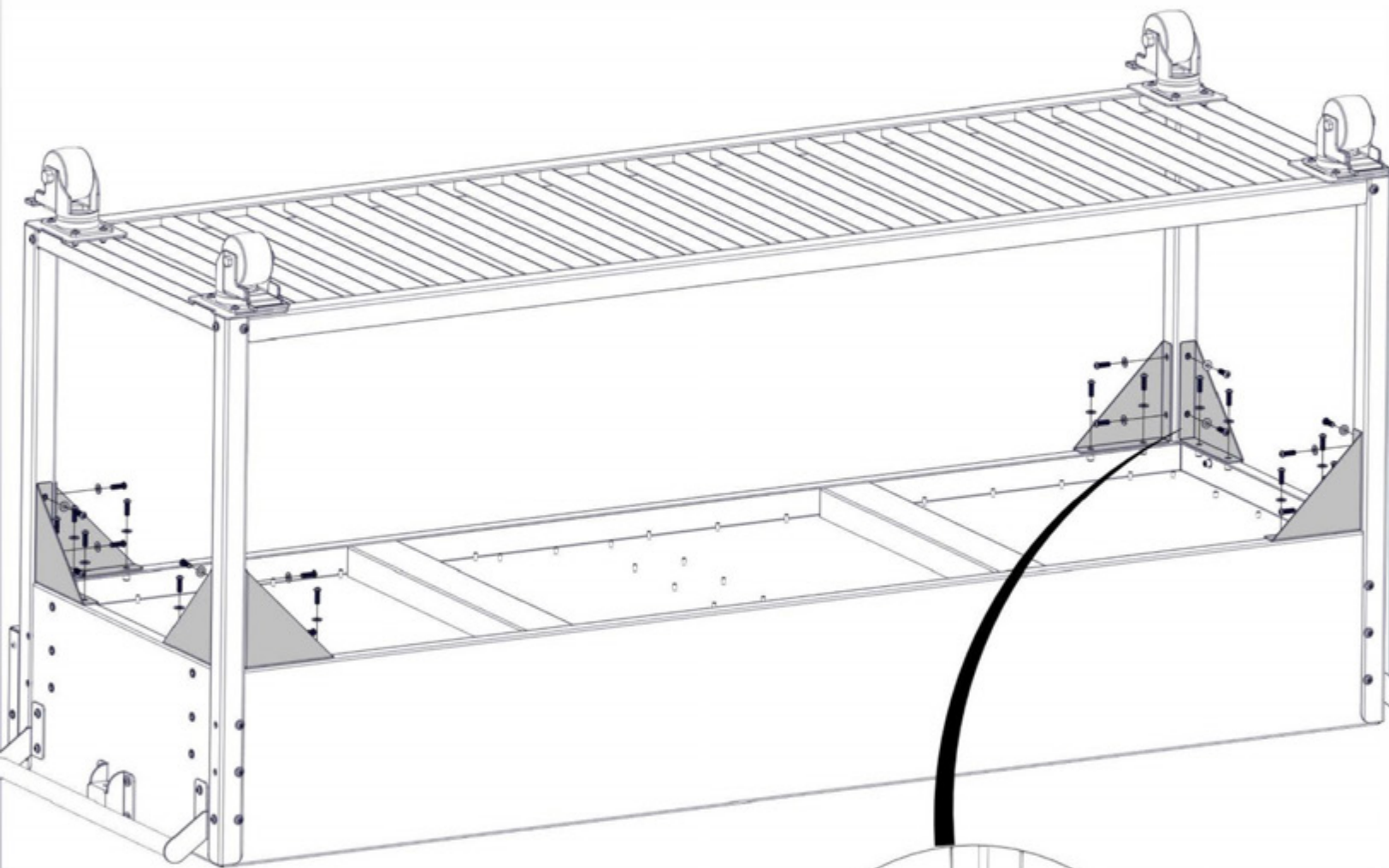

**1264 (x32)**  
TÊTE CYLINDRIQUE TORX  
1/4 - 20 x 3/4 " BLK

**1280 (x32)**  
RONDELLE - 7x14

**B01 (x8)**  
ATTELLE  
DE PIED

# ÉTAPE 7 - ASSEMBLAGE DU CHARIOT

QTÉ	NUMÉRO DE PIÈCE	DESCRIPTION
16	H101159	TÊTE RONDE PHILLIPS 8-18x.5

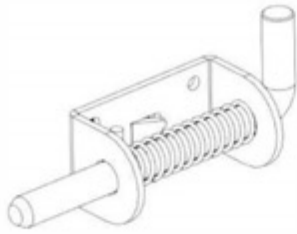

DL01 LOQUET DE PORTE - A4M02496  
(x4) 1 5/16"x1 7/8"x4 3/8" (33x47x111)

- AVEC AU MOINS DEUX PERSONNES, PLACEZ L'ASSEMBLAGE DU CHARIOT SUR LES QUATRE ROULETTES.
- FIXEZ LES LOQUETS DE PORTE COMME INDIQUE.
- RÉPÉTEZ CETTE ÉTAPE DEUX FOIS SUR CHAQUE PORTE.
- ALIGNEZ LE LOQUET DE PORTE AVEC LES TROUS PILOTES DE LA PORTE.

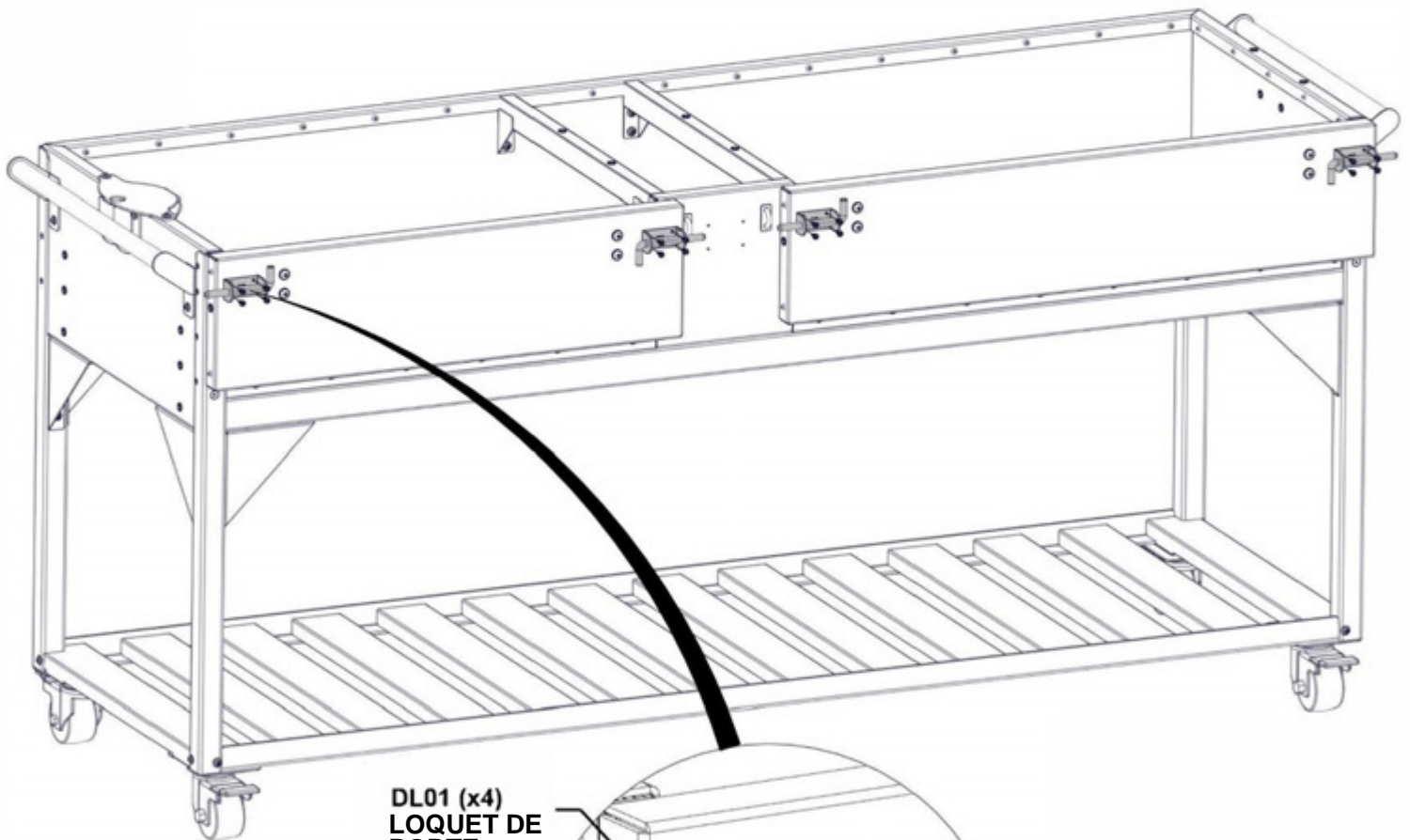

DL01 (x4)  
LOQUET DE  
PORTE

1159 (x16)  
TETE RONDE PHILLIPS 8-18x.5

# ÉTAPE 8 - ASSEMBLAGE DU CHARIOT

QTÉ	NUMÉRO DE PIÈCE	DESCRIPTION
2	H101264	TORX TÊTE CYLINDRIQUE 1/4-20x3/4 " BLK (LOCTITE)
4	H101279	VIS À TÊTE CYLINDRIQUE TORX 1/4-20x1 " (LOCTITE)
6	H101280	RONDELLE PLATE 7x14 SS



DC01 CÂBLE DE PORTE - A4M02504  
(x2) 1/8"x9 7/16" (2.5x240)



A4M02499 BAGUE  
(x4)

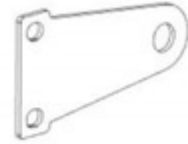

B03 SUPPORT DE LOQUET - A4 M02413  
(x2) 1/8"x2 3/16"x4 1/8" (2.5x56x104)

- FIXEZ LES SUPPORTS DE LOQUET COMME INDIQUE.
- RÉPÉTEZ CETTE ÉTAPE POUR LES DEUX CÔTÉS DE LA BOÎTE À CHARBON.

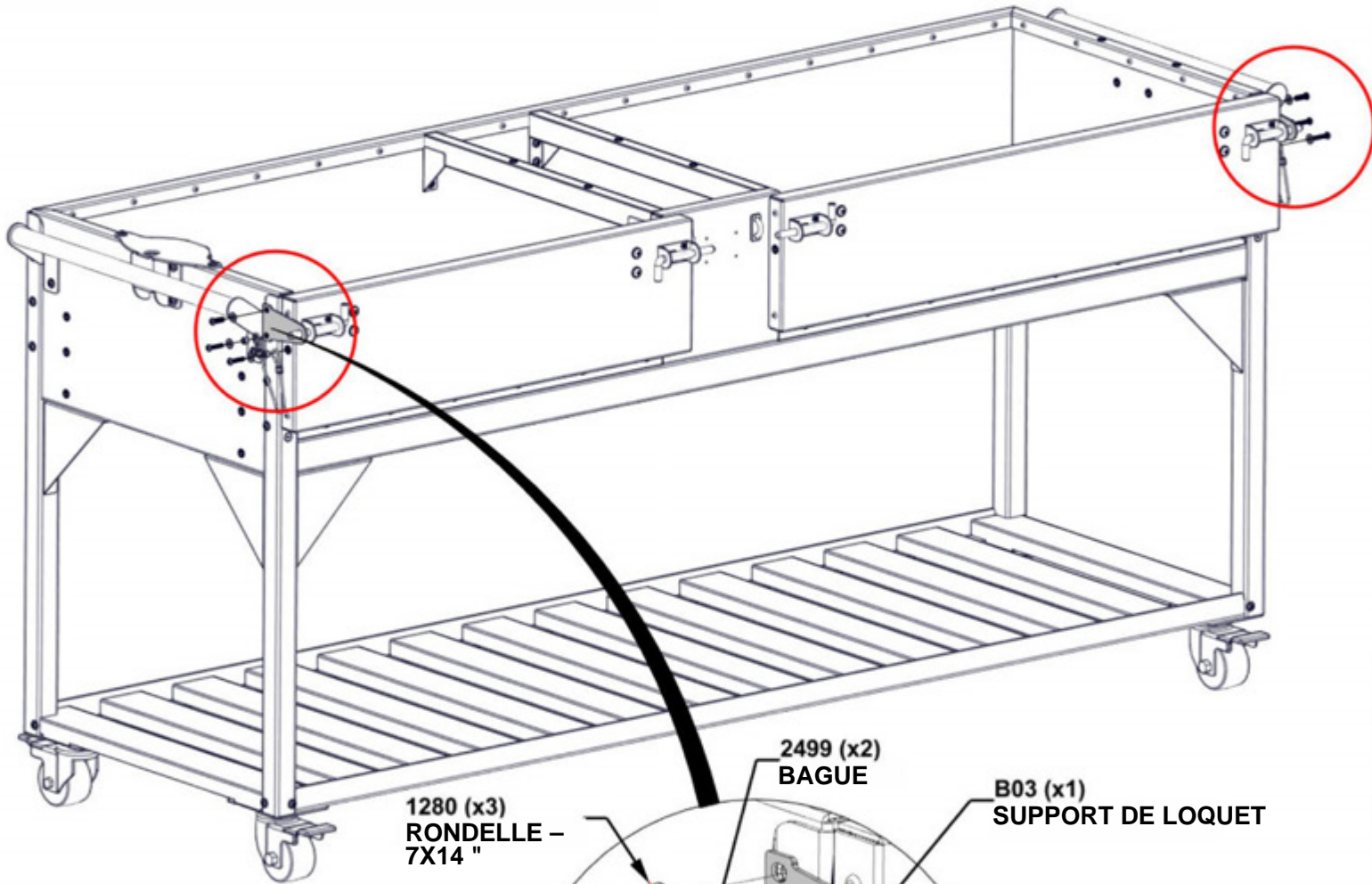

1264 (x1)  
TETE CYLINDRIQUE TORX  
1/4 - 20 x 3/4 "

1279 (x2)  
TETE CYLINDRIQUE  
TORX 1/4 - 20 x 1

1280 (x3)  
RONDELLE -  
7X14 "

2499 (x2)  
BAGUE

B03 (x1)  
SUPPORT DE LOQUET

LA BAGUE S'ADAPTERA  
À L'INTÉRIEUR À  
CHAQUE EXTRÉMITÉ  
DU CÂBLE DE PORTE

DC01 (x1)  
CABLE DE PORTE

# ÉTAPE 9 - ASSEMBLAGE DU CHARIOT

- RETIREZ L'ÉCROU 1273, LA RONDELLE 1182, LE BOULON EN U 1283 ET LES CALES DE L'ASSEMBLAGE BOÎTE À CHARBON.
- LE MATÉRIEL SERA UTILISÉ DANS LES ÉTAPES SUIVANTES

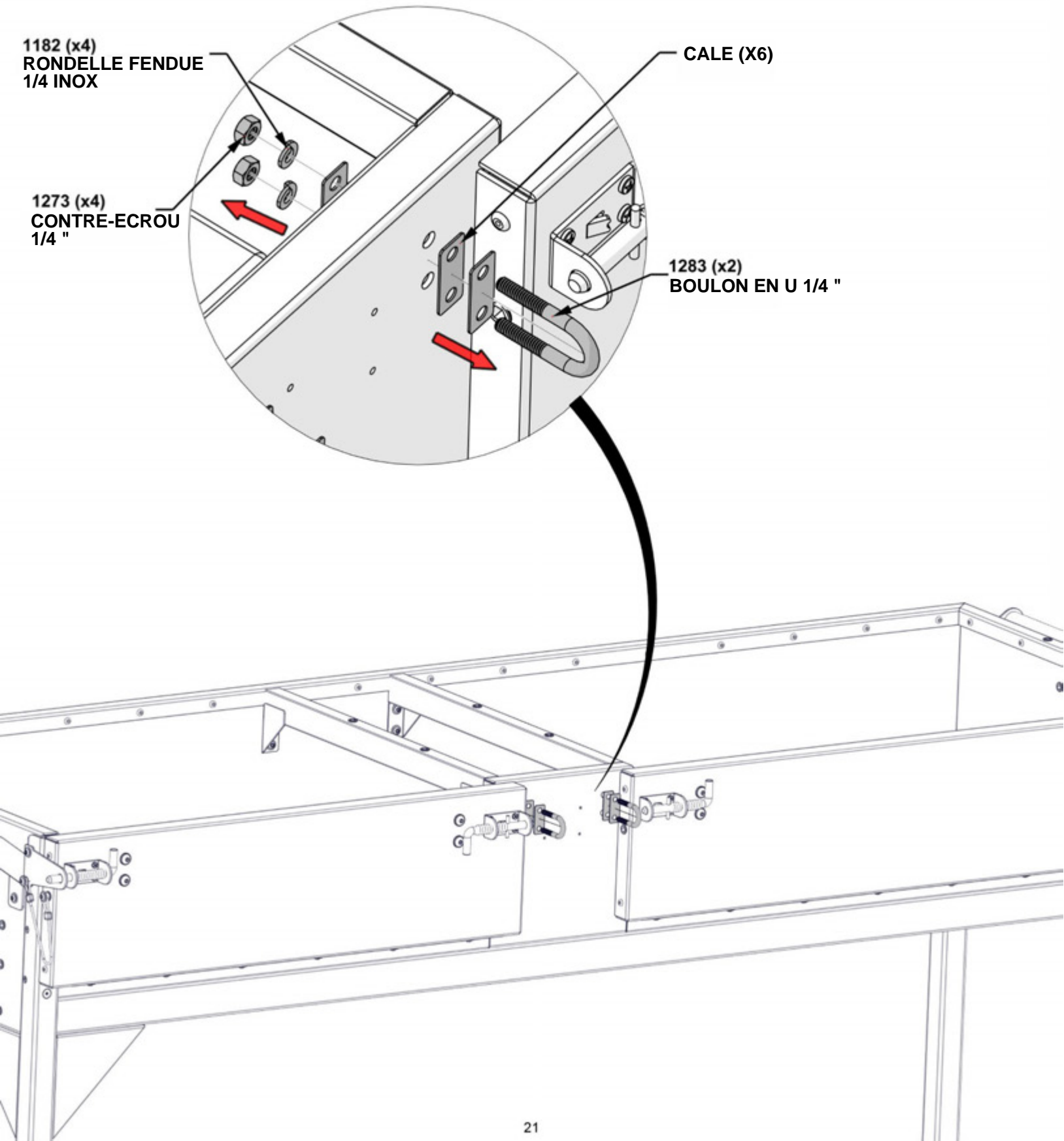

# ÉTAPE 9B - ASSEMBLAGE DU CHARIOT

QTÉ	NUMÉRO DE PIÈCE	DESCRIPTION
4	H101182	RONDELLE FENDUE 1/4 INOX
4	H101273	CONTRE-ÉCROU HEXAGONAL 1/4 " - 20 INOX (LOCTITE)
2	H101283	BOULON EN U 1/4 "



DC02 CÂBLE DE PORTE -A4M03415  
(x2) 1/8"x8 11/16" (2.5x220)

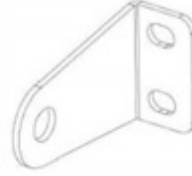

B06 SUPPORT DE LOQUET -A4M02765  
(x2) 1"x1 3/4"x2 13/16" (25x44x71.0)

- ATTACHER UNE EXTREMITÉ DU CÂBLE DE PORTE AU BOULON EN U, AVANT DE LE FIXER AU SUPPORT DE LOQUET.
- REMETTRE LE MATÉRIEL DE L'ÉTAPE PRÉCÉDENTE.

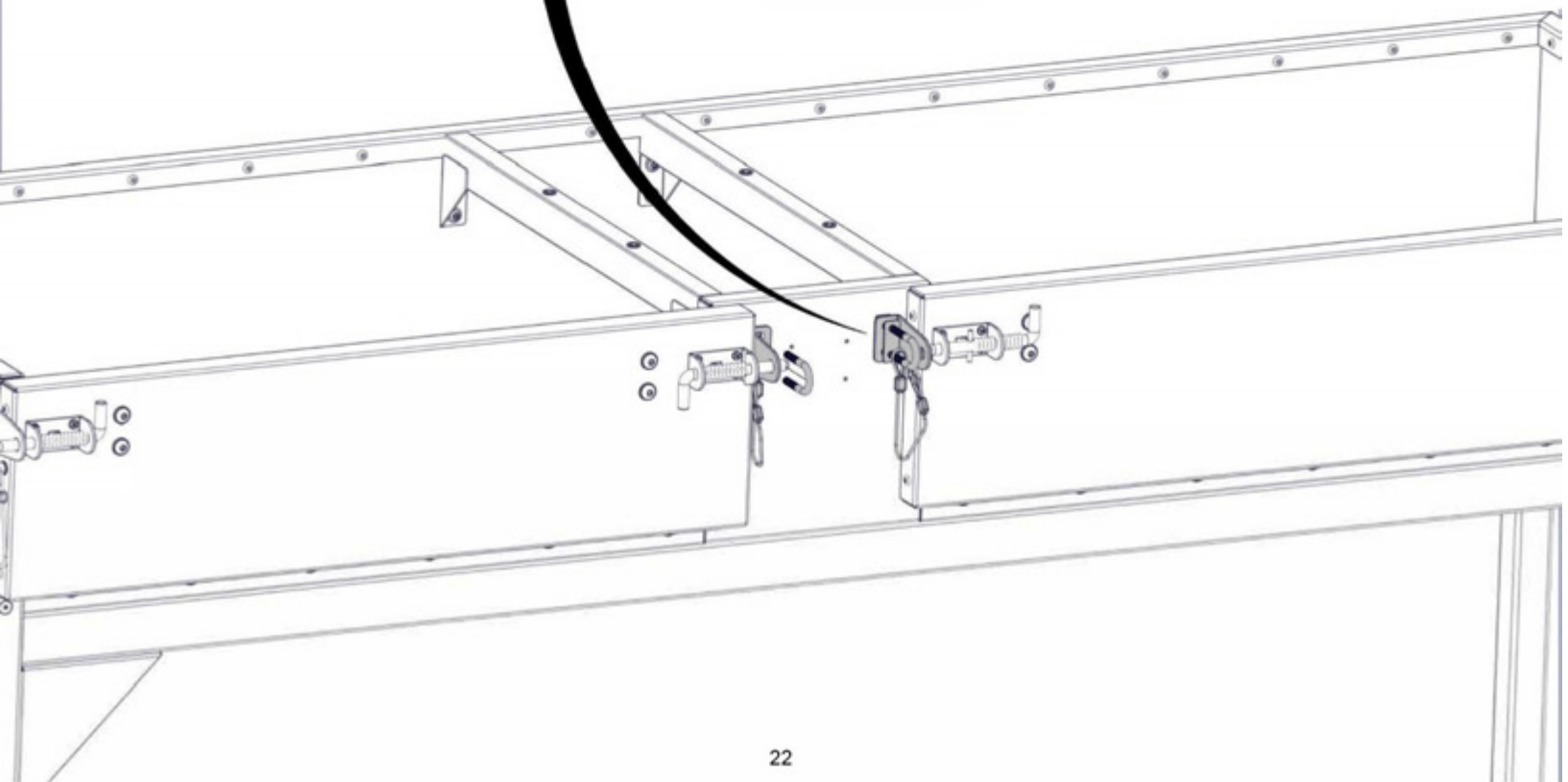
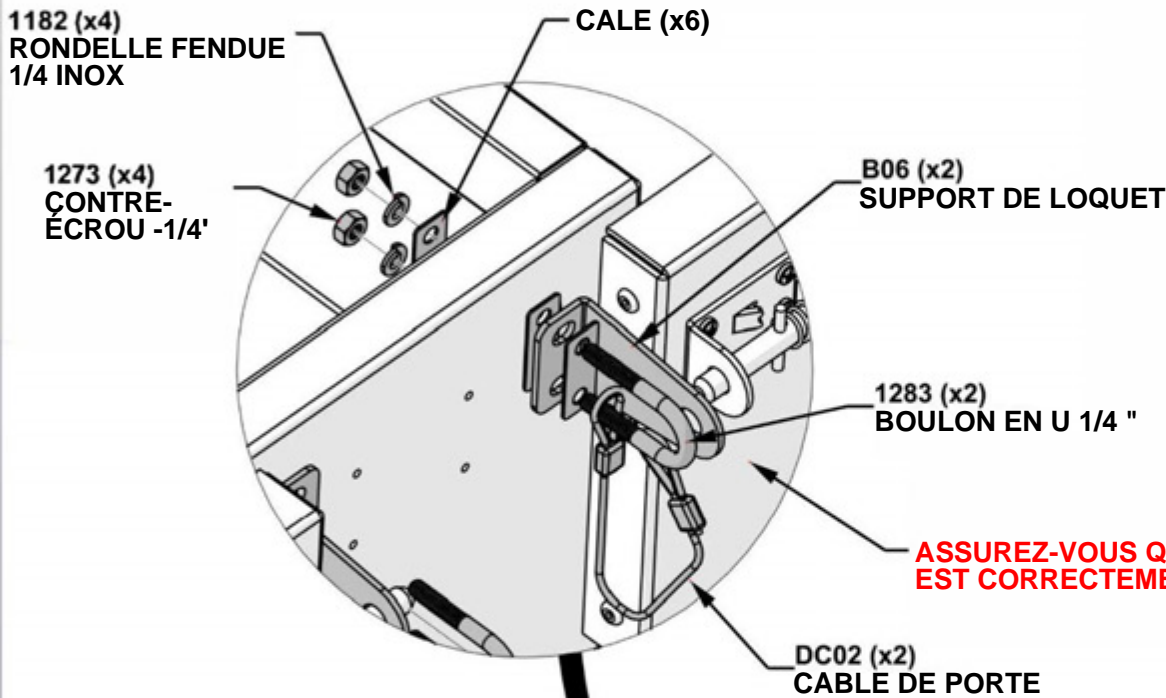

# ÉTAPE 9C - ASSEMBLAGE DU CHARIOT



A4M02499 BAGUE  
(x2)

QTÉ	NUMÉRO DE PIÈCE	DESCRIPTION
2	H101279	VIS À TÊTE CYLINDRIQUE TORX 1/4-20x1 " (LOCTITE)
2	H101280	RONDELLE PLATE 7x14 SS

**LA BAGUE S'ADAPTE À L'INTÉRIEUR DE LA BOUCLE À L'EXTREMITÉ DU CÂBLE DE PORTE**

DC02  
CÂBLE DE PORTE

1279 (x2)  
TÊTE CYLINDRIQUE  
TORX 1/4 - 20 x 1

2499 (x2)  
BAGUE

1280 (x2)  
RONDELLE - 7x14

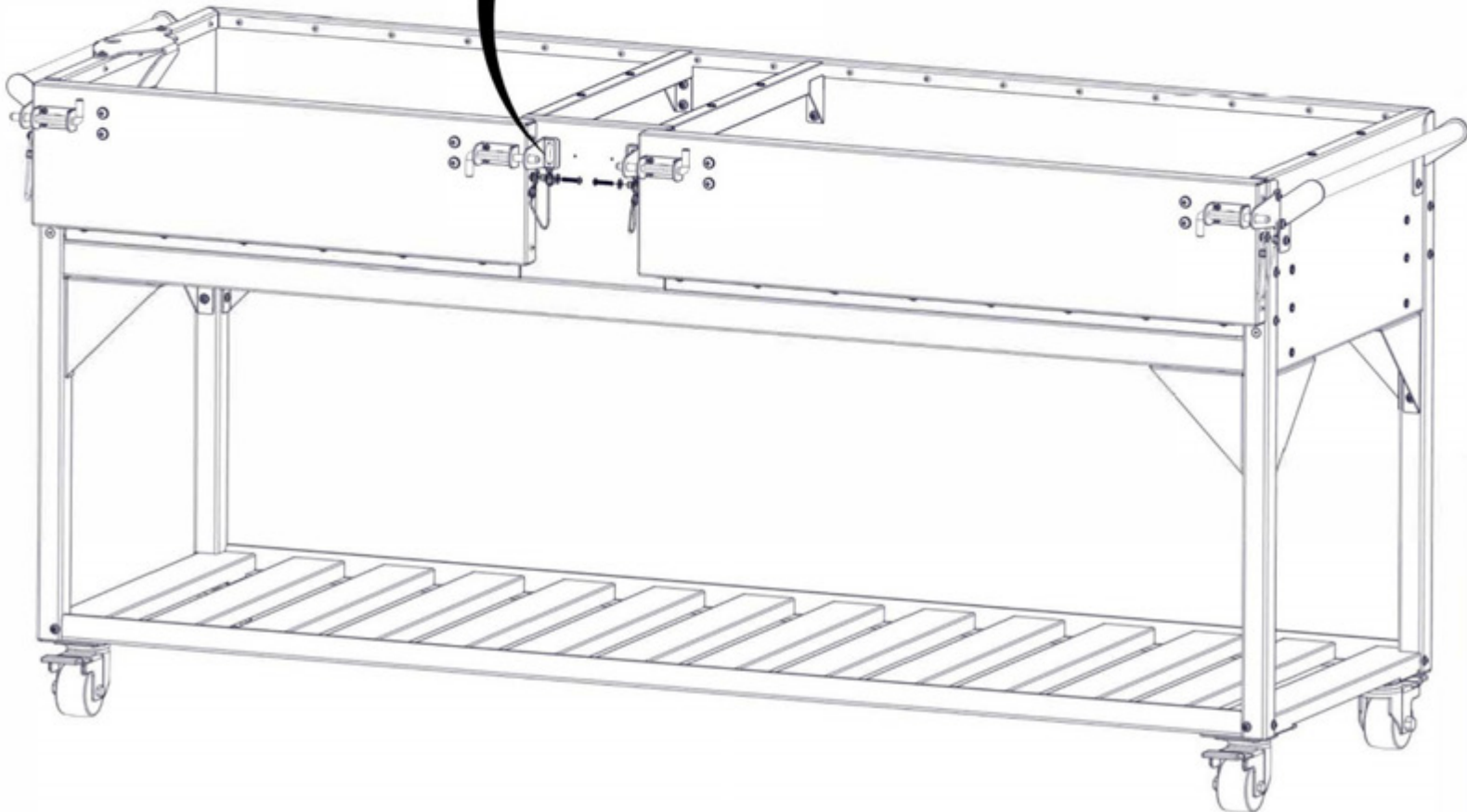

## ÉTAPE 10 - ASSEMBLAGE DU CHARIOT

**RETIREZ LES 8 BOULONS ASSEMBLES EN USINE DE L'AVANT DE LA PORTE DU BAC À CHARBON. CONSERVEZ LE MATÉRIEL À UTILISER À L'ÉTAPE SUIVANTE POUR FIXER LES POIGNÉES.**

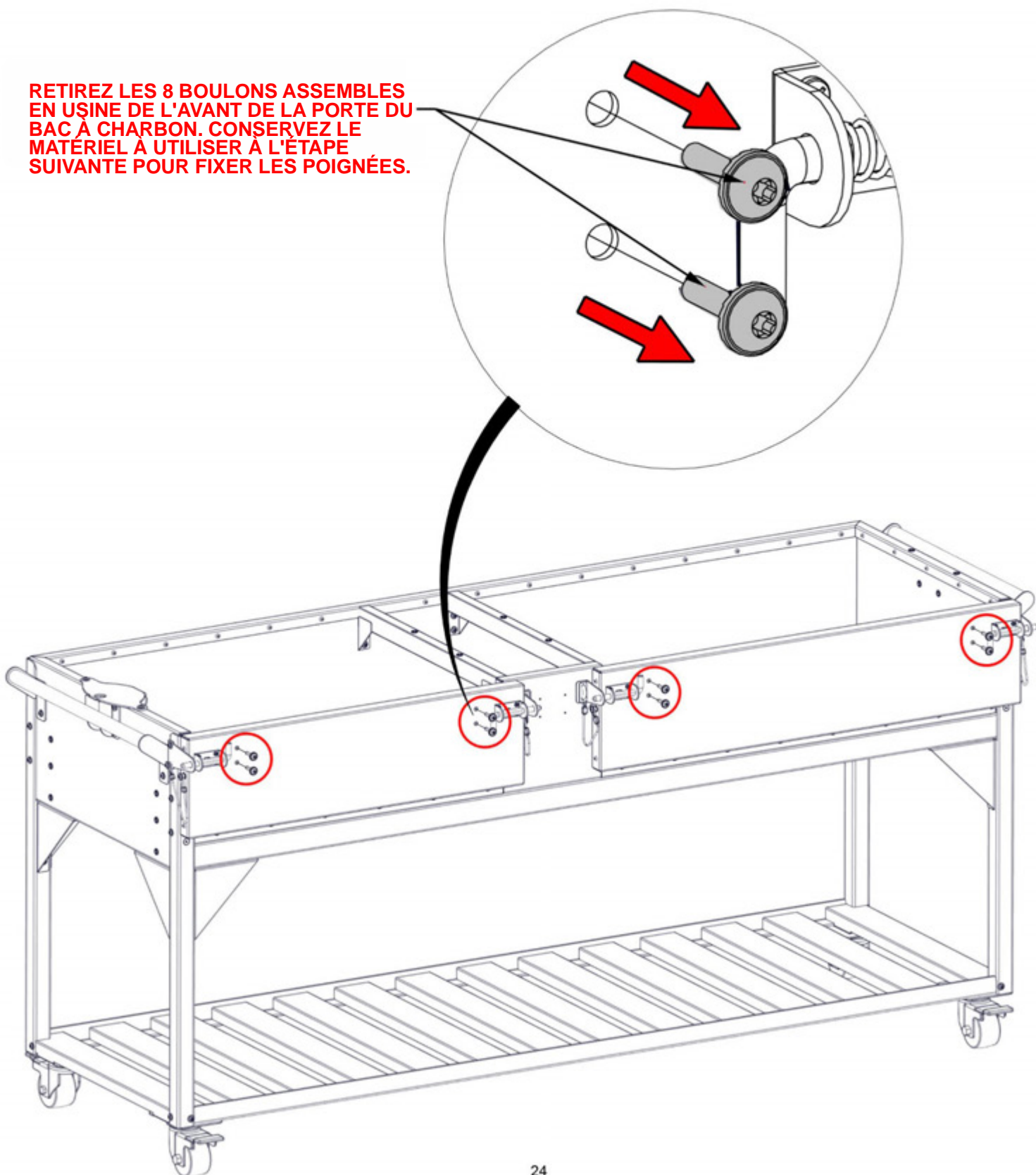



# ÉTAPE 10 - ASSEMBLAGE DU CHARIOT

QTÉ	NUMÉRO DE PIÈCE	DESCRIPTION
8	H101277	BOULON WH 1/4x1 BLK (LOCTITE)

REMARQUE : UTILISEZ LE MATÉRIEL DE L'ÉTAPE 10A



H04 ASSEMBLAGE DE POIGNÉE DE PORTE - A4M02777  
(x1) 2 3/8"x3 3/4"x22 11/16" (60x95x576)



H01 ASSEMBLAGE DE POIGNÉE DE PORTE - A4M02761  
(x1) 2 3/8"x3 3/4"x30 1/4" (60x95x769)

**- A L'AIDE DES BOULONS DES ETAPES PRECEDENTES, FIXEZ LES POIGNEES DE PORTE COMME INDIQUE CI-DESSOUS.**

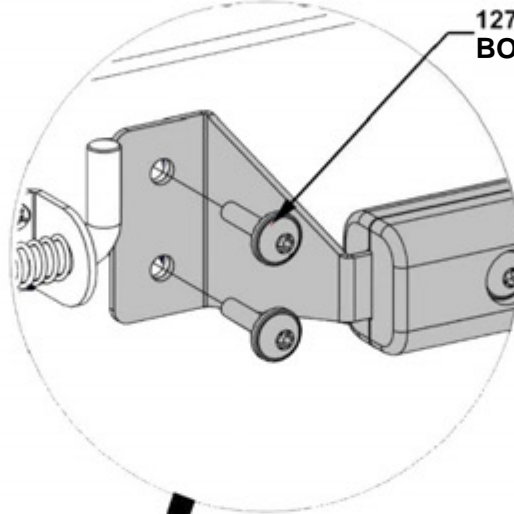

1277 (x8)  
BOULON - 1 "

H01 (x1)  
ASSEMBLAGE DE POIGNEE  
DE PORTE

H04 (x1)  
ASSEMBLAGE DE POIGNEE  
DE PORTE

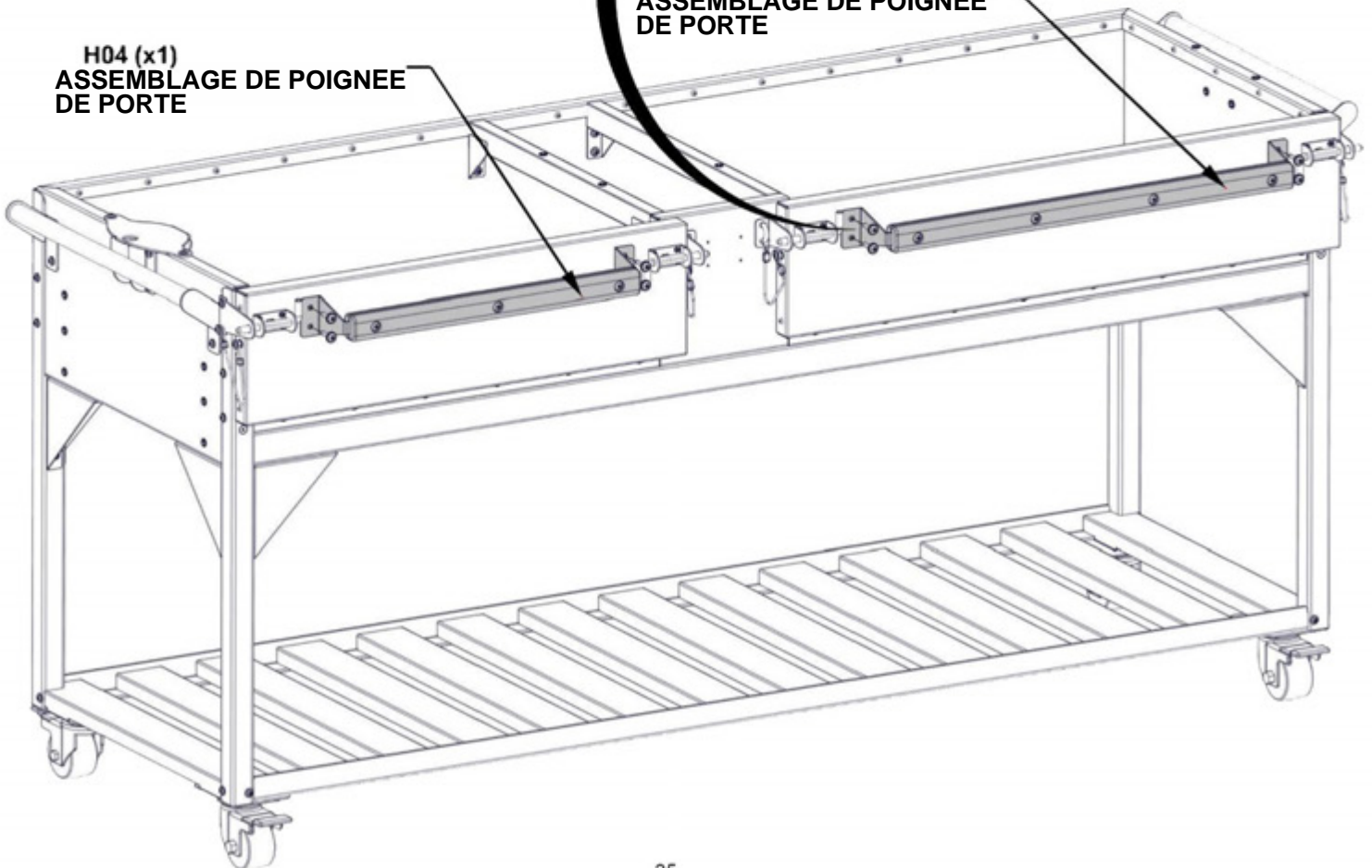

# ÉTAPE 11 - ASSEMBLAGE DU CHARIOT

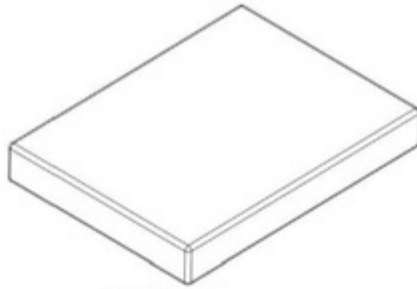

A6P00729 BRIQUE RÉFRACTAIRE  
(x66)

- PLACEZ TOUTES LES BRIQUES REFRIGÉRANTES DANS LE CHARIOT DU GRIL.
- ASSUREZ-VOUS QUE LES BRIQUES SONT ORIENTÉES COMME INDICÉ.
- ESPACER UNIFORMEMENT TOUTES LES BRIQUES

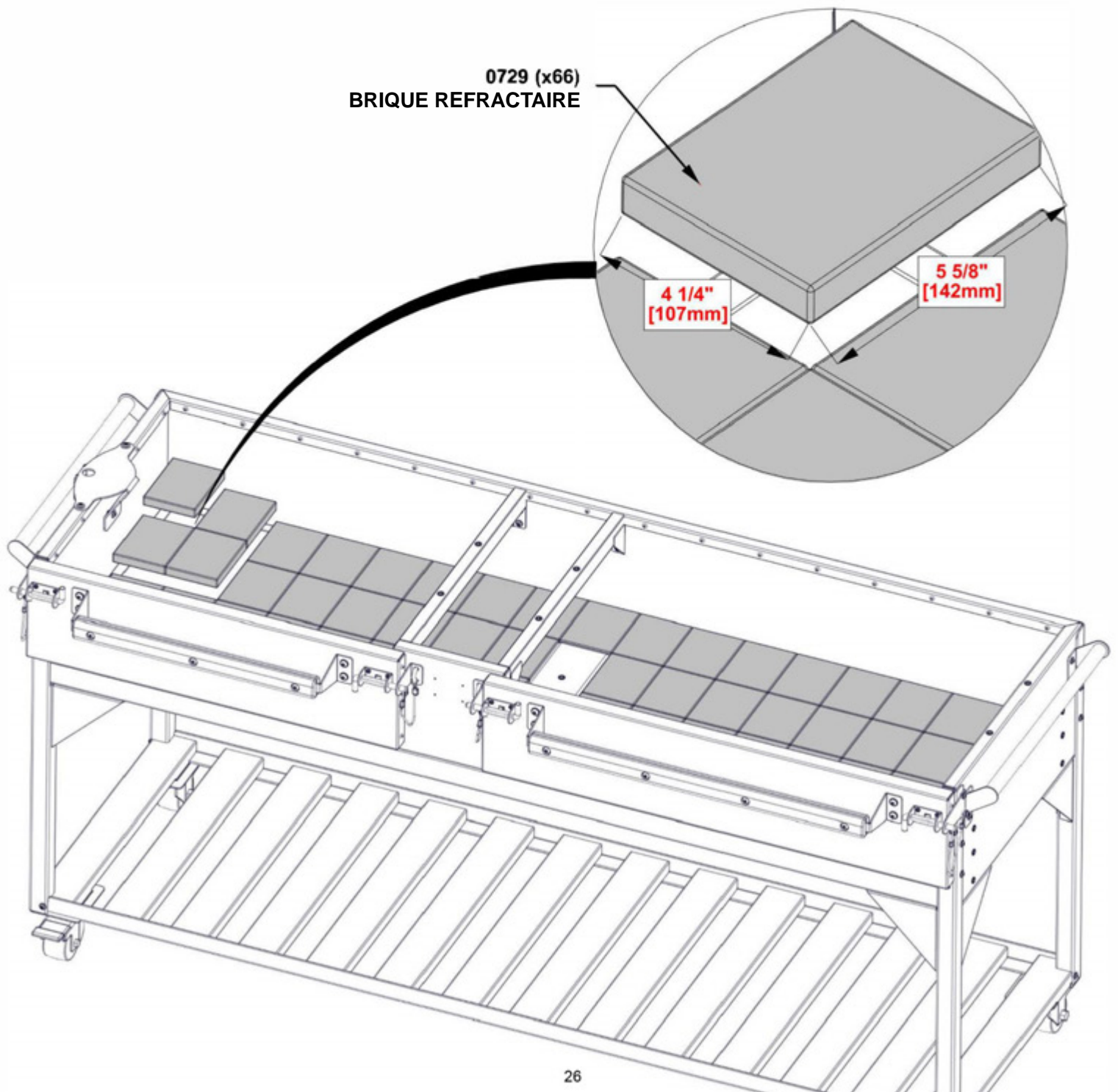

0729 (x66)  
BRIQUE REFRACTAIRE

4 1/4"  
[107mm]

5 5/8"  
[142mm]

# ÉTAPE 12 - ASSEMBLAGE DU CHARIOT



U02 ASSEMBLAGE VERTICALE - A4M02759  
(x1) 2 5/16"x7 7/8"x31" (58.8x200x788)

QTÉ	NUMÉRO DE PIÈCE	DESCRIPTION
4	H101183	RONDELLE PLATE 8 x16 SS
4	H101265	VIS À TÊTE CYLINDRIQUE TORX 1/4-20x3/4 " INOX (LOCTITE)

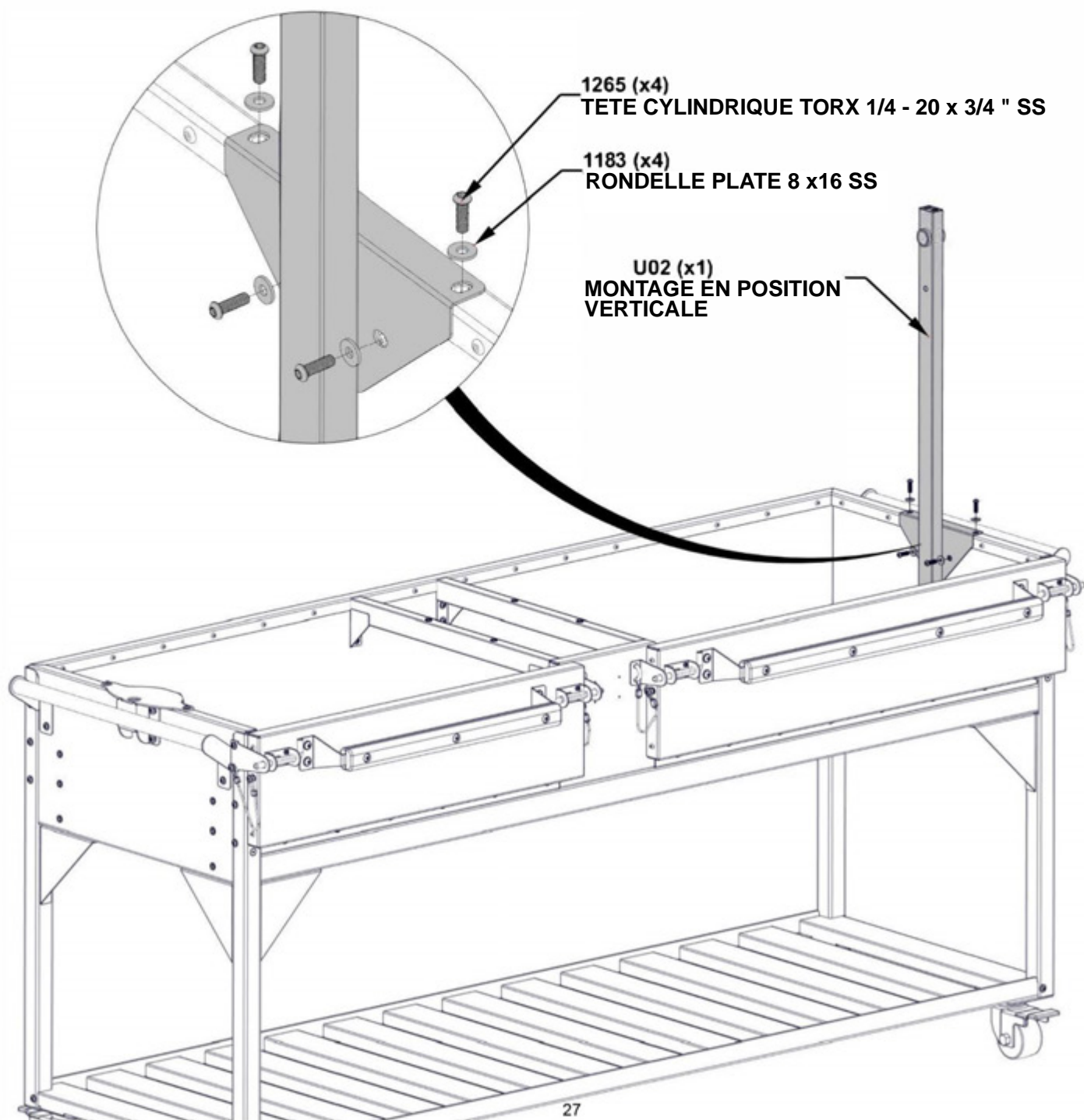

# ÉTAPE 13 - ASSEMBLAGE DU CHARIOT



S01 ASSEMBLAGE DE BROCHE -A4M02150  
(x1) 1 3/16"x37 5/8" (30x955)



U01 ASSEMBLAGE VERTICAL - A4M02923  
(x1) 2 5/8"x7 7/8"x31 5/8" (67x200x803.2)

- FIXER LA BROCHE ET L'ASSEMBLAGE VERTICAL EN LES FAISANT GLISSER EN PLACE.
- L'EXTREMITÉ DE L'ARBRE DE LA BROCHE SERA FIXÉE À L'ASSEMBLAGE VERTICAL U02.

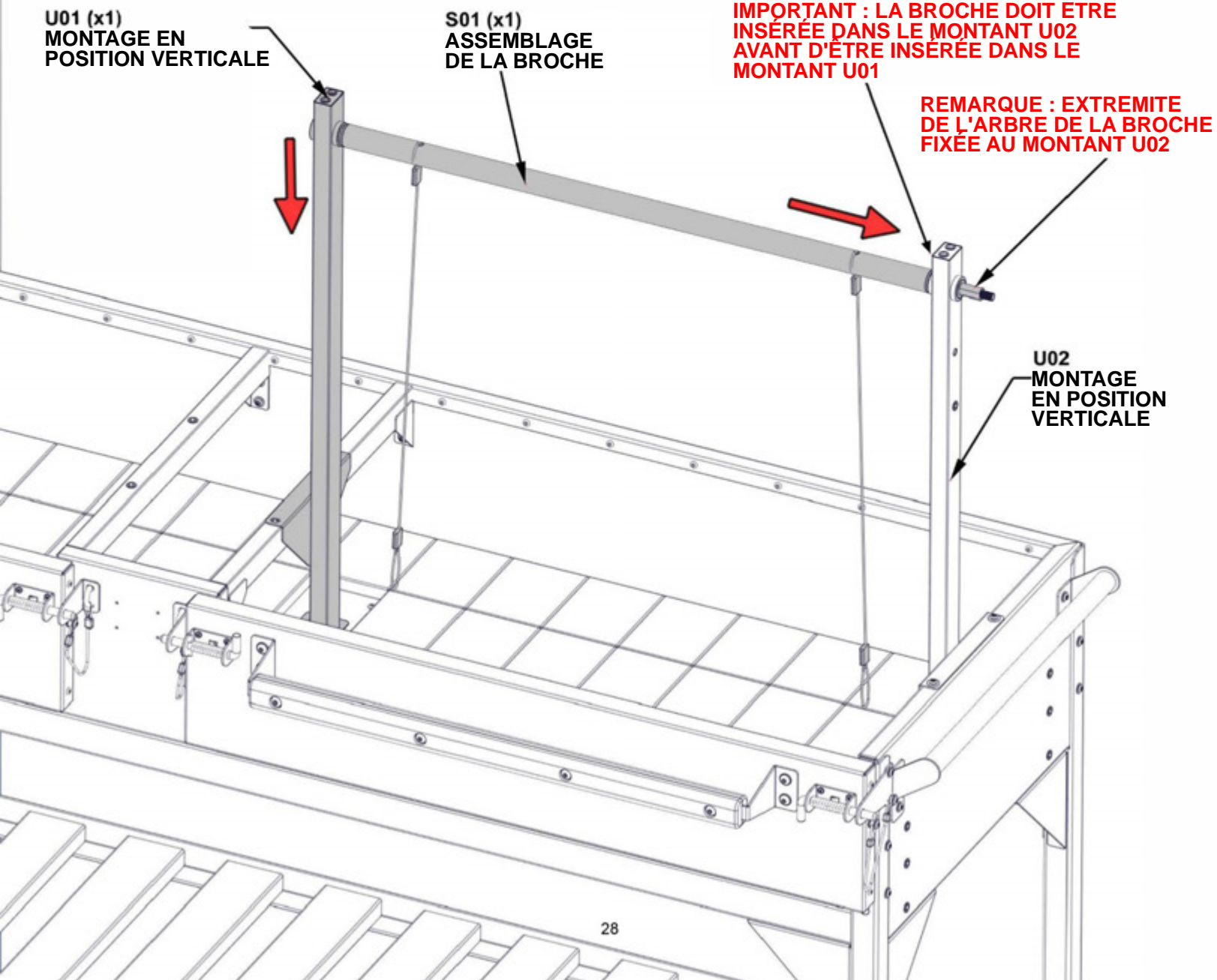

# ÉTAPE 14 - ASSEMBLAGE DU CHARIOT



U03 RAIL SUPÉRIEUR - A4M02149  
(x1) 1"x1 1/2"x35 1/4" (25x38x896)

QTÉ	NUMÉRO DE PIÈCE	DESCRIPTION
4	H101183	RONDELLE PLATE 8x16 INOX.
4	H101200	VIS À TÊTE CYLINDRIQUE TORX 1/4-20x2 INOX (LOCTITE)

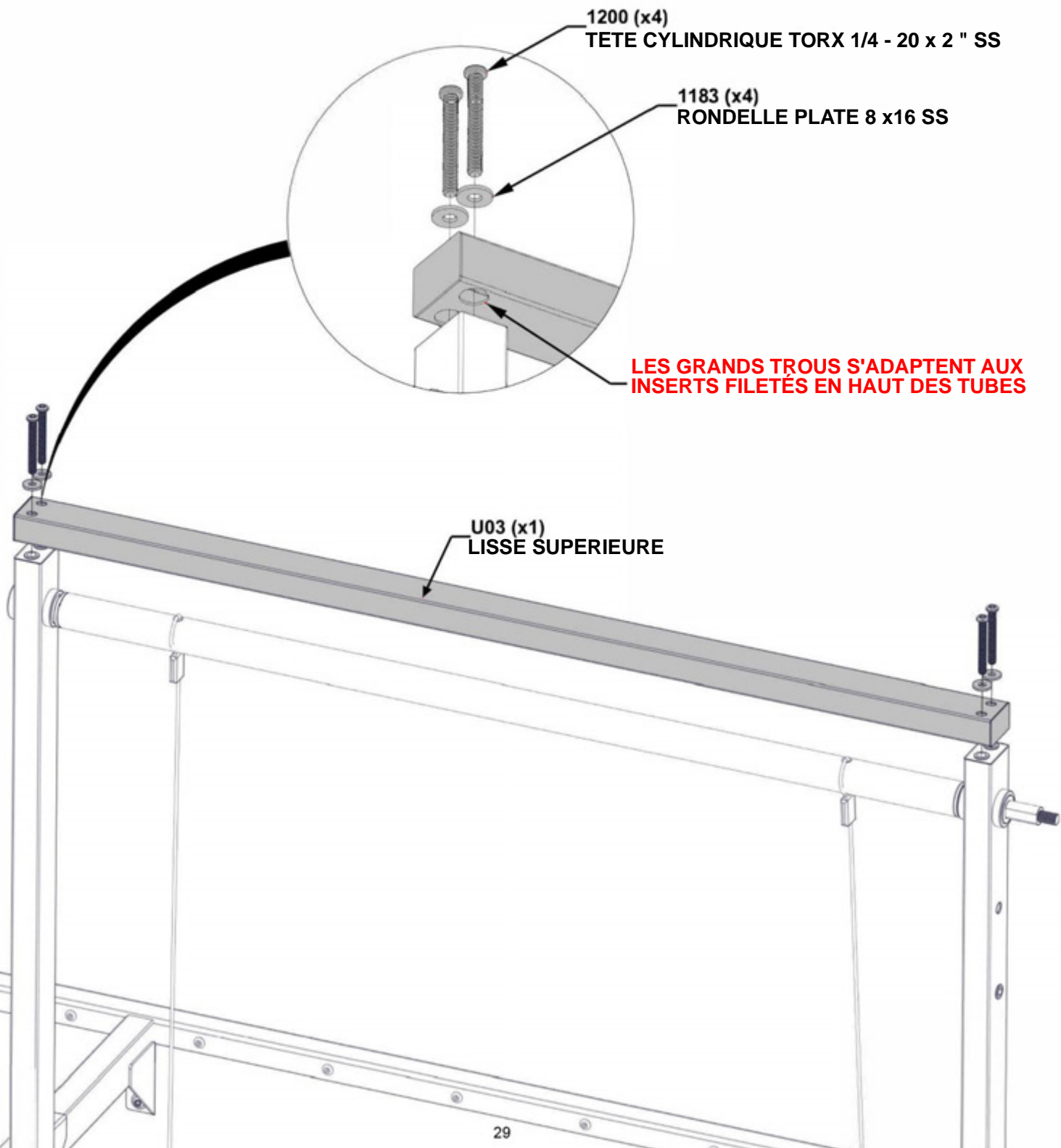

# ÉTAPE 15 - ASSEMBLAGE DU CHARIOT

QTÉ	NUMÉRO DE PIÈCE	DESCRIPTION
4	H101182	RONDELLE FENDUE 1/4 INOX
4	H101183	RONDELLE PLATE 8 x16 SS
4	H101265	TORX TÊTE CYLINDRIQUE 1/4-20x3/4 " SS (LOCTITE!)

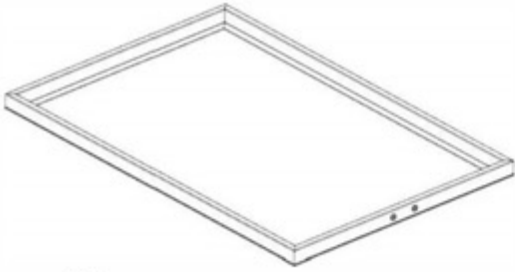

**G01** ASSEMBLAGE DE PLATEAU À GRILLE -A4M02144  
(x1) 1 1/4"x21 13/16"x33 1/16" (31.80x554x839)



**B05** SUPPORT DE CÂBLE VERTICAL - A4M02270  
(x2) 1 3/16"x2 15/16"x5 11/16" (30x74.5x143.8)

- ASSURER L'ORIENTATION CORRECTE DES SUPPORTS DU PLATEAU DE GRILLE.
- FIXEZ LES SUPPORTS VERTICAUX CARRÉS AU PLATEAU À GRILLE AVANT DE SERRER LE MATÉRIEL.

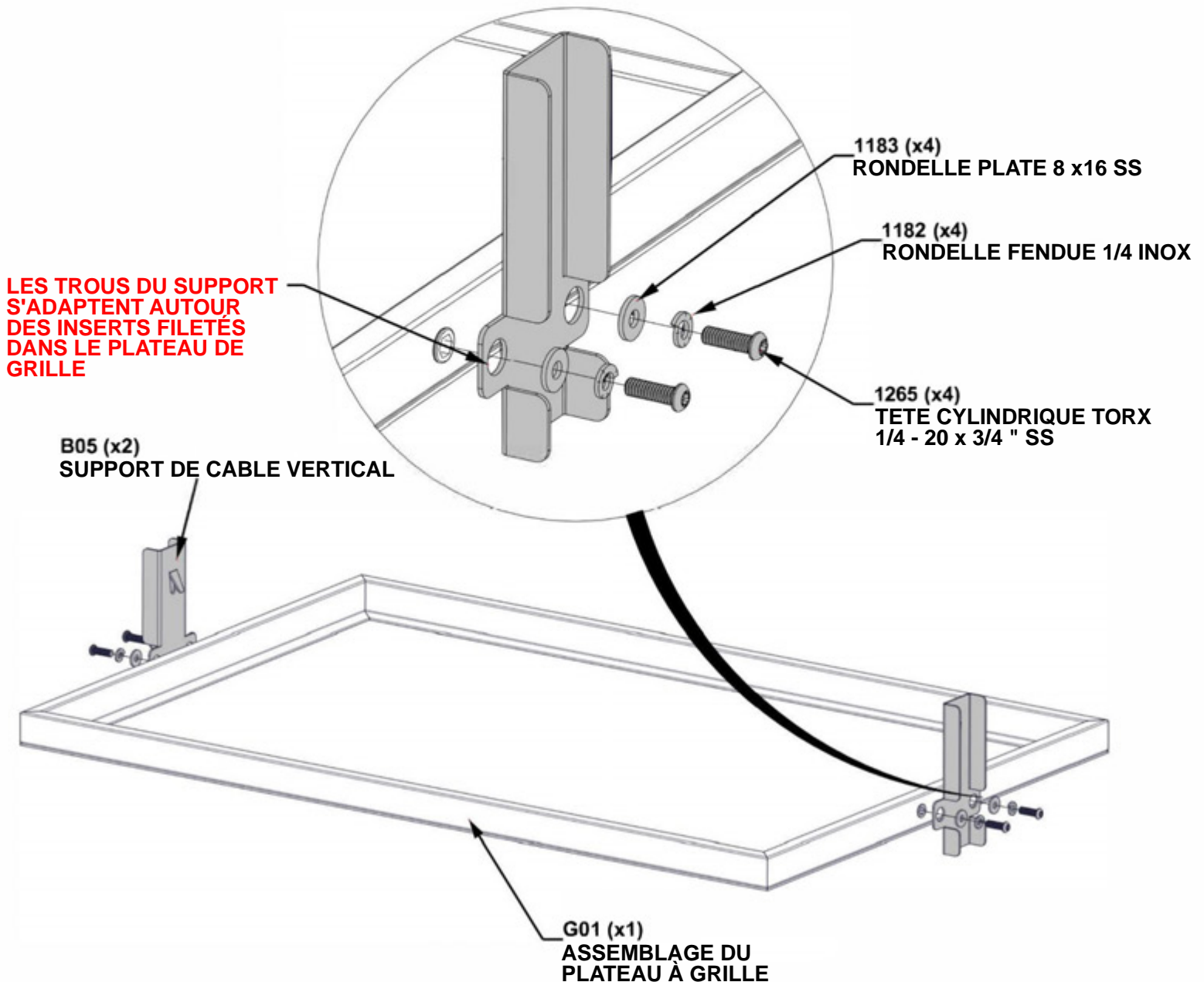

## ÉTAPE 16 - ASSEMBLAGE DU CHARIOT

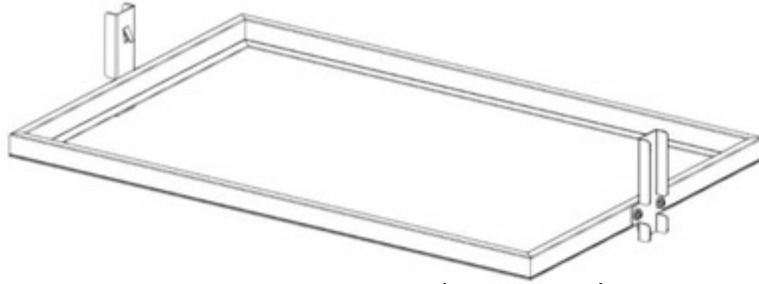

CADRE DE GRILLE DE GRIL - À PARTIR DE L'ÉTAPE 15

**- INSEREZ SOIGNEUSEMENT LE CADRE DE LA GRILLE DANS L'ASSEMBLAGE DU BAC A CHARBON EN MAINTENANT LE CADRE À UN ANGLE COMME INDICÉ CI-DESSOUS.**

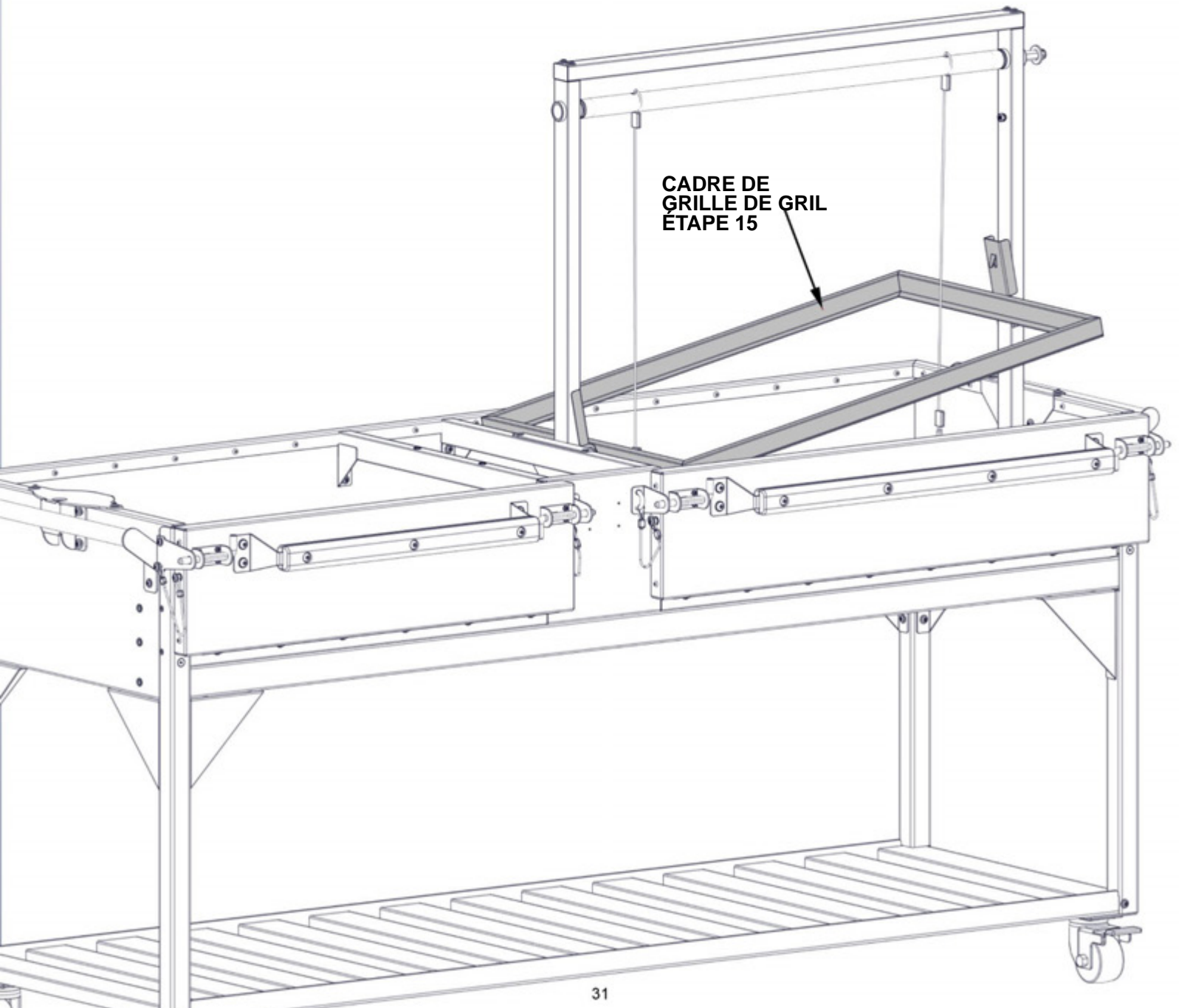

# ÉTAPE 17A - ASSEMBLAGE DU CHARIOT



QTÉ	NUMÉRO DE PIÈCE	DESCRIPTION
1	H101182	RONDELLE FENDUE 1/4 INOX
1	H101183	RONDELLE PLATE 8 x16 SS
1	H101273	CONTRE-ÉCROU HEXAGONAL 1/4 " - 20 INOX (LOCTITE)

H02 ASSEMBLAGE DE POIGNÉE DE PIGNON - A4M02760  
(x1) 3 5/8"x4 1/2"x9 5/16" (92x115x236)

**- NE SERREZ PAS TROP LE MATERIEL.**

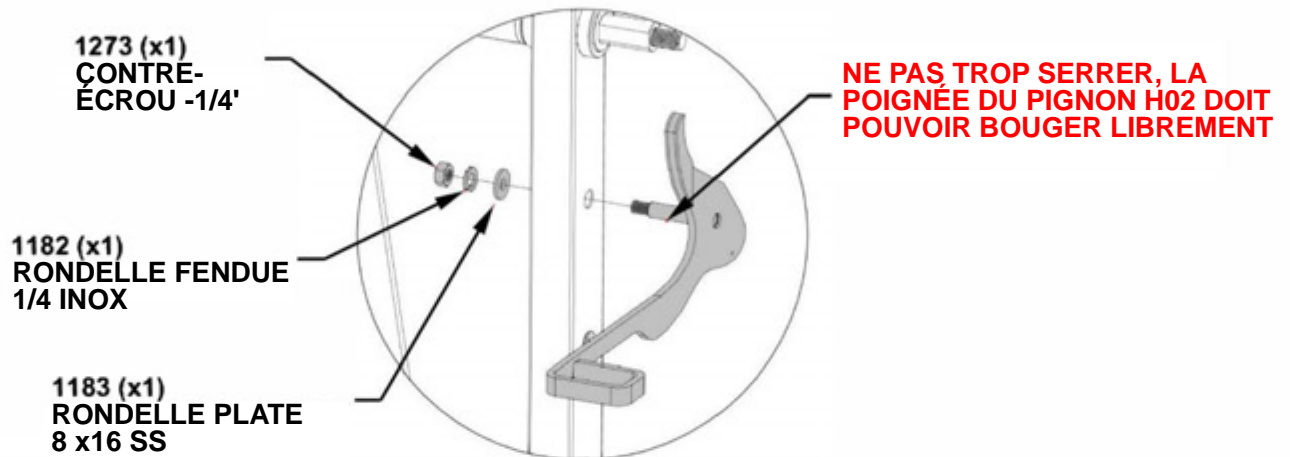



# ÉTAPE 17B - ASSEMBLAGE DU CHARIOT



S03 RESSORT - A4M02506  
(x1) 1/16"x7/16"x1 13/16" (1.5x11x46)

QTÉ	NUMÉRO DE PIÈCE	DESCRIPTION
1	H101183	RONDELLE PLATE 8 x16 SS
1	H101265	VIS À TÊTE CYLINDRIQUE TORX 1/4-20x3/4" INOX (LOCTITE)

- NE SERREZ PAS TROP LE MATERIEL.
- LA TENSION DU RESSORT EST CONÇUE POUR ÊTRE ÉLEVÉE.
- VOUS AUREZ BESOIN D'UNE PINCE POUR FIXER LE RESSORT À LA POIGNÉE.

CONNECTEZ L'EXTREMITÉ DU RESSORT AU TROU TRAVERSANT DE LA POIGNÉE H02

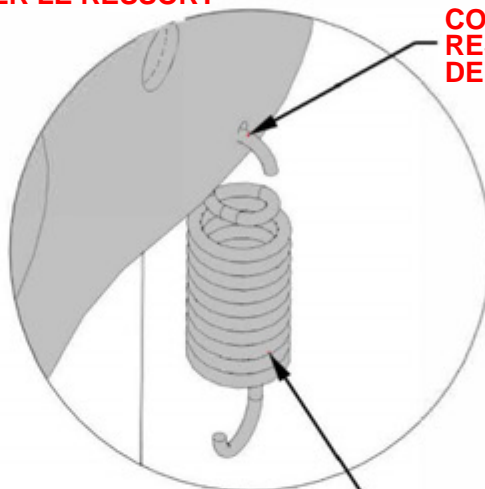

S03 (x1)  
RESSORT

FIXEZ L'EXTREMITÉ OPPOSÉE DU RESSORT À L'AIDE D'UN BOULON TORX ET D'UNE RONDELLE.

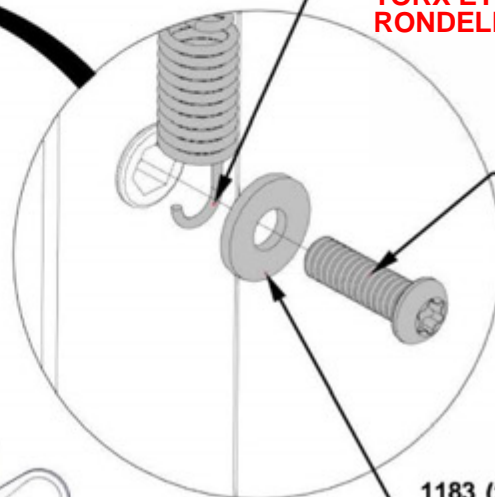

1265 (x1)  
TÊTE  
CYLINDRIQUE  
TORX 1/4 -  
20 x 3/4 " SS

1183 (x1)  
RONDELLE PLATE  
8 x16 SS

# ÉTAPE 18 - ASSEMBLAGE DU CHARIOT

QTÉ	NUMÉRO DE PIÈCE	DESCRIPTION
1	H100497	RONDELLE PLATE 17x30 BLK
1	H101167	RONDELLE PLATE 11 x 25 BLK
1	H101274	ÉCROU DE BLOCAGE 3/8 "-16 INOX



W01 ASSEMBLAGE DE ROUE - A4M02146  
(x1) 2 3/8"x7" (59.7x178)



S02 PIGNON-A4M02147  
(x1) 3/16"x4 11/16"x4 11/16" (4x119x119)

- NE SERREZ PAS TROP LE MATERIEL.
- L'ORIENTATION DE L'ASSEMBLAGE PIGNON ET ROUE EST ESSENTIELLE ET DOIT ÊTRE ORIENTÉE COMME INDICÉ CI-DESSOUS.

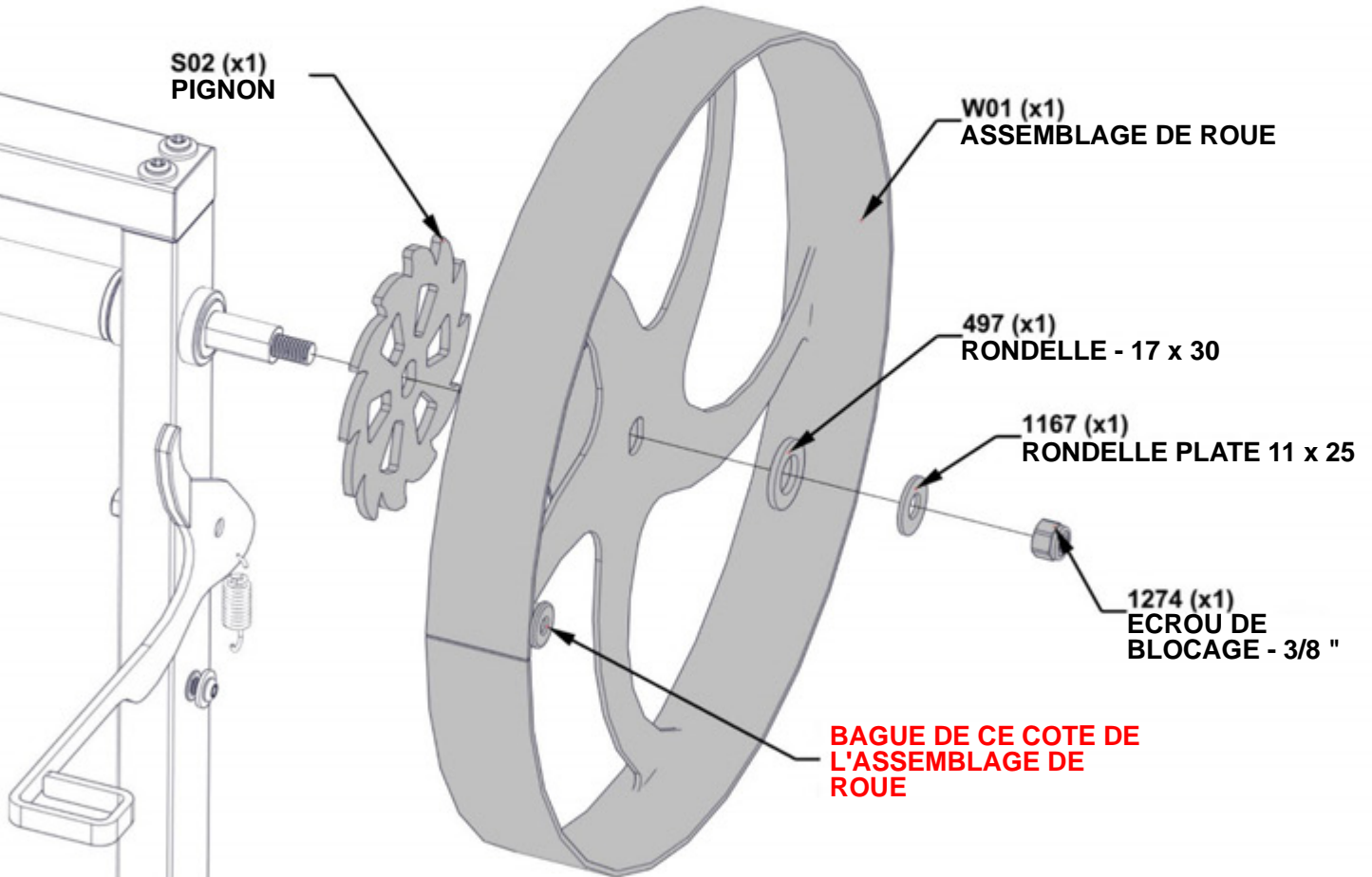

**POUSSER LA POIGNEE DU PIGNON VERS LE BAS POUR L'ÉLOIGNER LORSQUE VOUS FAITES GLISSER LE PIGNON SUR LA BROCHE**

# ÉTAPE 19 - ASSEMBLAGE DU CHARIOT

QTÉ	NUMÉRO DE PIÈCE	DESCRIPTION
2	H100630	RONDELLE PLATE 8 x 19 BLK
1	H101263	BOULON WH 5/16x6 3/8 BLK (LOCTITE)



H04 POIGNÉE DE ROUE -W4L19101  
(x1) 1 9/16"x5 1/8" (40x130)

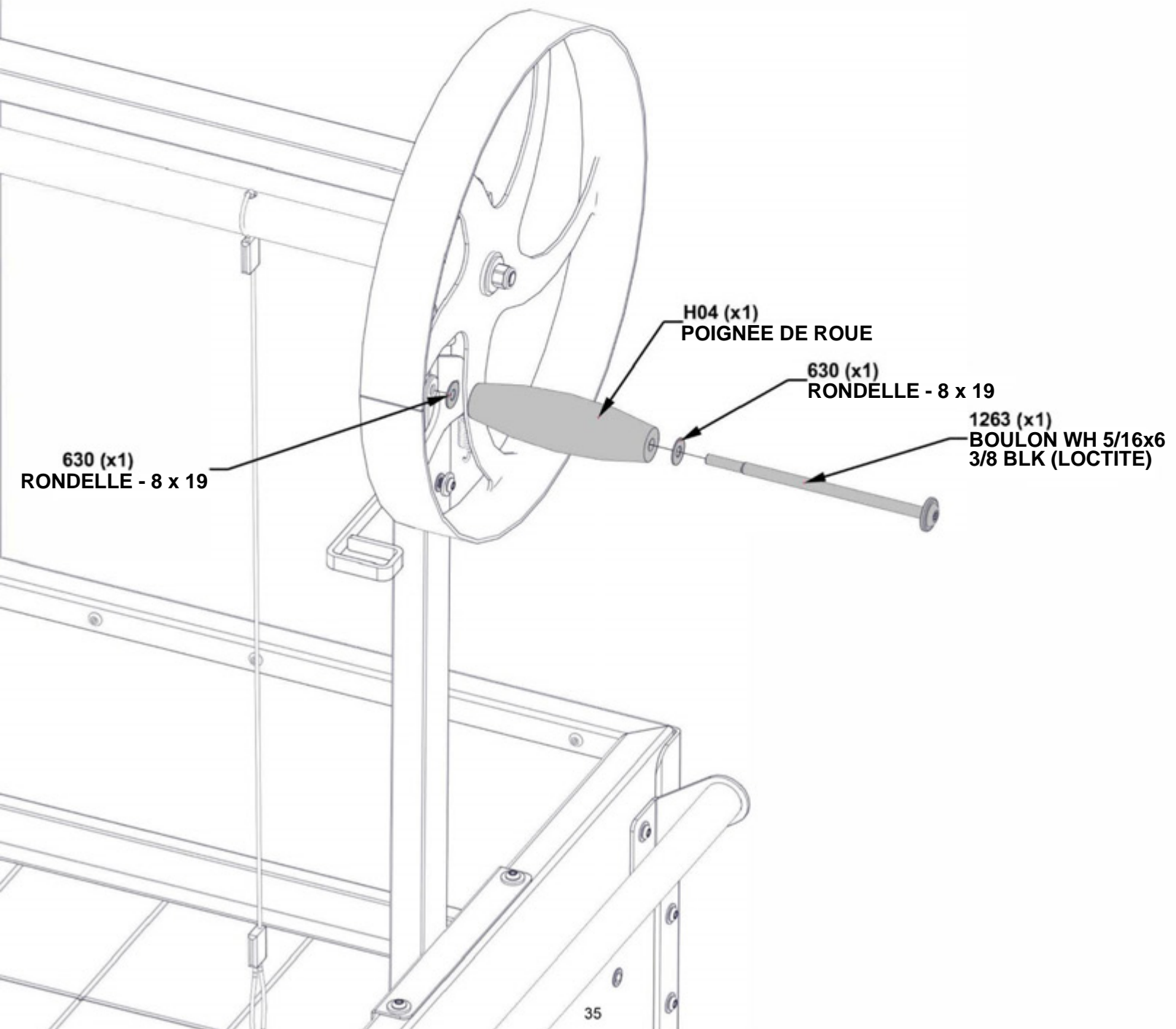

## ÉTAPE 20 - ASSEMBLAGE DU CHARIOT

**FIXER LES EXTREMITES EN BOUCLE DES CÂBLES SUR LES LANGUETTES DU SUPPORT, COMME INDIQUÉ.**

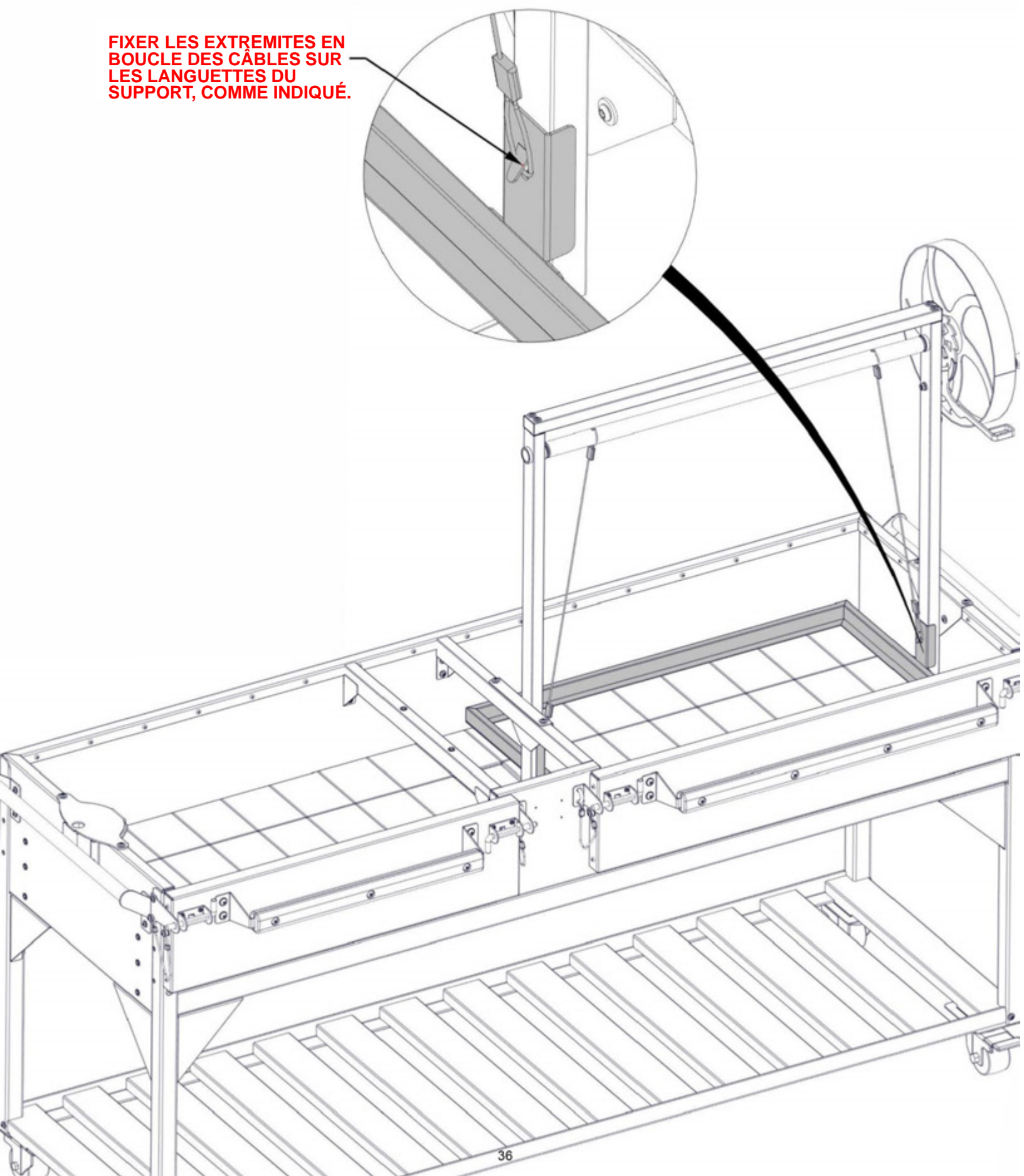

## ÉTAPE 21 - ASSEMBLAGE DU CHARIOT

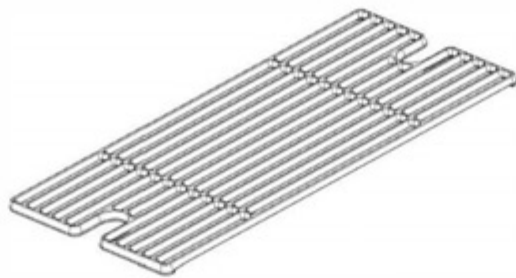

G02 GRILLE -A4M02145  
(x3) 7/16"x10 1/2"x20 1/2" (12x266x520)

- **PLACEZ LES GRILLES DANS LE PLATEAU A GRILLES.**
- **IL EST RECOMMANDÉ DE TRAITER LES GRILLES DE VOTRE GRIL POUR ÉVITER QU'ELLES NE ROUILLENT AU FIL DU TEMPS.**

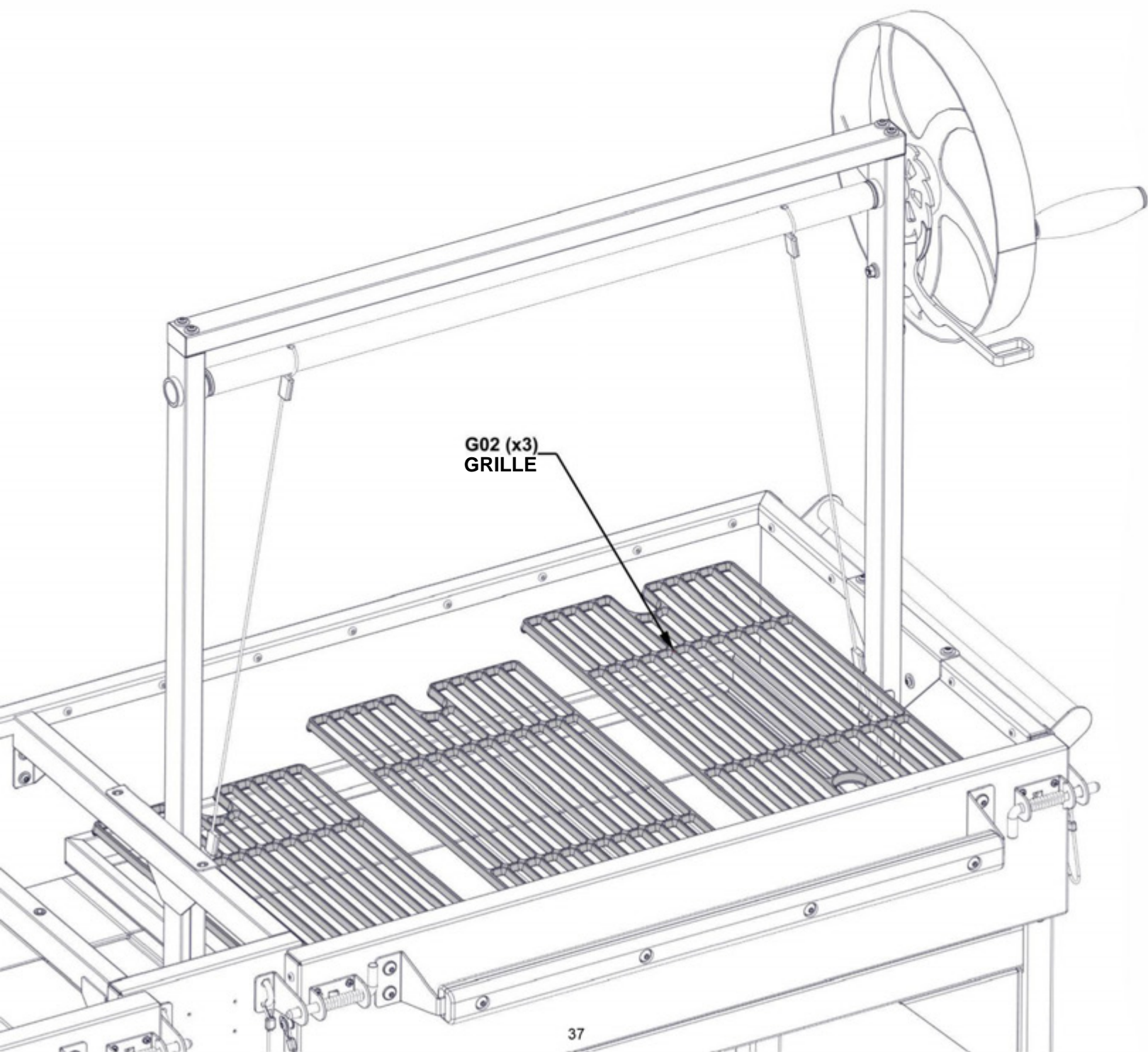

# ÉTAPE 22A - ASSEMBLAGE DU CHARIOT

QTÉ	NUMÉRO DE PIÈCE	DESCRIPTION
2	H101183	RONDELLE PLATE 8 x16 SS
2	H101265	VIS À TÊTE CYLINDRIQUE TORX 1/4-20x3/4 " INOX (LOCTITE)

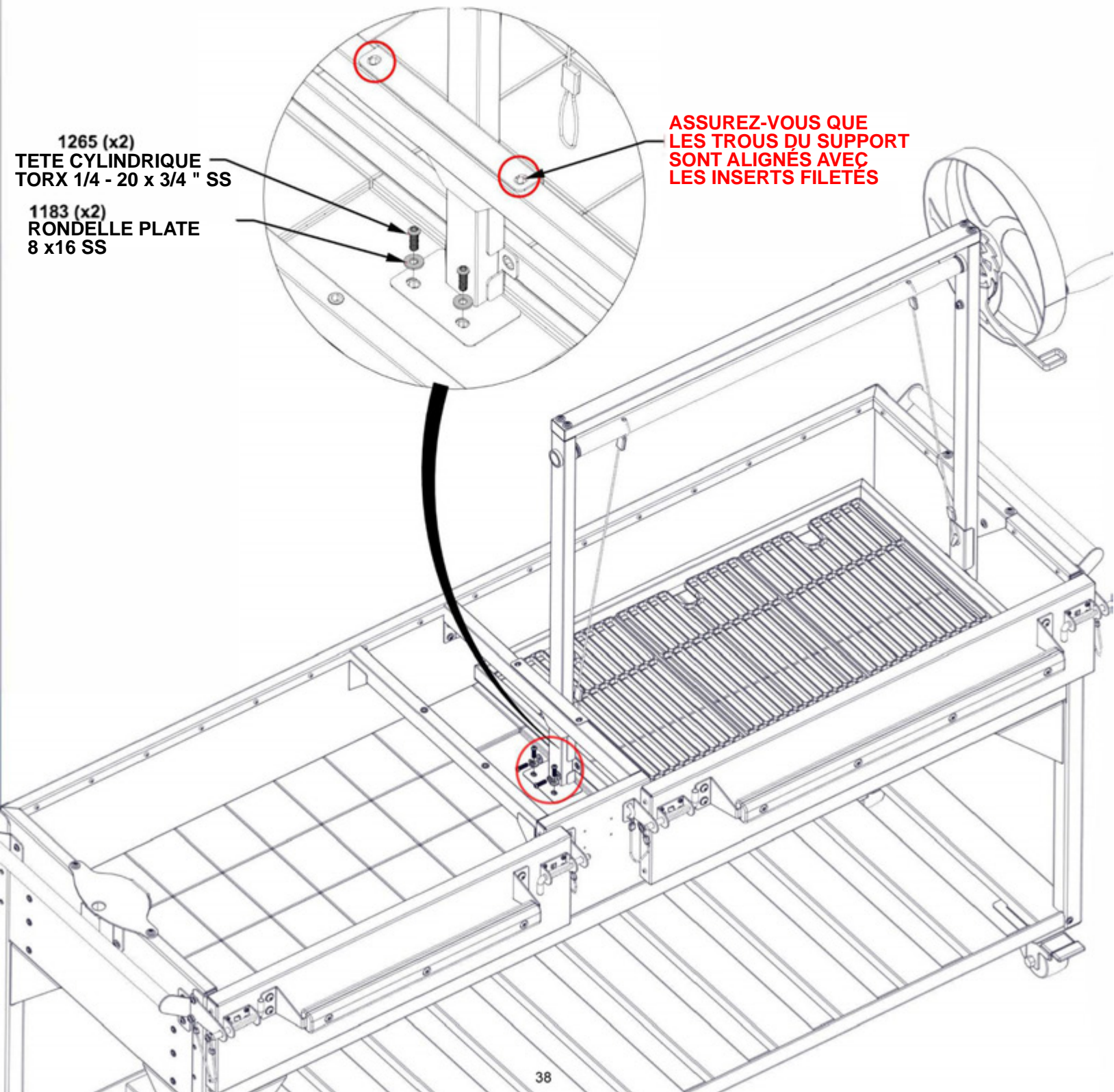

# ÉTAPE 22B - ASSEMBLAGE DU CHARIOT



F01 BOÎTE À FEU -A4M02772  
(x1) 11 11/16"x9 1/8"x22 1/2" (298x232x572)

QTÉ	NUMÉRO DE PIÈCE	DESCRIPTION
4	H101183	RONDELLE PLATE 8 x16 SS
4	H101265	VIS À TÊTE CYLINDRIQUE TORX 1/4-20x3/4 " INOX (LOCTITE)

**- NE SERREZ PAS LE MATERIEL A CETTE ETAPE.**

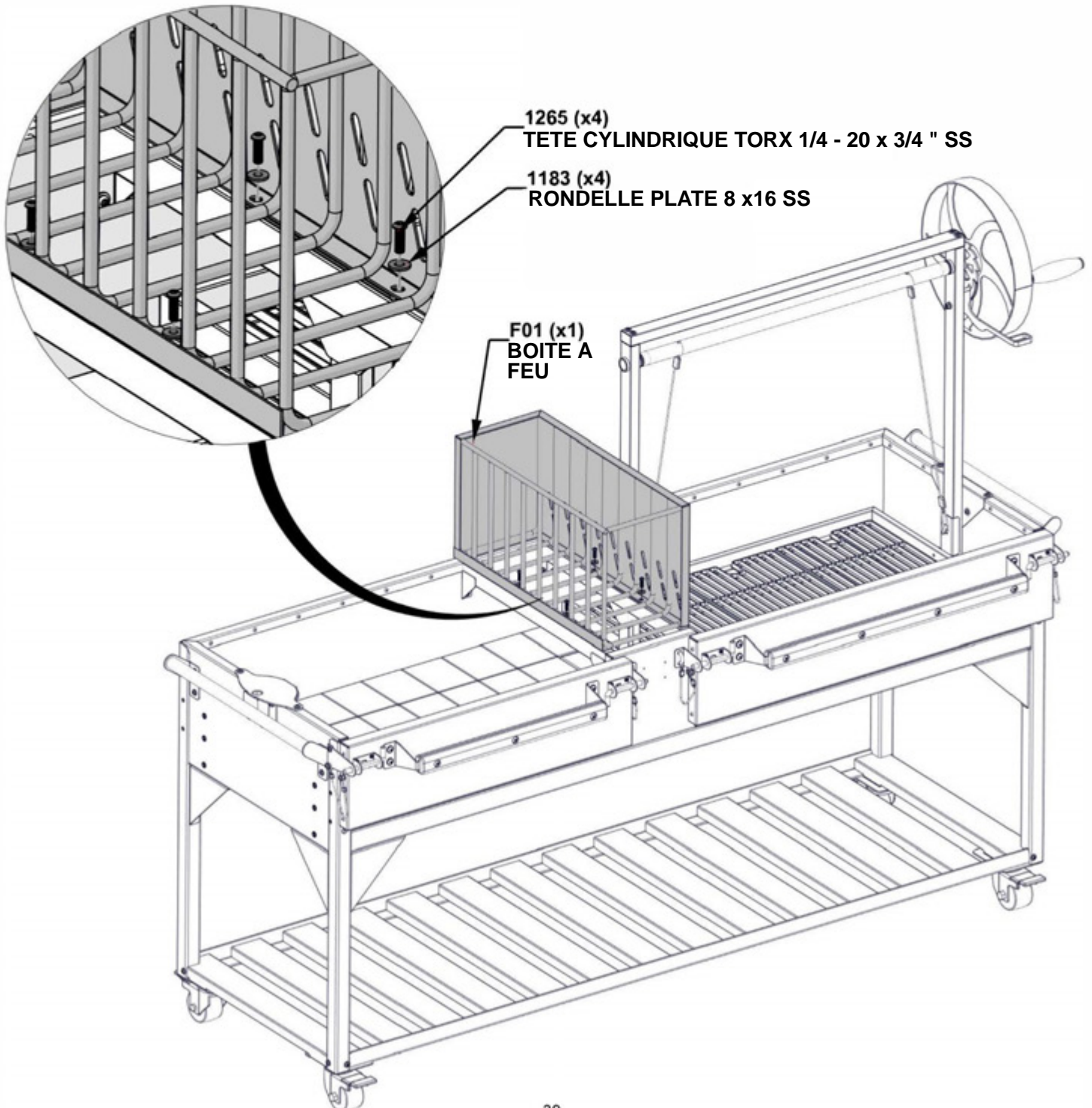

# ÉTAPE 23 - ASSEMBLAGE DU CHARIOT

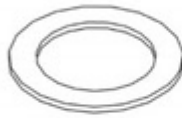
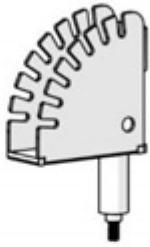

QTÉ	NUMÉRO DE PIÈCE	DESCRIPTION
1	H101274	ÉCROU DE BLOCAGE 3/8 po-16 INOX
1	H101299	RONDELLE PLATE 10x22 INOX

P01 SUPPORT DE PIVOT ASADO - A4M04134  
(x1) 1 11/16"x4 7/16"x7 9/16" (43x113x192)

A4M04045 RONDELLE PLATE  
(x1) 24X35 CUIVRE

- ASSURER L'ORIENTATION CORRECTE DU SUPPORT DE PIVOT LORS DE L'INSTALLATION.

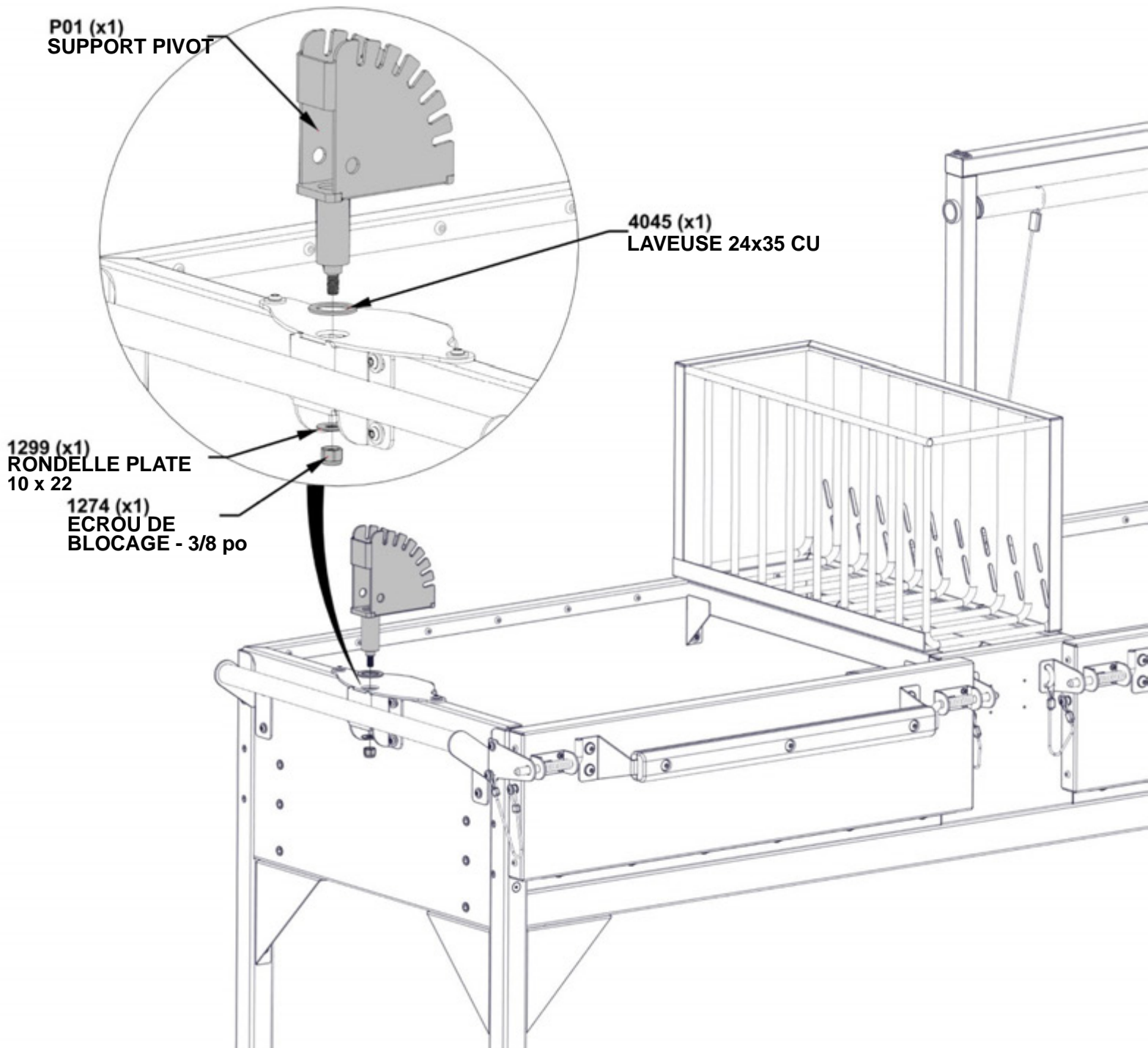



# ÉTAPE 24 - ASSEMBLAGE DU CHARIOT



R04 TIGE DE PIVOT -A4M02784  
(x1) 1/2"x1 7/16"x12 1/4" (12.0x36x312)

QTÉ	NUMÉRO DE PIÈCE	DESCRIPTION
1	H101274	ÉCROU DE BLOCAGE 3/8 "-16 INOX
2	H101299	RONDELLE PLATE 10x22 INOX
1	H101301	RONDELLE FENDUE 3/8 INOX
1	H101302	BOULON WH 3/8x2 3/8 " INOX

- INSEREZ LA TIGE DE PIVOT DANS LE SUPPORT DE PIVOT ASADO.
- ALIGNEZ LE TROU DE LA TIGE DE PIVOT AVEC LE TROU DU SUPPORT ET INSTALLEZ LE MATÉRIEL COMME INDIQUÉ.

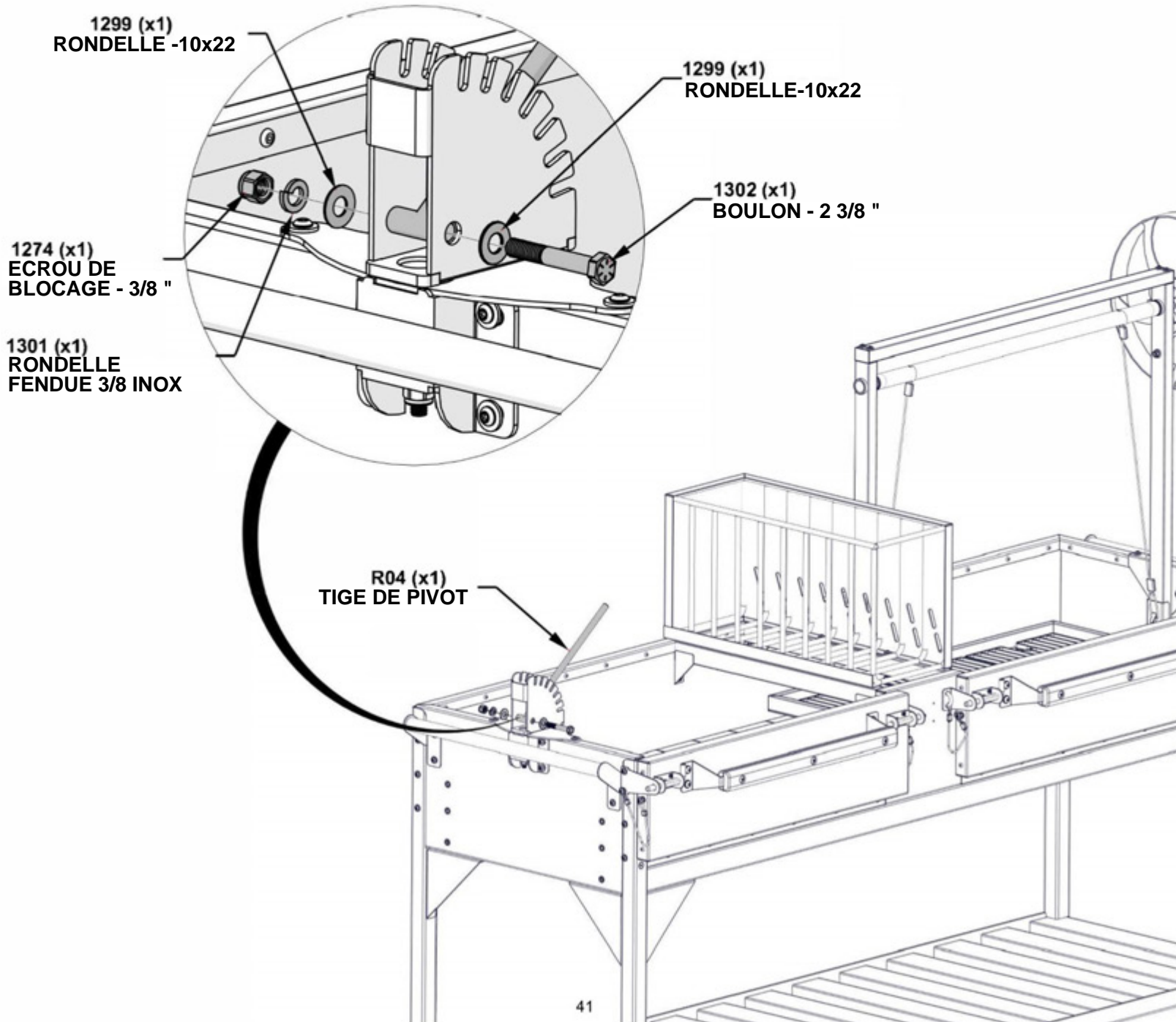

# ÉTAPE 25A – ASSEMBLAGE DE L'ASADO

QTÉ	NUMÉRO DE PIÈCE	DESCRIPTION
6	H101183	RONDELLE PLATE 8 x16 SS
6	H101282	VIS À TÊTE CYLINDRIQUE TORX 1/4-20x1 1/4 " INOX (LOCTITE)



R02 GRILLE À ASADO INFÉRIEURE - A4M02786  
(x1) 4 1/4"x18 1/2"x34" (108x470x864)



H05 ASSEMBLAGE DE POIGNÉE EN FIL - A4M03500  
(x3) 1 1/2"x2 11/16"x7 9/16" (38x69x192)

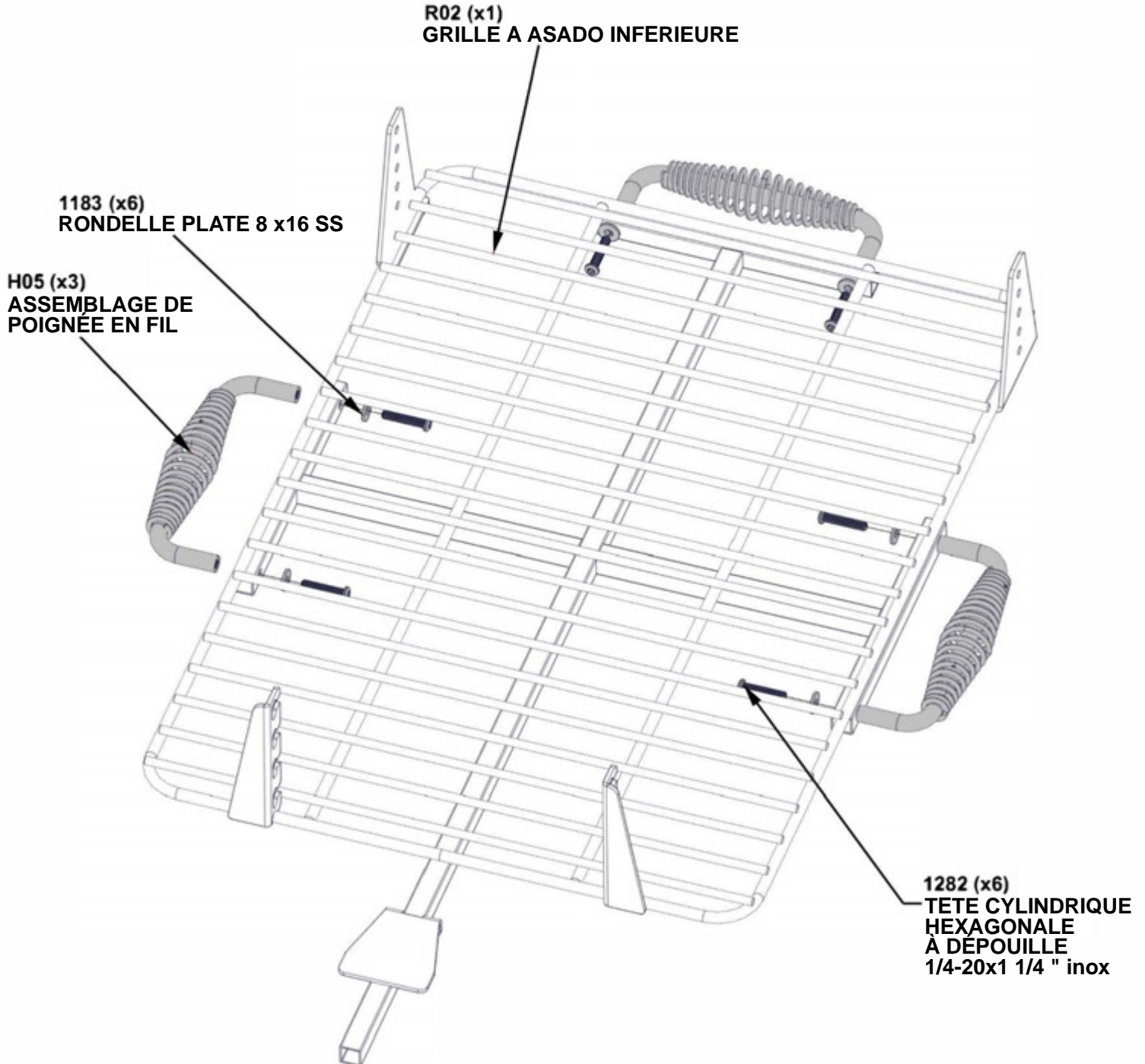

# ÉTAPE 25B - ASSEMBLAGE ASADO



R01 GRILLE À ASADO SUPÉRIEURE - A4M02785  
(x1) 5/16"x18 3/8"x30 5/16" (8x466x770)

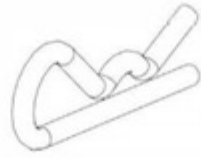

H101303 GOUPILLE FENDUE INOX  
(x1)



R03 TIGE DE MAINTIEN - A4M02787  
(x1) 1/4"x1 3/16"x21 7/16" (6x30x544)

- LA FENTE SÉLECTIONNÉE DÉPEND UNIQUEMENT DE L'ÉPAISSEUR DE LA VIANDE À CUIRE.
- LORSQUE L'APPAREIL N'EST PAS UTILISÉ, IL EST RECOMMANDÉ DE LAISSER LA GRILLE SUPÉRIEURE DANS LA FENTE INFÉRIEURE ET LE TROU R03 RESPECTIF.

INSÉRER LA GRILLE A ASADO SUPÉRIEURE DANS UNE FENTE

FAITES GLISSER LA TIGE DE MAINTIEN DANS LES TROUS DES ONGLETS LATÉRAUX DE LA GRILLE À ASADO INFÉRIEURE

APRÈS QUE LA TIGE DE MAINTIEN A ÉTÉ ENTièrement INSTALLÉ, INSTALLER LA GOUPILLE FENDUE

1303 (x1)  
GOUPILLE FENDUE INOX

R01 (x1)  
GRILLE A ASADO SUPÉRIEURE

R03 (x1)  
TIGE DE MAINTIEN

# ÉTAPE 26 – ASSEMBLAGE DE L'ASADO



MONTAGE DE LA GRILLE ASADO À PARTIR DES ÉTAPES 25

- ASSURER L'ORIENTATION CORRECTE DE L'ASSEMBLAGE DE LA GRILLE A ASADO.
- FAITES GLISSER L'ASSEMBLAGE DE LA GRILLE À ASADO DE L'ÉTAPE 25 SUR LE PIVOT À ASADO DE L'ÉTAPE 24.

FAITES GLISSER LA LANGUETTE DE LA GRILLE À ASADO DANS LES ENCOCHES DU SUPPORT DE PIVOT À ASADO.

INSEREZ LA TIGE DE PIVOT DANS LA GRILLE À ASADO COMME INDICÉ

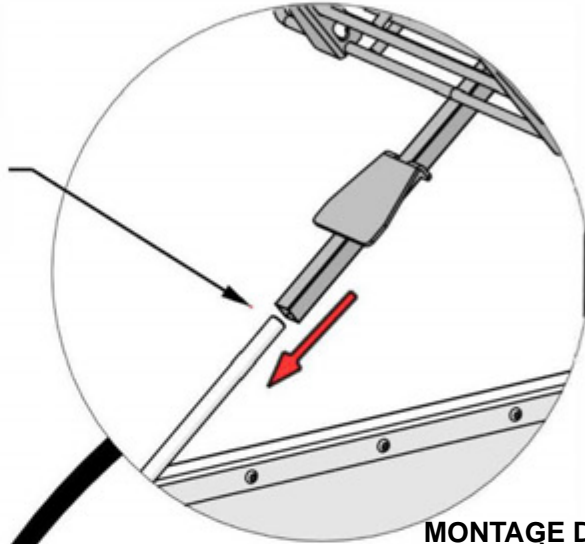
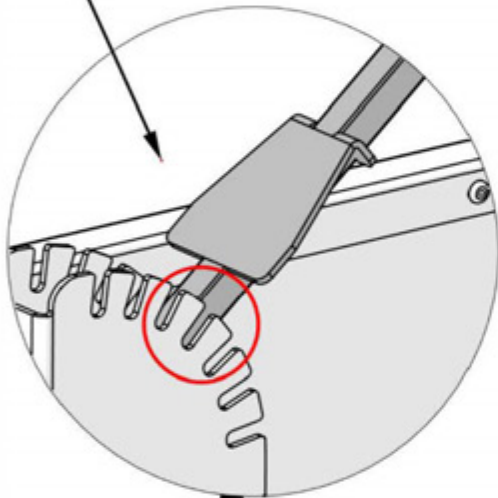

MONTAGE DE LA GRILLE ASADO À PARTIR DES ÉTAPES 25

ETAPES PIVOTANTES ASADO 25

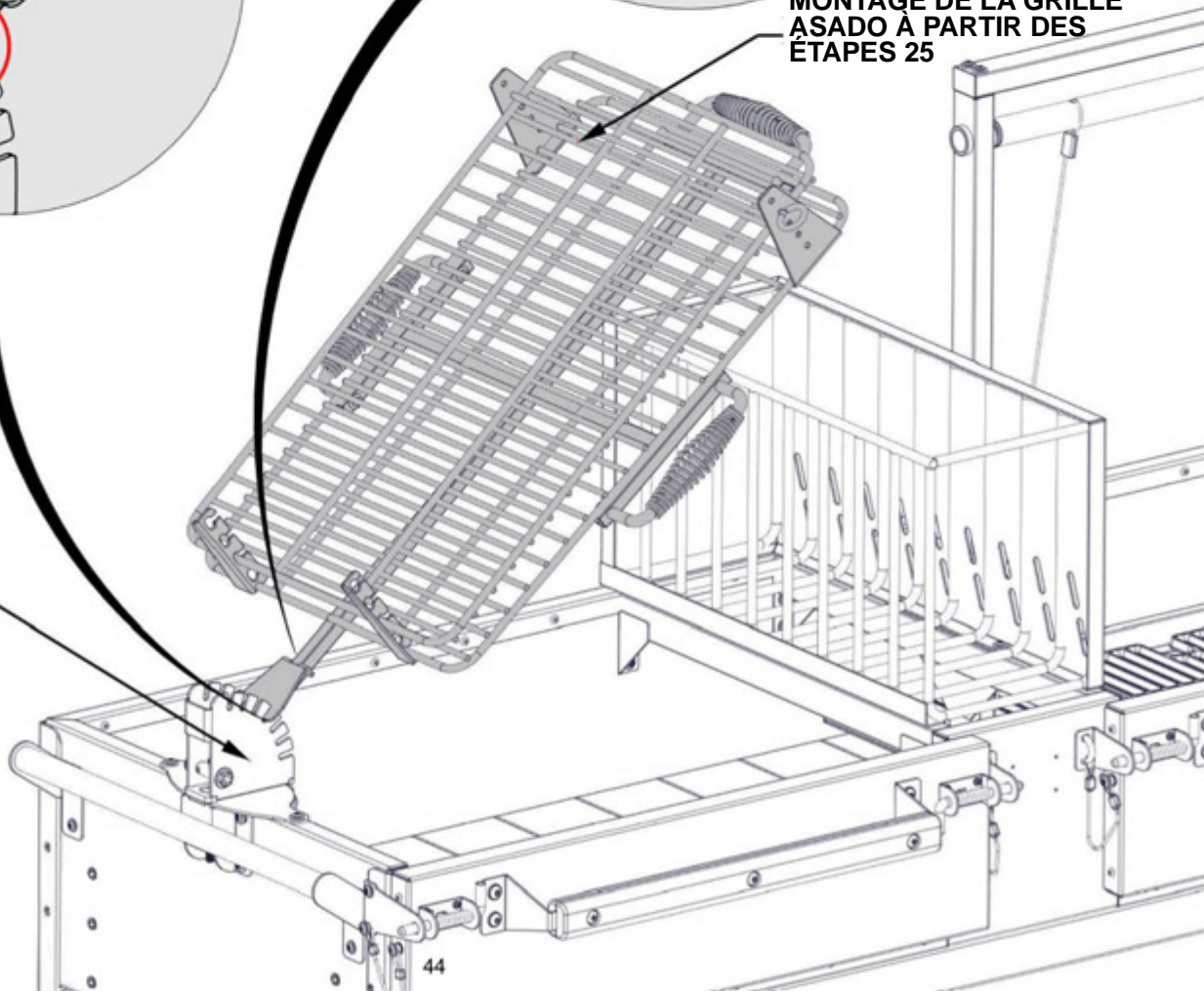

# ÉTAPE 27 – ASSEMBLAGE DE LA TABLE DU GRIL

QTÉ	NUMÉRO DE PIÈCE	DESCRIPTION
12	H100797	VIS TÊTE BOMBÉE PWH 8 x 1 BLK



T01 PLATEAU DE TABLE -W4L18241  
(x2) 1 1/4"x17 11/16"x23 5/8" (32x450x600)



2094 SUPPORT DE TABLE -A4M02094  
(x4) 1 3/8"x6 13/16"x15 15/16" (34x173x405)

- NE SERREZ PAS TROP LES VIS.
- EFFECTUEZ CETTE ÉTAPE DEUX FOIS.
- IL EST RECOMMANDÉ D'UTILISER LA RALLONGE MAGNÉTIQUE DE 6 POUCES FOURNIE DANS VOTRE KIT DE MATÉRIEL POUR CETTE ÉTAPE.

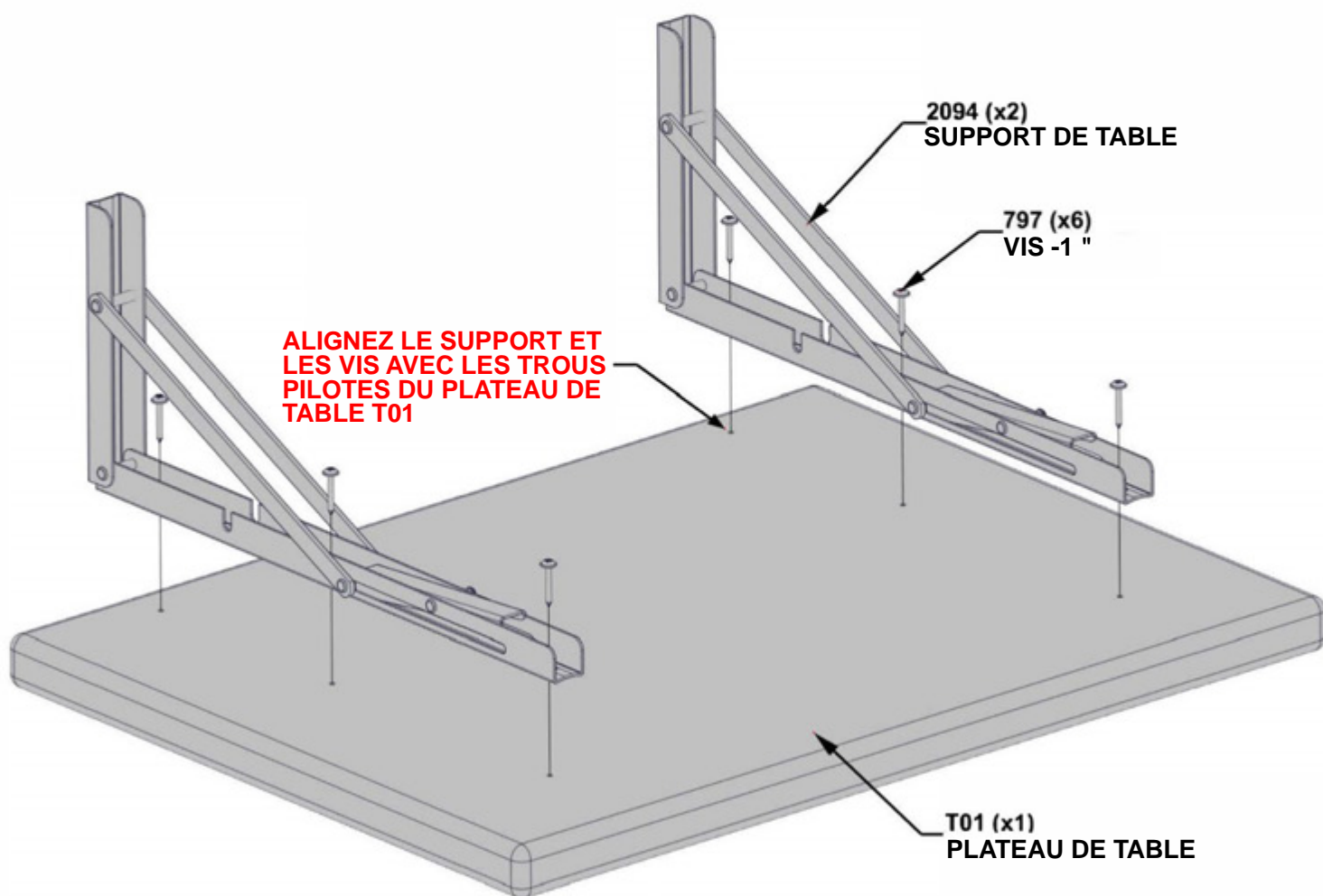

# ÉTAPE 28 – ASSEMBLAGE DE LA TABLE DU GRIL

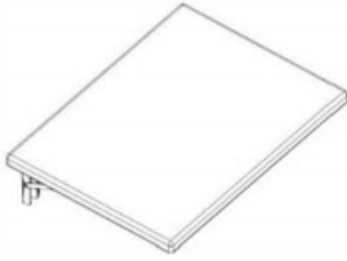

QTÉ	NUMÉRO DE PIÈCE	DESCRIPTION
12	H101264	TORX TÊTE CYLINDRIQUE 1/4-20x3/4 " BLK (LOCTITE)
12	H101280	RONDELLE PLATE 7x14 SS

ASSEMBLAGE DE LA TABLE À PARTIR DE L'ÉTAPE 27

- **REPÉTEZ CETTE ÉTAPE POUR LES DEUX CÔTES DE L'ASSEMBLAGE DE LA BOÎTE À CHARBON.**
- **IL EST RECOMMANDÉ D'UTILISER LA RALLONGE MAGNÉTIQUE DE 6 POUCHES FOURNIE DANS VOTRE KIT DE MATÉRIEL POUR CETTE ÉTAPE.**

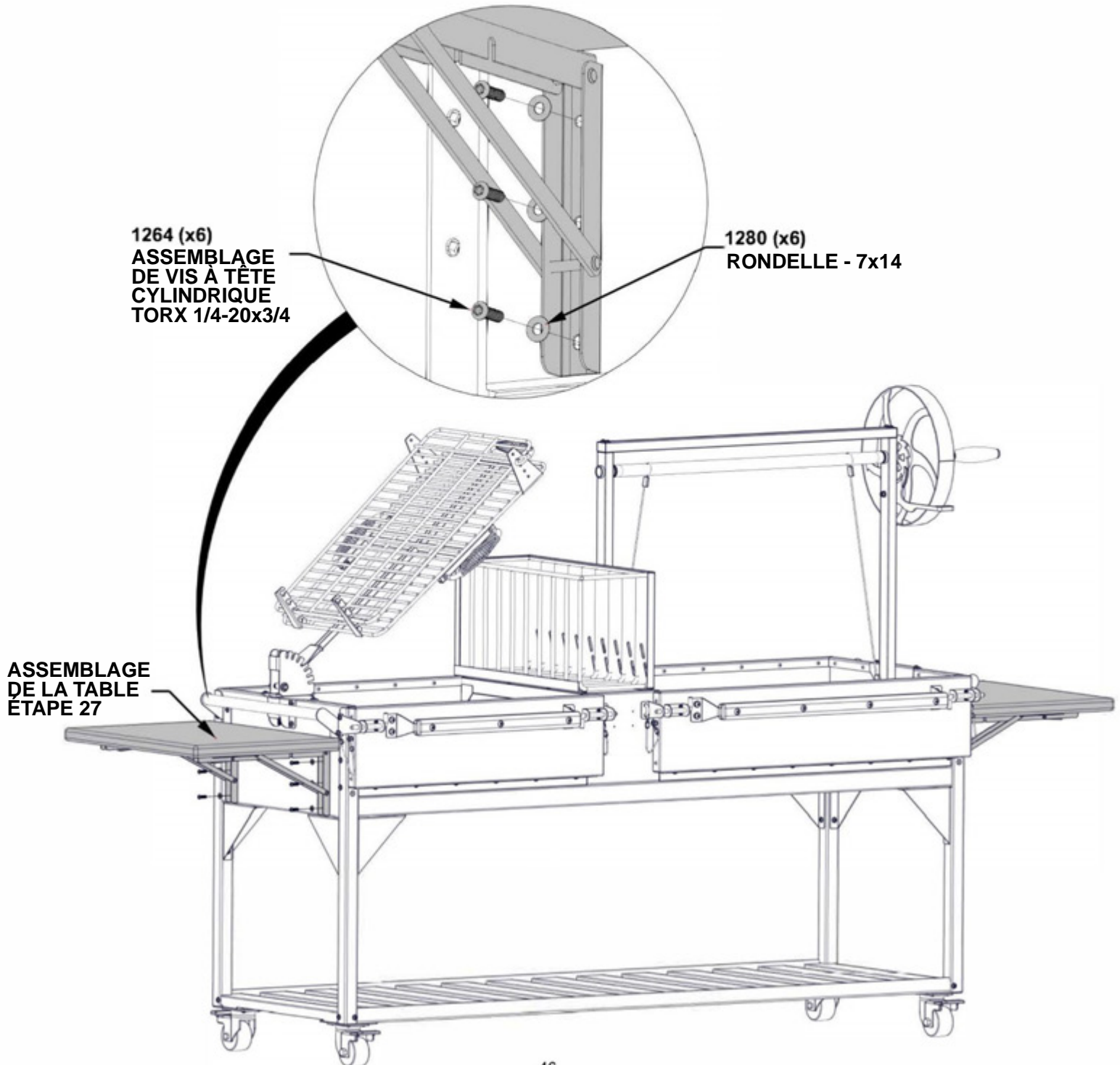

# ÉTAPE 29 - ASSEMBLAGE DU CHARIOT



A4M02158 ÉTIQUETTE D'IDENTIFICATION DE BYD PATIO  
(x1)

QTÉ	NUMÉRO DE PIÈCE	DESCRIPTION
4	H101262	TÊTE ARRONDIE PHILLIPS 8-18x.5

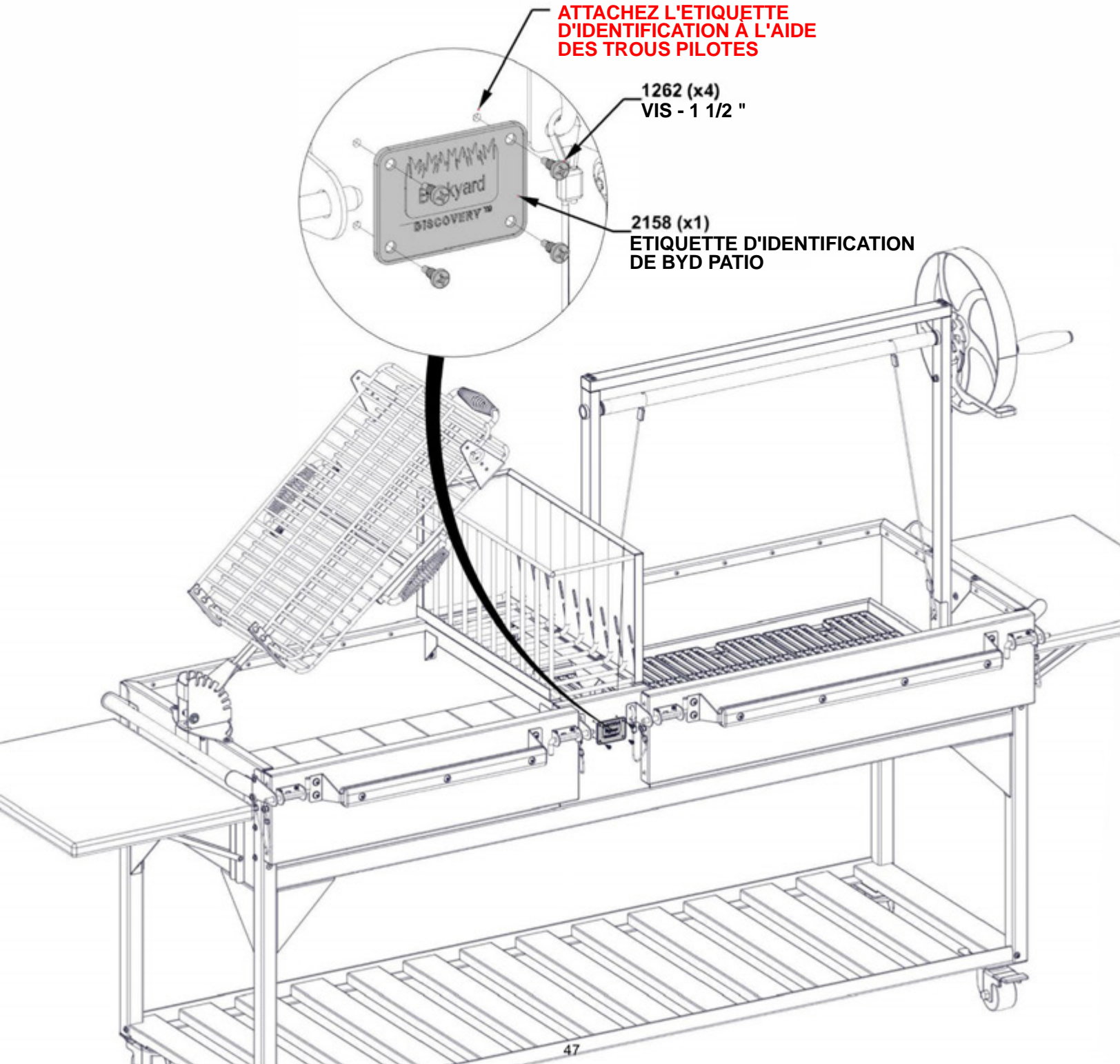

# ÉTAPE 30 - ASSEMBLAGE DU CHARIOT



MH01 CROCHET À VIANDE - A4M02402  
(x2) 3/16"x3 7/8"x5 11/16" (5x98x145)



MH02 CROCHET À VIANDE - A4M02407  
(x2) 3/16"x3"x8 13/16" (5x77x224)



SH01 PELLE - A4M02513  
(x1) 2 1/4"x4 7/8"x31 7/16" (57x124x798)

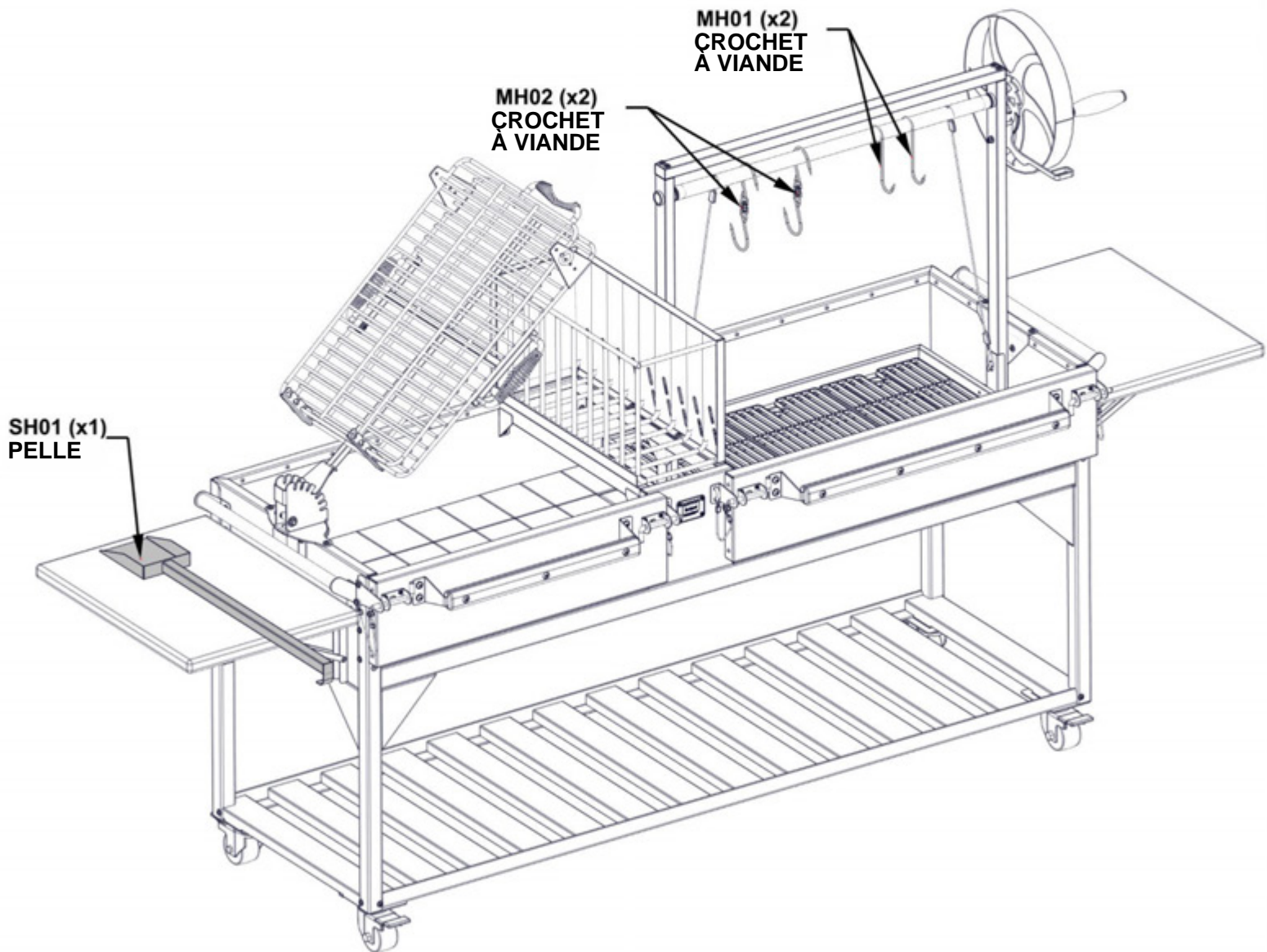



## ÉTAPE 31 - ASSEMBLAGE DU CHARIOT

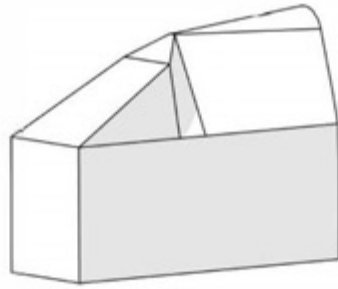

A6P00912 HOUSSE DE GRIL  
(x1)

- INSTALLEZ LA HOUSSE POUR ENTREtenir CORRECTEMENT VOTRE GRIL LORSQU'IL N'EST PAS UTILISÉ.
- ASSUREZ-VOUS QUE LE GRIL A REFROIDI À UNE TEMPÉRATURE AMBIANTE AVANT DE LE COUVRIR.

