



Fabriqué par :
Backyard Discovery
3305 Airport Drive, Pittsburg, KS 66762
800-856-4445

Basepoint Business Centre : Rivermead Drive, Westlea, Swindon SN5 7EX Téléphone : 0800-118-2476 J.P. Coenstraat 7, The Bridge, La Haye, 2595 WP, Pays-Bas Téléphone : 08005678990

24x12 Barrington Gazebo

No DE MODÈLE : 2406032



AVERTISSEMENT

Cancer et troubles de la reproduction
www.P65Warnings.ca.gov



Veillez visiter www.backyarddiscovery.com

Pour obtenir le manuel de montage le plus récent, pour enregistrer votre produit ou pour commander des pièces de rechange

Para obtener instrucciones en español, visite

www.backyarddiscovery.com



ÉTAPE PAR ÉTAPE FACILE

**INSTRUCTIONS INTERACTIVES EN 3D
TÉLÉCHARGEZ L'APPLICATION GRATUITE**



MANUEL DU PROPRIÉTAIRE - DIMENSIONS D'INSTALLATION DE BASE ET NOTES RELATIVES AU MONTAGE

Il est extrêmement important de commencer avec des socles, un plancher-terrasse ou une plateforme en béton de niveau pour fixer votre structure

- Portez une attention particulière aux éléments nécessaires à chaque étape. Veillez à utiliser les bonnes pièces de matériel à chaque étape. L'utilisation de pièces de quincaillerie inadéquates peut entraîner un montage incorrect
- N'oubliez pas de repérer la présence d'installations souterraines de services publics et de lignes électriques aériennes

Des supports de poteau sont fournis avec votre structure, ce qui vous permet de l'installer de façon permanente sur une surface en bois ou en béton préexistante ou nouvelle. Voir les instructions d'ancrage pour plus de détails et de recommandations.

- La quincaillerie pour fixer les supports des poteaux à la structure est incluse.
- La quincaillerie pour monter la structure de façon permanente sur une surface en béton est incluse.
- La quincaillerie pour monter la structure de façon permanente sur un plancher-terrasse en bois n'est PAS incluse et devra être achetée séparément. Vous devez vous assurer qu'il y a un support structurel suffisant sous le plancher-terrasse avant de fixer de façon permanente.

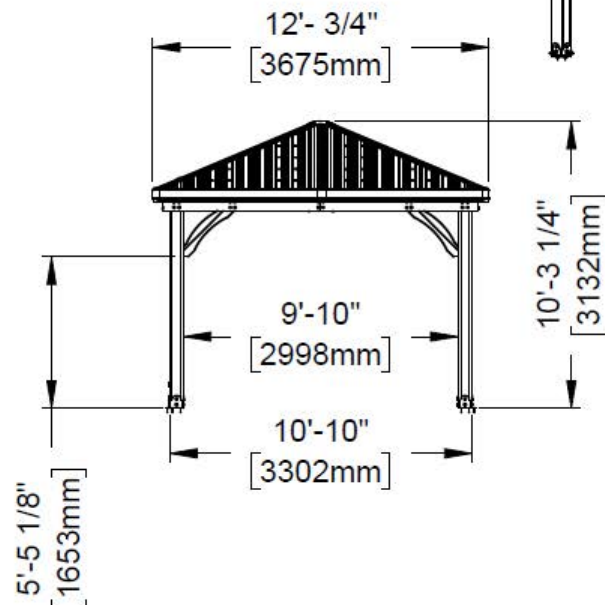
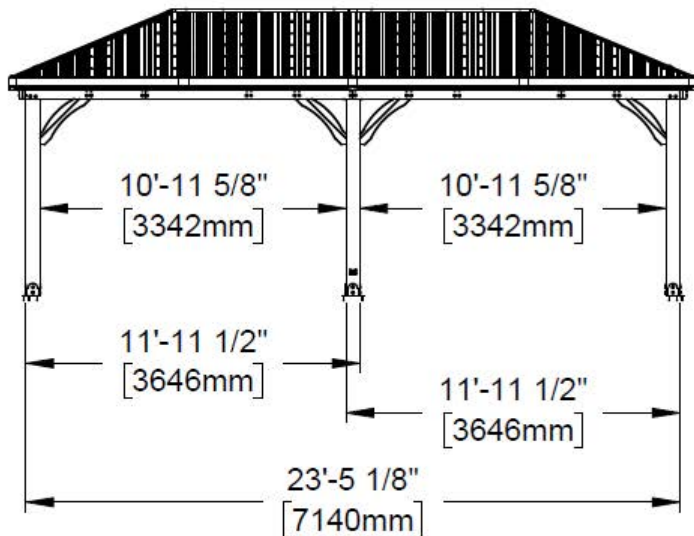
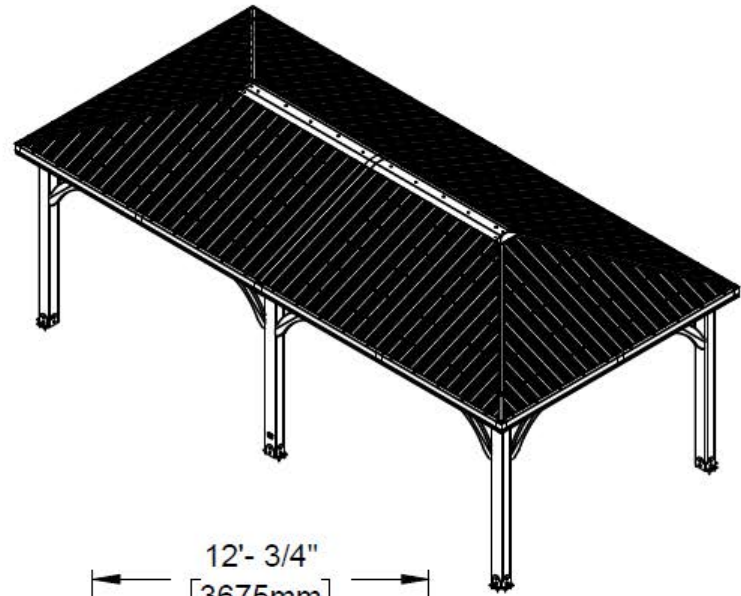
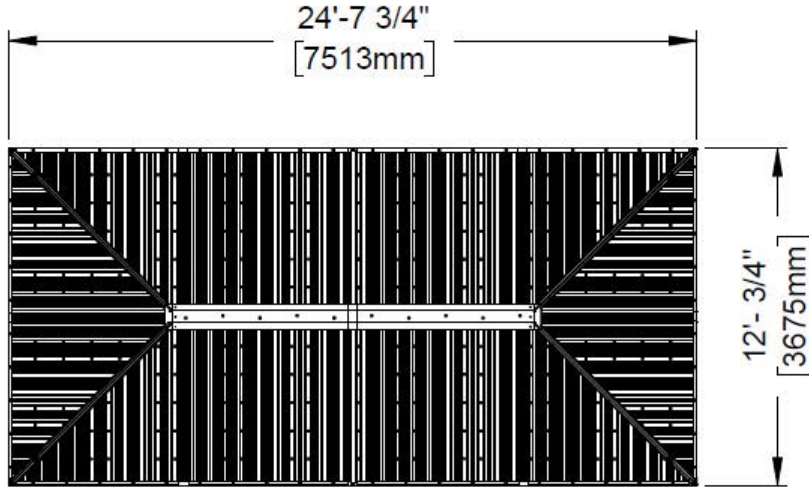

MANUEL DU PROPRIÉTAIRE - DISPOSITION DE L'ANCRAGE

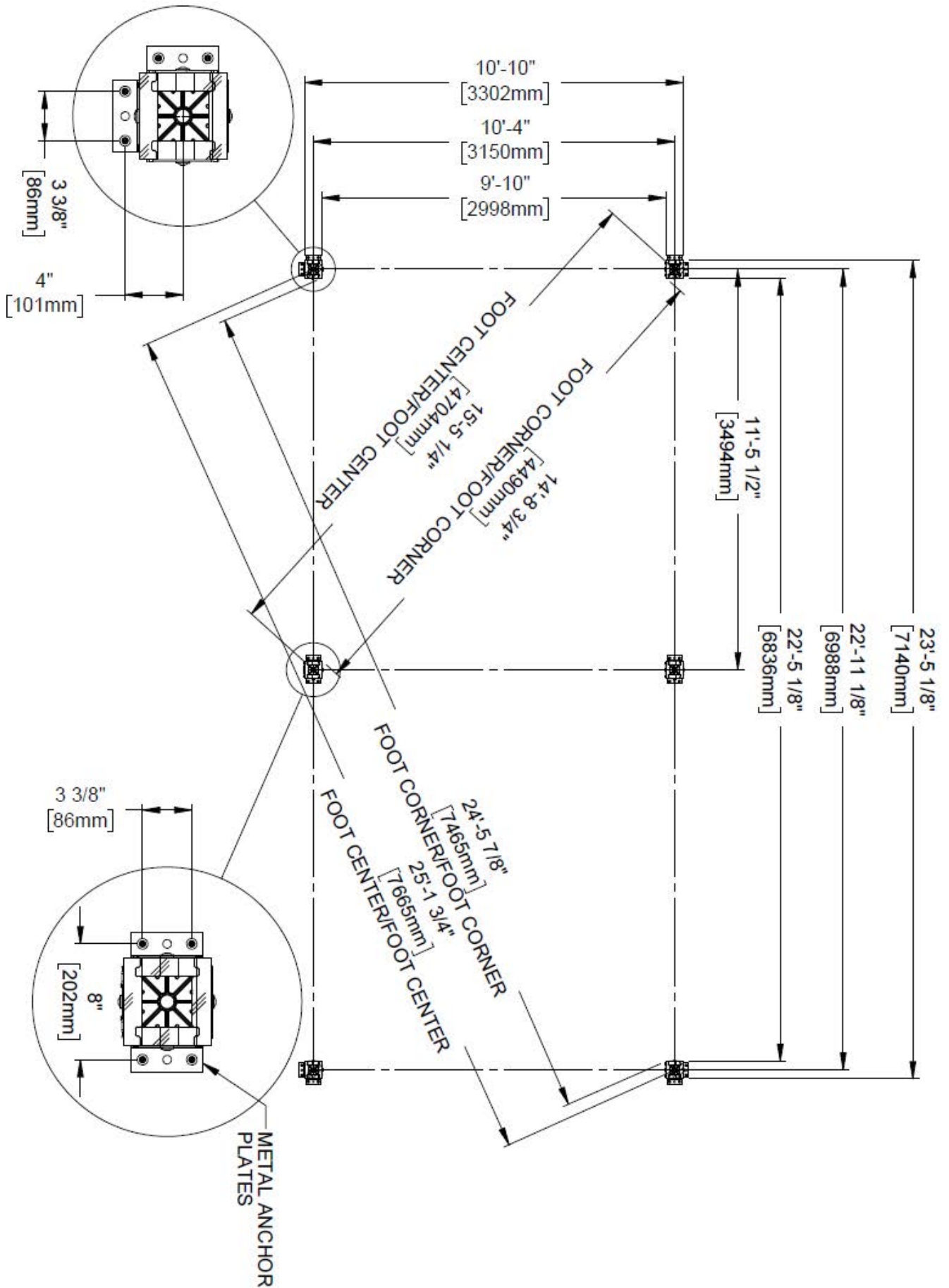

REMARQUE : LES DIMENSIONS DES PLAQUES D'ANCRAGE DOIVENT ÊTRE FIXÉES AUX POTEAUX SAUF INDICATION CONTRAIRE.

MANUEL DU PROPRIÉTAIRE - IDENTIFICATION DES PIÈCES

COMPOSANTS MATÉRIELS (PAS À L'ÉCHELLE)



AA01 BLOC DE MONTAGE - W4L20731
(x2) 2 3/8"x3 3/4"x1 7/16" (60x96x36)



D01 BOUTISSE - W4L20648
(x4) 1 7/16"x5 1/4"x29 15/16" (36x134x760)



D04 BOUTISSE - W4L20650
(x4) 1 7/16"x5 1/4"x27 1/16" (36x134x688)



D02 BOUTISSE - W4L20647
(x2) 1 7/16"x5 1/4"x75 13/16" (36x134x1926)



D03 BOUTISSE W4L20652
(x4) 1 7/16"x5 1/4"x67 13/16" (36x134x1723)

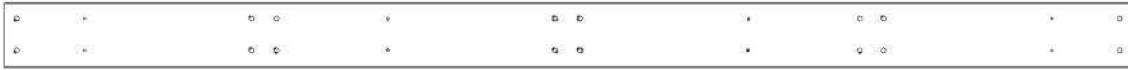

D05 BOUTISSE - W4L20649
(x2) 1 7/16"x5 1/4"x89 7/16" (36x134x2272)



D06 BOUTISSE W4L20653
(x4) 1 7/16"x5 1/4"x89 1/2" (36x134x2274)

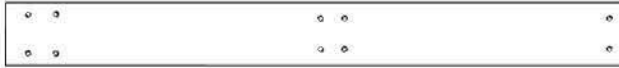

D07 BOUTISSE - W4L19814
(x4) 1 7/16"x5 1/4"x51" (36x134x1296)



D08 BOUTISSE - W4L20651
(x4) 1 7/16"x5 1/4"x68 3/4" (36x134x1746)



D09 ENTRETOISE - W4L20714
(x2) 1 7/16"x5 1/4"x36 1/4" (36x134x920)



D10 ENTRETOISE - W4L20715
(x2) 1 7/16"x5 1/4"x36 1/4" (36x134x920)



D11 BOUTISSE - W4L20713
(x4) 1 7/16"x5 1/4"x65" (36x134x1651)



E01 CHEVRON - W4L17533
(x2) 1 3/8"x3 3/8"x22" (36x86x557)



E02 CHEVRON - W4L17534
(x2) 1 7/16"x3 3/8"x45 7/16" (36x86x1155)



E03 CHEVRON - W4L17535
(x2) 1 7/16"x3 3/8"x69" (36x86x1752)



E04 CHEVRON - W4L17536
(x2) 1 7/16"x3 3/8"x69" (36x86x1752)



E05 CHEVRON - W4L17537
(x2) 1 7/16"x3 3/8"x45 7/16" (36x86x1155)



E06 CHEVRON - W4L17538
(x2) 1 7/16"x3 3/8"x21 15/16" (36x86x557)



E07 CHEVRON - W4L20654
(x2) 1 7/16"x3 3/8"x76 1/8" (36x86x1934)

MANUEL DE PROPRIÉTAIRE - IDENTIFICATION DE PIÈCES

PIÈCES À BOIS (PAS À L'ÉCHELLE)



E08 CHEVRON - W4L17552
(x4) 1 7/16"x3 3/8"x76 1/8" (36x86x1934)



E09 CHEVRON - W4L17553
(x2) 1 7/16"x3 3/8"x67 1/8" (36x86x1705)



E10 CHEVRON - W4L17554
(x2) 1 7/16"x3 3/8"x43 5/8" (36x86x1109)



E11 CHEVRON - W4L17555
(x2) 1 7/16"x3 3/8"x20 3/16" (36x86x512)



E12 CHEVRON - W4L17565
(x2) 3 3/8"x1 7/16"x20 3/16" (36x86x512)



E13 CHEVRON - W4L17566
(x2) 1 7/16"x3 3/8"x43 5/8" (36x86x1109)



E14 CHEVRON - W4L17567
(x2) 1 7/16"x3 3/8"x67 1/8" (36x86x1705)



E15 CHEVRON - W4L17571
(x2) 1 7/16"x3 3/8"x76 1/8" (36x86x1934)



E16 CHEVRON - W4L17572
(x4) 1 7/16"x76 1/8"x3 3/8" (36x86x1934)



E17 COLLIER - W4L17573
(x4) 1 3/8"x3 3/8"x71 5/8" (36x86x1820)



E18 CHEVRON - W4L19815
(x4) 1 7/16"x76 1/8"x3 3/8" (36x86x1934)

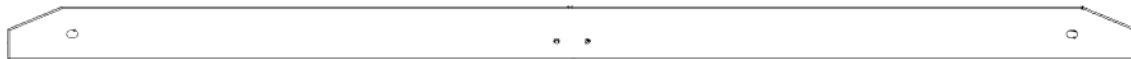

E19 COLLIER - W4L19827
(x2) 1 3/8"x3 3/8"x71 5/8" (36x86x1820)



H01 CHEVRON - W4L17521
(x4) 15/16"x3 3/8"x54 1/8" (24x86x1374)



H02 CHEVRON - W4L17522
(x4) 15/16"x3 3/8"x39 3/8" (24x86x1000)

MANUEL DE PROPRIÉTAIRE - IDENTIFICATION DE PIÈCES

PIÈCES À BOIS (PAS À L'ÉCHELLE)



H03 PLANCHE DE FAÏTAGE - W4L19452
(x2) 15/16"x3 3/8"x64 1/2" (24x86x1639)

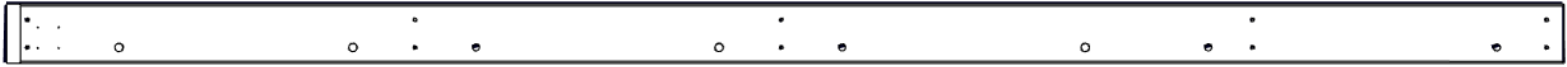

H04 PLANCHE DE FAÏTAGE - W4L19453
(x2) 15/16"x3 3/8"x88 9/16" (24x86x2250)



H05 CHEVRON - W4L17525
(x2) 15/16"x3 3/8"x68 9/16" (24x86x1742)



H06 CHEVRON - W4L17528
(x2) 15/16"x3 3/8"x44 1/2" (24x86x1130)



H07 CHEVRON - W4L17529
(x2) 15/16"x3 3/8"x53 3/16" (24x86x1351)



H08 SUPPORT DE CHEVRON - W4L17530
(x2) 15/16"x3 3/8"x10 11/16" (24x86x272)



H09 CHEVRON - W4L17531
(x2) 15/16"x3 3/8"x53 3/16" (24x86x1351)



H10 CHEVRON - W4L17532
(x2) 15/16"x3 3/8"x44 1/2" (24x86x1130)



H11 PANNE - W4L17539
(x2) 15/16"x3 3/8"x56" (24x86x1422)



H12 PANNE - W4L17540
(x2) 15/16"x3 3/8"x70 1/2" (24x86x1791)



H13 PANNE - W4L17541
(x2) 15/16"x3 3/8"x58 3/8" (24x86x1483)



H14 PANNE - W4L17542
(x2) 15/16"x3 3/8"x43 7/8" (24x86x1114)

MANUEL DE PROPRIÉTAIRE - IDENTIFICATION DE PIÈCES

PIÈCES À BOIS (PAS À L'ÉCHELLE)



H15 PANNE - W4L17543
(x2) 15/16"x3 3/8"x75 11/16" (24x86x1922)



H16 PANNE - W4L17544
(x2) 15/16"x3 3/8"x51 7/16" (24x86x1307)



H17 PANNE - W4L17545
(x2) 15/16"x3 3/8"x27 1/4" (24x86x692)



H18 CHEVRON - W4L17547
(x2) 15/16"x3 3/8"x44 1/2" (24x86x1130)



H19 CHEVRON - W4L17548
(x2) 15/16"x3 3/8"x60 5/8" (24x86x1540)



H20 SOUS-FACE - W4L19440
(x2) 15/16"x3 3/8"x74 7/8" (24x86x1902)



H21 PANNE - W4L19443
(x4) 15/16"x3 3/8"x74 13/16" (24x86x1900)



H22 PANNE - W4L19444
(x8) 15/16"x3 3/8"x64 13/16" (24x86x1646)



H23 PANNE - W4L19445
(x4) 15/16"x3 3/8"x83 1/2" (24x86x2121)



H24 PANNE - W4L19446
(x8) 15/16"x3 3/8"x44" (24x86x1117)



H25 PANNE - W4L19447
(x4) 15/16"x3 3/8"x50 9/16" (24x86x1284)



H26 PANNE - W4L19448
(x4) 15/16"x3 3/8"x59 5/16" (24x86x1506)



H27 PANNE - W4L19449
(x4) 15/16"x3 3/8"x88 3/4" (24x86x2255)

MANUEL DE PROPRIÉTAIRE - IDENTIFICATION DE PIÈCES

PIÈCES À BOIS (PAS À L'ÉCHELLE)



H28 CHEVRON - W4L17568
(x2) 15/16"x3 3/8"x44 1/2" (24x86x1130)



H29 CHEVRON - W4L17569
(x2) 15/16"x3 3/8"x60 5/8" (24x86x1540)



H30 SOUS-FACE - W4L19451
(x2) 15/16"x3 3/8"x74 7/8" (24x86x1902)



Q01 SOUS-FACE - W4L17526
(x2) 15/16"x4 7/16"x65 15/16" (24x112x1675)



Q02 SOUS-FACE - W4L17527
(x2) 24x4 7/16"x80 1/2" (24x112x2044)



Q03 SOUS-FACE - W4L19441
(x4) 15/16"x4 7/16"x63 3/16" (24x112x1605)



Q04 SOUS-FACE - W4L19442
(x4) 15/16"x4 7/16"x85 13/16" (24x112x2179)



T01 PANNE - W4L17546
(x2) 15/16"x1 5/16"x12 7/8" (24x34x327)



T02 PANNE - W4L19450
(x4) 15/16"x1 5/16"x78 5/16" (24x34x1989)

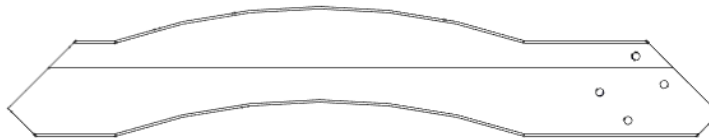

C01 CORBEAU - W2A03198
(x11) 1 7/16"x6 7/16"x35 1/8" (36x163x893)

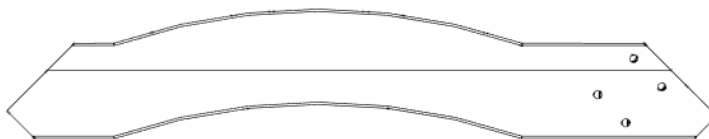

C02 CORBEAU AVEC ÉTIQUETTE - W2A03199
(x1) 1 7/16"x6 7/16"x35 1/8" (36x163x893)

MANUEL DE PROPRIÉTAIRE - IDENTIFICATION DE PIÈCES

PIÈCES À BOIS (PAS À L'ÉCHELLE)



P01 POTEAU - W2A03202
(x2) 6"x6"x89 1/2" (152x152x2274)



P02 POTEAU - W2A03203
(x2) 6"x6"x89 1/2" (152x152x2274)

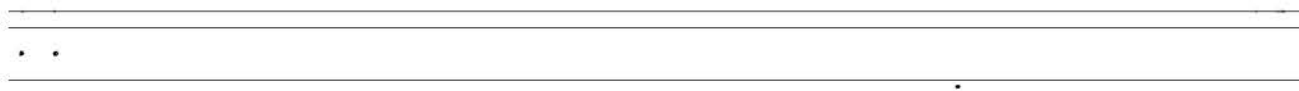

P03 POTEAU CENTRE - W2A04460
(x2) 6"x6"x89 1/2" (152x152x2274)



P04 POTEAU CENTRE - W2A04461
(x1) 6"x6"x32 5/16" (152x152x820)

MANUEL DU PROPRIÉTAIRE - IDENTIFICATION DES PIÈCES

COMPOSANTS MATÉRIELS (PAS À L'ÉCHELLE)

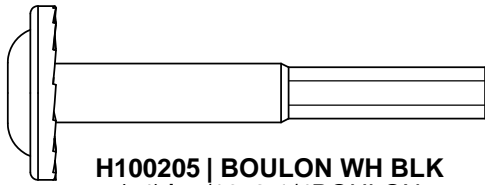

H100205 | BOULON WH BLK
(x4) | 5/16x2-1/4BOULON

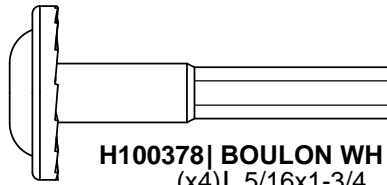

H100378 | BOULON WH BLK
(x4) | 5/16x1-3/4

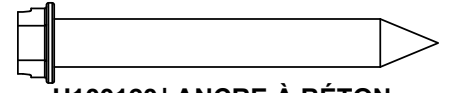

H100120 | ANCRE À BÉTON
(x24) | 1/4x2

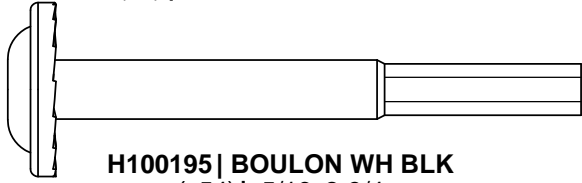

H100195 | BOULON WH BLK
(x54) | 5/16x2-3/4

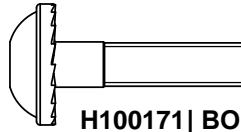

H100171 | BOULON WH BLK
(x32) | 1/4x1

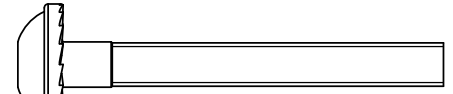

H100488 | BOULON WH BLK
(x20) | 1/4x2

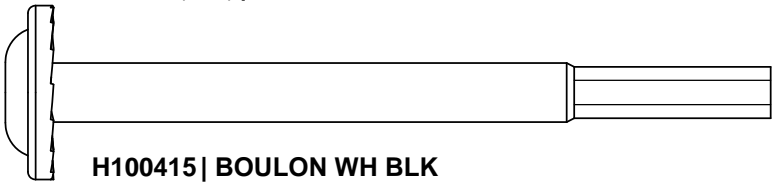

H100415 | BOULON WH BLK
(x20) | 5/16x3-3/4

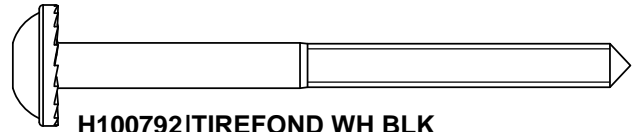

H100792 | TIREFOND WH BLK
(x22) | 1/4x3

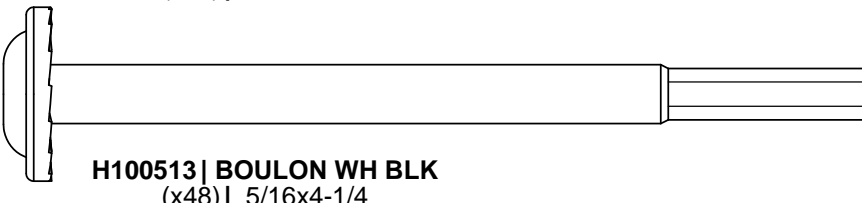

H100513 | BOULON WH BLK
(x48) | 5/16x4-1/4

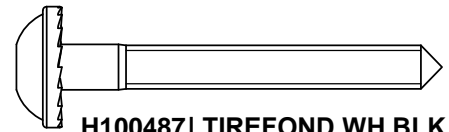

H100487 | TIREFOND WH BLK
(x8) | 1/4x2

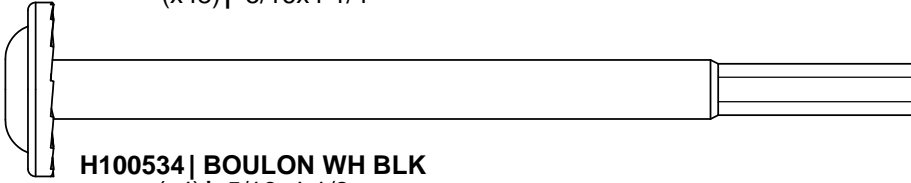

H100534 | BOULON WH BLK
(x4) | 5/16x4-1/2

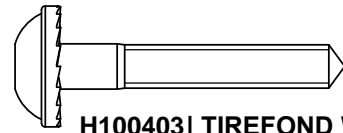

H100403 | TIREFOND WH BLK
(x2) | 1/4x1-1/2

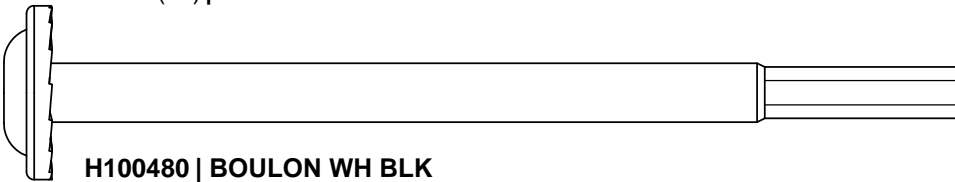

H100480 | BOULON WH BLK
(x8) | 5/16x4-3/4

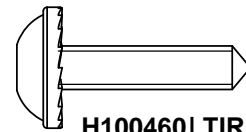

H100460 | TIREFOND WH BLK
(x24) | 1/4x1

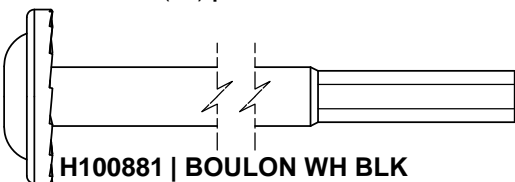

H100881 | BOULON WH BLK
(x8) | 5/16x5

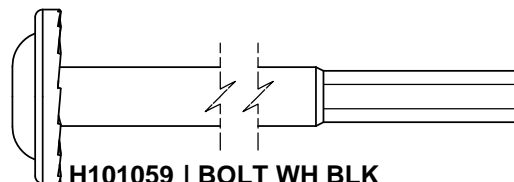

H101059 | BOLT WH BLK
(x8) | 5/16x9

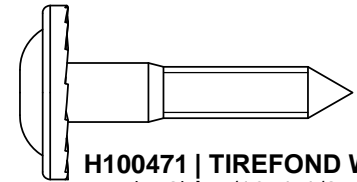

H100471 | TIREFOND WH BLK
(x52) | 5/16x1-1/2

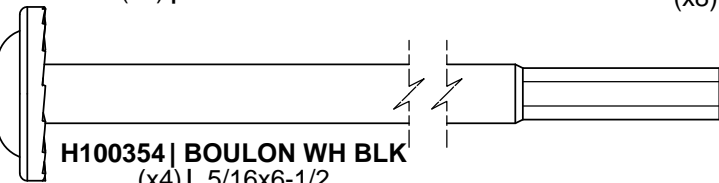

H100354 | BOULON WH BLK
(x4) | 5/16x6-1/2

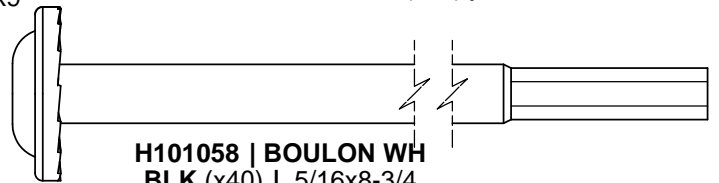

H101058 | BOULON WH BLK
(x40) | 5/16x8-3/4

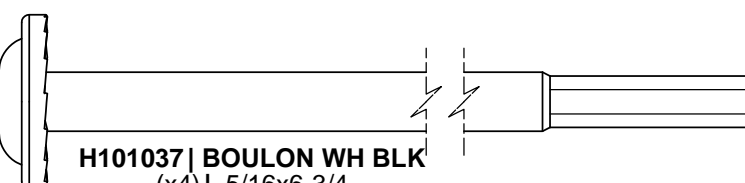

H101037 | BOULON WH BLK
(x4) | 5/16x6-3/4

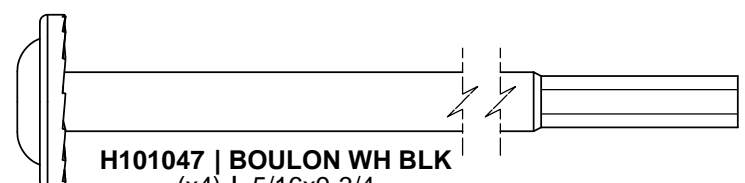

H101047 | BOULON WH BLK
(x4) | 5/16x9-3/4

MANUEL DU PROPRIÉTAIRE - IDENTIFICATION DES PIÈCES

COMPOSANTS MATÉRIELS (PAS À L'ÉCHELLE)

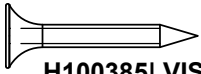

H100385 | VIS PFH BLK
(x216) | 8x1

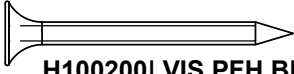

H100200 | VIS PFH BLK
(x40) | 8x1-1/2

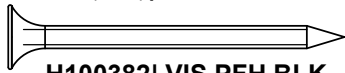

H100382 | VIS PFH BLK
(x52) | 8x1-3/4

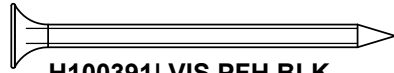

H100391 | VIS PFH BLK
(x384) | 8x2



H100483 | VIS PFH BLK
(x72) | 8x2-1/4

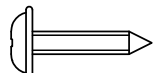

H100202 | VIS PWH BLK
(x4) | 8x5/8

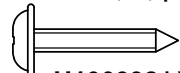

H100392 | VIS PWH BLK
(x24) | 8x3/4

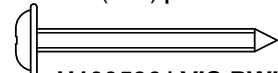

H100536 | VIS PWH BLK
(x48) | 8x1-1/4

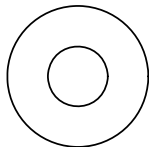

H100630 | RONDELE PLATE BLK
(x44) | 8x19

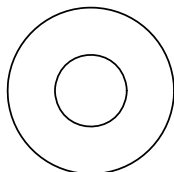

H100770 | RONDELE PLATE BLK
(x44) | 5/16"

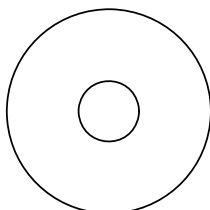

H100478 | RONDELE PLATE BLK
(x16) | 8x27



H100653 | ÉCROU D'ARRÊT BLK
(x20) | 1/4

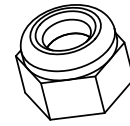

H100479 | ÉCROU D'ARRÊT BLK
(x52) | 5/16

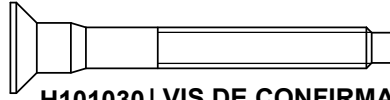

H101030 | VIS DE CONFIRMATION BLK
(x160) | 7x2

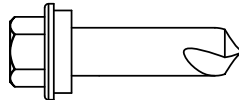

H100759 | VIS AUTO-RADIEUSE
(x74) | 1/4x1

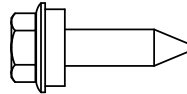

H100833 | VIS À BOIS
(x530) | 10x3/4

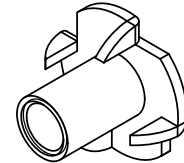

H100379 | ÉCROU EN T BLK
(x158) | 5/16

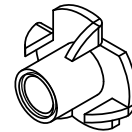

H100398 | ÉCROU EN T BLK
(x32) | 1/4

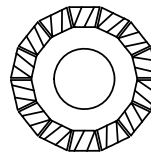

H100198 | RONDELLE D'ARRÊT EXT BLK
(x194) | 8x19

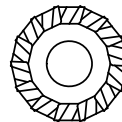

H100405 | RONDELLE D'ARRÊT BLK
(x20) | 6x15



H101034 | RONDELLE D'ÉTANCHÉITÉ
(x10) | 1/8"x1/4" I.D.x7/16" O.D.

MANUEL DU PROPRIÉTAIRE - IDENTIFICATION DES PIÈCES

COMPOSANTS MATÉRIELS (PAS À L'ÉCHELLE)

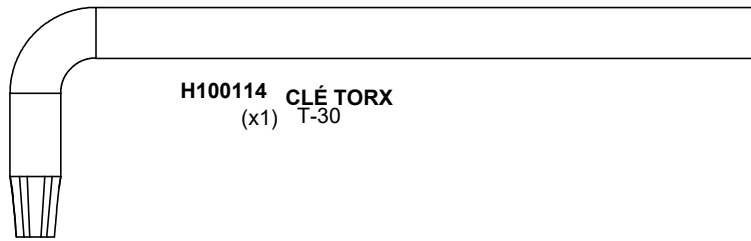

H100114 CLÉ TORX
(x1) T-30

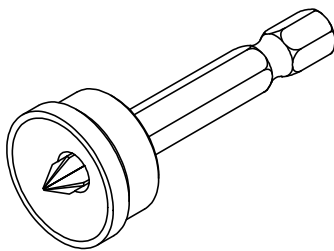

H100764 RÉGULATEUR DE VIS
(x1)

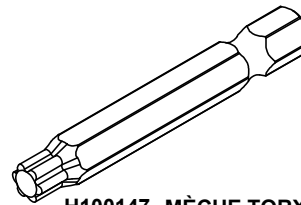

H100147 MÈCHE TORX
(x1) T-30

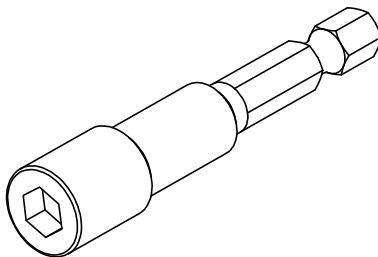

H101106 MÈCHE DE CLÉ À DOUILLES
(x1)

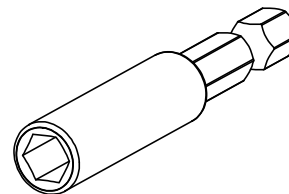

H101100 MANDRIN MAGNÉTIQUE
(x1)

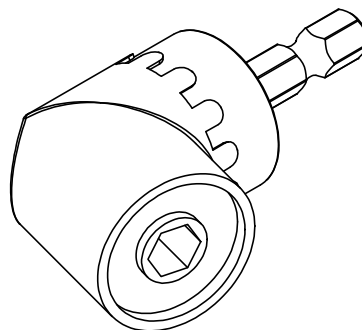

H101114 ADAPTATEUR DE PERCEUSE À ANGLE DROIT
(x1)

MANUEL DU PROPRIÉTAIRE - INDIFICATION DES PIÈCES

COMPOSANTS ACCESSOIRES (PAS À L'ÉCHELLE)



A4M01185 SUPPORT À COIN
(x4)

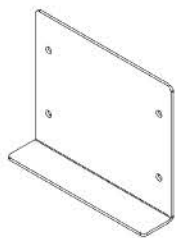

A4M01904 PLAQUE DE JOINT
(x2)

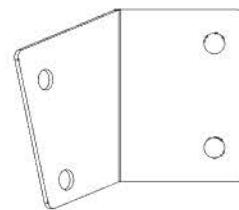

A4M01191 SUPPORT DE PANNE
(x2)

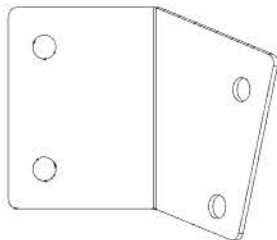

A4M01183 SUPPORT DE PANNE
(x2)

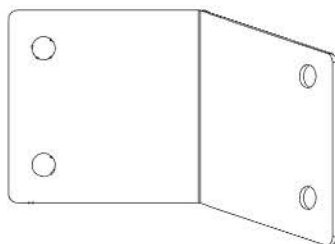

A4M01238 SUPPORT DE PANNE
(x2)

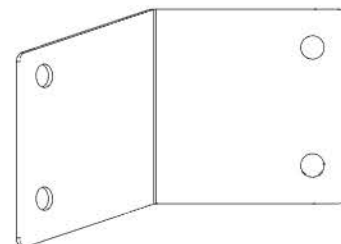

A4M01239 SUPPORT DE PANNE
(x2)

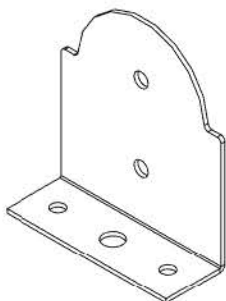

A4M01793 PLAQUE D'ANCRAGE DE POTEAU
(x12)

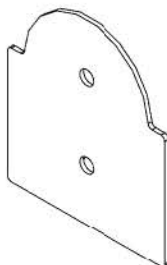

A4M01794 PLAQUE DE POTEAU
(x12)

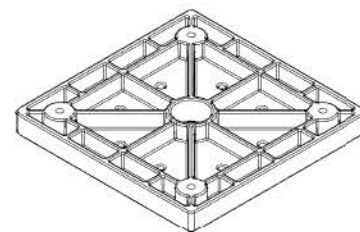

A6P00308 6X6 PIED DE POTEAU
(x6)

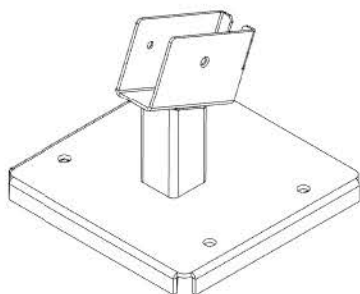

A4M01894 MONTAGE CENTRAL DE
PINCE DE POTEAU
(x2)

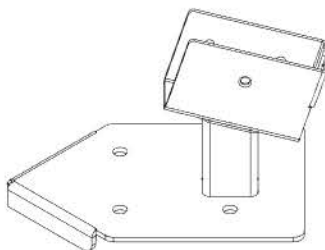

A4M01234 PINCE
DE POTEAU
(x4)

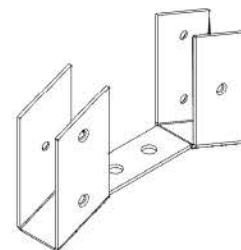

A4M01902 CINTRE À CHEVRONS
(x1)

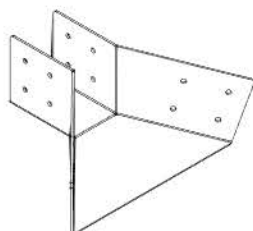

A4M01895 SUPPORT DE
PANNE
(x2)

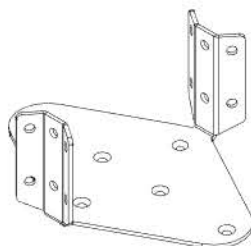

A4M02501 SUPPORT DE VENTILATEUR
(x2)

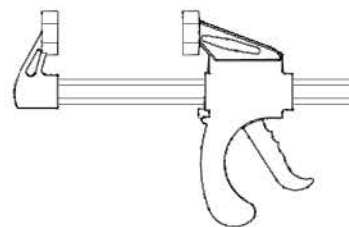

A6P00460 SERRE-JOINT À 6"
(x2)

MANUEL DU PROPRIÉTAIRE - INDIFICATION DES PIÈCES

COMPOSANTS ACCESSOIRES (PAS À L'ÉCHELLE)

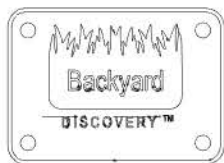

A4M02158 ÉTIQUETTE LOGO BYD
(x1)

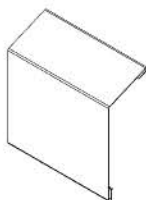

A4M02822 GARNITURE DU BORD DE JOINTURE
(x8)

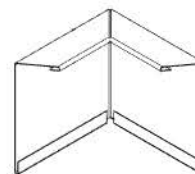

A4M02825 GARNITURE DU BORD
DE JOINTURE DE COIN
(x4)



A4M01228 PINCE DE CHEVRON
(x20)

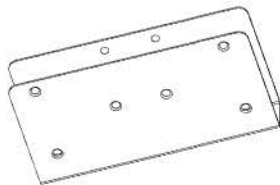

A4M01237 PINCEAU DE SUPPORT
DE JOINTURE DE TOIT
(x12)



A4M01205 CALE D'ESPACEMENT
(x10)



A4M02850 CANAL DU COUVRE-FAÎTAGE
COURT
(x8)

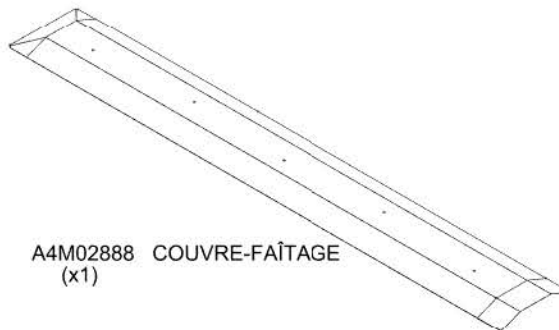

A4M02888 COUVRE-FAÎTAGE
(x1)

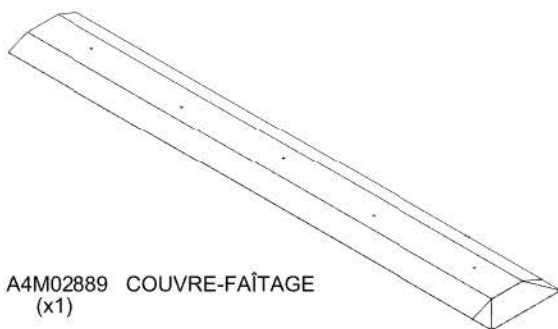

A4M02889 COUVRE-FAÎTAGE
(x1)



A4M02849 CANAL DU COUVRE-FAÎTAGE
(x4)

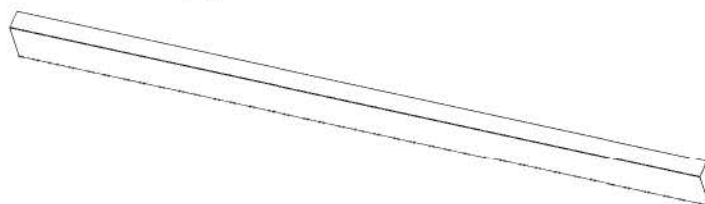

A4M02887 GARNITURE DE BORD
(x8)

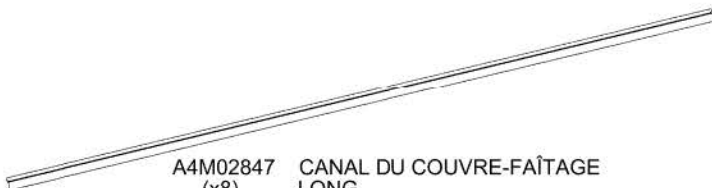

A4M02847 CANAL DU COUVRE-FAÎTAGE
LONG
(x8)



A4M02867 COUVRE-FAÎTAGE DE COIN COURT
(x4)

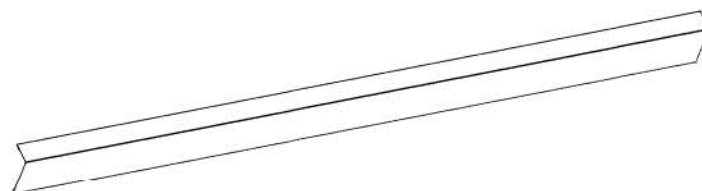

A4M02821 GARNITURE DE BORD
(x4)

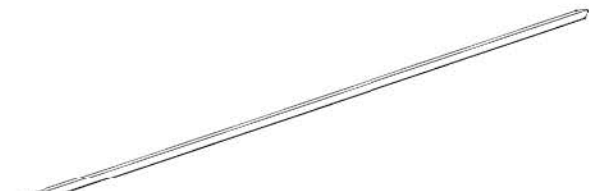

A4M02826 COUVRE-FAÎTAGE DE COIN LONG
(x4)

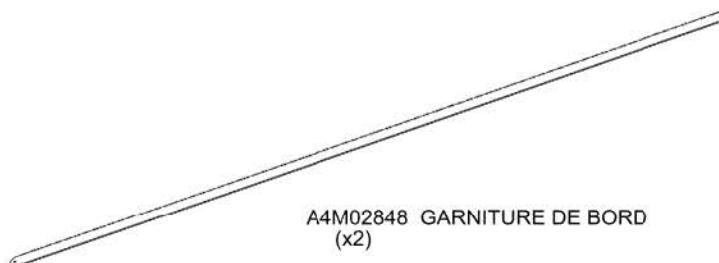

A4M02848 GARNITURE DE BORD
(x2)

MANUEL DU PROPRIÉTAIRE - INDIFICATION DES PIÈCES

COMPOSANTS ACCESSOIRES (PAS À L'ÉCHELLE)

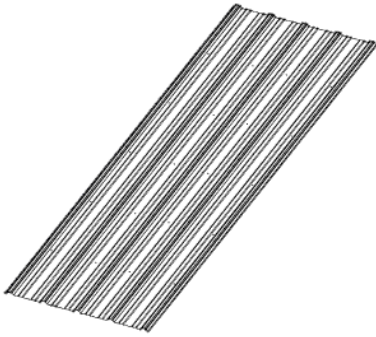

A4M02818 29GA TÔLE EN ACIER
(x8)

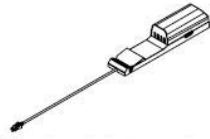

9205413 BOITIER ELECTRIQUE
(x1)

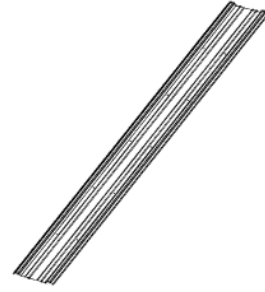

A4M02819 29GA TÔLE EN ACIER
(x4)



A4M02814-1 29GA TÔLE EN ACIER
(x2)



A4M02815-2 TÔLE EN ACIER
(x2)

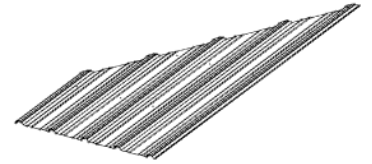

A4M02816-2 TÔLE EN ACIER
(x2)

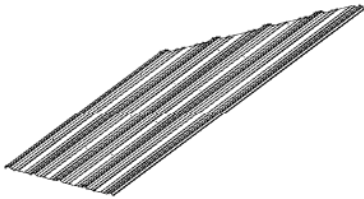

A4M02817-2 29GA TÔLE EN ACIER
(x2)

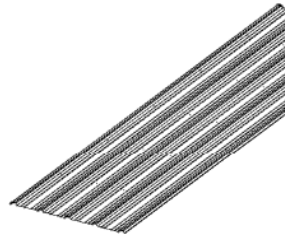

A4M02814-2 29GA TÔLE EN ACIER
(x2)



A4M02813-2 29GA TÔLE EN ACIER
(x2)

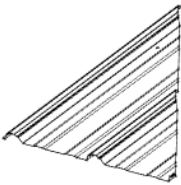

A4M02812-2 29GA TÔLE EN ACIER
(x2)

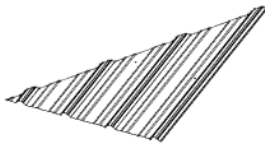

A4M02817-1 29GA TÔLE EN ACIER
(x2)

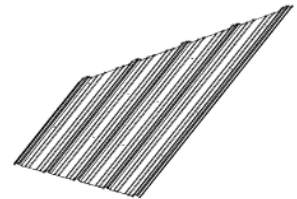

A4M02816-1 29GA TÔLE EN ACIER
(x2)

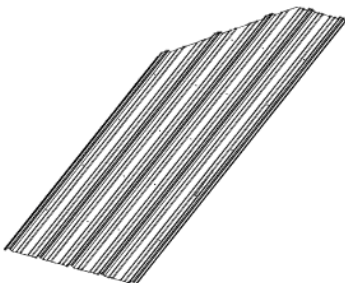

A4M02815-1 29GA TÔLE EN ACIER
(x2)

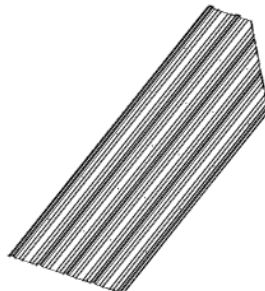

A4M02812-1 29GA TÔLE EN ACIER
(x2)

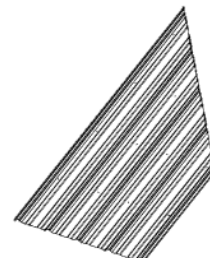

A4M02813-1 29GA TÔLE EN ACIER
(x2)

MANUEL DU PROPRIÉTAIRE - INDIFICATION DES PIÈCES

COMPOSANTS ACCESSOIRES (PAS À L'ÉCHELLE)



A4M02872 SUPPORT DE FAÎTAGE
(x1)



A4M02873 SUPPORT DE FAÎTAGE
(x4)

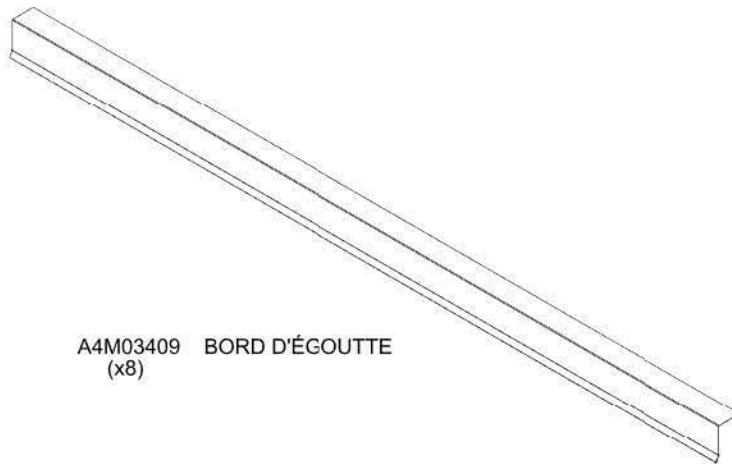

A4M03409 BORD D'ÉGOUTTE
(x8)

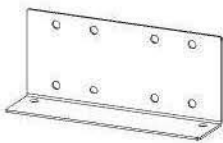

A4M00972 SUPPORT
(x2)

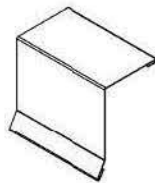

A4M03410 JOINTURE DE BORD D'ÉGOUTTE
(x8)

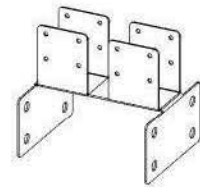

A4M04025 SUPPORT EN TREILLIS
(x1)

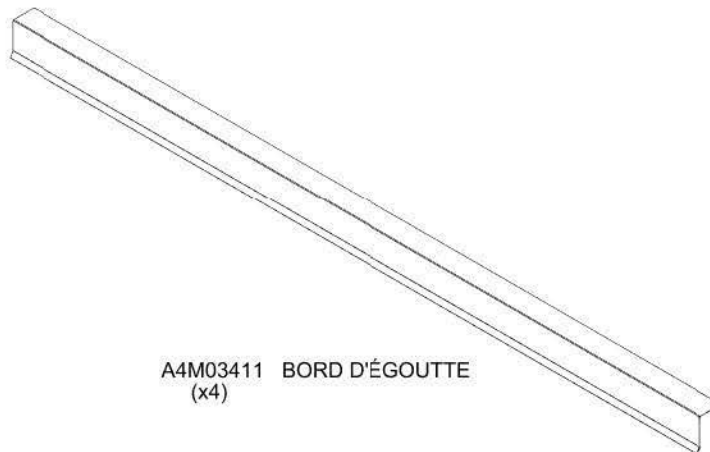

A4M03411 BORD D'ÉGOUTTE
(x4)

PRÉ-ASSEMBLAGE ÉTAPE 3 – CHOISISSEZ VOTRE MÉTHODE D'ASSEMBLAGE

Plusieurs types d'instructions de montage vous sont proposés.

1. Manuel d'assemblage imprimé inclus avec votre produit
2. Application BILT - Instructions interactives en 3D
3. Combinaison du manuel imprimé et de l'application BILT (Remarque : les numéros d'étape peuvent différer entre les deux méthodes)



BILT®

**Scannez pour
des instructions
3D faciles**

Téléchargez l'application BILT avant
de commencer

App Store

Google Play

The advertisement features the BILT logo (a hexagon with a dot inside) and the text 'BILT®'. To the right is a large QR code. Below the QR code are two buttons: 'App Store' with the Apple logo and 'Google Play' with the Google Play logo. The main text reads 'Scannez pour des instructions 3D faciles' and 'Téléchargez l'application BILT avant de commencer'. At the bottom, a smartphone screen displays a 3D assembly instruction for a structure, with a play button and navigation arrows visible on the screen.

PRÉ-ASSEMBLAGE ÉTAPE 1 - TRI DES PIÈCES

Il est essentiel pour faciliter l'assemblage que vous preniez le temps de trier et d'organiser le bois et la quincaillerie.

PIÈCES EN BOIS :

- Organisez les pièces de bois selon le numéro alphanumérique à trois chiffres estampillé sur chaque planche (ex. P01).
- S'il y a plusieurs planches avec le même numéro estampillé, empilez ces pièces ensemble.
- Les tampons se trouvent sur la surface plane ou aux extrémités des planches.
- Prévoyez beaucoup d'espace - les pièces de bois peuvent prendre beaucoup de place.

REMARQUE : LES CARTONS NE SONT PAS ORGANISÉS PAR NUMÉRO DE PLANCHE.



PIÈCES DE QUINCAILLERIE :

- Nous vous recommandons d'avoir une table séparée pour organiser les pièces de quincaillerie.
- Les sacs de pièces de quincaillerie comportent un numéro de pièce alphanumérique à sept chiffres.
- Vous pouvez organiser vos pièces de quincaillerie par numéro de pièce ou les grouper par type de pièce (c.-à-d. boulons, écrous, etc.).
- Lors de l'assemblage, il vous suffit de vous reporter aux quatre derniers chiffres du numéro.

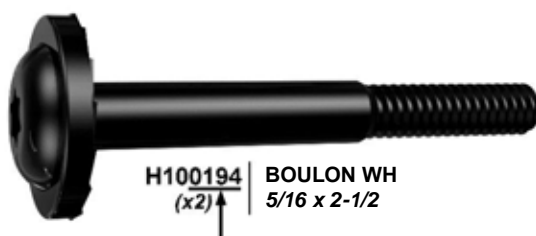

PRÉ-ASSEMBLAGE ÉTAPE 2 - OUTILS NÉCESSAIRES



Perceuse sans fil ou perceuse électrique



Accessoires de la perceuse : tête cruciforme



Mèches de 1/8 po, 3/16 po, 3/8 po et 7/16 po



Tournevis cruciforme



Clés ouvertes de 1/2 po et 7/16 po



Clé à cliquet de 3/8 po, douilles standard de 1/2 po et 7/16 po, douilles profondes de 1/2 po et 7/16 po



Mètre à ruban



Marteau à panne fendue



Maillet en caoutchouc -
En option

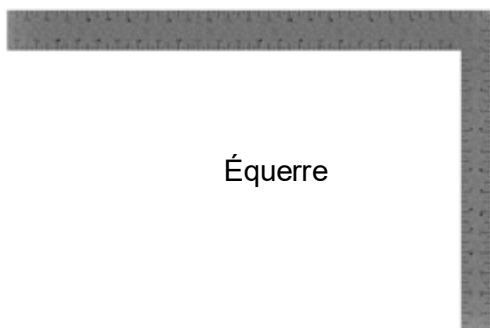

Équerre



Niveau de 24 po

ÉTAPE 1 - ASSEMBLAGE DE POTEAU

QTÉ	NUMÉRO D'ARTICLE	DESCRIPTION
12	H100200	VIS PFH 8x1 1/2 BLK



P01 POTEAU - W2A03202
(x1) 6"x6"x89 1/2" (152x152x2274)



P02 POTEAU - W2A03203
(x1) 6"x6"x89 1/2" (152x152x2274)



P03 POTEAU CENTRE - W2A04460
(x1) 6"x6"x89 1/2" (152x152x2274)

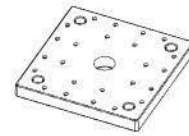

A6P00308 6x6 PIED DE POTEAU
(x3)

- POUR FACILITER LE MONTAGE, NOUS RECOMMANDONS D'UTILISER DES CHEVAUX DE SCIE POUR LES ÉTAPES SUIVANTES.

P03 (x1)
POTEAU CENTRE

P02 (x1)
POTEAU

P01 (x1)
POTEAU

308 (x3)
6x6 PIED DE POTEAU

200 (x12)
VIS - 1 1/2"

**ALIGNEZ LE PIED DE POTEAU ET
FOREZ DES TROUS PILOTES
POUR LA QUINCAILLERIE
'ATTACHEMENT**

ÉTAPE 2 - ASSEMBLAGE DE POTEAU À 4M

QTÉ	NUMÉRO D'ARTICLE	DESCRIPTION
4	H100195	BOULON WH 5/16x2 3/4 BLK
4	H100198	RONDELLE D'ARRÊT EXT 8x19
4	H100379	ÉCROU EN T 5/16 BLK



D03 BOUTISSE - W4L20652
(x2) 1 7/16"x5 1/4"x67 13/16" (36x134x1723)



D02 BOUTISSE - W4L20647
(x1) 17/16"x5 1/4"x75 13/16" (36x134x1926)

INSÉREZ LES ÉCROU EN T TOUT D'ABORD

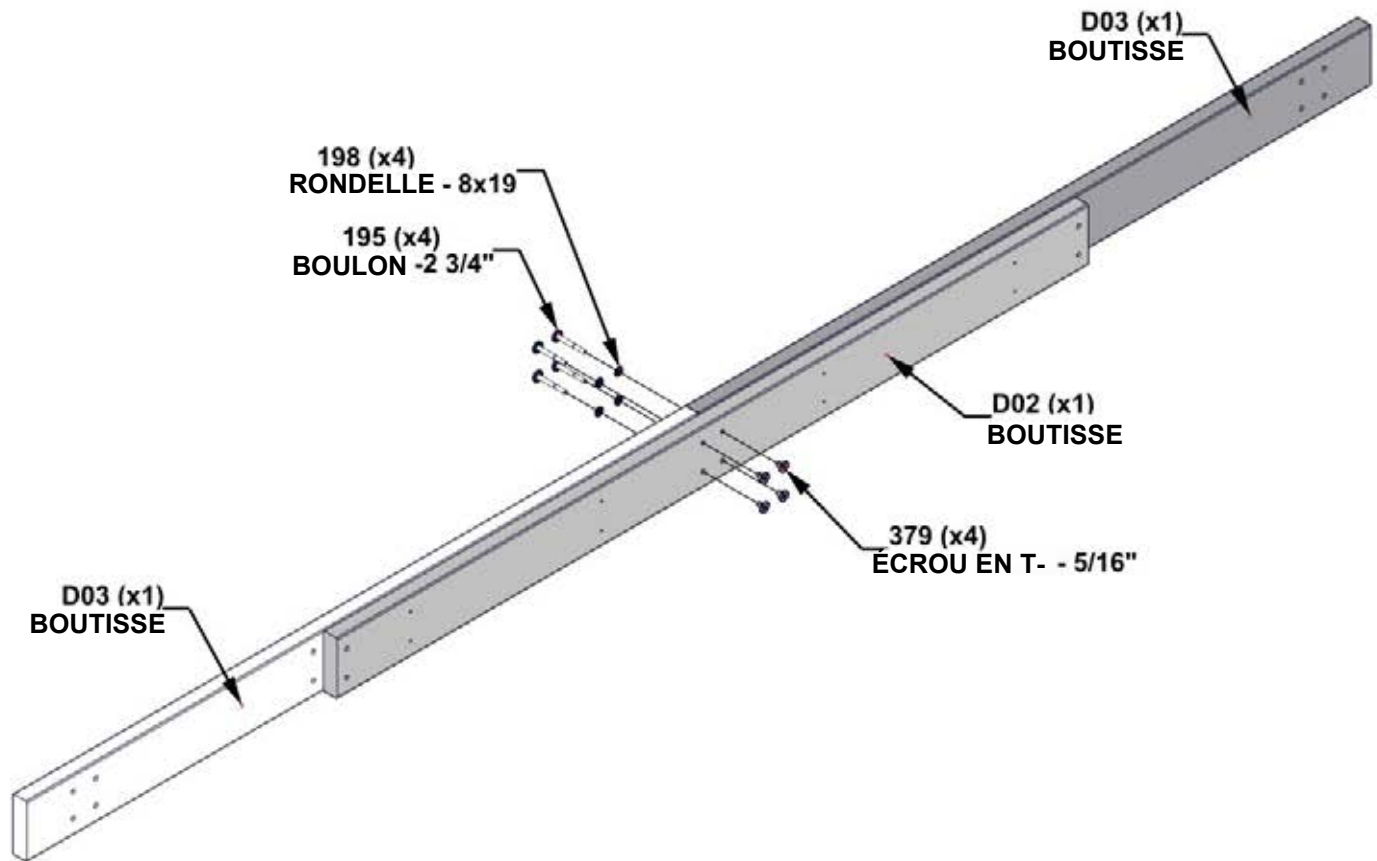

ETAPE 3 - ASSEMBLAGE DE POTEAU A4M

QTY	PART NUMBER	DESCRIPTION
8	H100198	RONDELLE D'ARRET EXT 8x19
8	H100379	ÉCROU EN T 5/16 BLK
8	H100513	BOULON WH 5/16x4 1/4 BLK



D01 BOUTISSE - W4L20648
(x2) 1 7/16"x5 1/4"x29 15/16" (36x134x760)



C01 CORBEAU - W2A03198
(x2) 1 7/16"x6 7/16"x35 1/8" (36x163x893)

INSEREZ LES ECRU EN T TOUT D'ABORD

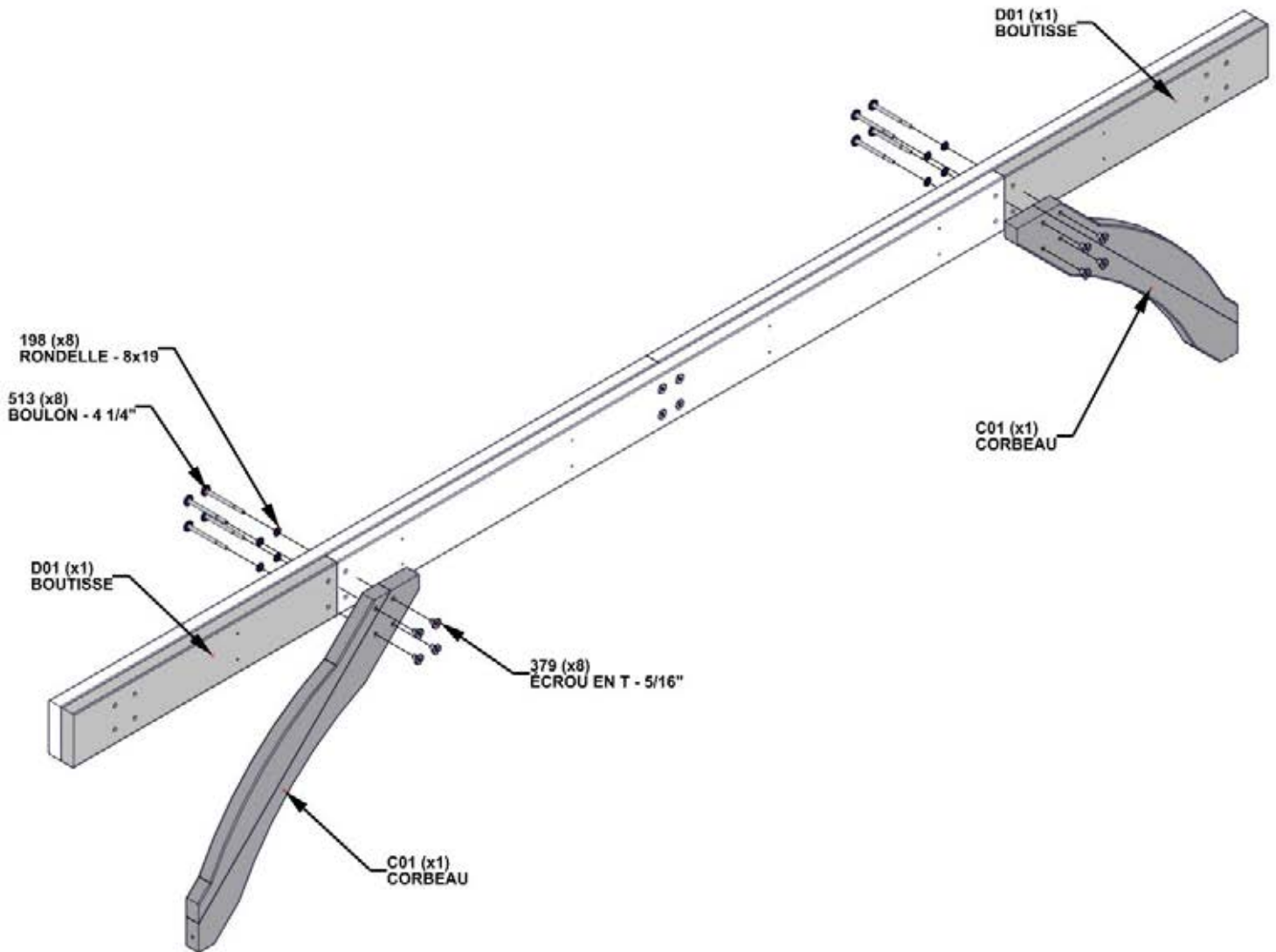

ETAPE 4 -ASSEMBLAGE DE POTEAU A4M

QTY	PART NUMBER	DESCRIPTION
12	H100483	VIS PFH 8x2 1/4 BLK

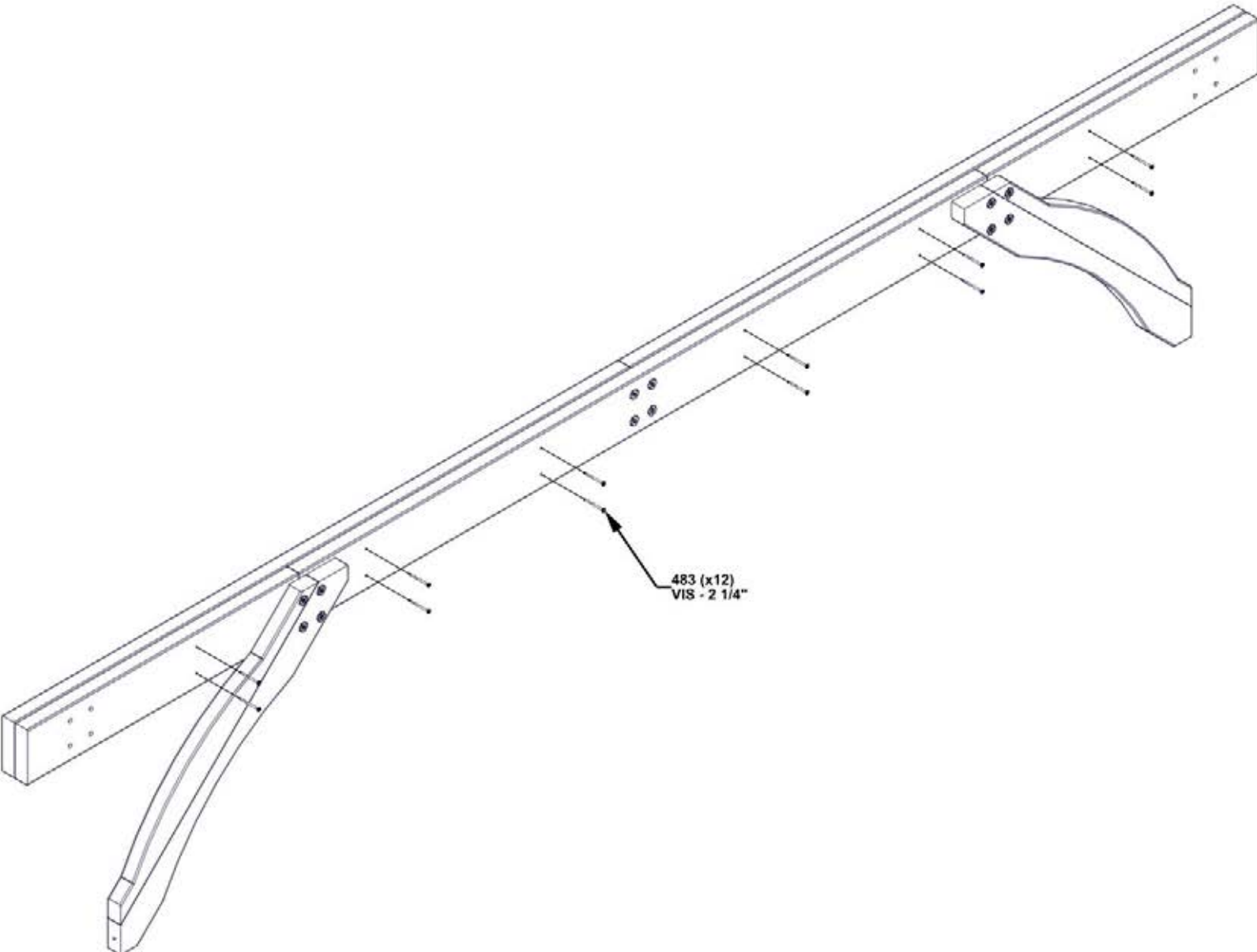
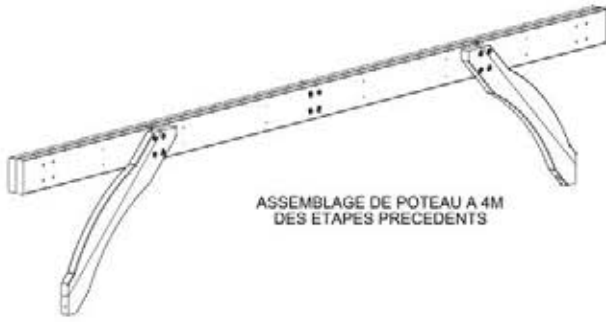

ÉTAPE 5 - ASSEMBLAGE DE L'EXTRÉMITÉ DE 12 PI

QTÉ	N° DE PIÈCE	DESCRIPTION
8	H100379	ÉCROU EN T 5/16 BLK
2	H100792	TIREFOND WH 1/4x3 BLK
8	H100198	RONDELLE D'ARRÊT EXT 8x19
2	H100405	RONDELLE D'ARRÊT EXT 6x15
8	H101058	BOULON WH 5/16x8 3/4 BLK

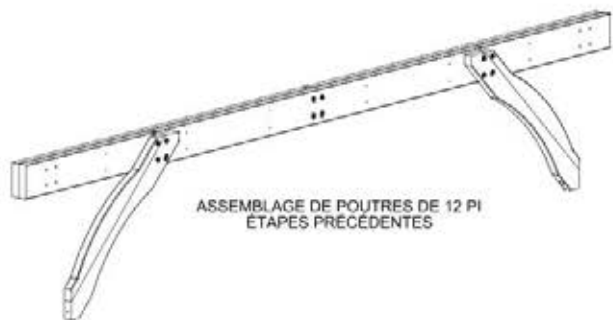

ASSEMBLAGE P01



ASSEMBLAGE P02

INSÉREZ LES ECROU EN T TOUT D'ABORD

LA POUSSIÈRE DE SCIE PEUT ÊTRE LAISSÉE DANS LES TROUS DES BOULONS. SI VOUS AVEZ DU MAL À FAIRE ENTRER LES BOULONS, UTILISEZ UN LONG TOURNEVIS POUR ENLEVER LES DÉBRIS.

INSÉRER LES VIS DE DÉCALAGE EN DERNIER.

POUR ÉVITER LE CLIVAGE, FAIRE LES VIS DE DÉCALAGE DOIVENT BIEN S'ENFONCER DANS LES TROUS PILOTES.

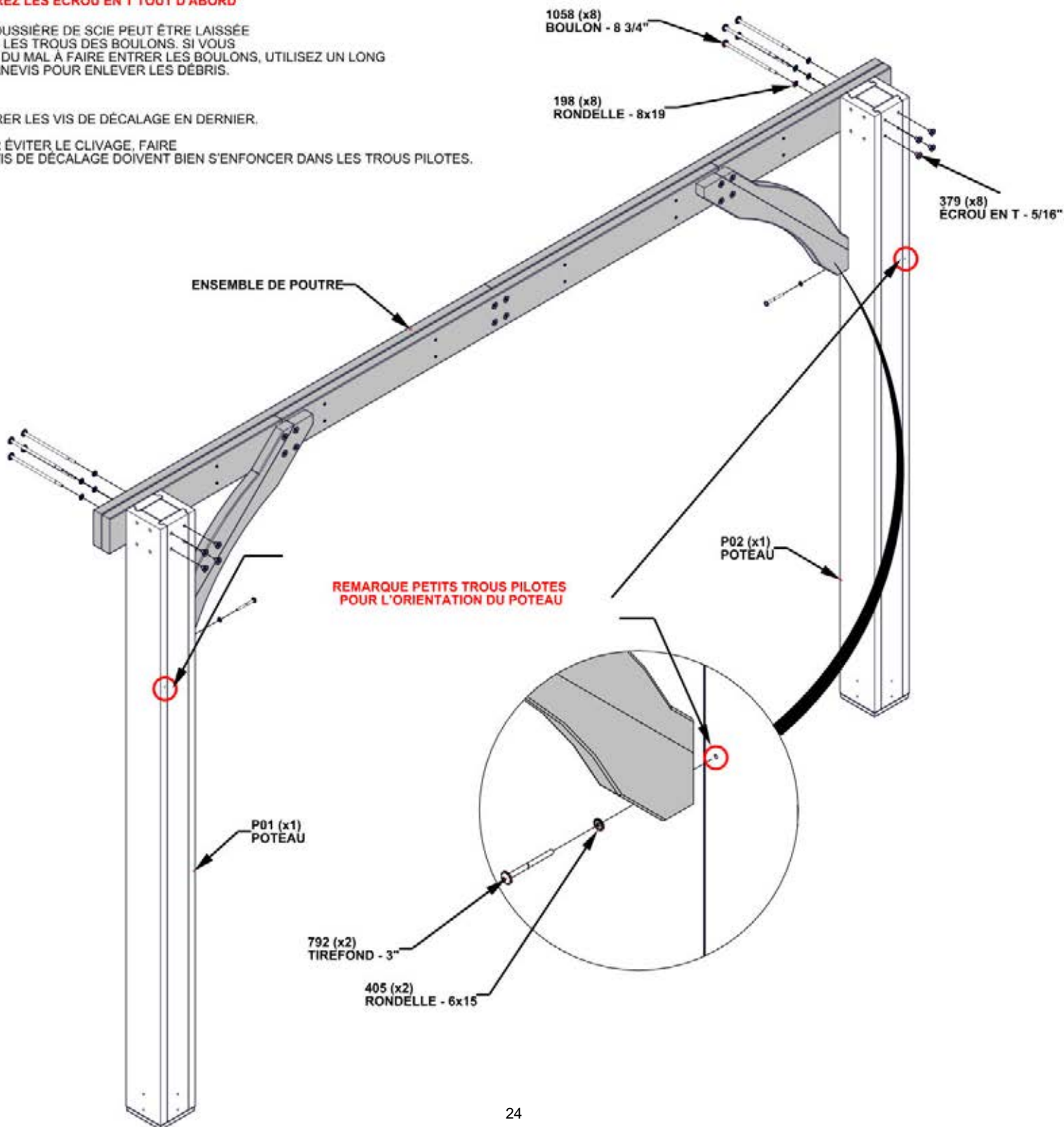

RÉPÉTER LES ÉTAPES 1 à 5

ÉTAPE 6A - ASSEMBLAGE DE LA POUTRE

QTE	N° DE PIECE	DESCRIPTION
2	H100483	VIS PFH 8x2 1/4 BLK



D07 BOUTISSE- W4L19814
(x1) 1 7/16"x5 1/4"x51" (36x134x1296)



D04 BOUTISSE- W4L20650
(x1) 1 7/16"x5 1/4"x27 1/16" (36x134x688)

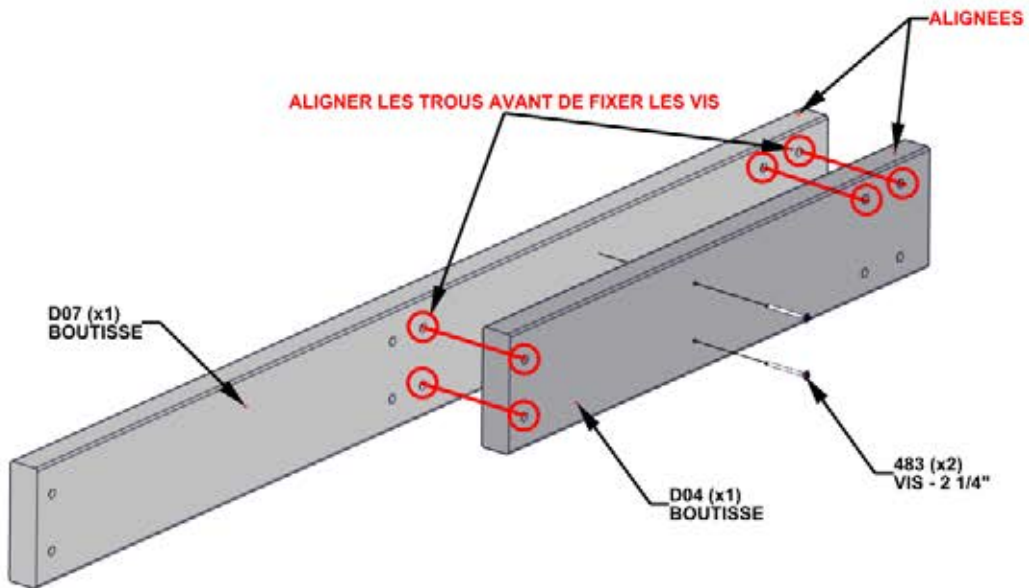

ÉTAPE 6B - ASSEMBLAGE DE LA POUTRE

QTÉ	N° DE PIECE	DESCRIPTION
6	H100379	ÉCROU EN T 5/16 BLK
6	H100483	VIS PFH 8x2 1/4 BLK
6	H100198	RONDELLE D'ARRET EXT 8x19
6	H100195	BOULON WH 5/16x2 3/4 BLK

D08 BOUTISSE - W4L20651
(x1) 1 7/16"x5 1/4"x68 3/4" (36x134x1746)

D06 BOUTISSE - W4L20653
(x1) 1 7/16"x5 1/4"x89 1/2" (36x134x2274)

A4M02873 SUPPORT DE FAITAGE
(x1)

INSEREZ LES ECROU EN T D'ABORD

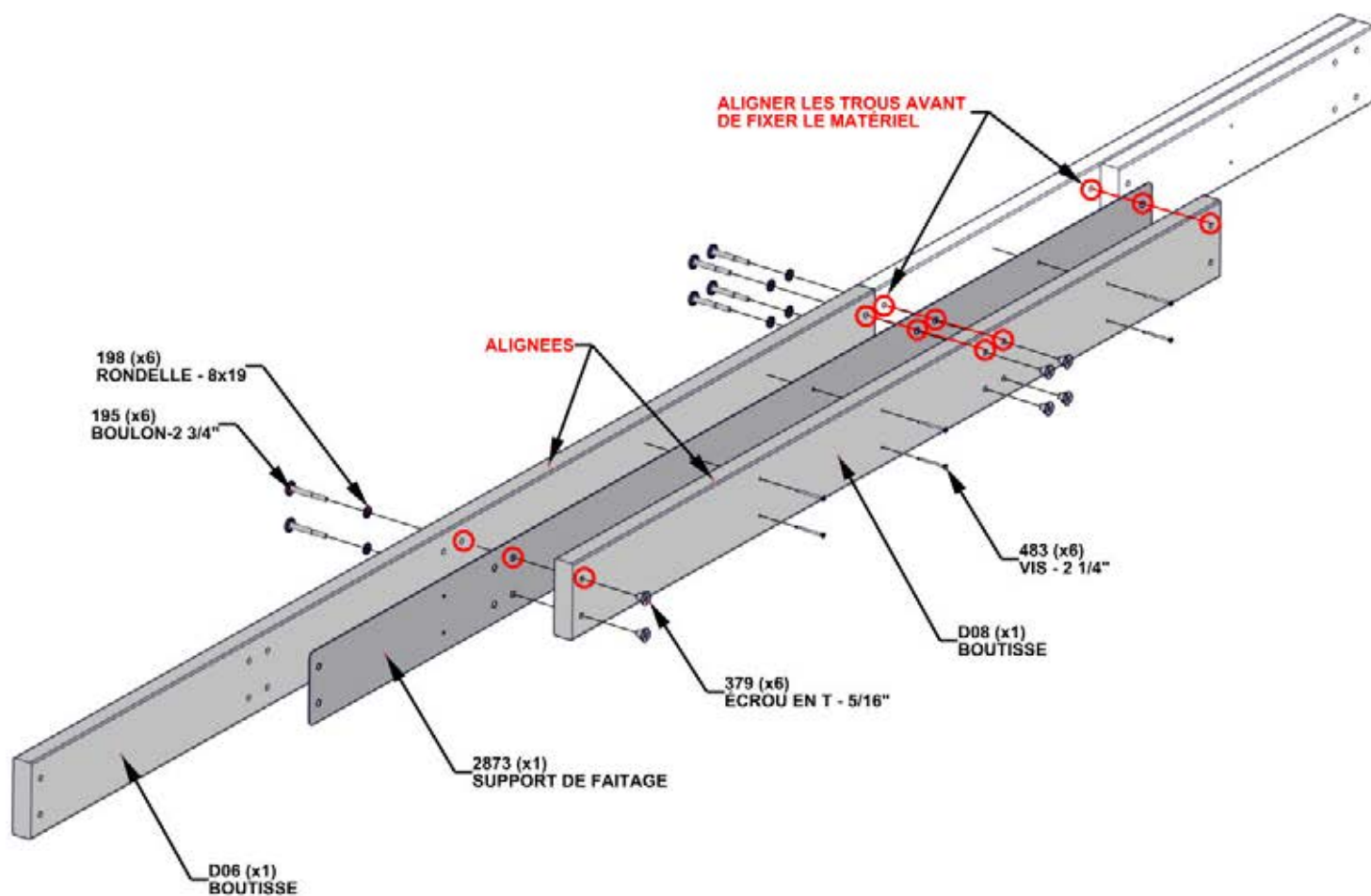

ÉTAPE 6C- ASSEMBLAGE DE LA POUTRE

QTÉ	N° DE PIECE	DESCRIPTION
2	H100379	ÉCROU EN T 5/16 BLK
4	H100483	VIS PFH 8x2 1/4 BLK
2	H100198	RONDELLE D'ARRET EXT 8x19
2	H100195	BOULON WH 5/16x2 3/4 BLK

D05 BOUTISSE - W4L20649
(x1) 1.7/16"x5 1/4"x89 7/16" (36x134x2272)

INSEREZ LES ECROU EN T D'ABORD

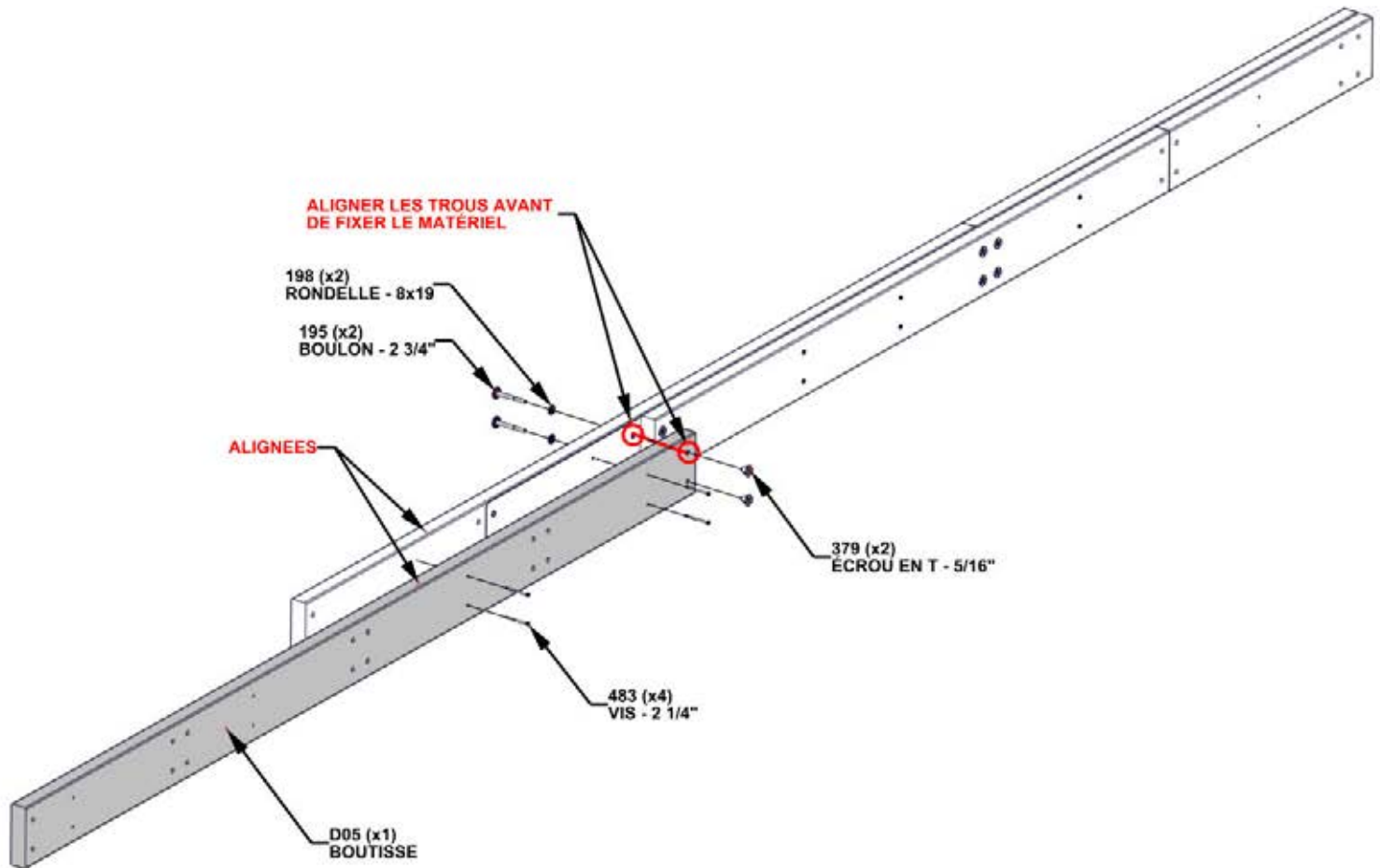

ÉTAPE 6D- ASSEMBLAGE DE LA POUTRE

QTE	N° DE PIECE	DESCRIPTION
8	H100379	ÉCROU EN T 5/16 BLK
8	H100198	RONDELLE D'ARRET EXT 8x19
8	H100513	BOULON WH 5/16x4 1/4 BLK

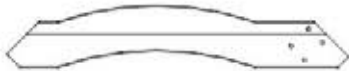

C01 CORBEAU - W2A03198
(x1) 1 7/16"x6 7/16"x35 1/8" (36x163x893)



C02 CORBEAU AVEC ÉTIQUETTE - W2A03199
(x1) 1 7/16"x6 7/16"x35 1/8" (36x163x893)

INSEREZ LES ECROU ENT TOUT D'ABORD

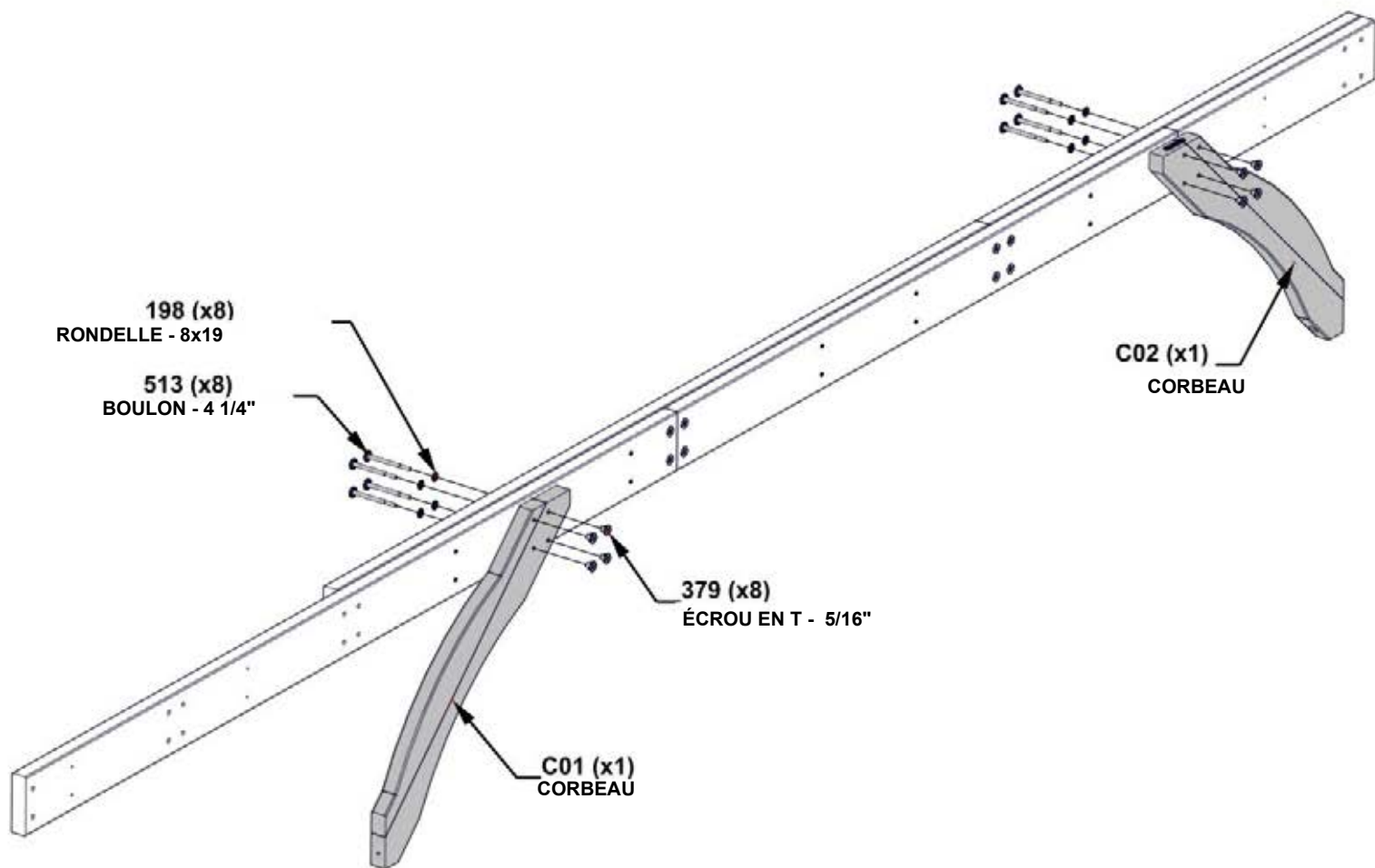

ÉTAPE 7 - ASSEMBLAGE DU GAZEBO

QTÉ	N° DE PIECE	DESCRIPTION
6	H100379	ÉCROU EN T 5/16 BLK
2	H100792	TIREFOND WH 1/4x3 BLK
6	H100198	RONDELLE D'ARRET EXT 8x19
2	H100405	RONDELLE D'ARRET EXT 6x15
6	H101058	BOULON WH 5/16x8 3/4 BLK

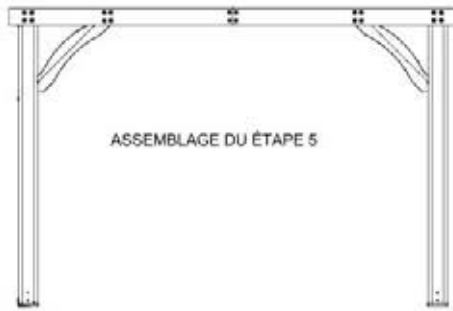

INSÉREZ LES ÉCROU EN T TOUT D'ABORD

POUR CETTE ÉTAPE, IL EST UTILE D'AVOIR 3 PERSONNES SUPPLÉMENTAIRES POUR AIDER À MONTER L'ENSEMBLE ET ATTACHER LE MATÉRIEL.

LA POUSSIÈRE DE SCIE PEUT ÊTRE LAISSÉE DANS LES TROUS DES BOULONS. SI VOUS AVEZ DU MAL À FAIRE ENTRER LES BOULONS, UTILISEZ UN LONG TOURNEVIS POUR ENLEVER LES DÉBRIS.

INSÉRER LES VIS DE DÉCALAGE EN DERNIER.

POUR ÉVITER DE FENDRE LE BOIS, S'ASSURER QUE LES VIS DE DÉCALAGE SE GLISSENT DANS LES TROUS PILOTES.

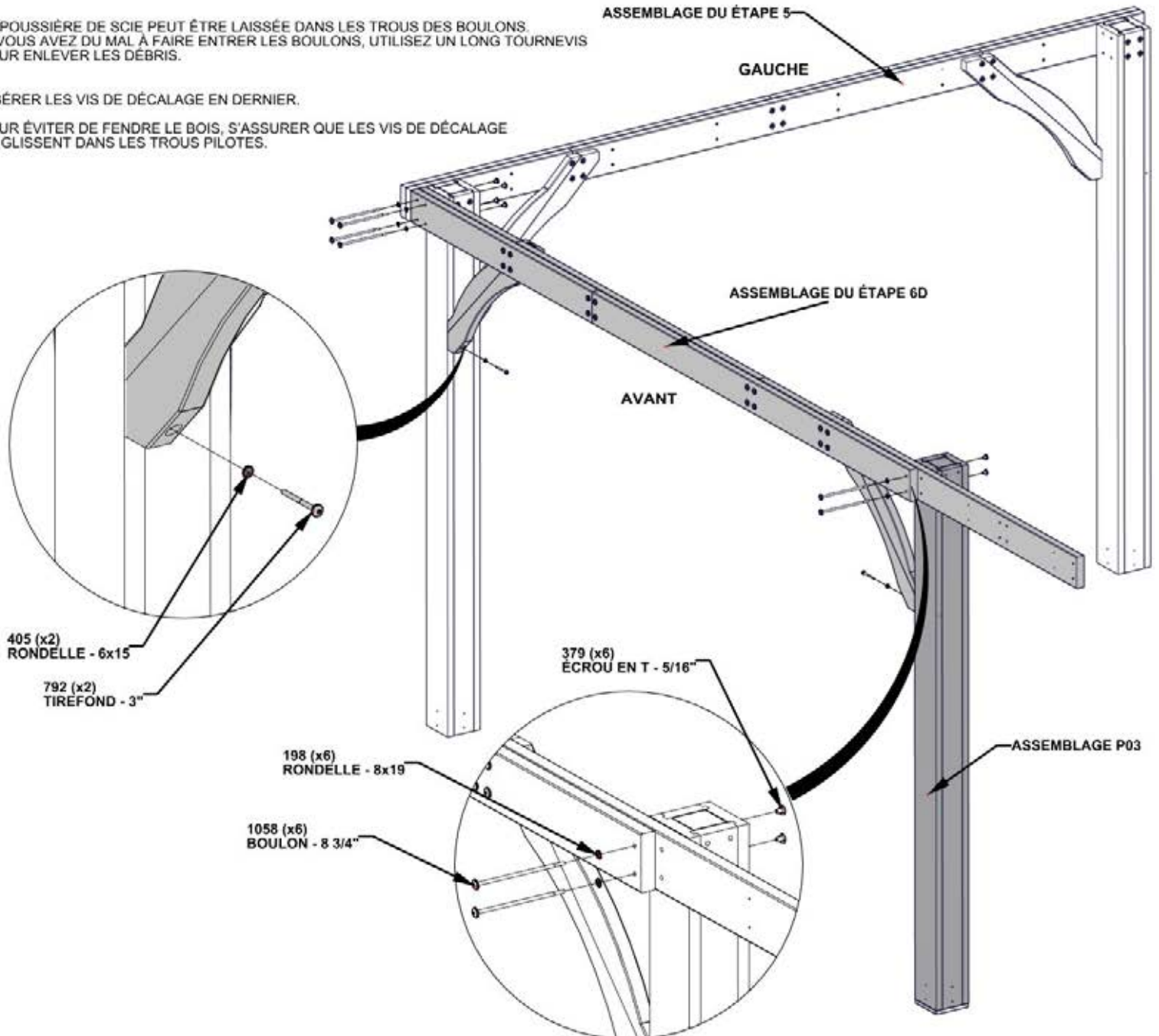

ÉTAPE 8A - ASSEMBLAGE DE LA POUTRE



D07 BOUTISSE - W4L19814
(x1) 1 7/16"x5 1/4"x51" (36x134x1296)

QTÉ	N° DE PIECE	DESCRIPTION
2	H100483	VIS PFH 8x2 1/4 BLK



D04 BOUTISSE - W4L20650
(x1) 1 7/16"x5 1/4"x27 1/16" (36x134x688)

INSEREZ LES ECROU ENT TOUT D'ABORD

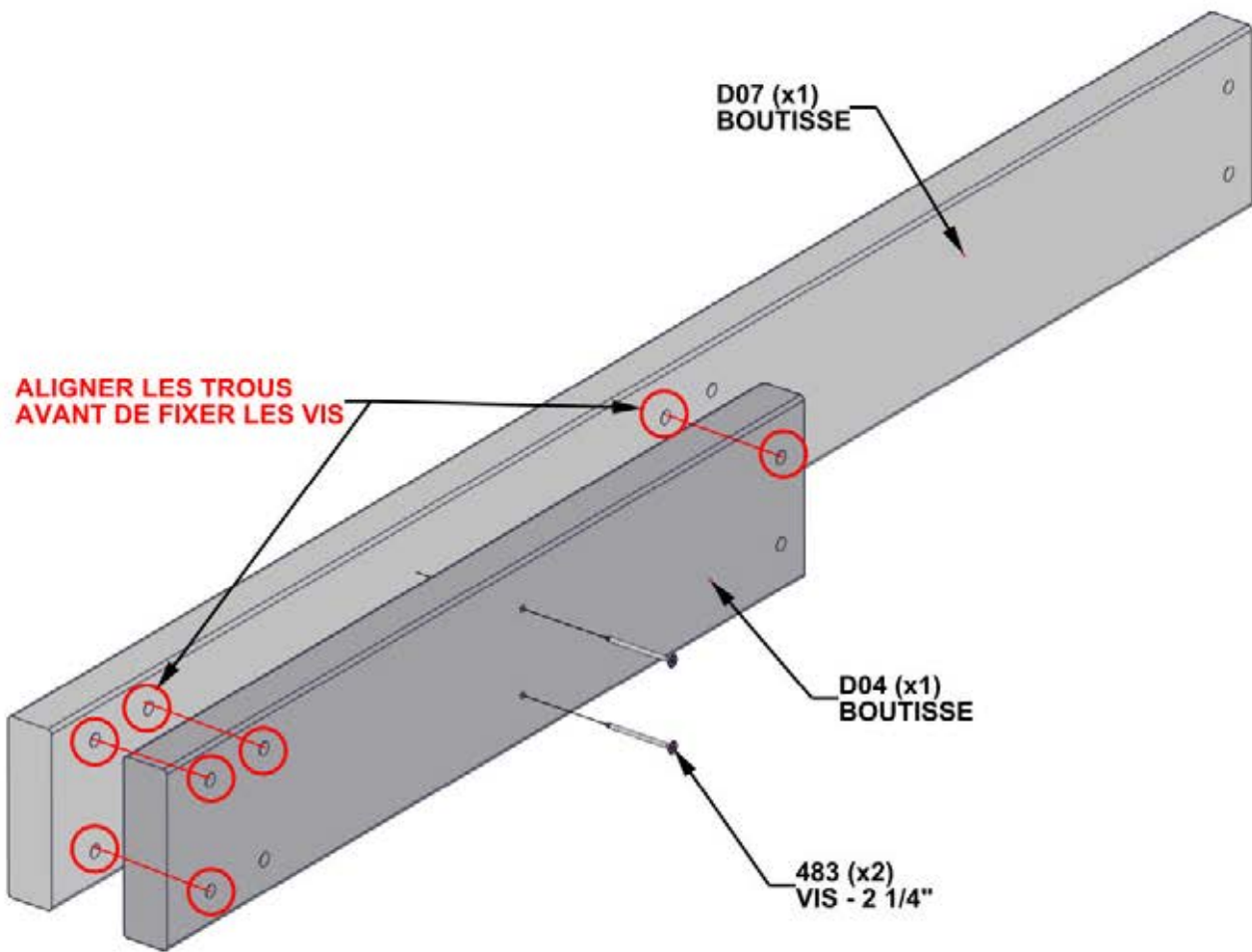

ÉTAPE 8B - ASSEMBLAGE DE LA POUTRE

QTÉ	N° DE PIECE	DESCRIPTION
6	H100483	VIS PFH 8x2 1/4 BLK
6	H100198	RONDELLE D'ARRET EXT 8x19
6	H100379	ECROU EN T 5/16 BLK
6	H100195	BOULON WH 5/16x2 3/4 BLK

D08 BOUTISSE - W4L20651
(x1) 1 7/16"x5 1/4"x88 3/4" (36x134x1746)

D06 BOUTISSE - W4L20653
(x1) 1 7/16"x5 1/4"x89 1/2" (36x134x2274)

A4M02873 SUPPORT DE FAITAGE
(x1)

INSEREZ LES ECROU ENT TOUT D'ABORD

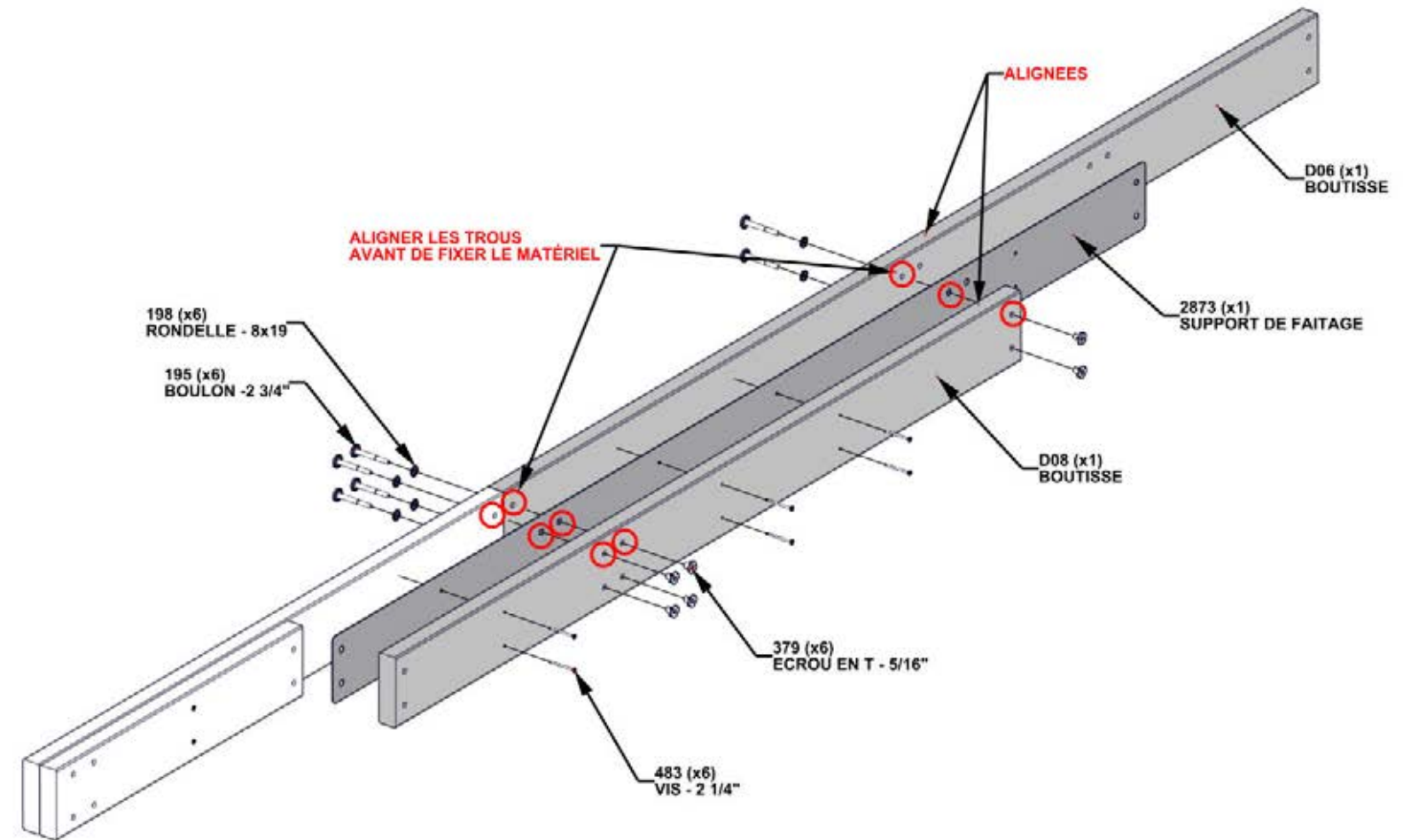

ETAPE 8C - ASSEMBLAGE DE LA POUTRE

QTÉ	N° DE PIECE	DESCRIPTION
2	H100379	ÉCROU EN T 5/16 BLK
4	H100483	VIS PFH 8x2 1/4 BLK
2	H100198	RONDELLE D'ARRET EXT 8x19
2	H100195	BOULON WH 5/16x2 3/4 BLK



D05 BOUTISSE - W4L20649
(x1) 1 7/16"x5 1/4"x89 7/16" (36x134x2272)

INSEREZ LES ECRU EN T TOUT D'ABORD

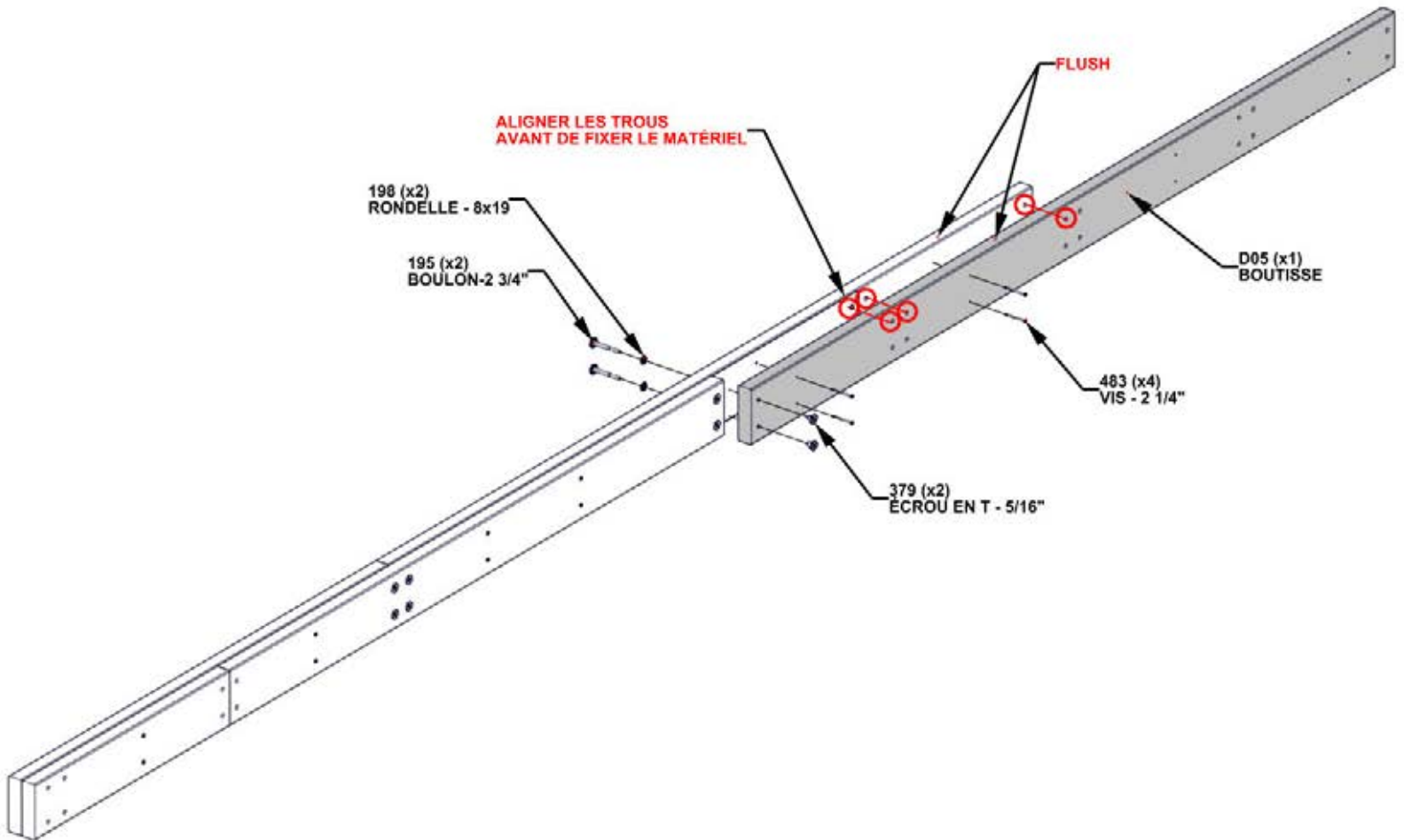

ETAPE 8D - ASSEMBLAGE DE LA POUTRE

QTÉ	N° DE PIECE	DESCRIPTION
8	H100379	ÉCROU EN T 5/16 BLK
8	H100198	RONDELLE D'ARRET EXT 8x19
8	H100513	BOULON WH 5/16x4 1/4 BLK



C01 CORBEAU - W2A03198
(x2) 1 7/16"x8 7/16"x35 1/8" (36x163x893)

INSEREZ LES ECROU ENT TOUT D'ABORD

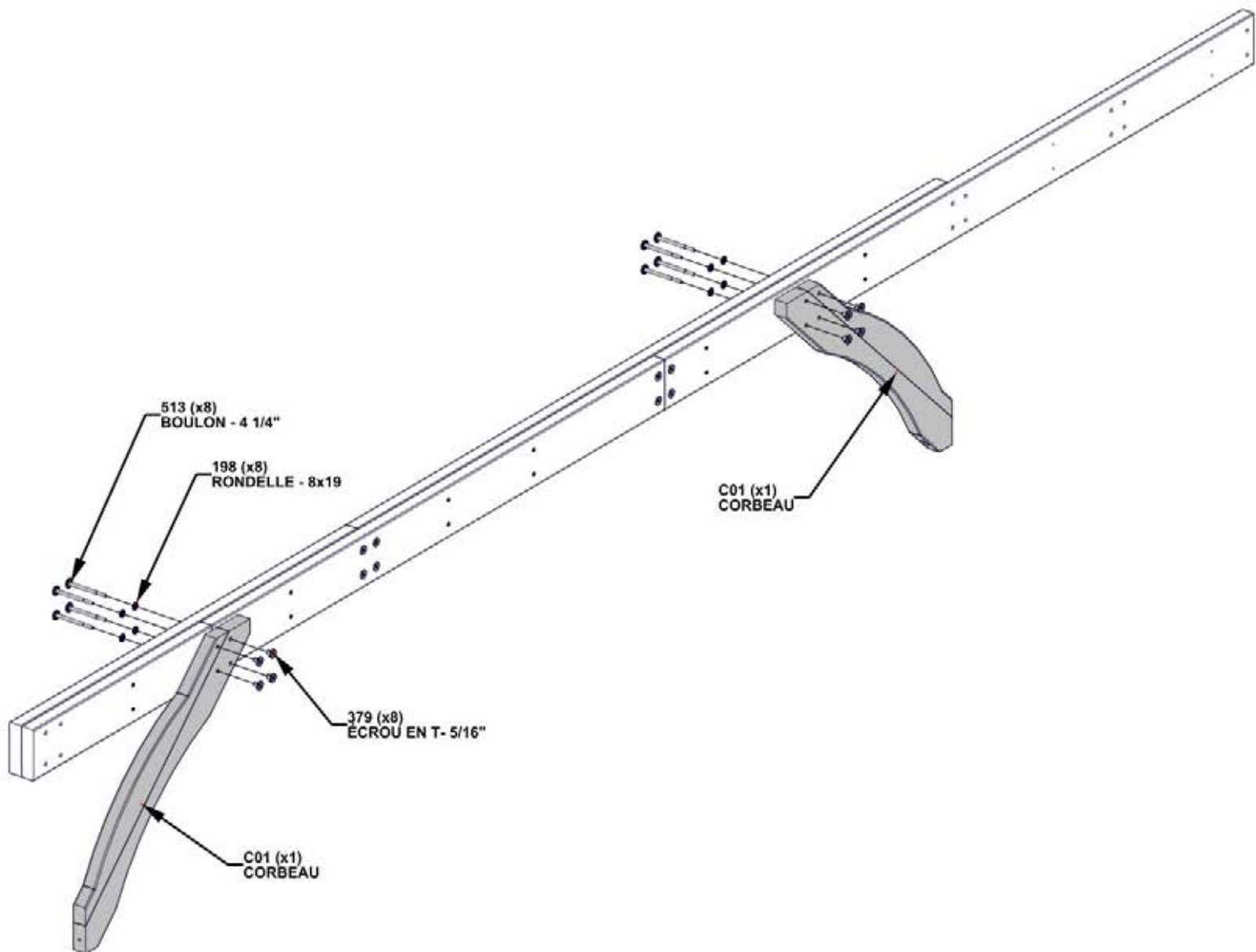

ETAPE 9 - ASSEMBLAGE DE GAZEBO



ASSEMBLAGE DE L'ETAPE 9

QTÉ	N° DE PIECE	DESCRIPTION
6	H100379	ÉCROU EN T 5/16 BLK
2	H100792	TIREFOND WH 1/4x3 BLK
6	H100198	RONDELLE D'ARRET EXT 8x19
2	H100405	RONDELLE D'ARRET EXT 6x15
6	H101058	BOULON WH 5/16x8 3/4 BLK



ASSEMBLAGE P03

INSÉREZ LES ECROU EN T TOUT D'ABORD

POUR CET ETAPE IL EST UTILE D'AVOIR TROIS PERSONNES EN ADDITION POUR AIDER LEVER LA STRUCTURE ET ATTACHER LA QUINCAILLERIE.

LA POUSSIÈRE DE SCIE PEUT ÊTRE LAISSÉE DANS LES TROUS DES BOULONS. SI VOUS AVEZ DU MAL À FAIRE ENTRER LES BOULONS, UTILISEZ UN LONG TOURNEVIS POUR ENLEVER LES DÉBRIS.

INSÉRER LES VIS DE DÉCALAGE EN DERNIER.

POUR ÉVITER DE FENDRE LE BOIS, S'ASSURER QUE LES VIS DE DÉCALAGE SE GLISSENT DANS LES TROUS PILOTES.

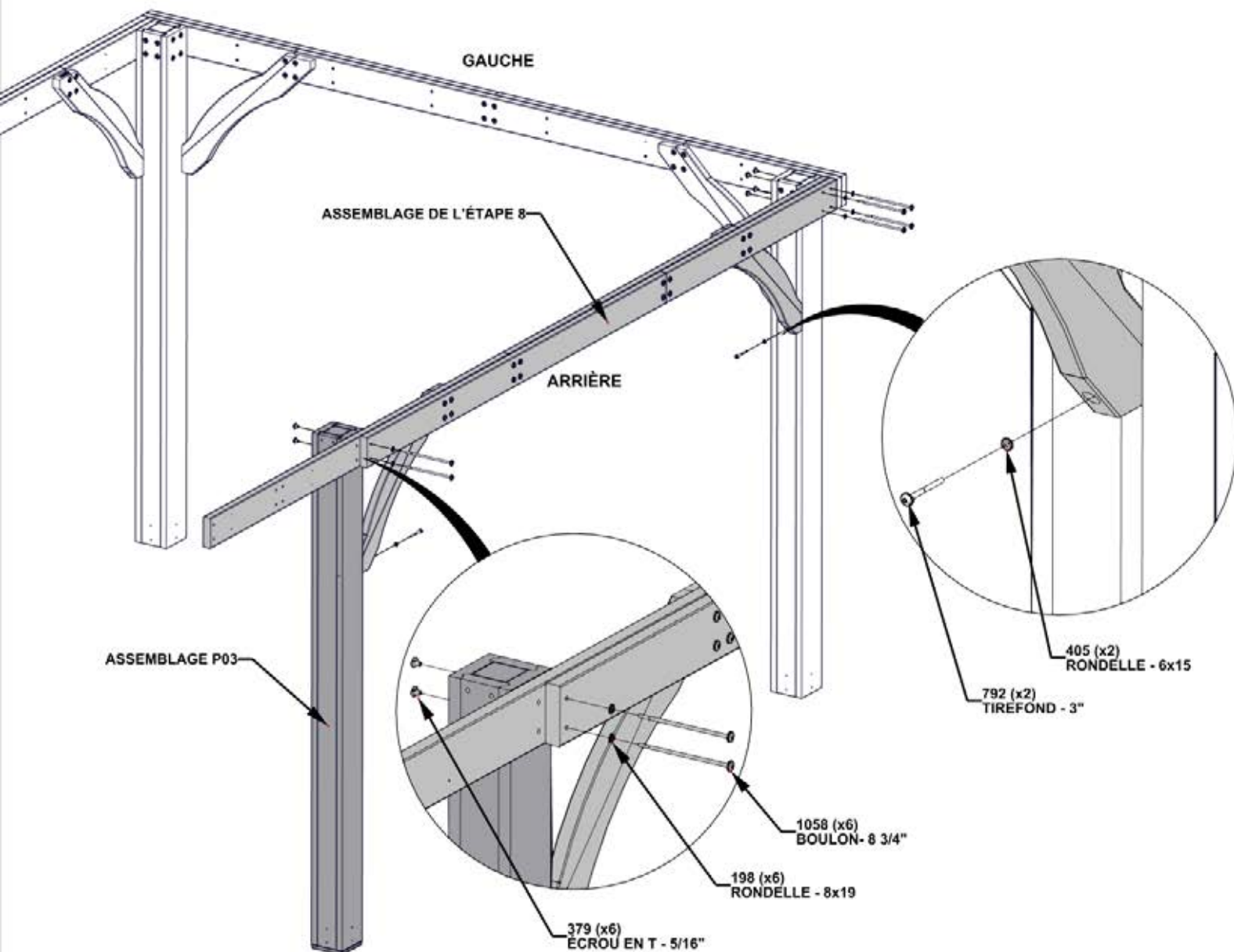

ETAPE 10A - ASSEMBLAGE DE GAZEBO

QTÉ	N° DE PIECE	DESCRIPTION
2	H100483	VIS PFH 8x2 1/4 BLK



D07 BOUTISSE - W4L19814
(x1) 1 7/16"x5 1/4"x51" (36x134x1296)



D04 BOUTISSE - W4L20650
(x1) 1 7/16"x5 1/4"x27 1/16" (36x134x688)

INSEREZ LES ECROU ENT TOUT D'ABORD

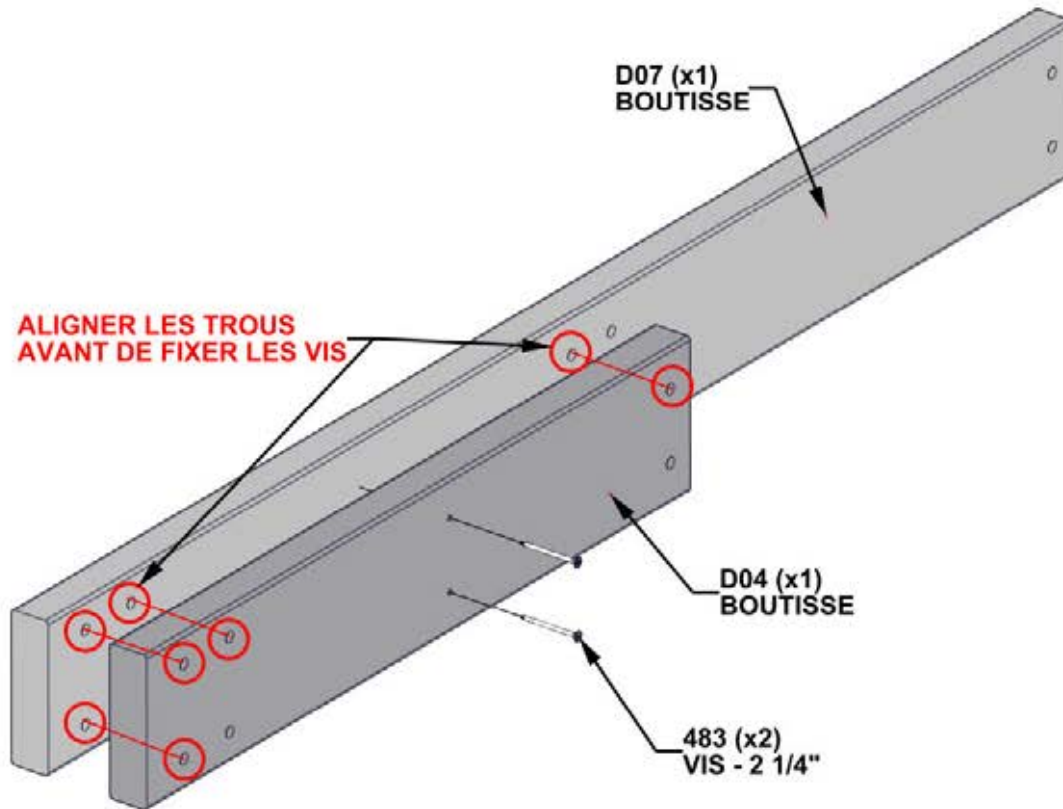

ETAPE 10B - ASSEMBLAGE DE GAZEBO

QTÉ	N° DE PIECE	DESCRIPTION
6	H100195	BOULON WH 5/16x2 3/4 BLK
6	H100198	RONDELLE D'ARRET EXT 8x19
6	H100483	VIS PFH 8x2 1/4 BLK
6	H100379	ÉCROU EN T 5/16 BLK

D08 BOUTISSE - W4L20651
(x1) 1 7/16"x5 1/4"x68 3/4" (36x134x1746)

D06 BOUTISSE - W4L20653
(x1) 1 7/16"x5 1/4"x89 1/2" (36x134x2274)

A4M02873 SUPPORT DE FAITAGE
(x1)

INSEREZ LES ECROU ENT TOUT D'ABORD

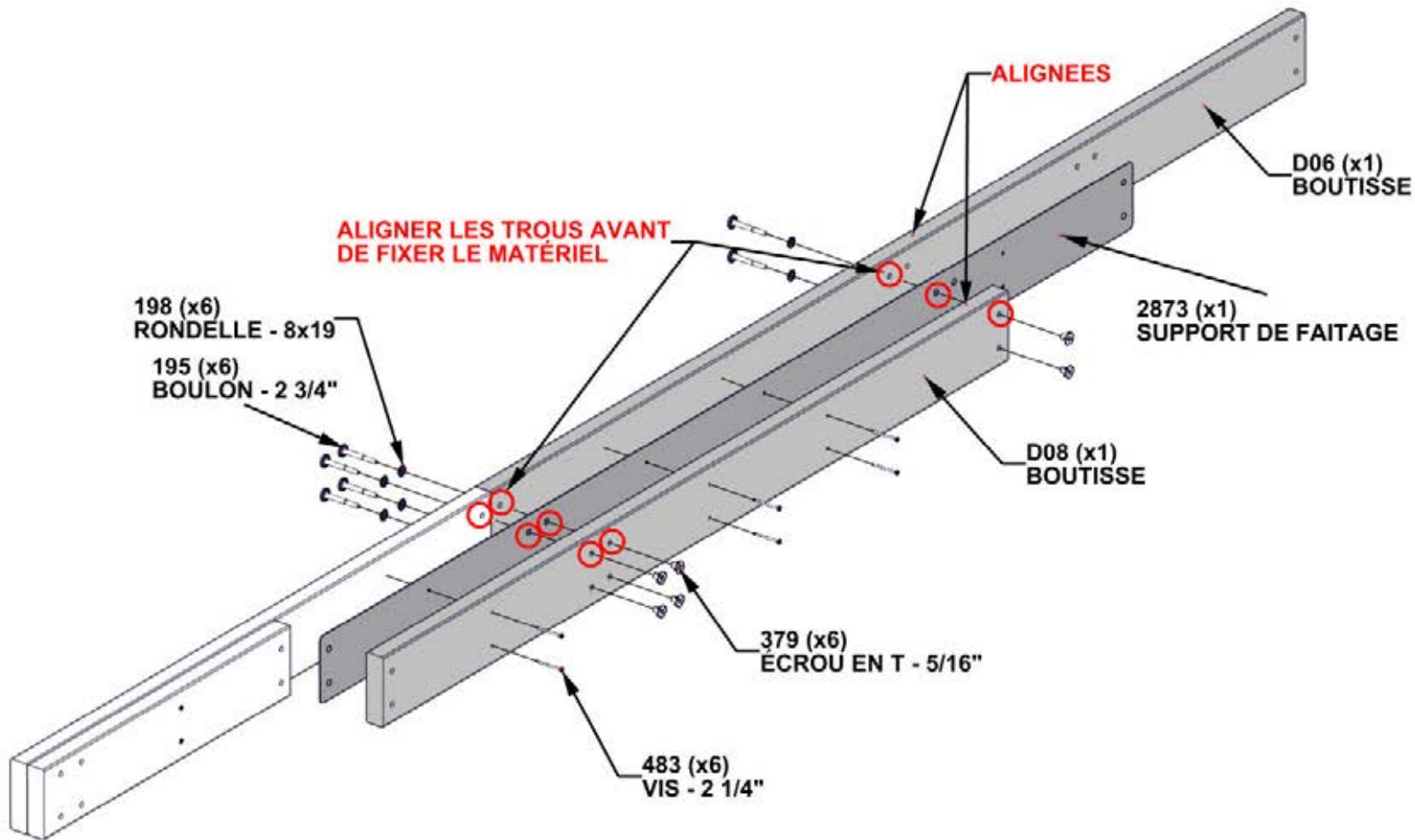

ETAPE 10C - ASSEMBLAGE DE GAZEBO

QTÉ	N° DE PIECE	DESCRIPTION
4	H100513	BOULON WH 5/16x4 1/4 BLK
4	H100198	RONDELLE D'ARRET EXT 8x19
4	H100379	ÉCROU EN T 5/16 BLK



C01 CORBEAU - W2A03198
(x1) 1 7/16"x6 7/16"x35 1/8" (36x163x893)

INSEREZ LES ECROU ENT TOUT D'ABORD

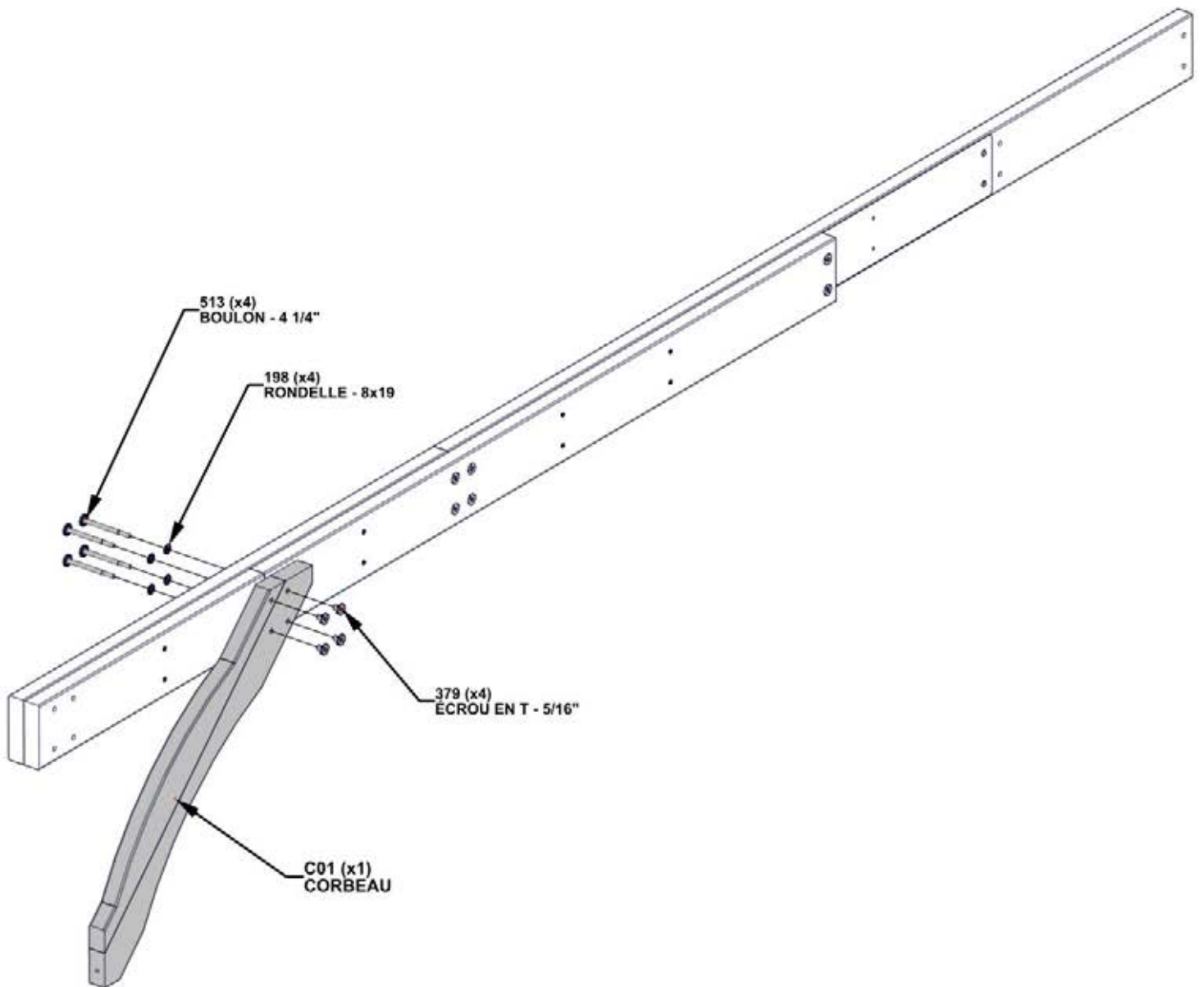

ÉTAPE 11A - ASSEMBLAGE DU GAZEBO

QTÉ	N° DE PIECE	DESCRIPTION
2	H100195	BOULON WH 5/16x2 3/4 BLK
6	H101058	BOULON WH 5/16x8 3/4 BLK
8	H100198	RONDELLE D'ARRET EXT 8x19
8	H100379	ÉCROU EN T 5/16 BLK

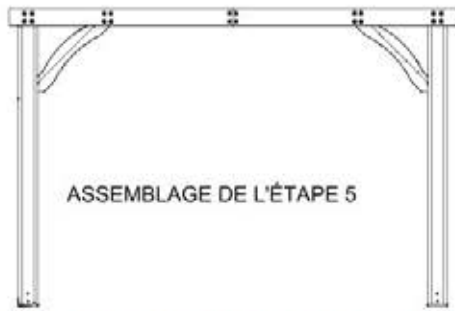

INSÉREZ LES ÉCROU EN T TOUT D'ABORD

POUR CETTE ÉTAPE, IL EST UTILE D'AVOIR 3 PERSONNES SUPPLÉMENTAIRES POUR AIDER À METTRE EN PLACE L'ASSEMBLAGE ET À FIXER LE MATÉRIEL.

DE LA SCIURE DE BOIS PEUT RESTER DANS LES TROUS DE BOULONS. SI VOUS AVEZ LES BOULONS S'ENCLANCHENT DIFFICILEMENT, UTILISEZ UN LONG TOURNEVIS POUR RETIRER LES DÉBRIS.

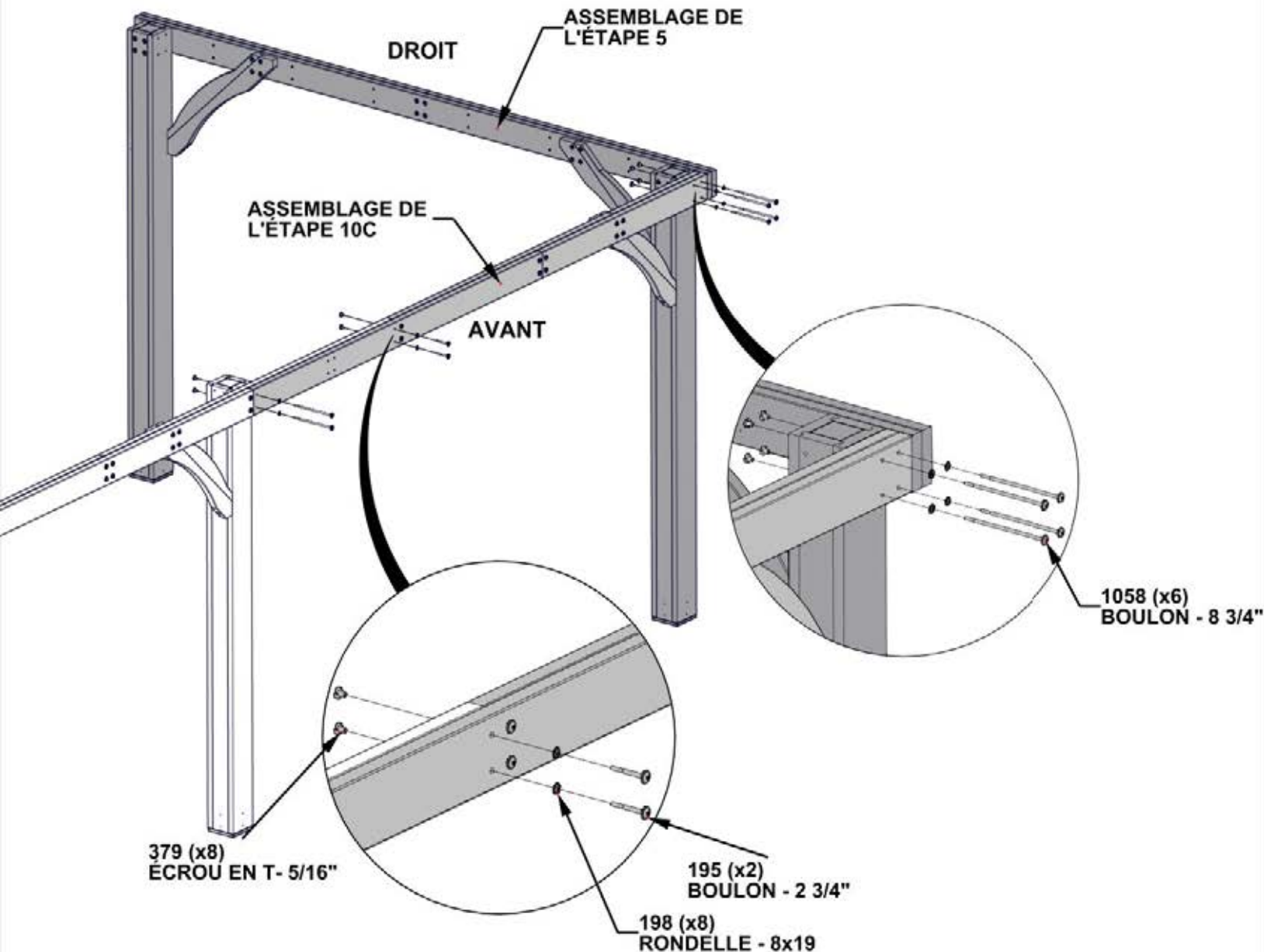

ÉTAPE 11B - ASSEMBLAGE DU GAZEBO

QTÉ	N° DE PIECE	DESCRIPTION
4	H100513	BOULON WH 5/16x4 1/4 BLK
2	H100405	RONDELLE D'ARRET EXT 6x15
4	H100198	RONDELLE D'ARRET EXT 8x19
2	H100792	TIREFOND WH 1/4x3 BLK
4	H100379	ÉCROU EN T 5/16 BLK



C01 CORBEAU - W2A03198
(x1) 1 7/16"x6 7/16"x35 1/8" (36x163x893)

INSÉREZ LES ÉCROU EN T TOUT D'ABORD

INSÉRER LES TIRE-FONDS EN DERNIER.

POUR ÉVITER QUE LE BOIS NE SE FENDE, ASSUREZ-VOUS S'ASSURER QUE LES TIRE-FONDS SONT INSÉRÉS DANS LES AVANT-TROUS.

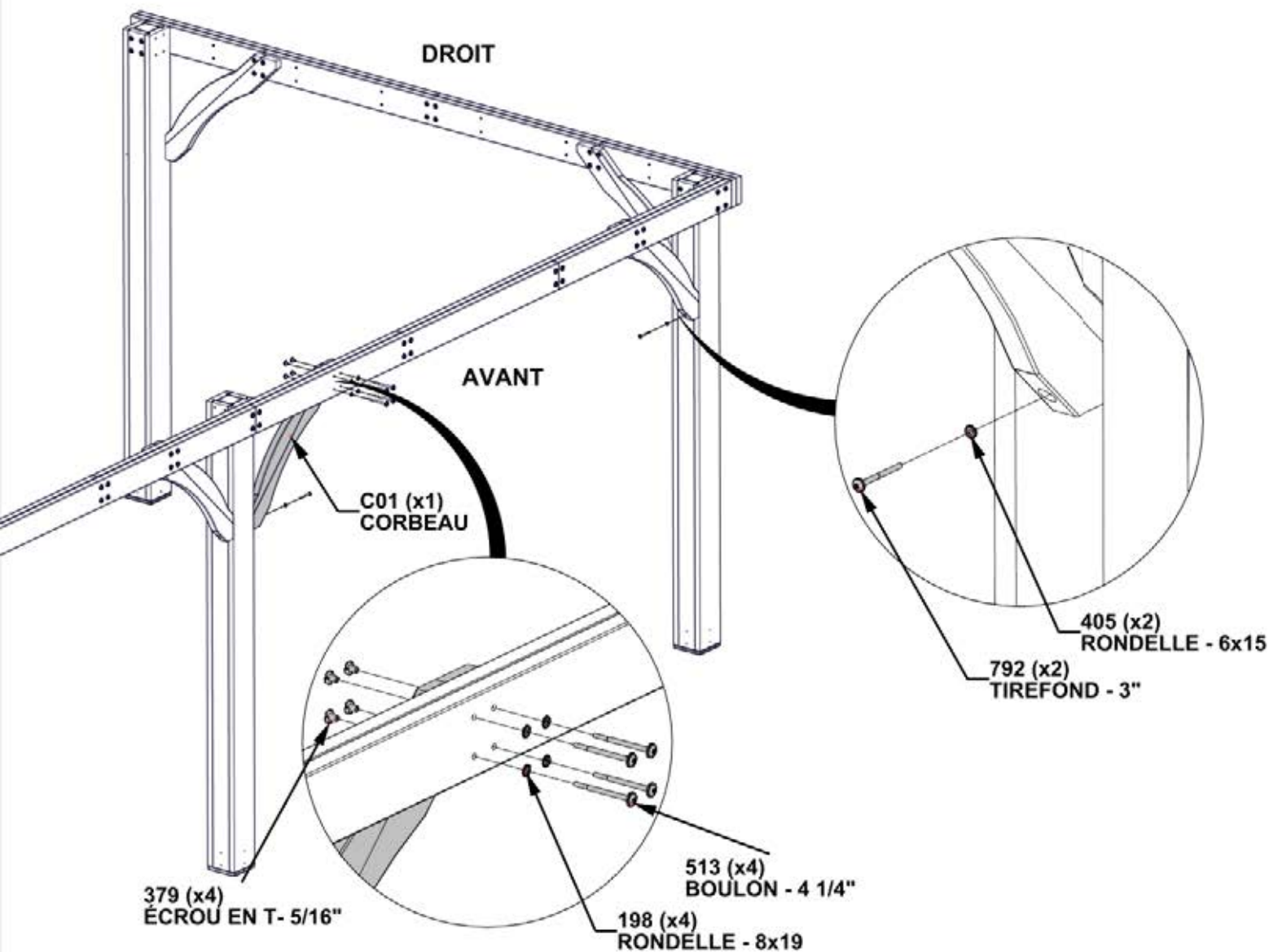

ÉTAPE 11C - ASSEMBLAGE DU GAZEBO

QTÉ	N° DE PIECE	DESCRIPTION
4	H100483	VIS 8x2 1/4 BLK

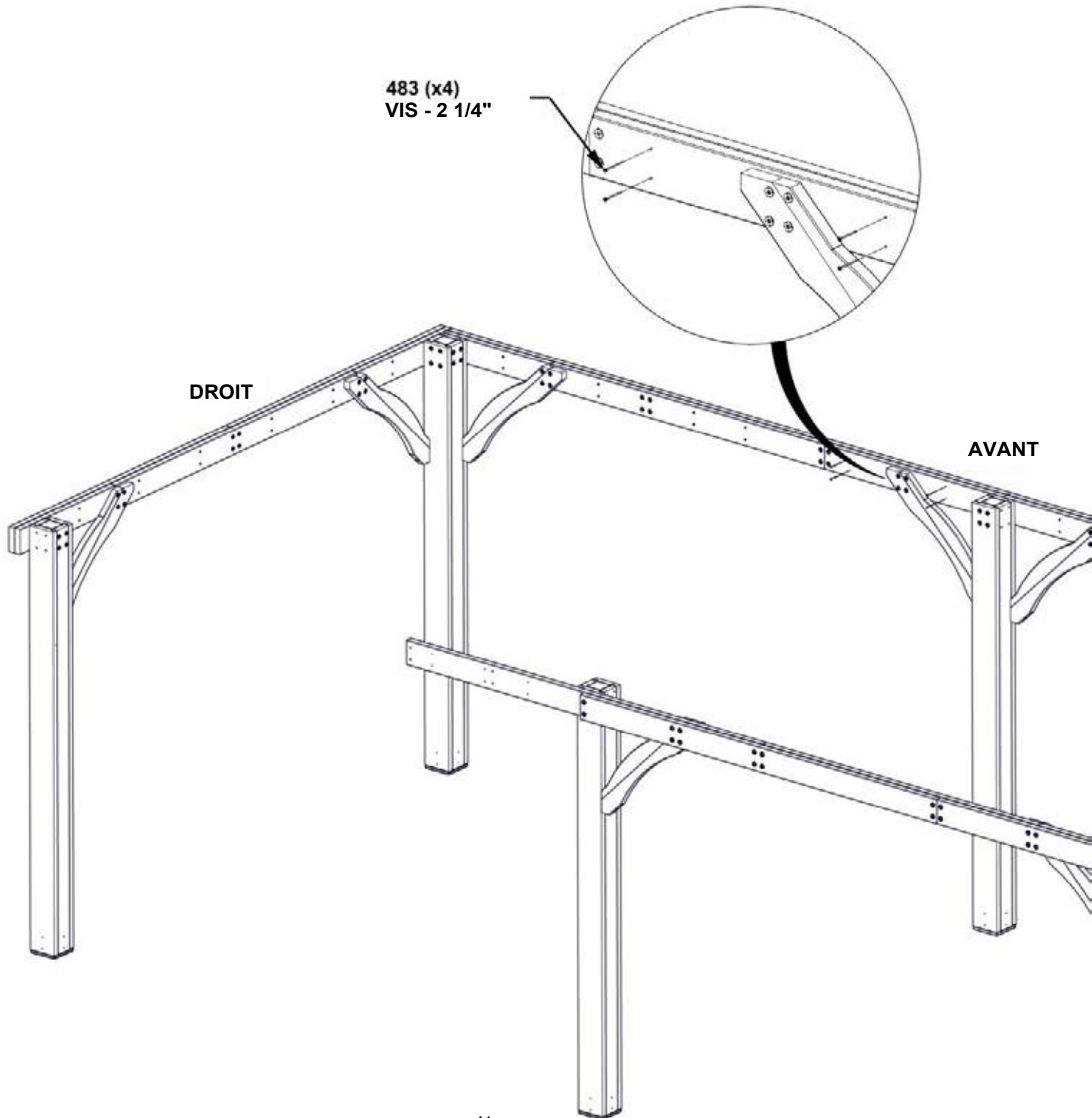

ÉTAPE 12A - ASSEMBLAGE DE LA POUTRE



D07 BOUTISSE- W4L19814
(x1) 1 7/16"x5 1/4"x51" (36x134x1296)



D04 BOUTISSE- W4L20650
(x1) 1 7/16"x5 1/4"x27 1/16" (36x134x688)

QTÉ	N° DE PIECE	DESCRIPTION
2	H100483	VIS PFH 8x2 1/4 BLK

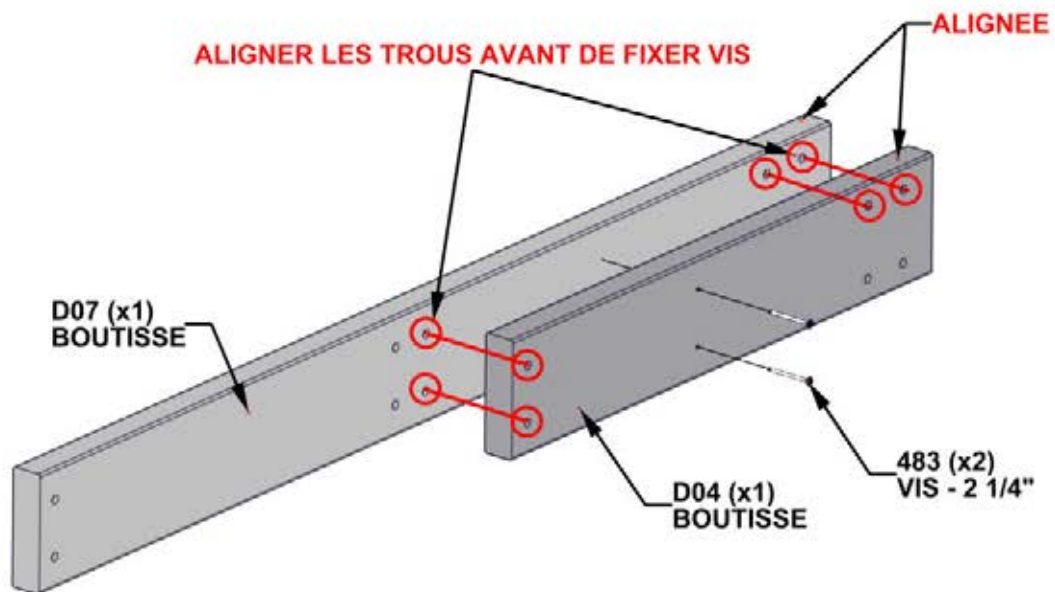

ÉTAPE 12B - ASSEMBLAGE DE LA POUTRE



D08 BOUTISSE - W4L20651
(x1) 1 7/16"x5 1/4"x68 3/4" (36x134x1746)

QTÉ	N° DE PIECE	DESCRIPTION
6	H100195	BOULON WH 5/16x2 3/4 BLK
6	H100198	RONDELLE D'ARRET EXT 8x19
6	H100483	VIS PFH 8x2 1/4 BLK
6	H100379	ÉCROU EN T 5/16 BLK



D06 BOUTISSE - W4L20653
(x1) 1 7/16"x5 1/4"x89 1/2" (36x134x2274)



A4M02873 SUPPORT DE FAÏTAGE
(x1)

INSÉREZ LES ÉCROU EN T TOUT D'ABORD

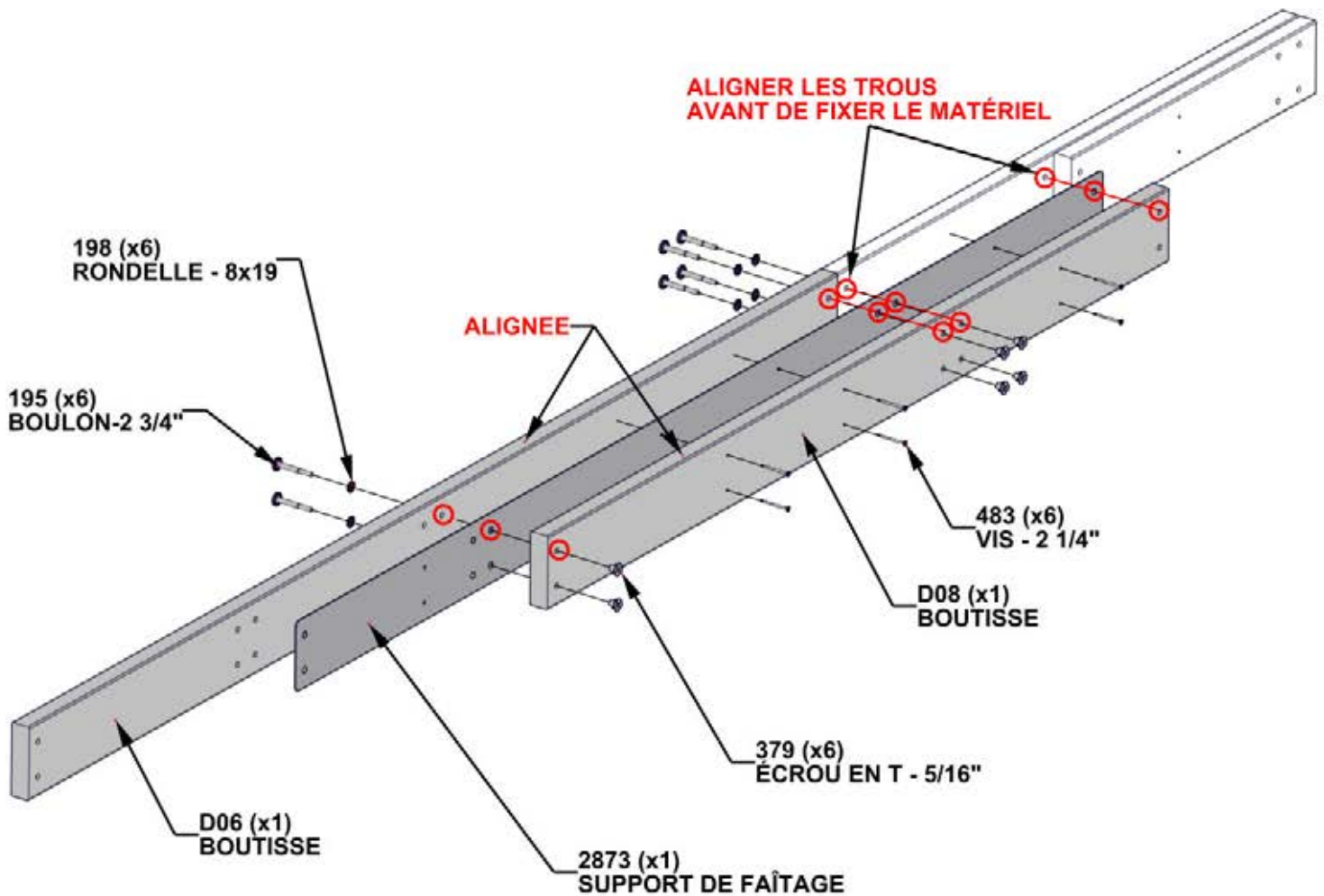

ÉTAPE 12C - ASSEMBLAGE DE LA POUTRE

QTÉ	N° DE PIECE	DESCRIPTION
4	H100513	BOULON WH 5/16x4 1/4 BLK
4	H100198	RONDELLE D'ARRET EXT 8x19
4	H100379	ÉCROU EN T 5/16 BLK



C01 CORBEAU- W2A03198
(x1) 1 7/16"x6 7/16"x35 1/8" (36x163x893)

INSÉREZ LES ÉCROU EN T TOUT D'ABORD

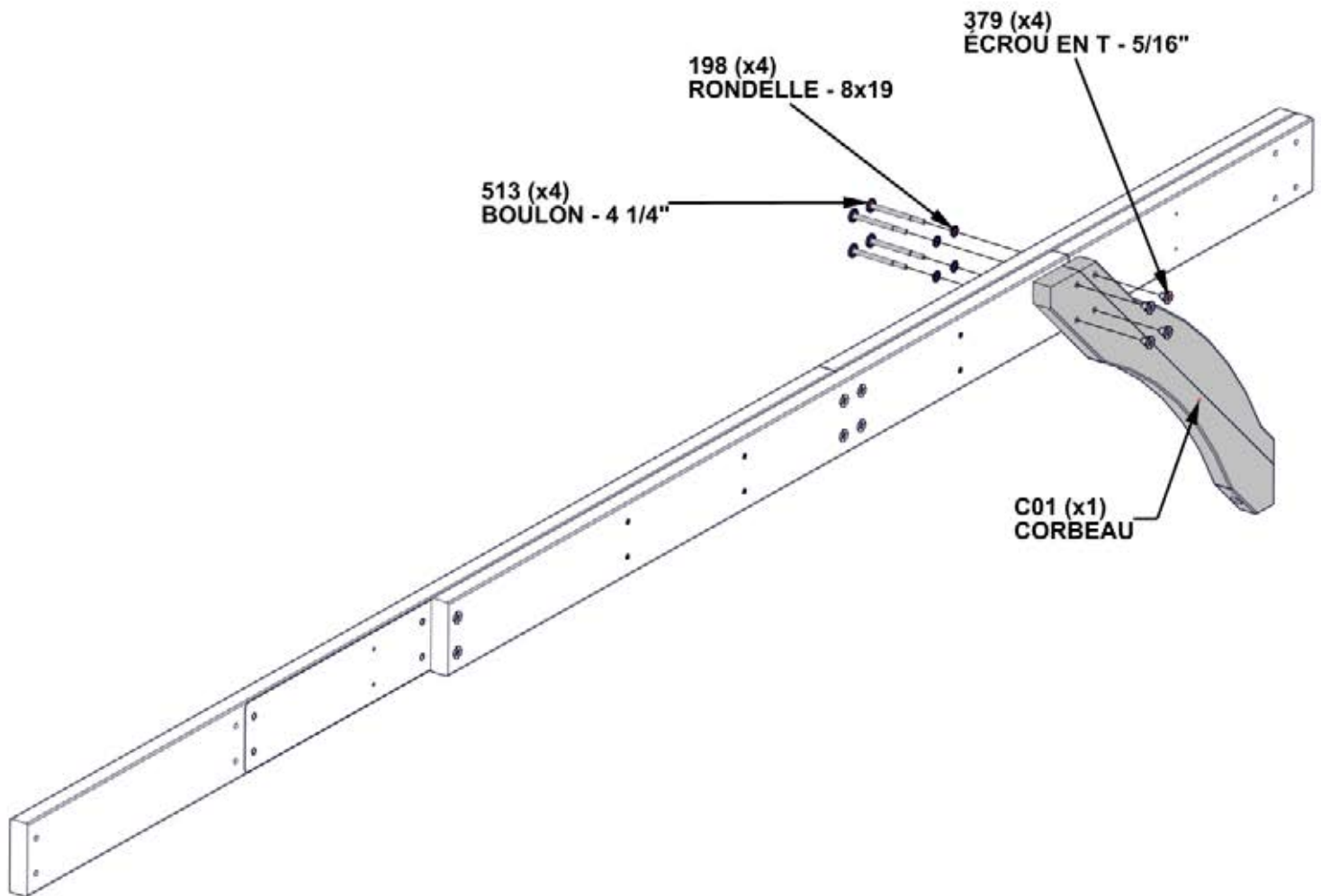

ÉTAPE 13A - ASSEMBLAGE DU GAZEBO

QTÉ	N° DE PIECE	DESCRIPTION
2	H100195	BOULON WH 5/16x2 3/4 BLK
6	H101058	BOULON WH 5/16x8 3/4 BLK
8	H100198	RONDELLE D'ARRET EXT 8x19
8	H100379	ÉCROU EN T 5/16 BLK



INSÉREZ LES ÉCROU EN T TOUT D'ABORD

POUR CETTE ÉTAPE, IL EST UTILE D'AVOIR 3 PERSONNES SUPPLÉMENTAIRES AIDER À MONTER L'ENSEMBLE ET FIXER LE MATÉRIEL.

DE LA SCIURE DE BOIS PEUT RESTER DANS LES TROUS DE BOULONS. SI VOUS AVEZ LES BOULONS S'ENCLANCHENT DIFFICILEMENT, UTILISEZ UN LONG TOURNEVIS POUR RETIRER LES DÉBRIS.

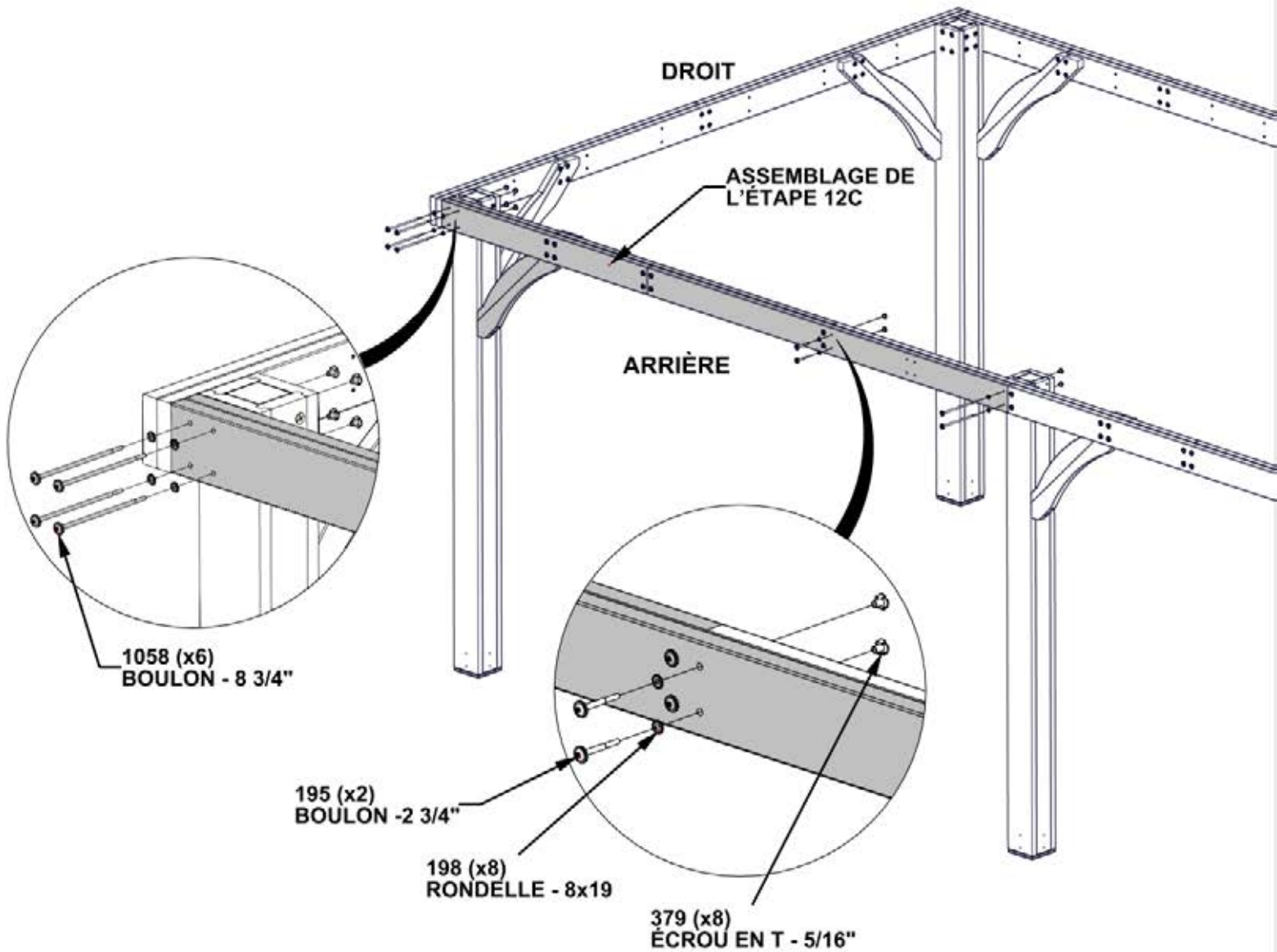

ÉTAPE 13B - ASSEMBLAGE DU GAZEBO

QTÉ	N° DE PIECE	DESCRIPTION
4	H100513	BOULON WH 5/16x4 1/4 BLK
2	H100405	RONDELLE D'ARRET EXT 6x15
4	H100198	RONDELLE D'ARRET EXT 8x19
2	H100792	TIREFOND WH 1/4x3 BLK
4	H100379	ÉCROU EN T 5/16 BLK



C01 CORBEAU - W2A03198
(x1) 1 7/16"x6 7/16"x35 1/8" (36x163x893)

INSÉREZ LES ÉCROU EN T TOUT D'ABORD

INSÉRER LES TIRE-FONDS EN DERNIER.

POUR ÉVITER QUE LE BOIS NE SE FENDE,
ASSUREZ-VOUS S'ASSURER QUE LES TIRE-FONDS
SONT INSÉRÉS DANS LES AVANT-TROUS.

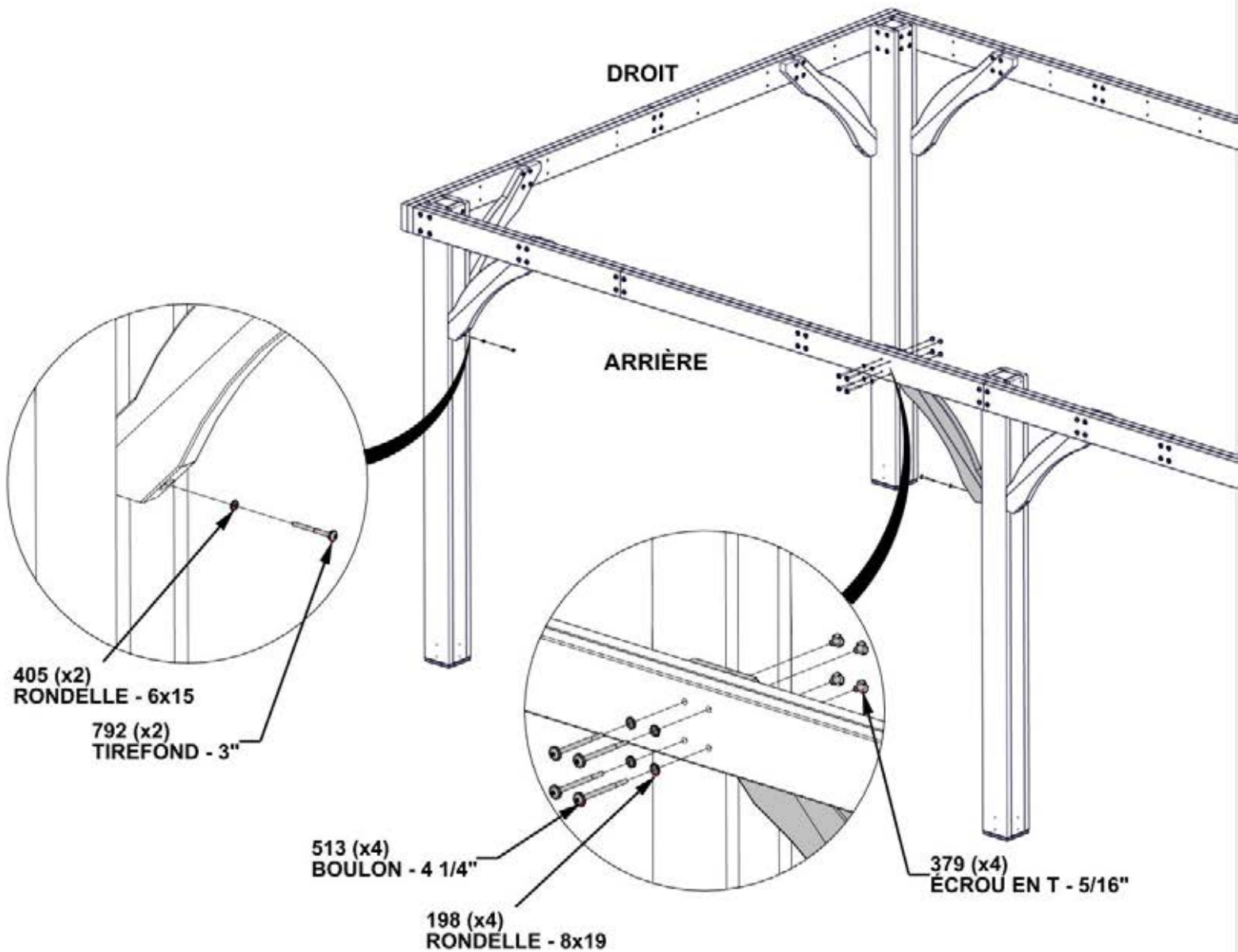

ÉTAPE 13C - ASSEMBLAGE DU GAZEBO

QTÉ	N° DE PIECE	DESCRIPTION
4	H100483	VIS PFH 8x2 1/4 BLK

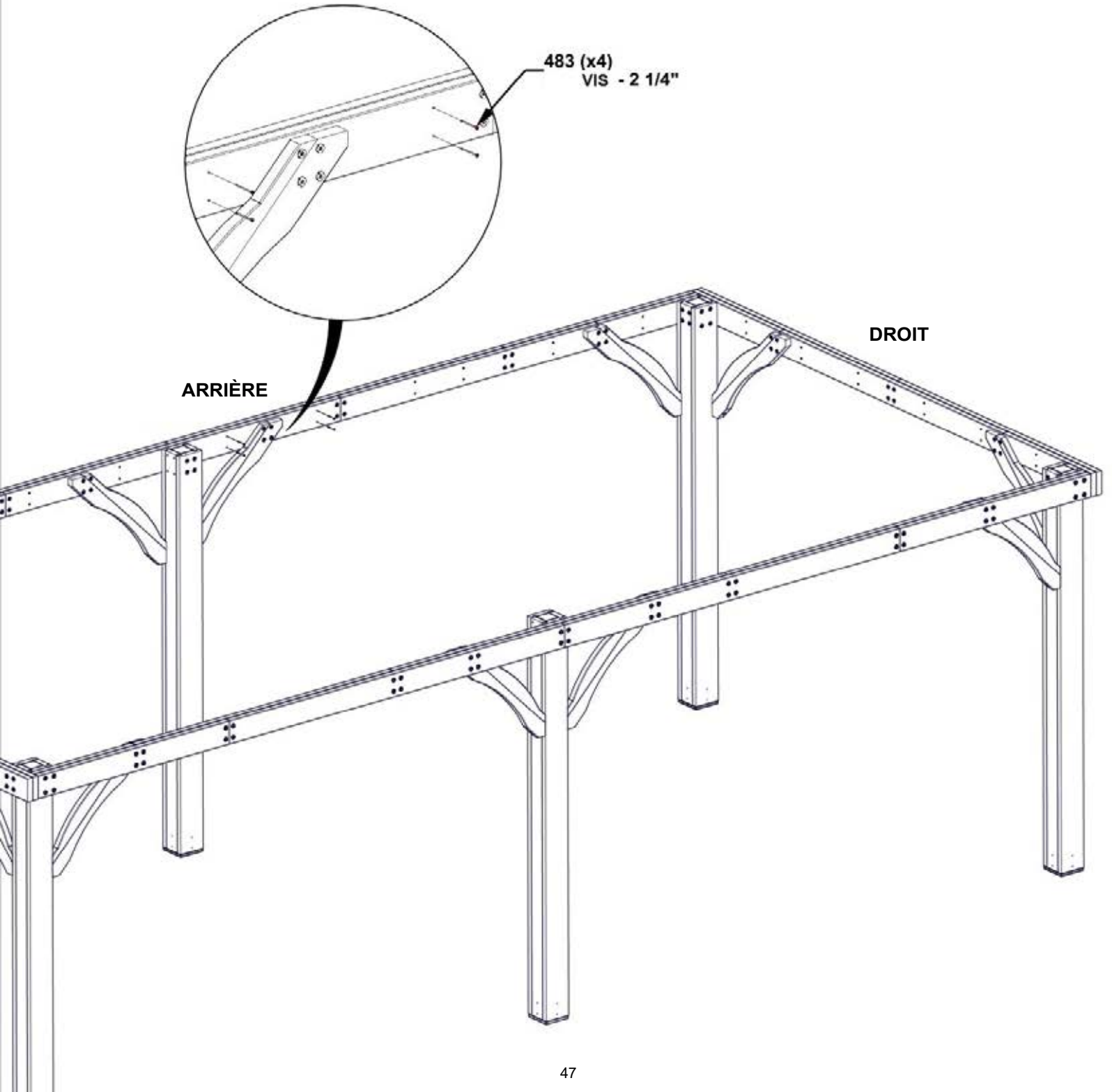

ÉTAPE 14 - ASSEMBLAGE CARRÉ

CRITICAL: EQUERREZ LE GAZEBO AVANT DE SUIVRE LES ÉTAPES SUIVANTES. DÈS QU'IL EST CARRÉ VEUILLEZ SERRER TOUTE LA QUINCAILLERIE

LES MESURES SONT PRIS DE L'INTÉRIEURE D'UN POTEAU À L'AUTRE.

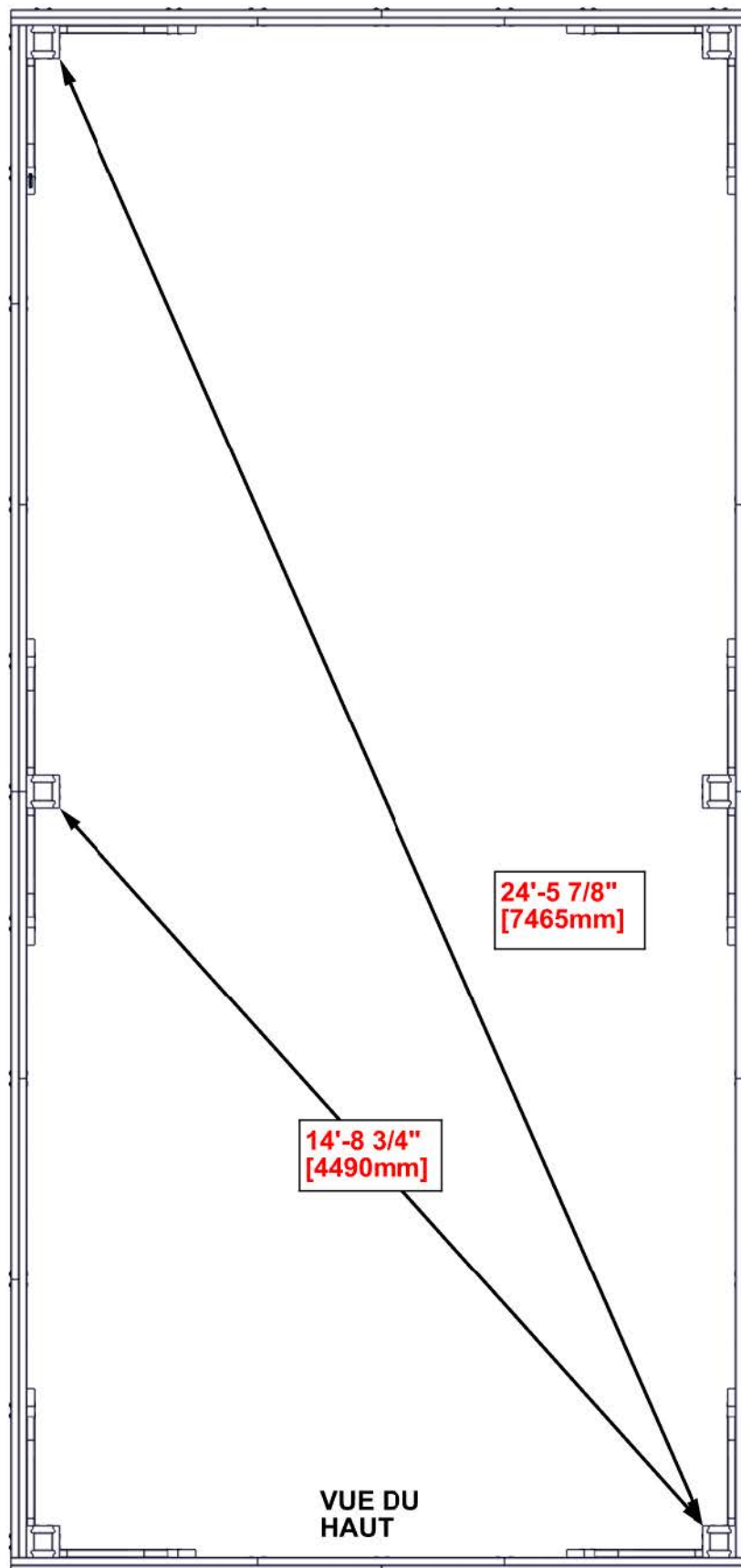

ÉTAPE 15A - SUPPORTS DE TOIT

QTÉ	NUMÉRO D'ARTICLE	DESCRIPTION
16	H100460	TIREFOND WH 1/4x1 BLK

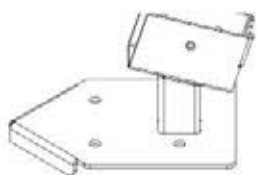

A4M01234 PINCEAU DE POTEAU
(x4)

NE PAS SUR-SERREZ

**RÉPÉTEZ SUR TOUS LES QUATRE
POTEAUX DE COIN**

460 (x4)
TIREFOND - 1"

1234 (x1)
PINCEAU DE POTEAU

**VÉRIFIEZ QUE LES PINCEAUX
SONT ALIGNÉS AVEC LE POTEAU
AVANT D'ATTACHER LES TIREFONDS.**

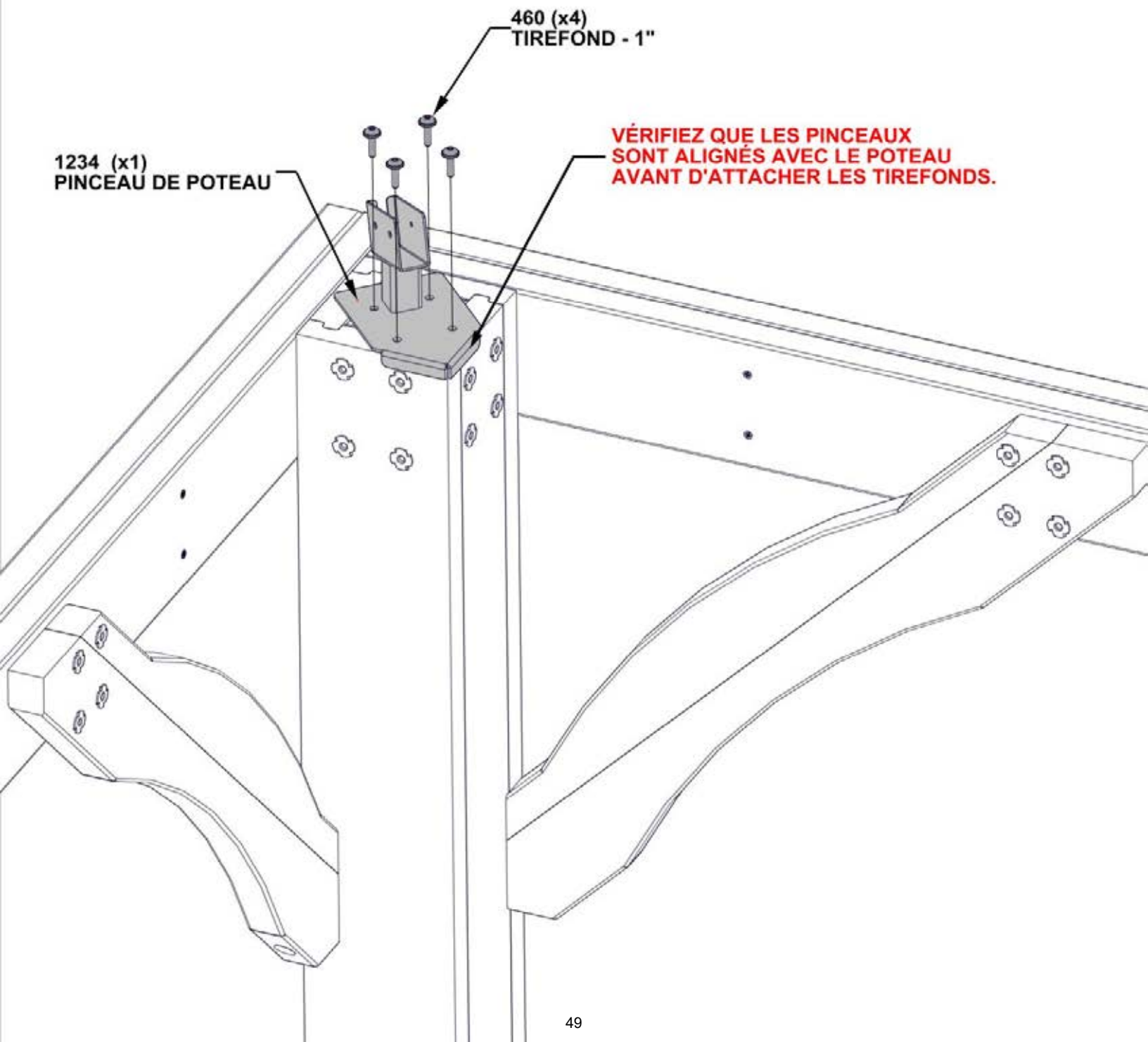

ÉTAPE 15B - SUPPORTS DE TOIT

QTÉ	NUMÉRO D'ARTICLE	DESCRIPTION
8	H100460	TIREFOND WH 1/4x1 BLK

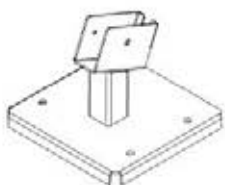

A4M01894 PINCEAU DE POTEAU CENTRE
(x2)

NE PAS SUR-SERREZ

**RÉPÉTEZ SUR LES AUTRES POTEAUX
CENTRAUX**

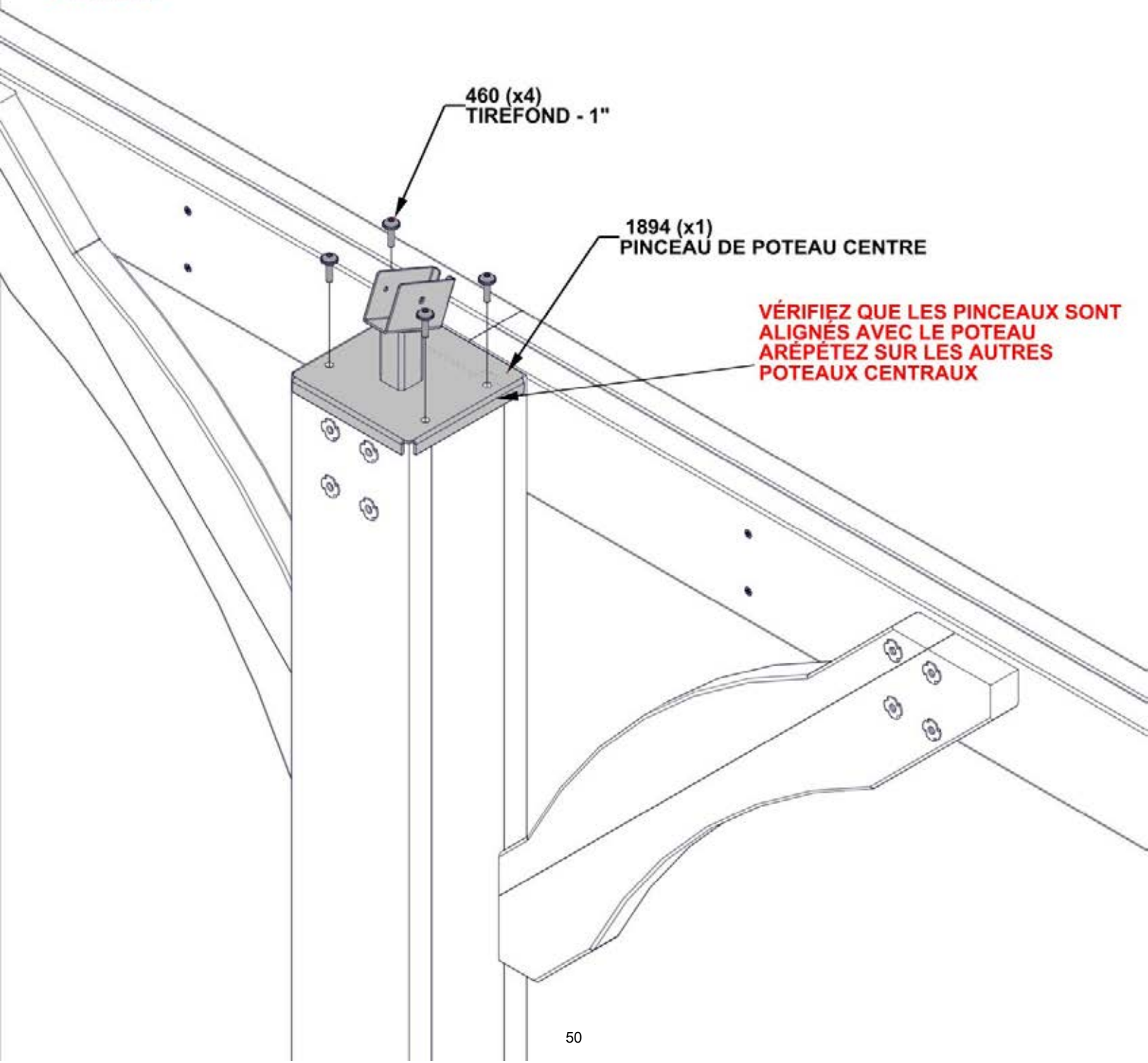

ÉTAPE 16A - SUPPORTS DE TOIT

QTÉ	NUMÉRO D'ARTICLE	DESCRIPTION
36	H100382	VIS PFH 8x1 3/4 BLK



H03 PLANCHE DE FAÎTAGE - W4L19452
(x2) 15/16"x3 3/8"x64 1/2" (24x86x1639)



H04 PLANCHE DE FAÎTAGE - W4L19453
(x2) 15/16"x3 3/8"x88 9/16" (24x86x2250)



A4M02872 SUPPORT DE FAÎTAGE
(x1)

ALIGNER LES TROUS PILOTES

ÉQUERREZ TOUS LES BOUTS ET TOUS LES BORDS AVANT D'INSÉRER LES VIS

NOTE LES TROUS PLUS PROCHE AU BORD INFÉRIEUR

NOTEZ L'ORIENTATION DES TROUS PILOTS SUR LA SURFACE HAUT

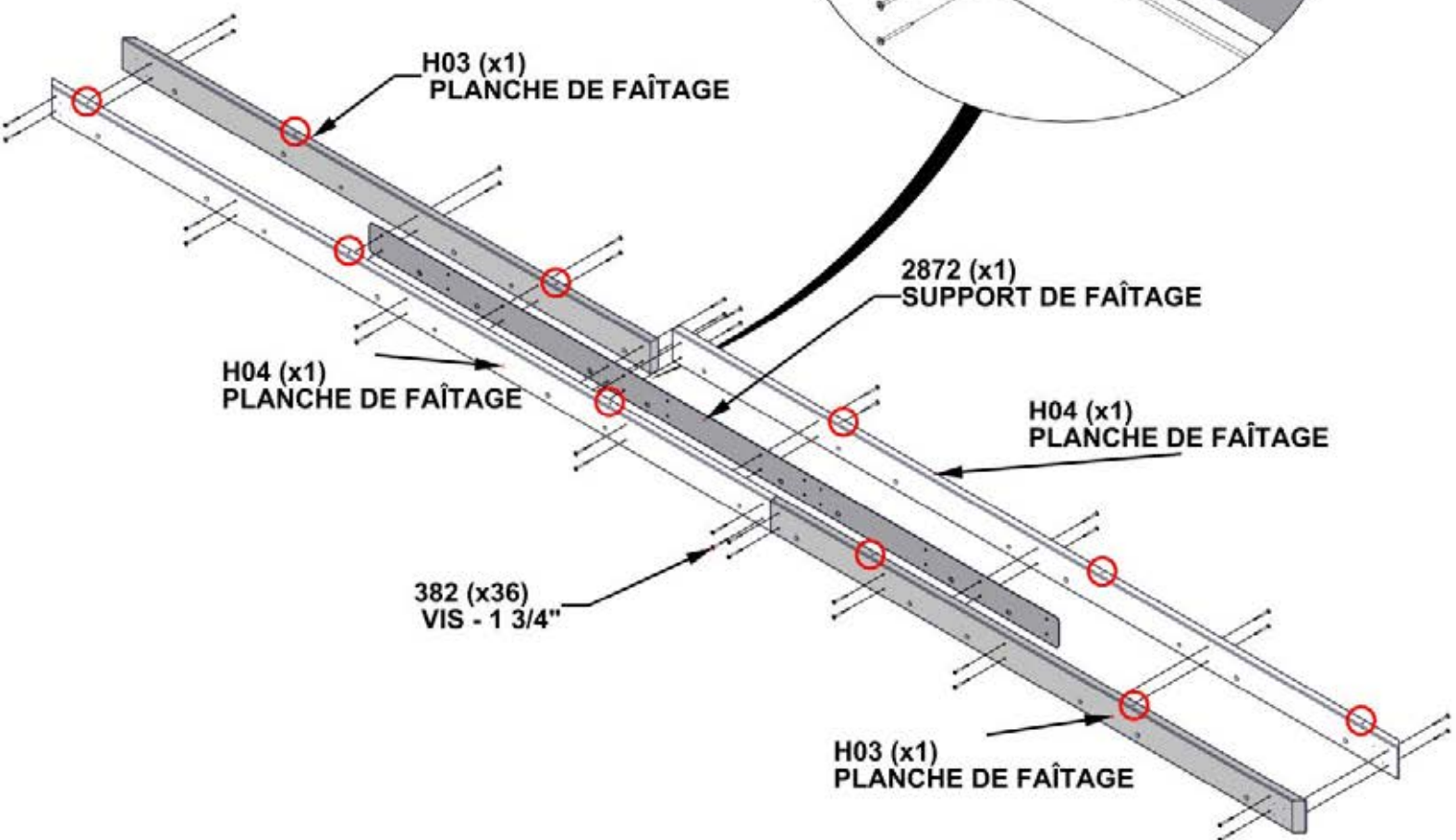
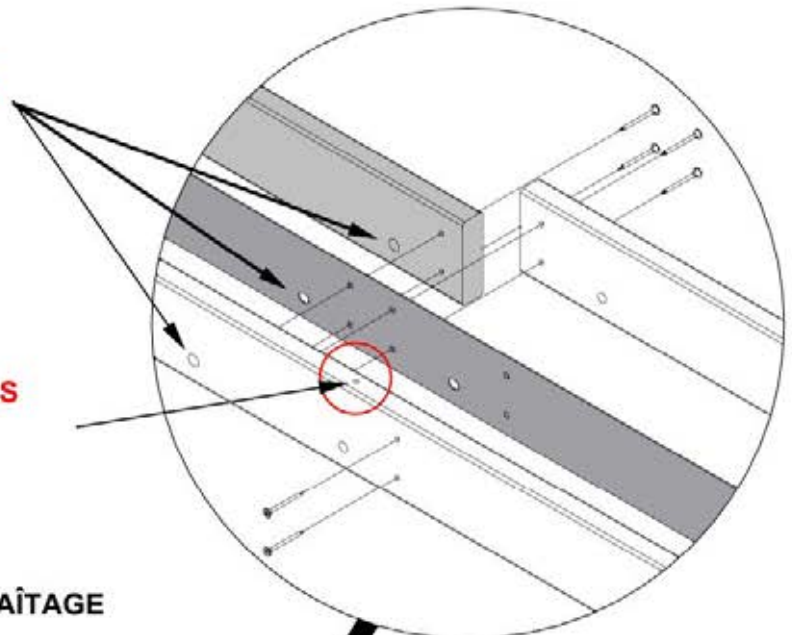

ÉTAPE 16B - SUPPORTS DE TOIT

QTÉ	NUMÉRO D'ARTICLE	DESCRIPTION
6	H100379	ÉCROU EN T -5/16" BLK
16	H100385	VIS PFH 8x1 BLK

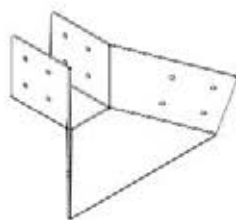

A4M01895 SUPPORT DE PANNEAU
(x2)

INSÉREZ LES ÉCROU EN T TOUT D'ABORD

UTILISEZ LES TROUS PILOTES POUR ATTACHER LES SUPPORTS.

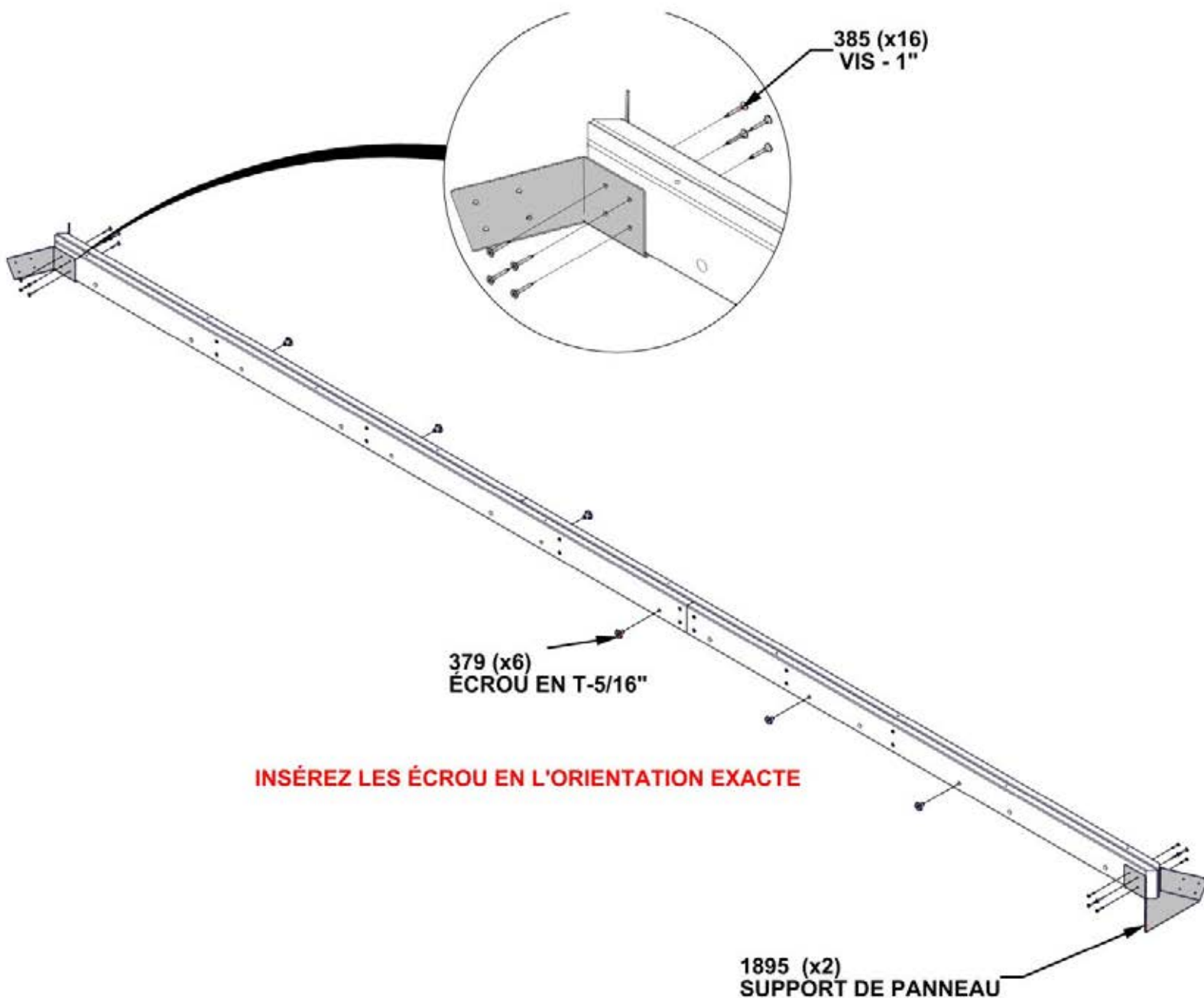

ÉTAPE 16C - SUPPORTS DE TOIT

QTÉ	NUMÉRO D'ARTICLE	DESCRIPTION
2	H100403	TIREFOND WH 1/4x1 1/2 BLK

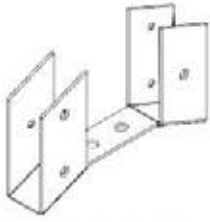

A4M01902 CINTRE À CHEVRONS
(x1)

ALIGNEZ LES TROUS PILOTES

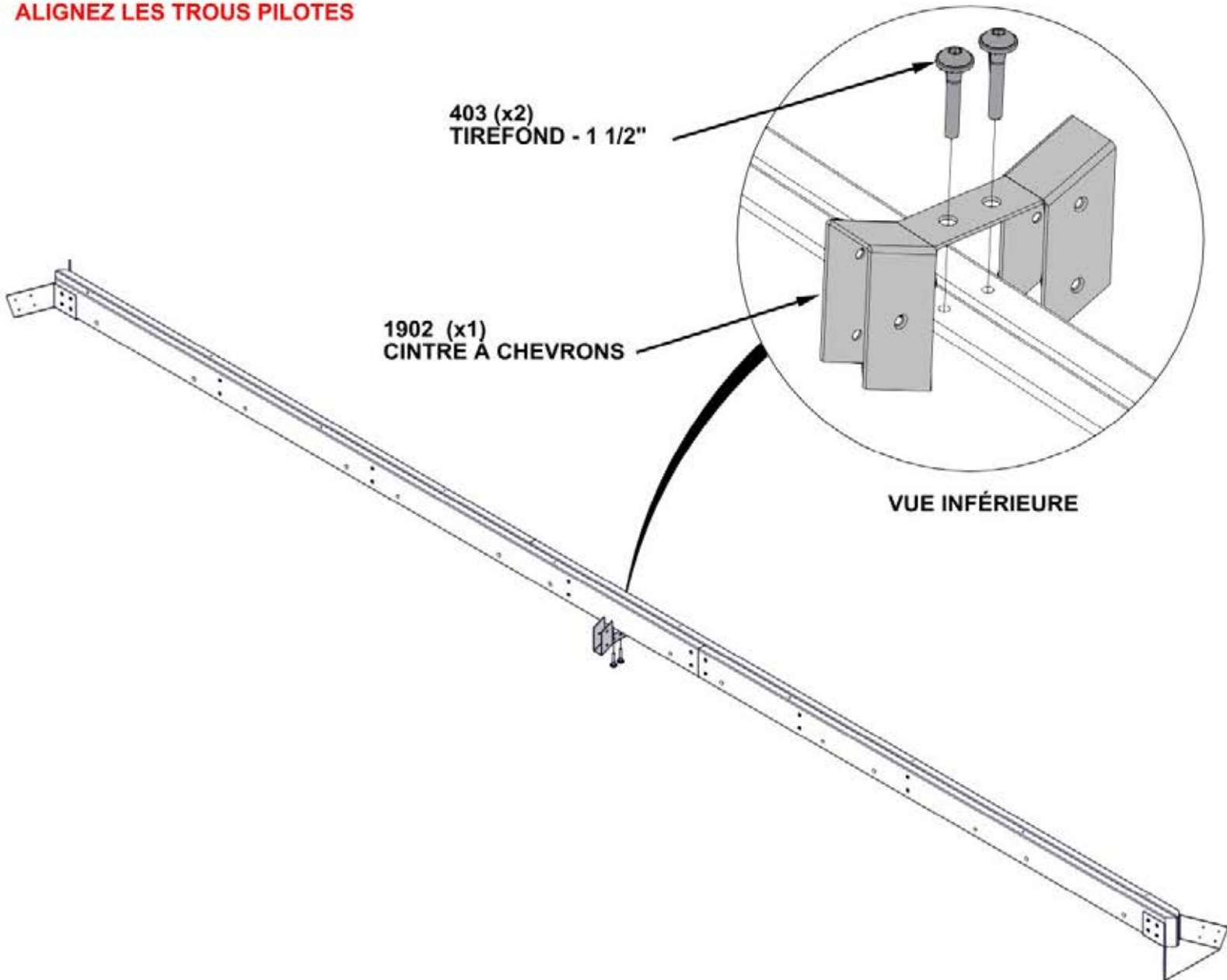

ÉTAPE 17 - SUPPORTS DE TOIT

QTÉ	NUMERO D'ARTICLE	DESCRIPTION
48	H100385	VIS PFH 8x1 BLK



H02 CHEVRON- W4L17522
(x4) 15/16"x3 3/8"x39 3/8" (24x86x1000)



H01 CHEVRON - W4L17521
(x4) 15/16"x3 3/8"x54 1/8" (24x86x1374)

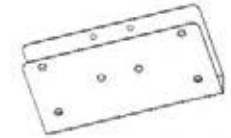

A4M01237 PINCEAU DE SUPPORT DE TOIT
(x4)

ALIGNEZ LES TROUS PILOTES

RÉPÉTEZ CET ÉTAPE QUATRE FOIS

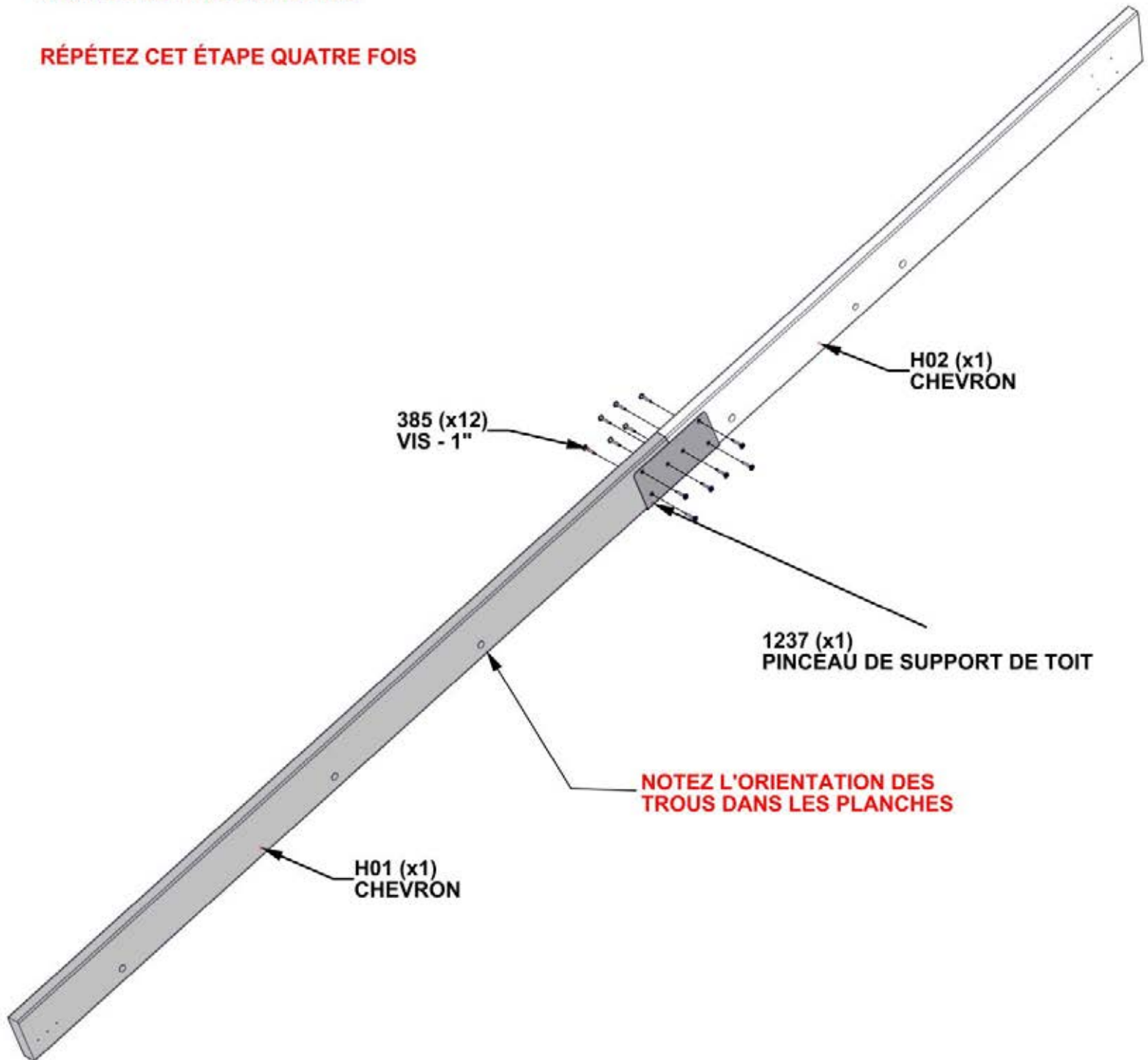

ÉTAPE 18 - SUPPORTS DE TOIT

QTÉ	NUMERO D'ARTICLE	DESCRIPTION
4	H100379	ÉCROU EN T-5/16" BLK
16	H100385	VIS PFH 8x1 BLK



(x1) ASSEMBLAGE DE FAÎTAGE



(x4) ASSEMBLAGE DES CHEVRONS

INSÉREZ LES ÉCROU EN T TOUT D'ABORD

ALIGNEZ LES TROUS PILOTES

NOTEZ L'ORIENTATION DES TROUS

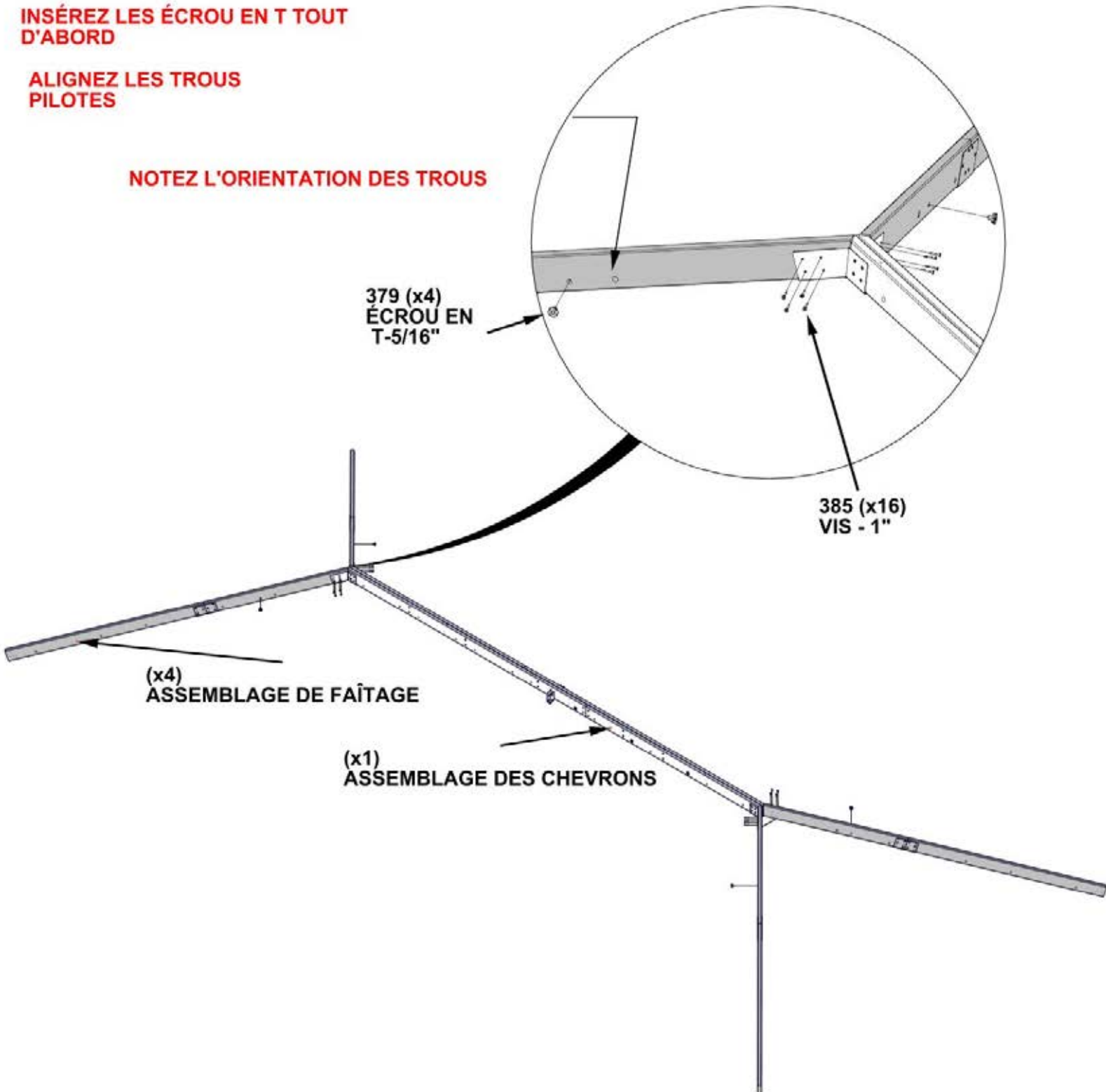

ÉTAPE 19 - ASSEMBLAGE DU CAPUCHON DE CRÊTE

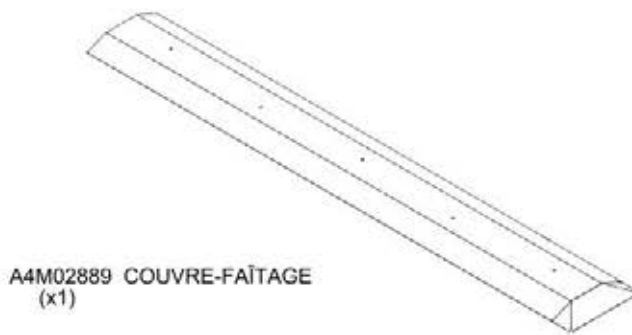
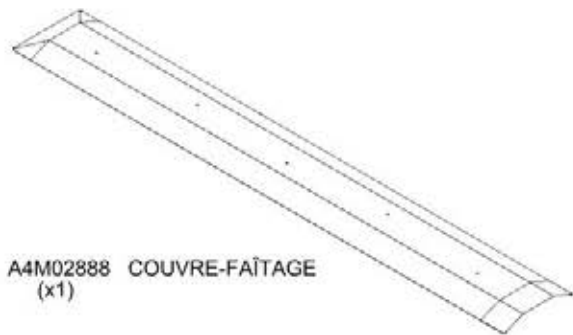

ATTENTION! - VEUILLEZ PORTER LES GANTS LORSQUE VOUS MANIPULER L'ACIER

ENLEVER LA COUCHE BLEU PROTECTRICE AVANT L'ASSEMBLAGE

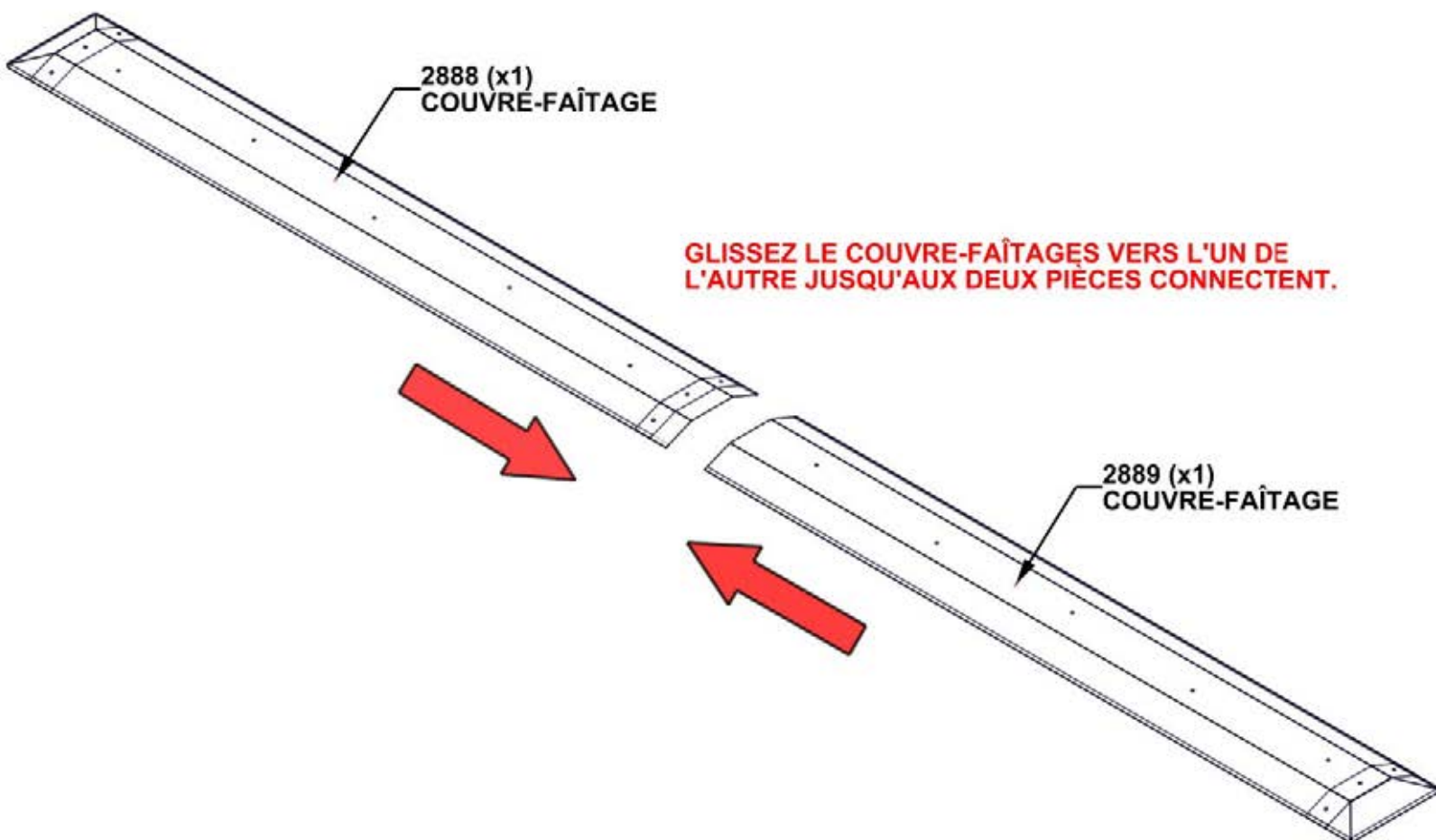

ÉTAPE 20 - ASSEMBLAGE DU CAPUCHON DE CRÊTE

QTÉ	N° DE PIECE	DESCRIPTION
10	H101034	RONDELLE D'ÉTANCHÉITÉ
10	H100792	TIRE-FOND WH 1/4x3 BLK

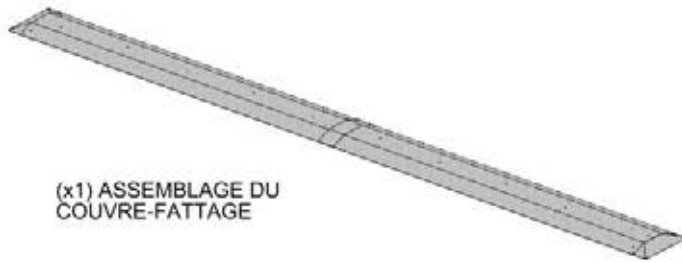

AVERTISSEMENT : IL EST RECOMMANDÉ DE PORTER DES GANTS LORS DE LA MANIPULATION DE PIÈCES DE TOITURE EN ACIER

SOULEVER L'ENSEMBLE DE LA CALOTTE FAÎTIÈRE PAR LE MILIEU POUR ÉVITER QU'ELLE NE SE PLIE

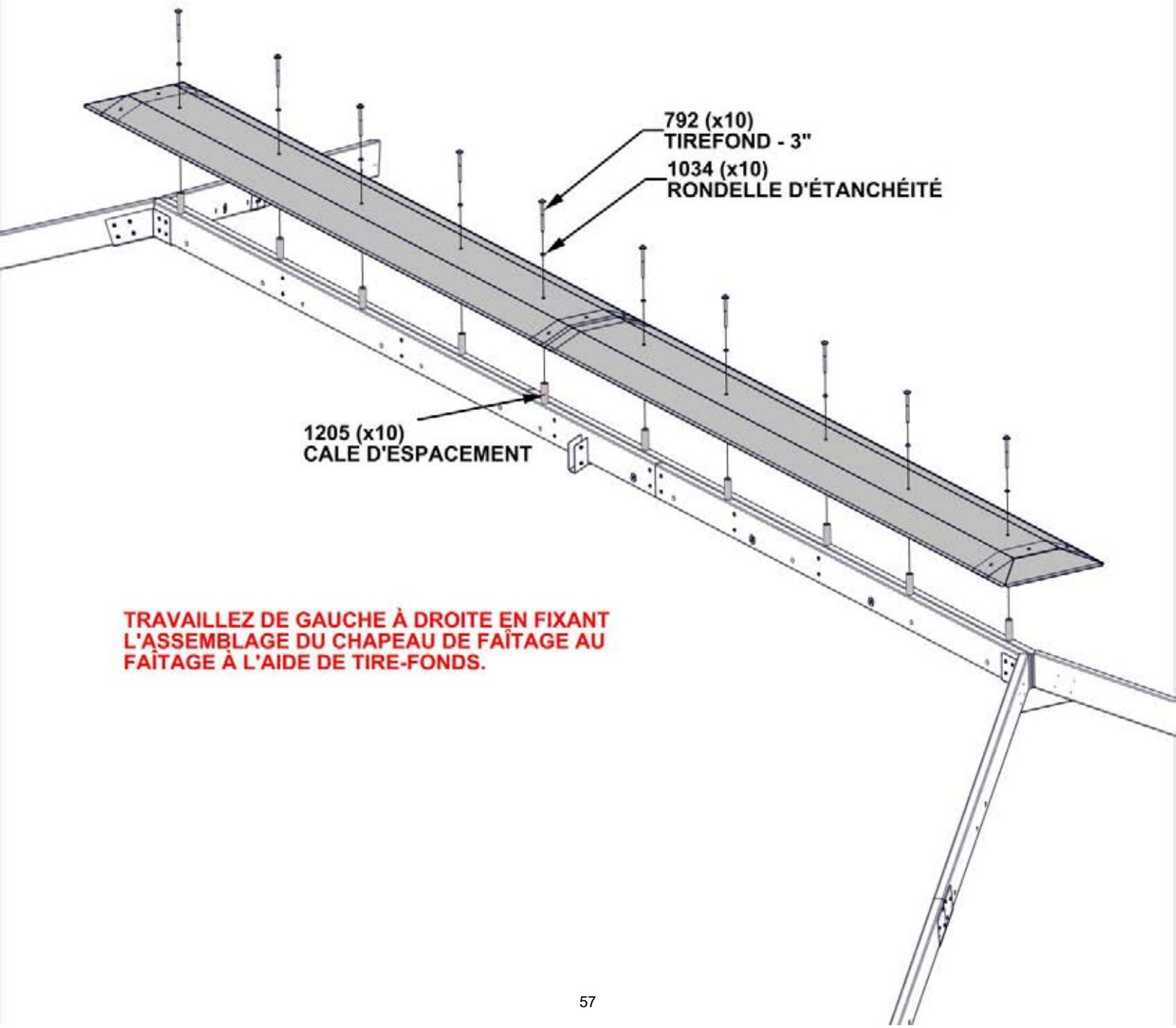

TRAVAILLEZ DE GAUCHE À DROITE EN FIXANT L'ASSEMBLAGE DU CHAPEAU DE FAÎTAGE AU FAÎTAGE À L'AIDE DE TIRE-FONDS.

ÉTAPE 21 - ASSEMBLAGE DE SUPPORT

- TROIS PERSONNES SONT UTILES POUR CETTE ÉTAPE
- POSITIONNEZ UNE PERSONNE SUR UNE ÉCHELLE DANS LE CENTRE DU BASE
- ÉLEVEZ LE SUPPORT DE TOIT AU-DESSUS LE CÔTÉ ET L'INSÉREZ DANS LES PINCEAUX DE POTEAU DE COIN

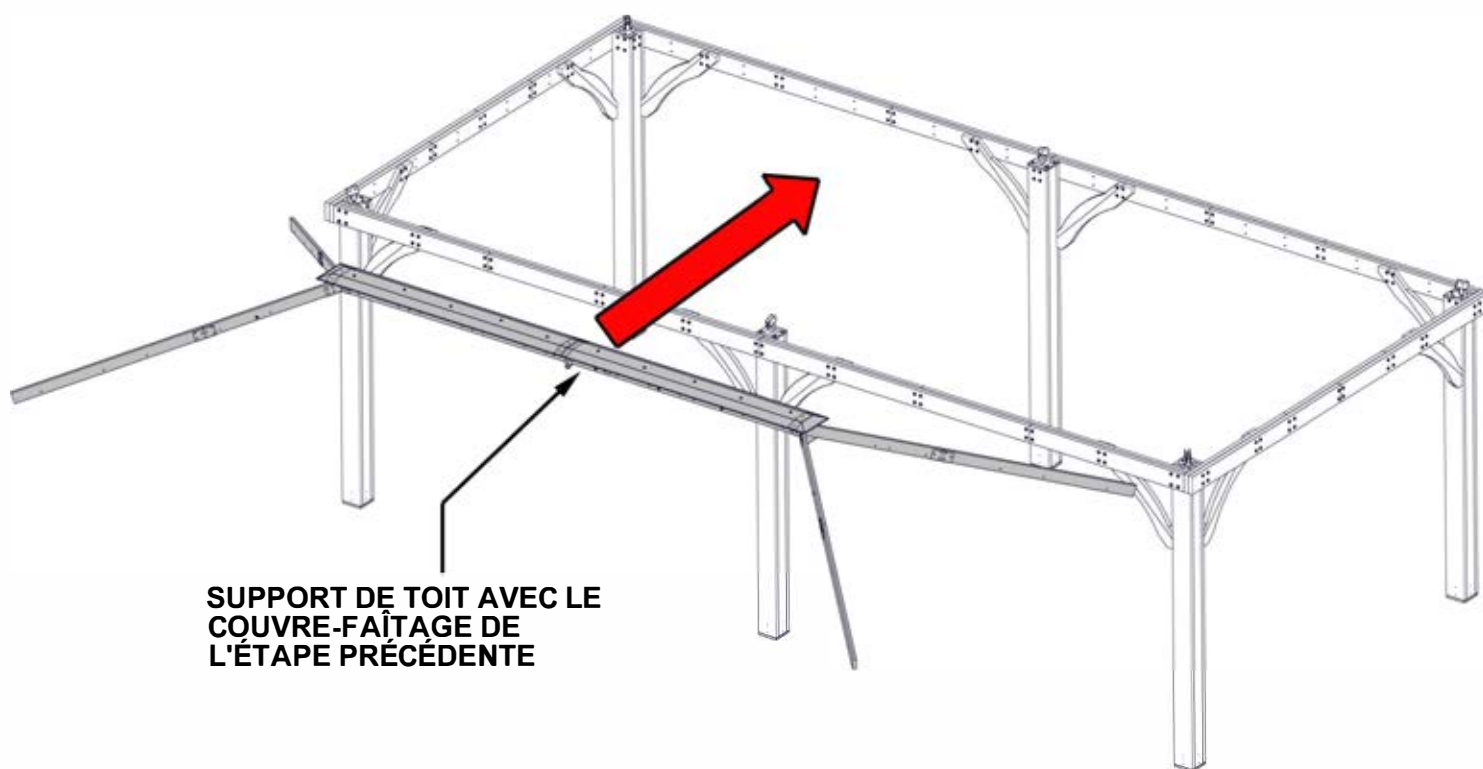

ÉTAPE 22 - ASSEMBLAGE DU SUPPORT

QTÉ	N° DE PIECE	DESCRIPTION
12	H100385	VIS PFH 8x1 BLK

RÉPÉTER SUR LES QUATRE POTEAUX D'ANGLE

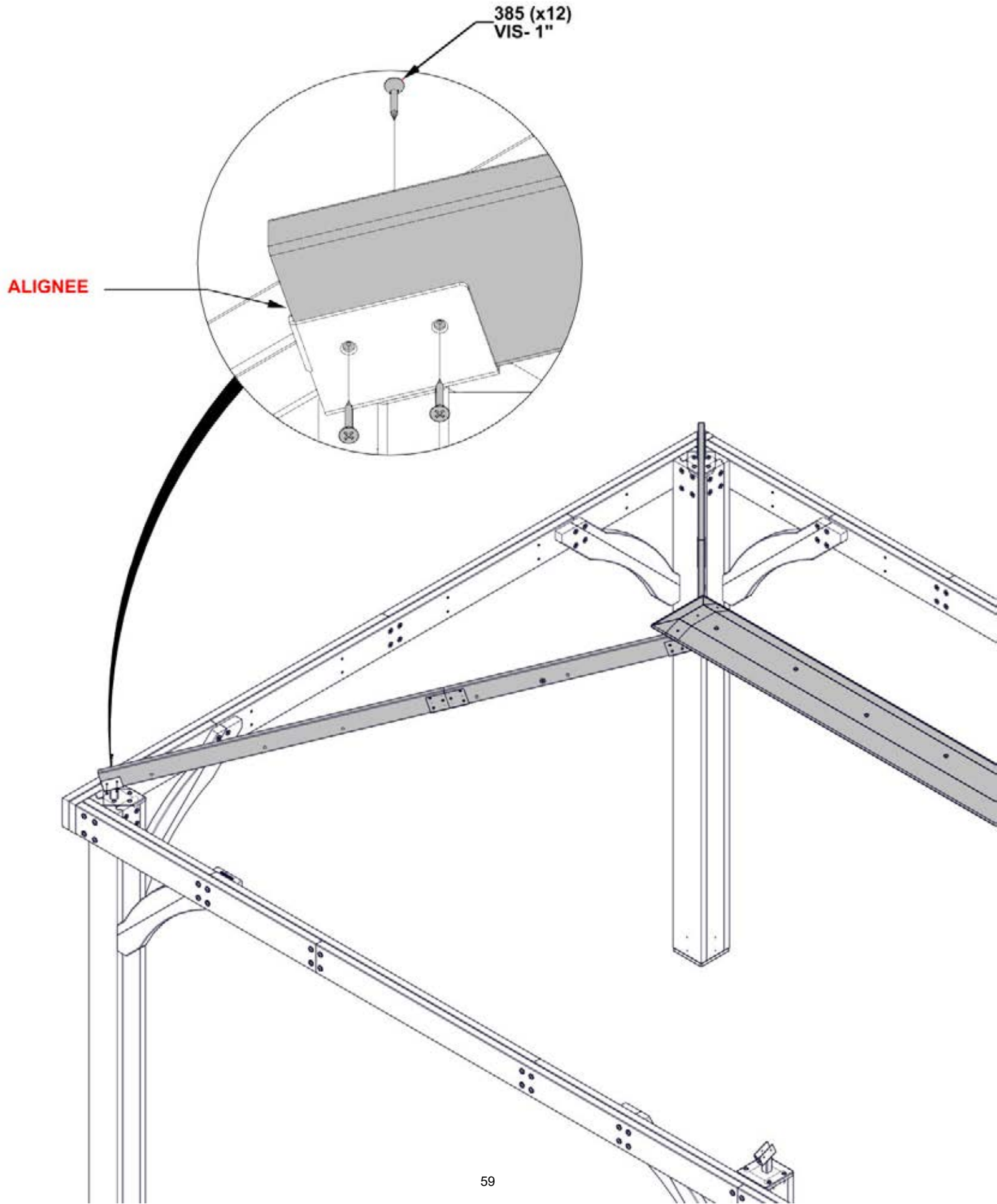

ÉTAPE 23 - ASSEMBLAGE DU SUPPORT

QTÉ	N° DE PIECE	DESCRIPTION
4	H100379	ÉCROU EN T-5/16" BLK



H05 CHEVRON - W4L20726
(x2) 15/16"x3 3/8"x68 9/16" (24x86x1742)

RÉPÉTER CETTE ÉTAPE DEUX FOIS

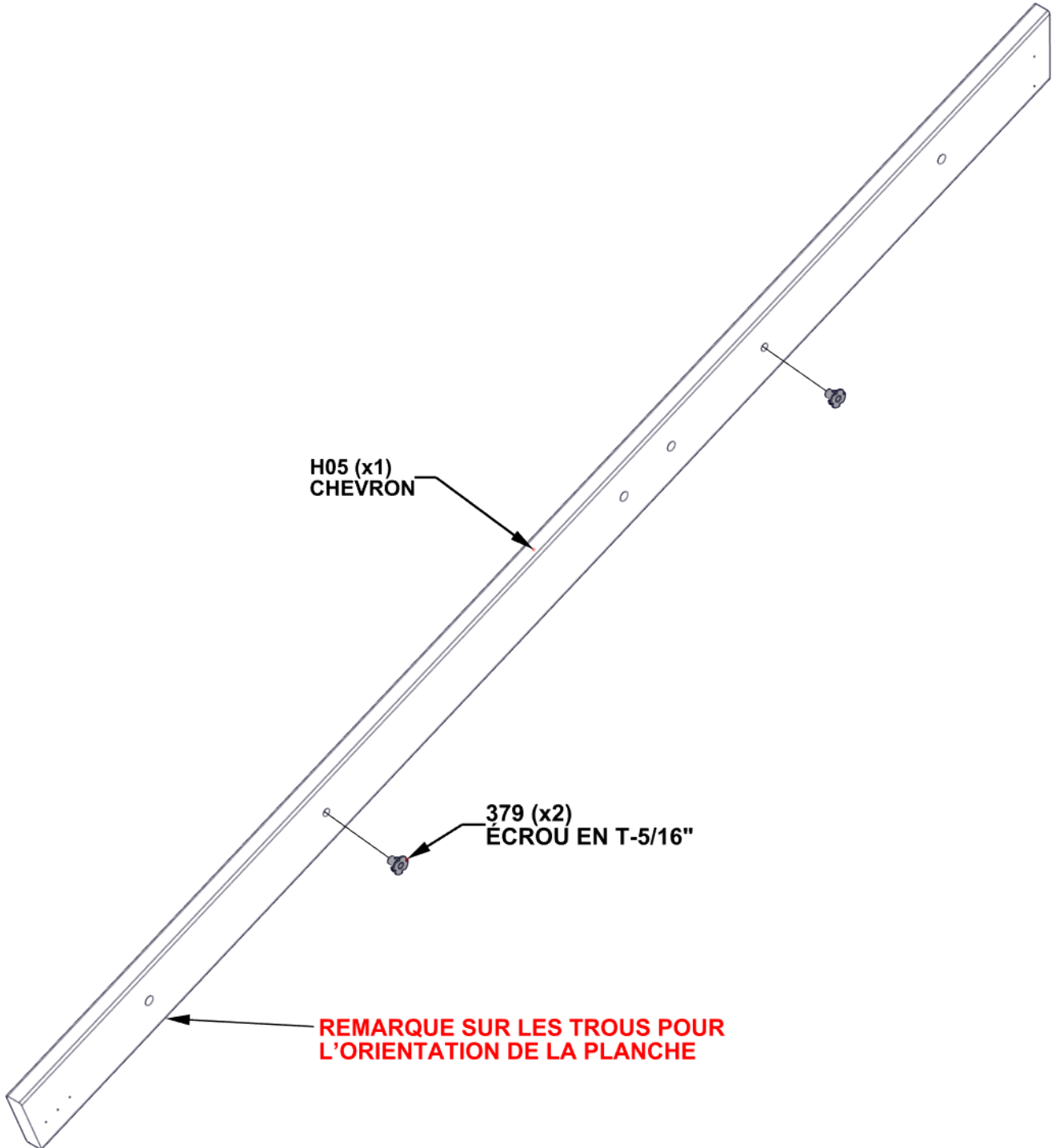

H05 (x1)
CHEVRON

379 (x2)
ÉCROU EN T-5/16"

**REMARQUE SUR LES TROUS POUR
L'ORIENTATION DE LA PLANCHE**

ÉTAPE 24 - ASSEMBLAGE DU SUPPORT

QTÉ	N° DE PIECE	DESCRIPTION
12	H100385	VIS PFH 8x1 BLK



(x2) RAFTER ASSEMBLY FROM PREVIOUS STEP

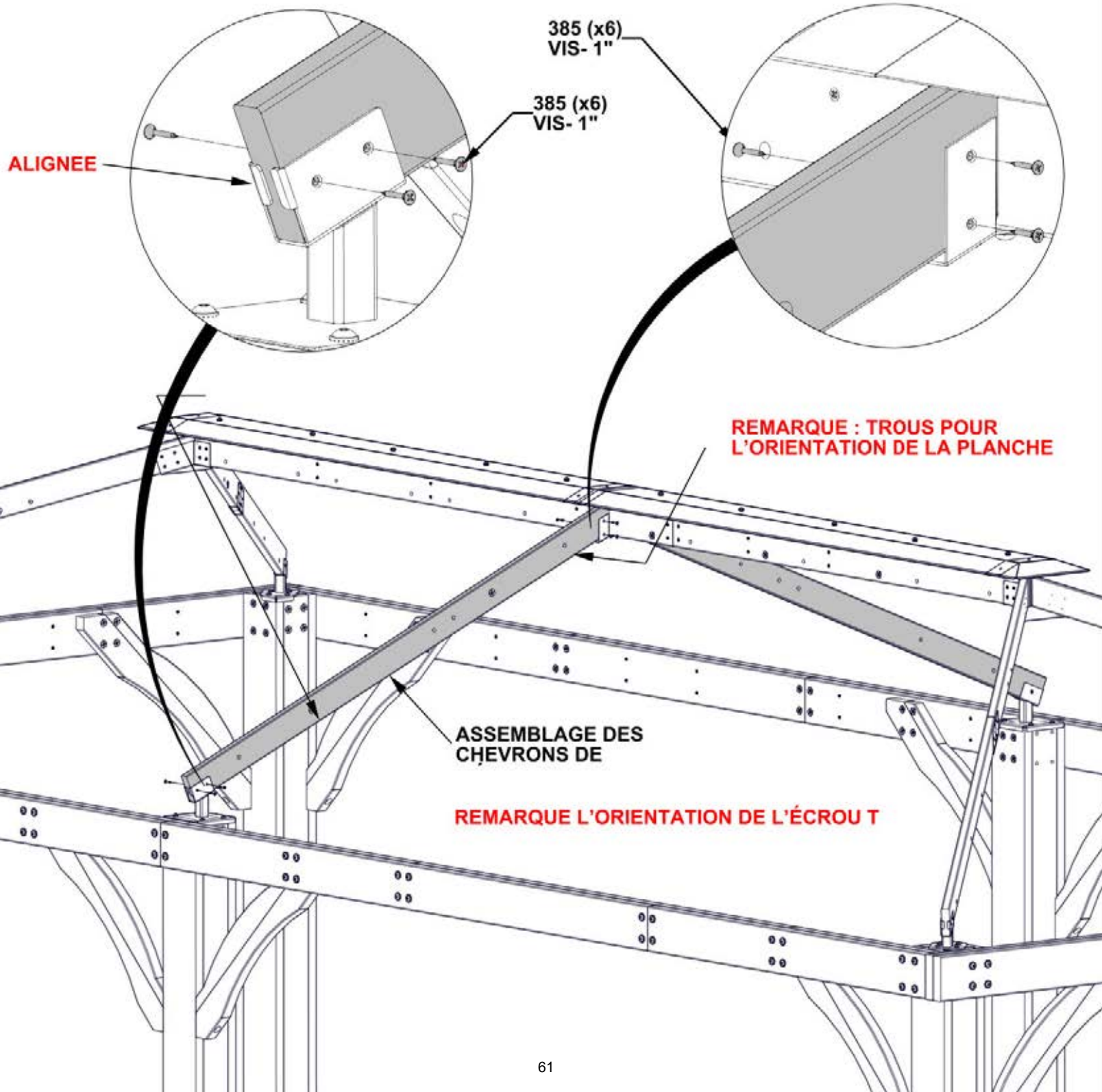

ÉTAPE 25A - ASSEMBLAGE DE LA POUTRELLE



D11 BOUTISSE- W4L20713
(x4) 1 7/16"X5 1/4"X65" (36x134x1651)

QTÉ	N° DE PIECE	DESCRIPTION
4	H100471	TIREFOND WH 5/16x1 1/2 BLK



A4M00972 SUPPORT
(x2)

RÉPÉTER CETTE ÉTAPE DEUX FOIS

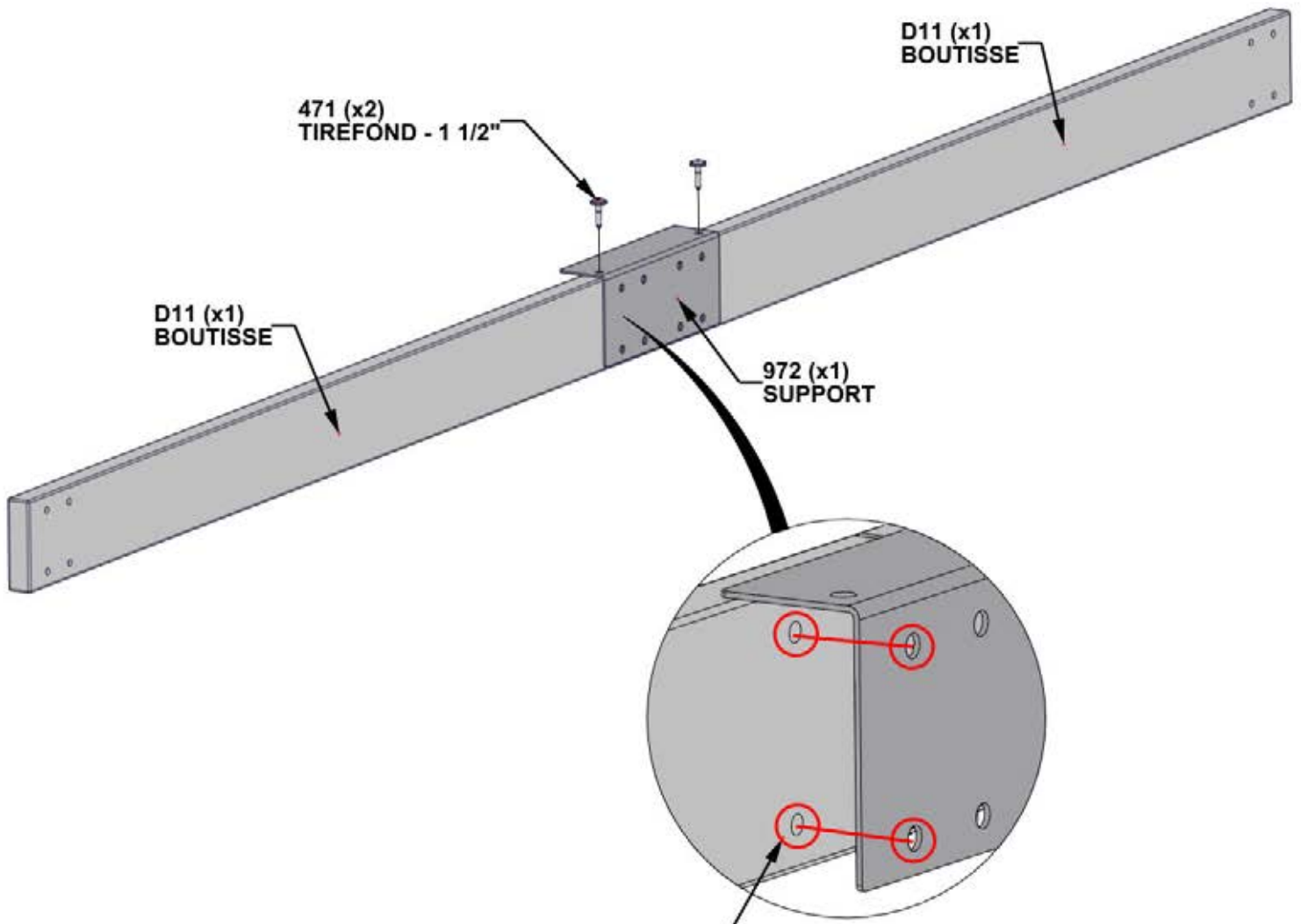

ALIGNER LES TROUS AVANT DE FIXER LES VIS

ÉTAPE 25B - ASSEMBLAGE DE LA POUTRELLE

QTÉ	N° DE PIECE	DESCRIPTION
4	H101047	BOULON WH 5/16x9 3/4 BLK
4	H100770	RONDELLE PLATE 5/16 BLK
4	H100479	ÉCROU D'ARRET - 5/16 BLK



P04 POTEAU CENTRE - W2A04461
(x1) 6"x6"x32 5/16" (152x152x820)

LA POUSSIÈRE DE SCIE PEUT ÊTRE LAISSÉE DANS LES TROUS DES BOULONS. SI VOUS AVEZ DU MAL À FAIRE ENTRER LES BOULONS, UTILISEZ UN LONG TOURNEVIS POUR ENLEVER LES DÉBRIS.

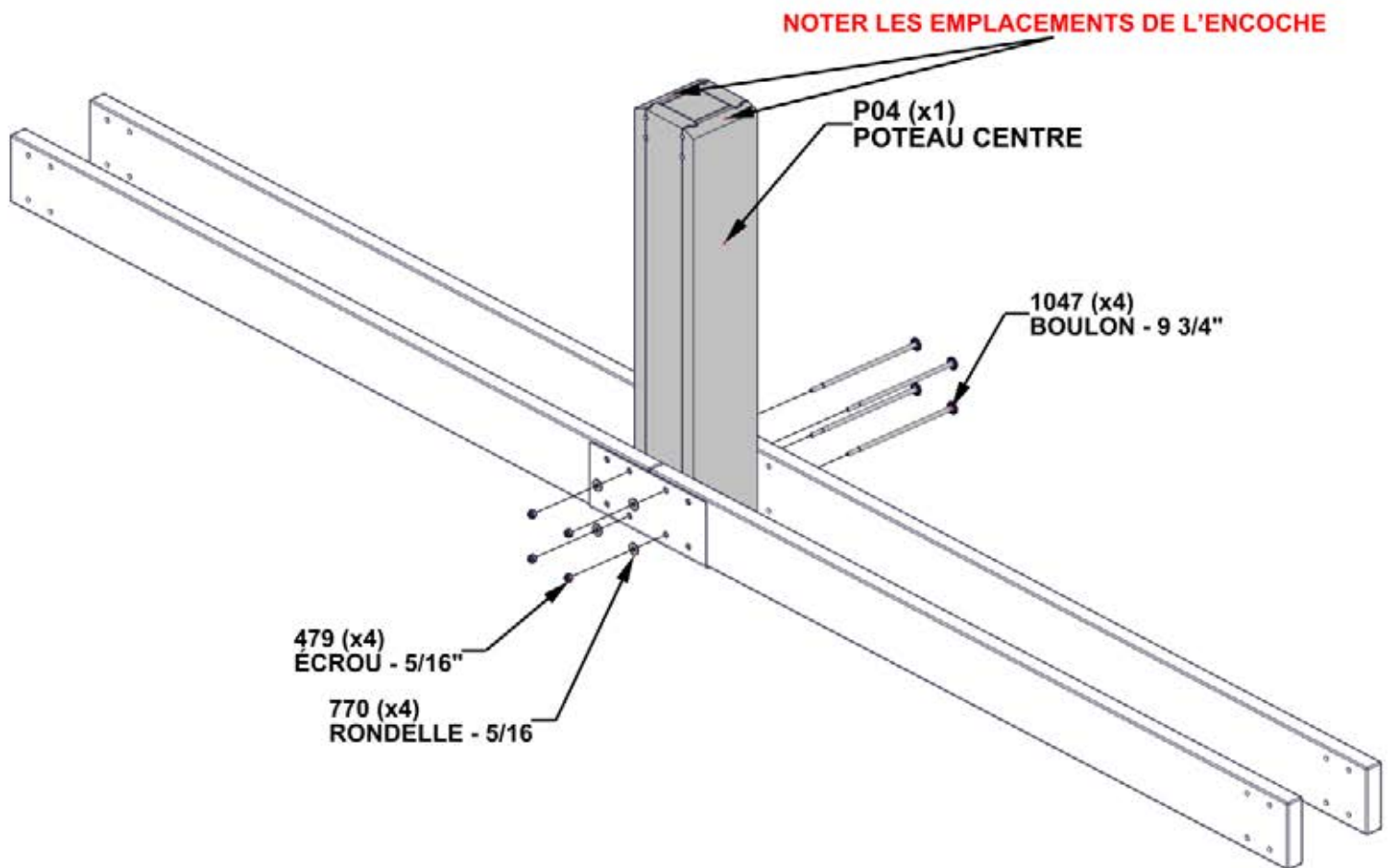

ÉTAPE 25C - ASSEMBLAGE DE LA POUTRELLE

QTÉ	N° DE PIECE	DESCRIPTION
4	H101037	BOULON WH 5/16x6 3/4 BLK
4	H100770	RONDELLE PLATE 5/16 BLK
4	H100479	ÉCROU D'ARRET 5/16 BLK

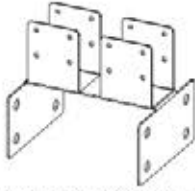

A4M04025 SUPPORT EN TREILLIS
(x1)

LA POUSSIÈRE DE SCIE PEUT ÊTRE LAISSÉE DANS LES TROUS DES BOULONS. SI VOUS AVEZ DU MAL À FAIRE ENTRER LES BOULONS, UTILISEZ UN LONG TOURNEVIS POUR ENLEVER LES DÉBRIS.

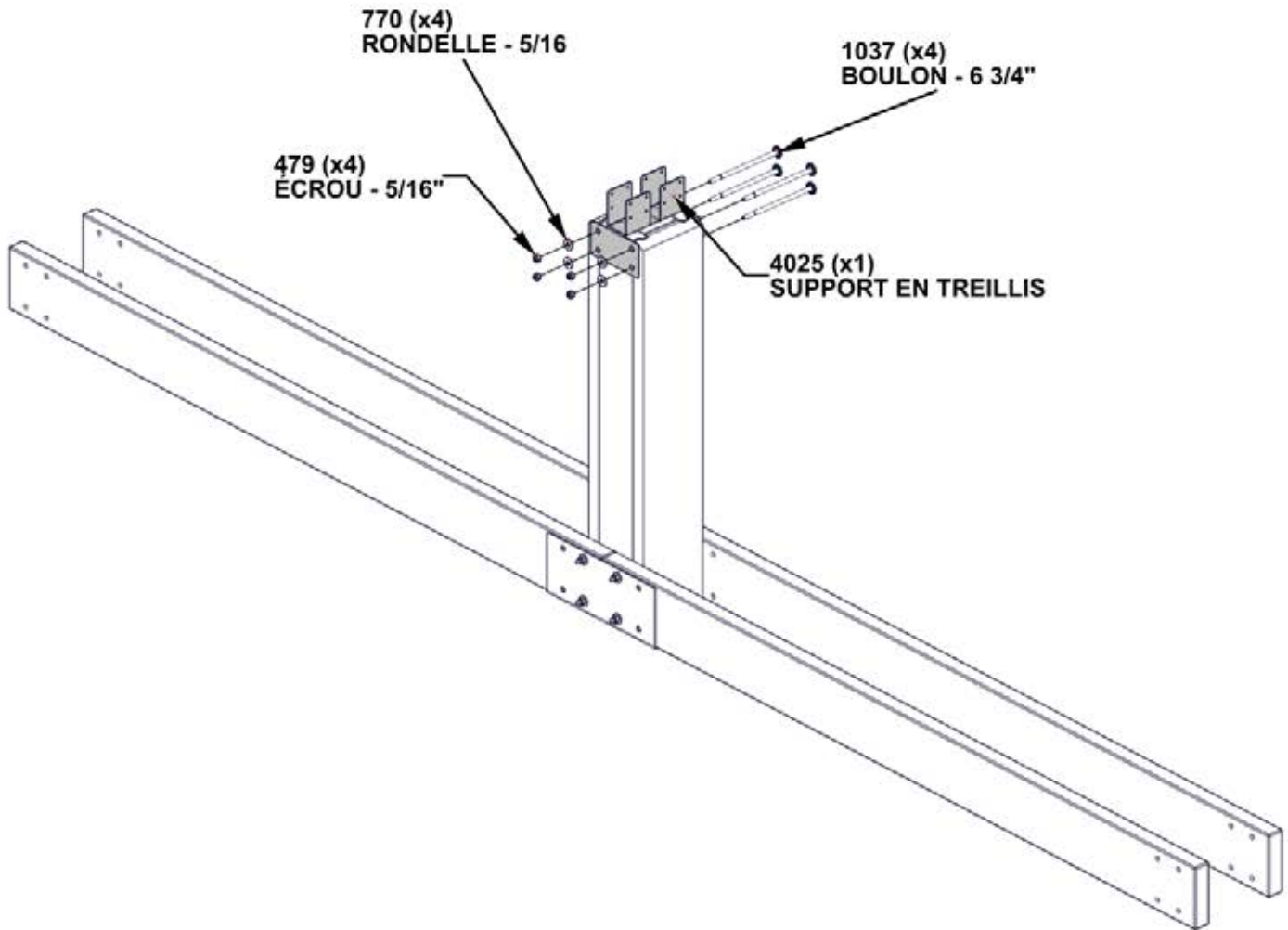

ÉTAPE 26A - ASSEMBLAGE DE LA POUTRELLE

QTÉ	N° DE PIECE	DESCRIPTION
8	H101059	BOULON WH 5/16x9 BLK
8	H100198	RONDELLE D'ARRET EXT 8x19
8	H100379	ÉCROU EN T-5/16" BLK



ASSEMBLAGE DE L'ÉTAPE 25C

INSÉREZ LES ÉCROU EN T TOUT D'ABORD

POUR CETTE ÉTAPE, IL EST UTILE D'AVOIR 3 PERSONNES SUPPLÉMENTAIRES POUR AIDER À MONTER L'ENSEMBLE ET ATTACHER LE MATÉRIEL.

LA POUSSIÈRE DE SCIE PEUT ÊTRE LAISSÉE DANS LES TROUS DES BOULONS. SI VOUS AVEZ DU MAL À FAIRE ENTRER LES BOULONS, UTILISEZ UN LONG TOURNEVIS POUR ENLEVER LES DÉBRIS.

FAIRE GLISSER LE FAISCEAU DE MONTAGE VERS LE HAUT JUSQU'À CE QUE LES TROUS S'ALIGNENT

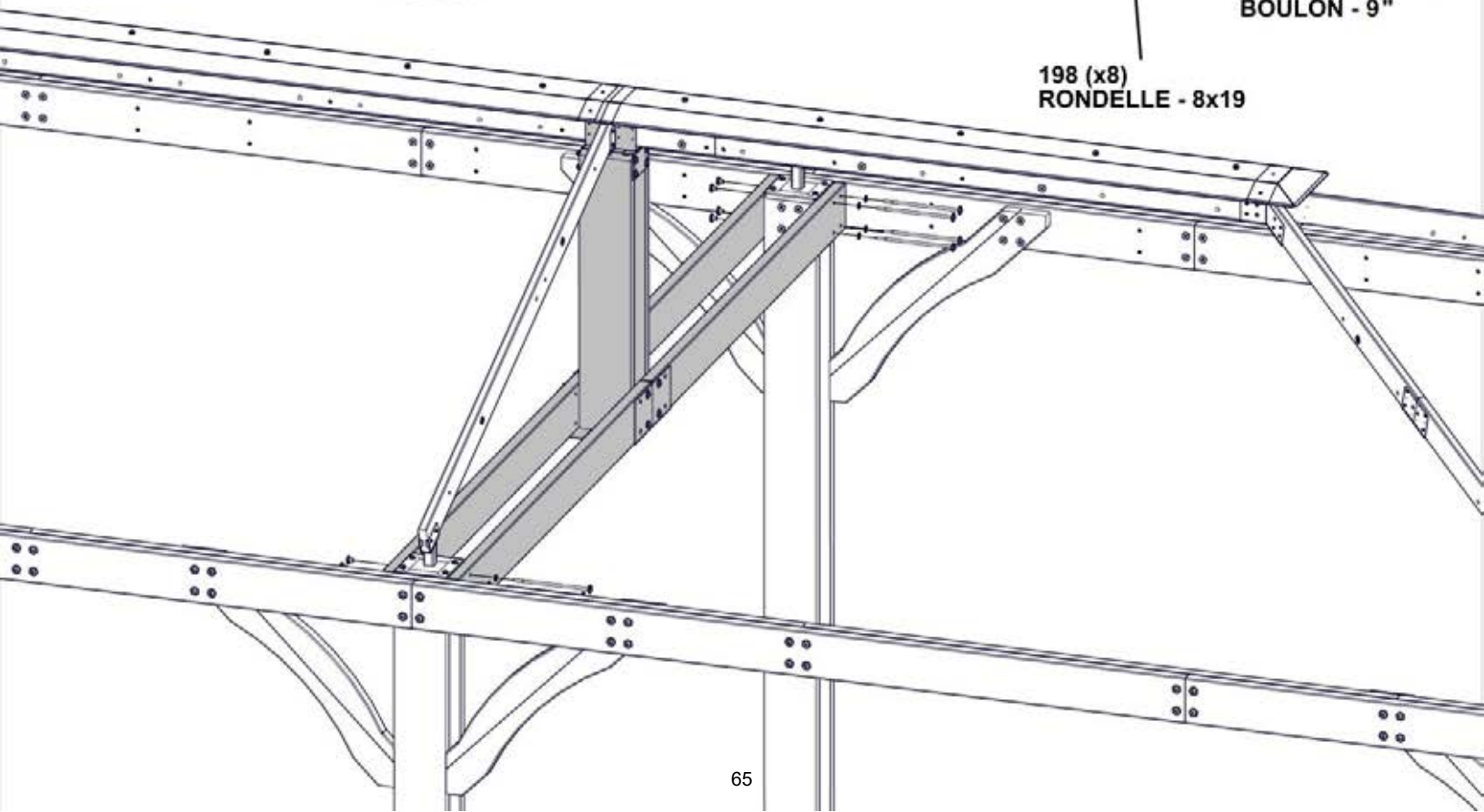
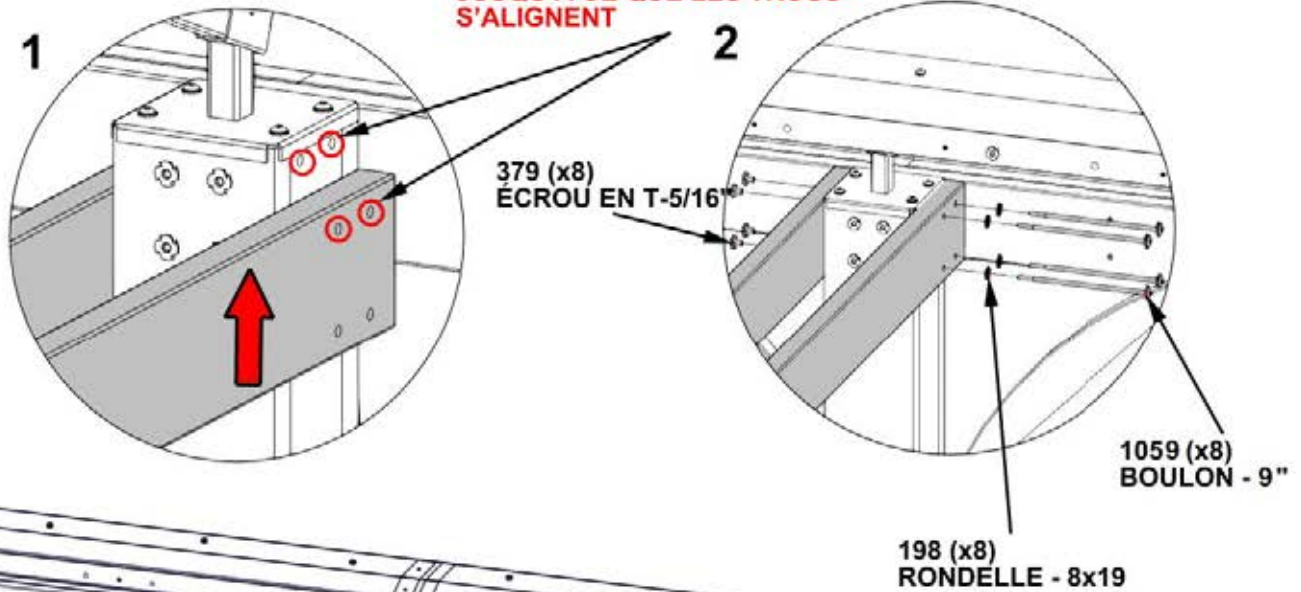

ÉTAPE 26B - ASSEMBLAGE DE LA POUTRELLE

QTÉ	N° DE PIECE	DESCRIPTION
16	H100385	VIS PFH 8x1 BLK

UTILISER UNE ÉCHELLE POUR FIXER LES VIS COMME INDIQUÉ.

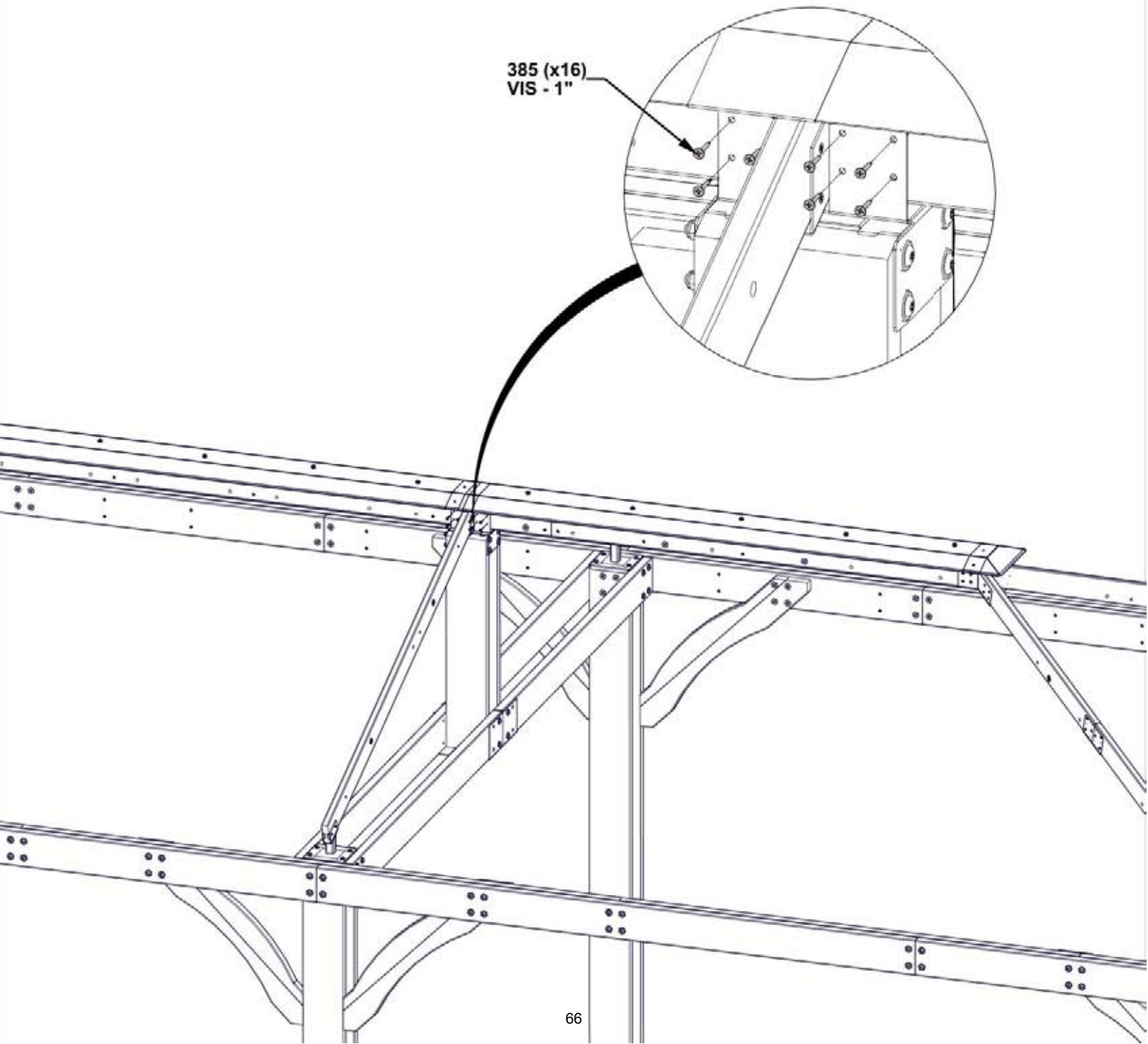

ÉTAPE 27 - ASSEMBLAGE DE PANNEAU DE TOIT À 4M

QTÉ	NUMERO D'ARTICLE	DESCRIPTION
4	H100171	BOULON WH 1/4x1 BLK
4	H100398	ÉCROU EN T-1/4" BLK

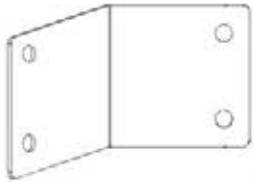

A4M01239 SUPPORT DE PANNEAU (x1)

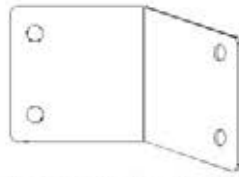

A4M01238 SUPPORT DE PANNEAU (x1)

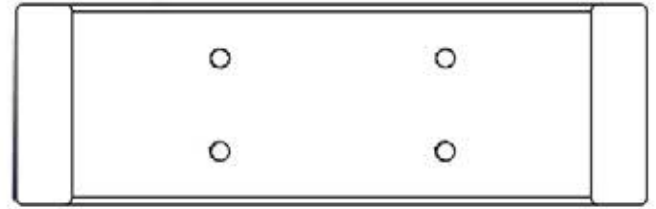

H08 SUPPORT DE CHEVRONS - W4L17530 (x1) 15/16"x3 3/8"x10 11/16" (24x86x272)

**INSÉREZ LES ÉCROU EN T TOUT D'ABORD
SERREZ SEULEMENT À MAIN**

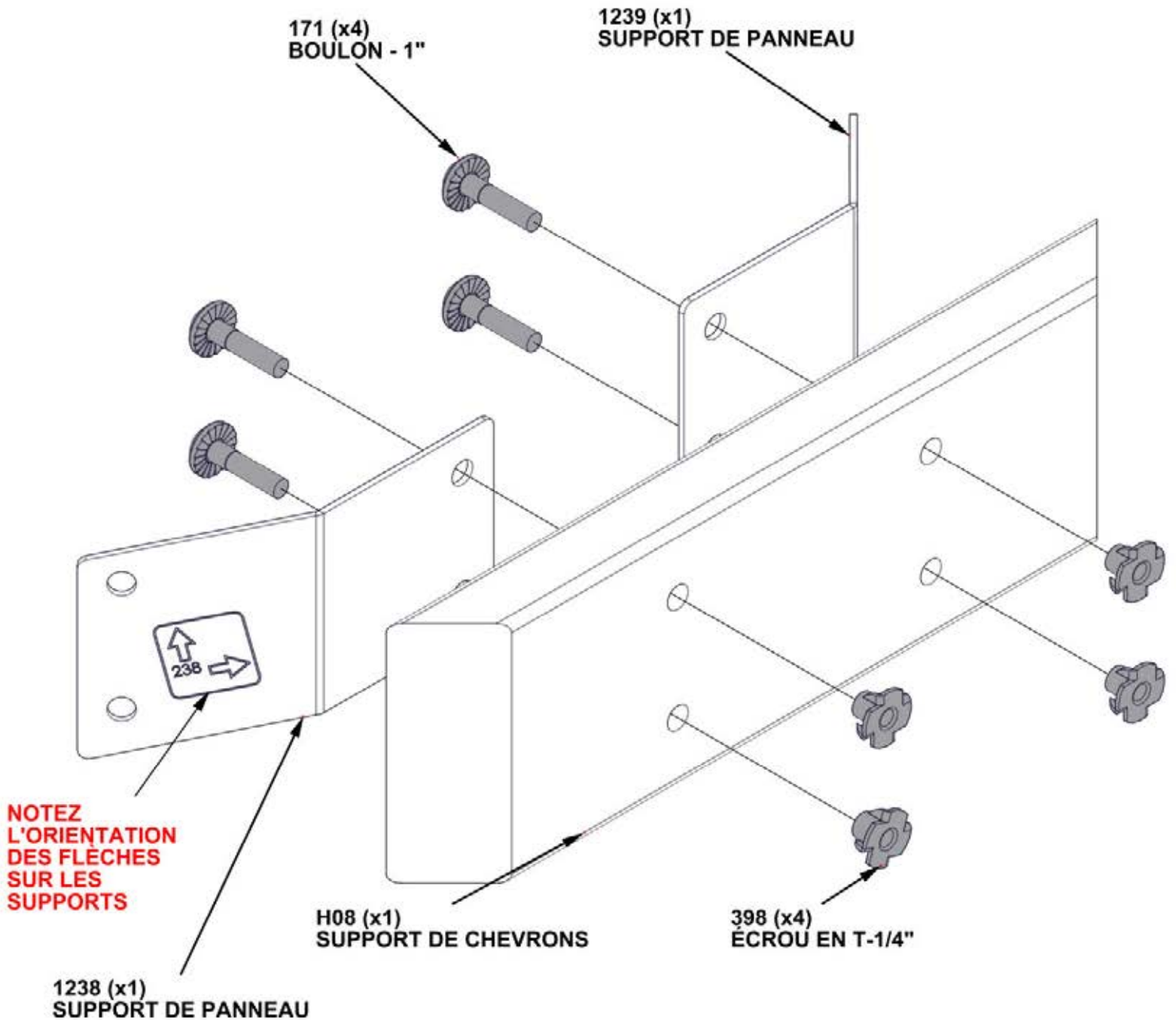

ÉTAPE 28 - ASSEMBLAGE DE PANNEAU DE TOIT À 4M

QTÉ	NUMERO D'ARTICLE	DESCRIPTION
4	H100171	BOULON WH 1/4x1 BLK
24	H100385	VIS PFH 8x1 BLK
4	H100398	ÉCROU EN T-1/4" BLK



H07 CHEVRON - W4L17529
(x1) 15/16"x3 3/8"x53 3/16" (24x86x1351)



H09 CHEVRON - W4L17531
(x1) 15/16"x3 3/8"x53 3/16" (24x86x1351)



H10 CHEVRON - W4L17532
(x1) 15/16"x3 3/8"x44 1/2" (24x86x1130)



A4M01237 PINÇEAU DE SUPPORT DE TOIT
(x2)



H06 CHEVRON - W4L17528
(x1) 15/16"x3 3/8"x44 1/2" (24x86x1130)

INSÉREZ LES ÉCROU EN T TOUT D'ABORD

ASSEMBLAGE DE CHEVRONS DE L'ÉTAPE PRÉCÉDENTE

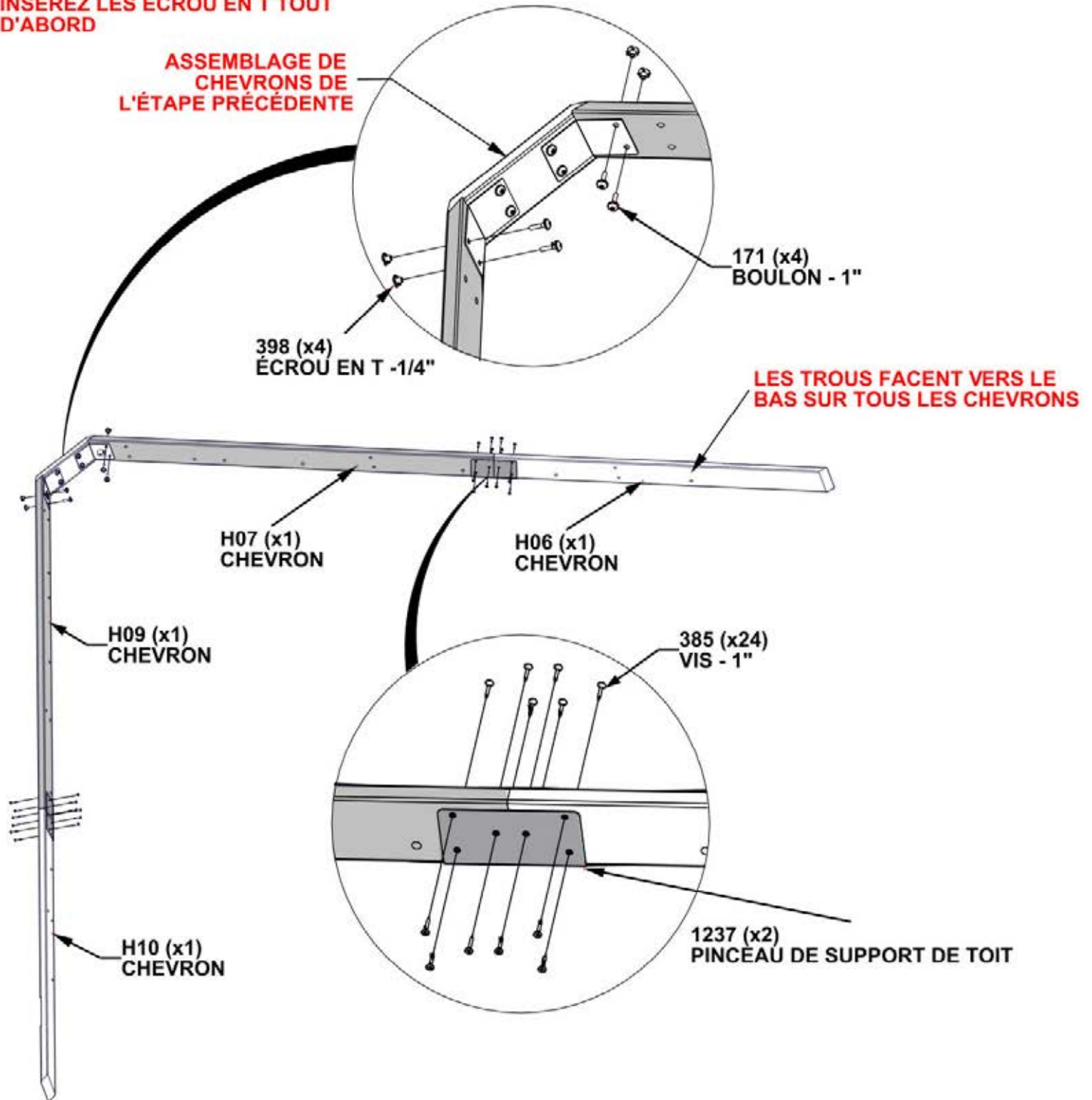

ÉTAPE 29- ASSEMBLAGE DE PANNEAU DE TOIT À 4M

QTÉ	NUMERO D'ARTICLE	DESCRIPTION
12	H101030	VIS DE CONFIRMATION 7x2 BLK



E01 CHEVRON - W4L17533
(x1) 1 3/8"x3 3/8"x22" (36x86x557)

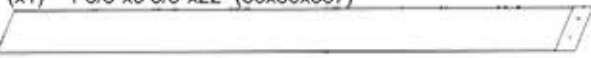

E02 CHEVRON - W4L17534
(x1) 1 7/16"x3 3/8"x45 7/16" (36x86x1155)



E03 CHEVRON - W4L17535
(x1) 1 7/16"x3 3/8"x69" (36x86x1752)



E04 CHEVRON - W4L17536
(x1) 1 7/16"x3 3/8"x69" (36x86x1752)



E05 CHEVRON - W4L17537
(x1) 1 7/16"x3 3/8"x45 7/16" (36x86x1155)

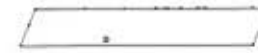

E06 CHEVRON - W4L17538
(x1) 1 7/16"x3 3/8"x21 15/16" (36x86x557)

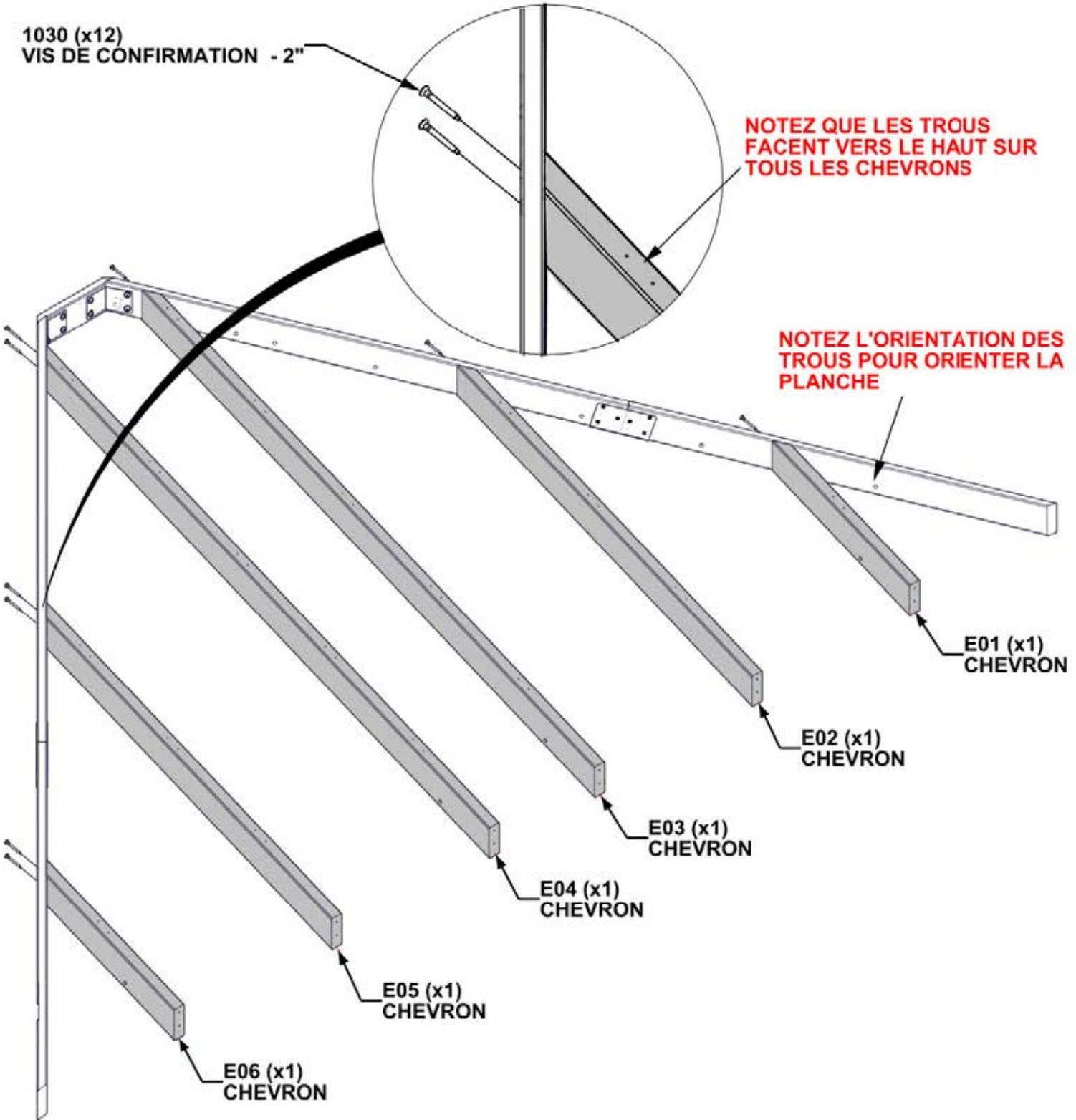

ÉTAPE 30 - ASSEMBLAGE DE PANNEAU DE TOIT À 4M

QTÉ	NUMERO D'ARTICLE	DESCRIPTION
12	H101030	VIS DE CONFIRMATION 7x2 BLK



Q01 SOUS-FACES - W4L17526
(x1) 15/16"x4 7/16"x65 15/16" (24x112x1675)

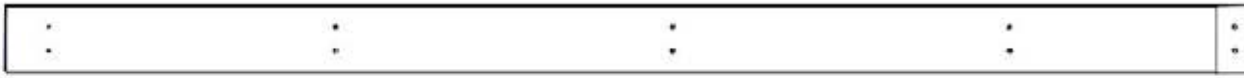

Q02 SOUS-FACES - W4L17527
(x1) 24x4 7/16"x80 1/2" (24x112x2044)

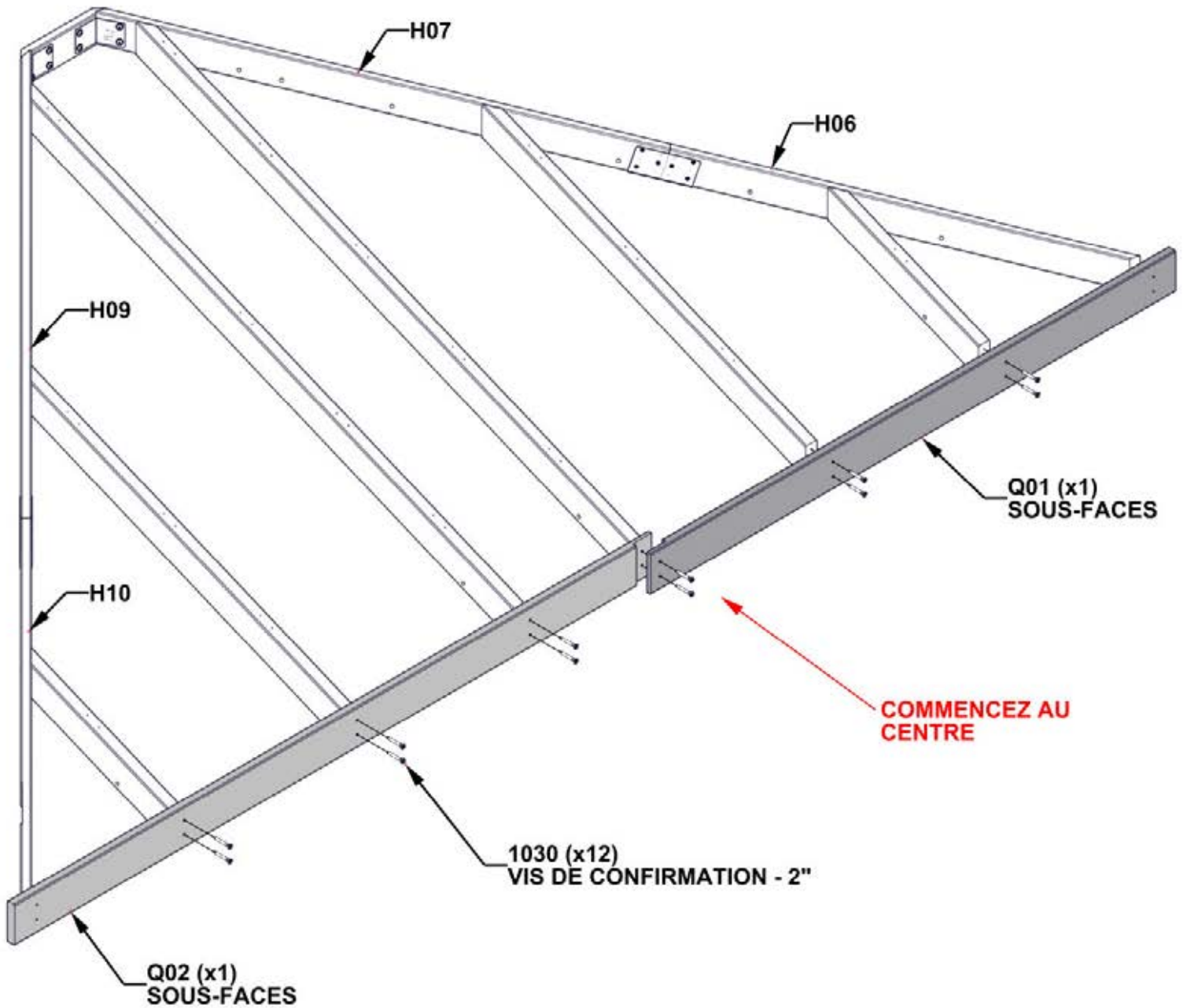

ÉTAPE 31- ASSEMBLAGE DE PANNEAU DE TOIT À 4M

QTÉ	NUMERO D'ARTICLE	DESCRIPTION
4	H100382	VIS PFH 8x1 3/4 BLK

- EN UTILISANT LE PLANCHE Q2 COMME GUIDE ET UNE MÈCHE DE 3MM, FOREZ DES TROUS PILOTES DANS LA PLANCHE H10 AUX DIMENSIONS INDIQUÉ EN DESSOUS.
- RÉPÉTEZ SUR L'AUTRE BOUT EN UTILISANT Q1 COMME GUIDE POUR FOREZ UN TROU PILOTE DANS LA PLANCHE H06

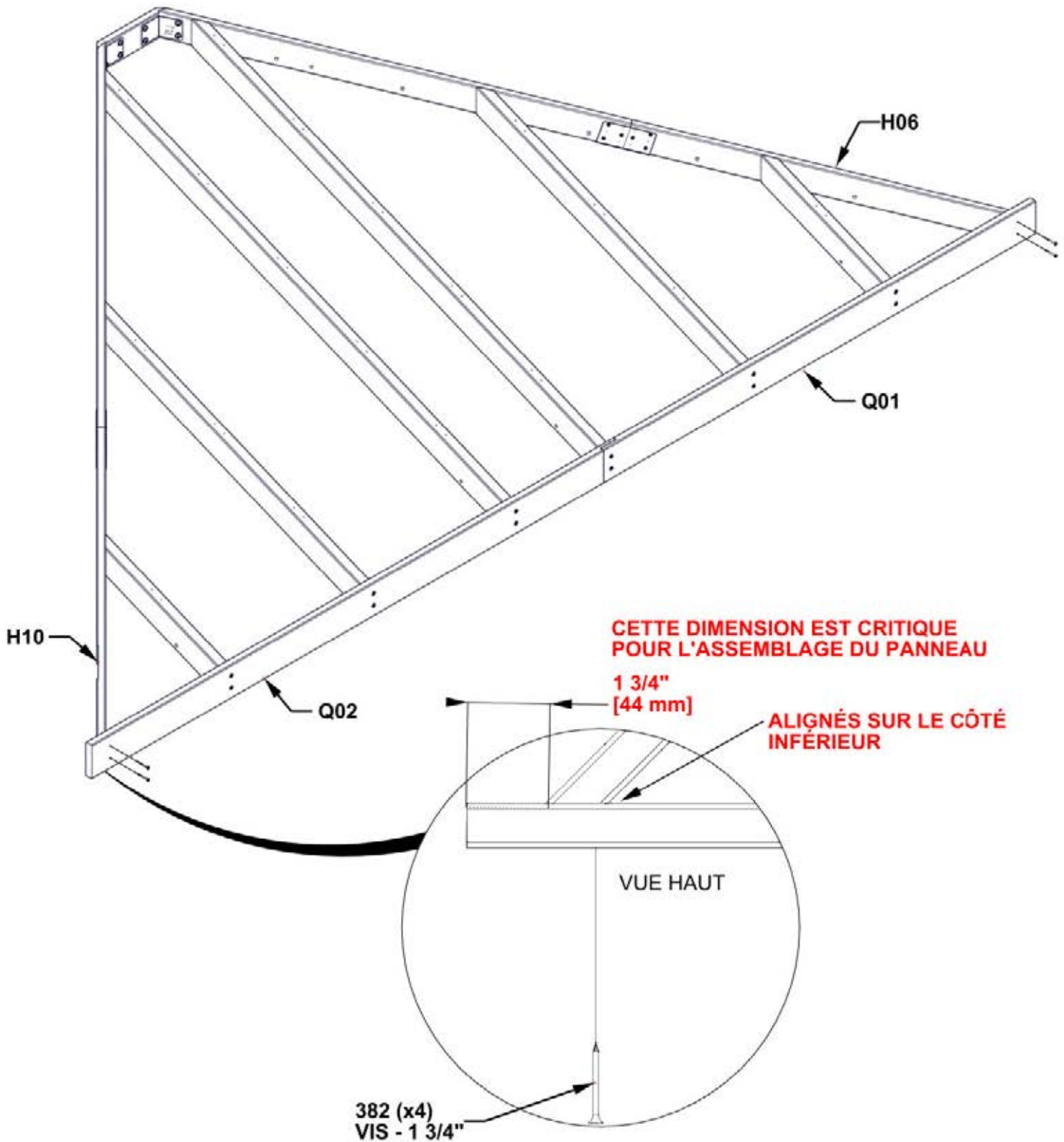

ÉTAPE 32- ASSEMBLAGE DE PANNEAU DE TOIT À 4M

DESSERREZ LA QUINCAILLERIE POUR ÉQUERRER SI BESOIN.

CRUCIAL:

- ❑ - ÉQUERREZ LA STRUCTURE AVANT DE SUIVRE LES ÉTAPES SUIVANTES
- ❑ - LES DIMENSIONS INDICUÉES AU-DESSOUS SONT CRUCIALES AU PRODUIT FINI
- ❑ - LES DIMENSIONS VONT D'UN COIN À L'AUTRE DU PANNEAU DE TOIT
- ❑ - LES MESURES DEVRONT ÊTRE TENU À 6MM DE LA MARGE D'ERREUR
- ❑ - LES MESURES HORS LA MARGE D'ERREUR RÉSULTERA EN L'INCAPACITÉ D'ASSEMBLER LE TOIT

DÈS QU'IL SOIT ÉQUERRÉ, SERREZ TOUTE LA QUINCAILLERIE DES ÉTAPES PRÉCÉDENTES

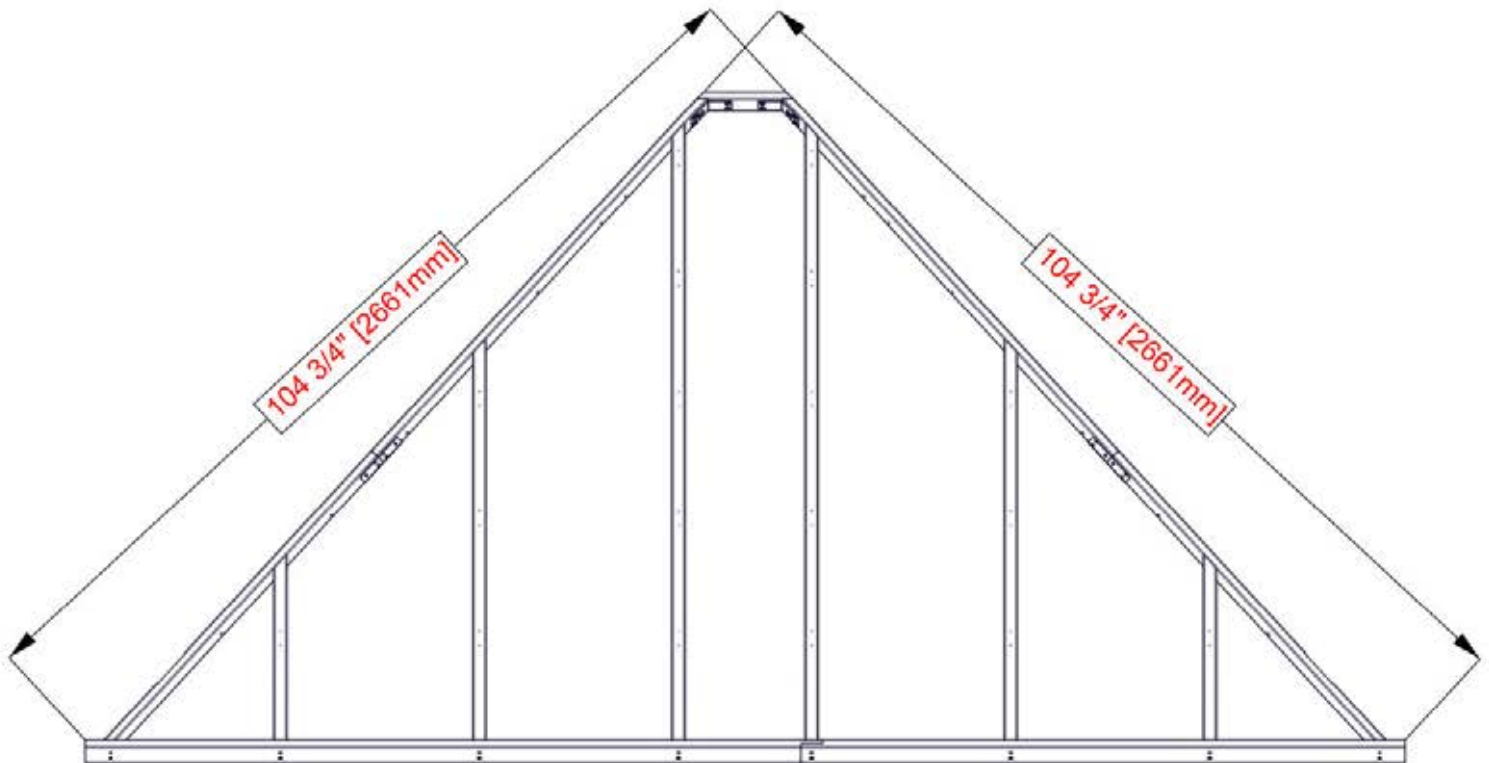

ÉTAPE 33- ASSEMBLAGE DE PANNEAU DE TOIT À 4M

QTÉ	NUMERO D'ARTICLE	DESCRIPTION
58	H100391	VIS PF-H 8x2 BLK

T01 PANNE - W4L17546
(x1) 15/16"x1 5/16"x12 7/8" (24x34x327)

H17 PANNE - W4L17545
(x1) 15/16"x3 3/8"x27 1/4" (24x86x692)

H16 PANNE - W4L17544
(x1) 15/16"x3 3/8"x51 7/16" (24x86x1307)

H15 PANNE - W4L17543
(x1) 15/16"x3 3/8"x75 11/16" (24x86x1922)

H14 PANNE - W4L17542
(x1) 15/16"x3 3/8"x43 7/8" (24x86x1114)

H13 PANNE - W4L17541
(x1) 15/16"x3 3/8"x58 3/8" (24x86x1483)

H12 PANNE - W4L17540
(x1) 15/16"x3 3/8"x70 1/2" (24x86x1791)

H11 PANNE - W4L17539
(x1) 15/16"x3 3/8"x56" (24x86x1422)

- ALIGNEZ LES TROUS DE BOUTISSE AVEC LES TROUS DE CHEVRON.
- ATTACHEZ LES VIS DU CENTRE ET CONTINUER VERS L'EXTÉRIEUR
- LES PLANCHES H09/H10 & H06/H07 N'ONT PAS DES TROUS PILOTES POUR LES VIS DU BOUT EXTÉRIEUR
- EN UTILISANT LES BOUTISSES COMME GUIDE ET UNE MÈCHE À 3MM, FOREZ LES TROUS PILOTES DANS LES PLANCHES H09/H10 & H06/H07

NOTEZ QUE T01 DEVRAIT ÊTRE ALIGNÉ ET NE VA PAS SURPLOMBER LES CÔTÉS.

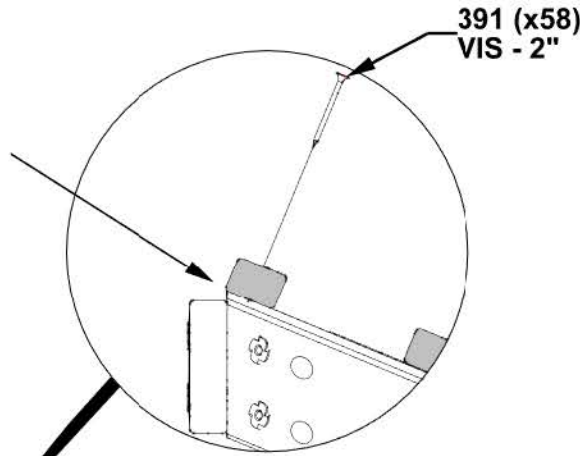

SI LES BOUTISSES SURPLOMBENT PLUS QUE 15MM VEUILLEZ LES COUPER JUSQU'AU 15MM

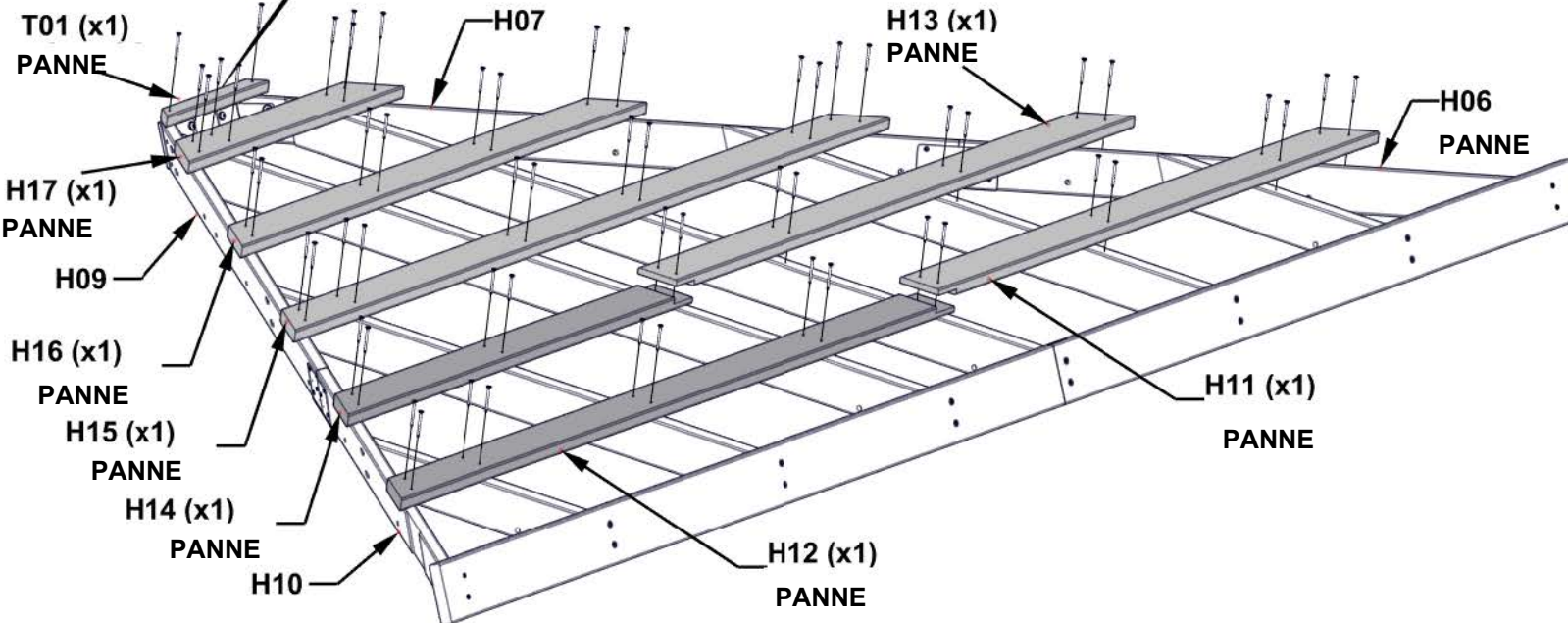
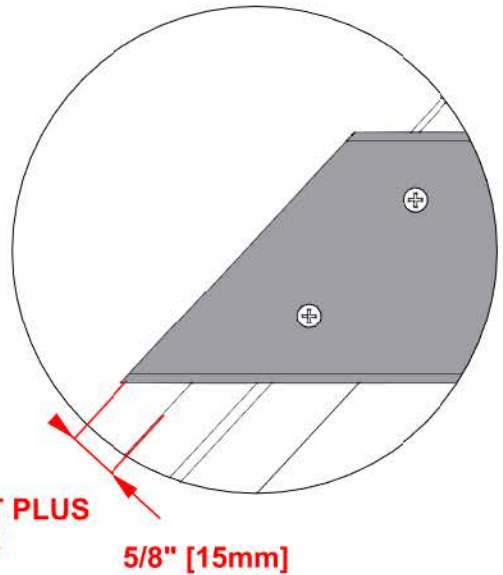

ÉTAPE 34- ASSEMBLAGE DE PANNEAU DE TOIT À 4M

QTÉ	NUMERO D'ARTICLE	DESCRIPTION
26	H100833	VIS À BOIS 10-16x3/4"



- ÉLEVEZ LA FILM BLEU PROTECTRICE
- EN COMMENÇANT AU CENTRE, METTEZ LES TÔLES COMME MONTRÉ
- SURPLOMBEZ LES TÔLES PAR UNE STRIE
- LES TÔLES DEVRONT ÊTRE ALIGNÉES AVEC LES BOUTS DE BOUTISSE ET LA SOUS-FACE Q02

ATTENTION! - VEUILLEZ PORTER LES GANTS LORSQUE VOUS MANIPULER L'ACIER

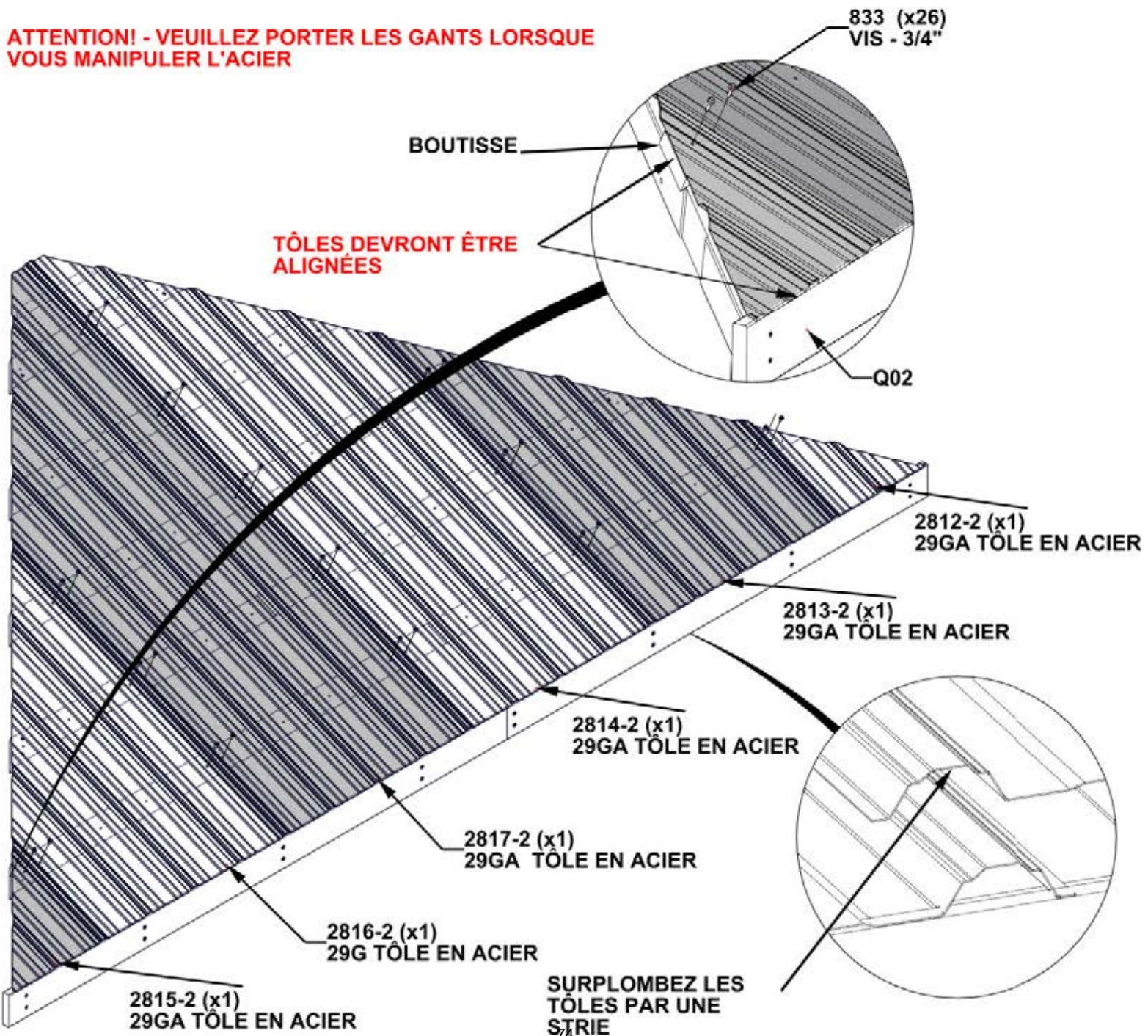

ÉTAPE 35 - ASSEMBLAGE DU PANNEAU DE TOIT DE 12 PIEDS

QTÉ	NUMERO D'ARTICLE	DESCRIPTION
10	H100833	VIS À BOIS 10-16x3/4"

A4M02850 CANAL DE COUVRE-FATTAGE COURT
(x2)

A4M02847 CANAL DE COUVRE-FAITAGE LONG
(x2)

- ENLEVEZ LE FILM PROTECTEUR BLEU.
- POSITIONNER LE CANAL DE FAÏTAGE SUR LE BORD DES PANNEAUX DE TOITURE, LE CÔTÉ LE PLUS LARGE DE LA GOUTTIÈRE SE TROUVANT EN BAS.
- ASSUREZ-VOUS QUE LES PANNEAUX SONT ENTIÈREMENT INSÉRÉS DANS LE CANAL.

833 (x10)
VIS - 3/4"

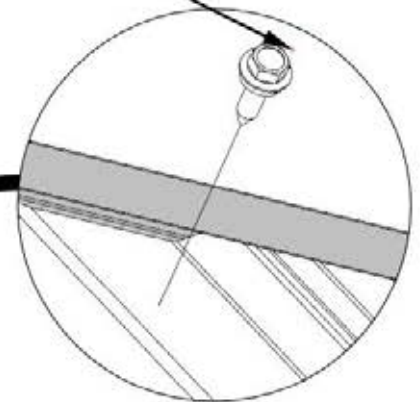

2847 (x1)
CANAL DE COUVRE-FAITAGE LONG

2850 (x1)
CANAL DE COUVRE-FATTAGE COURT

VIS À TÊTE PLATE POUR FACILITER L'INSTALLATION

2850 (x1)
CANAL DE COUVRE-FATTAGE COURT

PANNE EN DESSOUS TAPIS

2847 (x1)
CANAL DE COUVRE-FAITAGE LONG

CETTE DIMENSION EST ESSENTIELLE POUR L'ASSEMBLAGE DU PANNEAU

2 3/8" [60 mm]

ÉTAPE 36 - ASSEMBLAGE DE PANNEAU DE TOIT À 4M

QTÉ	NUMERO D'ARTICLE	DESCRIPTION
24	H100833	VIS À BOIS 10-16x3/4"

- INSÉREZ LES VIS QUI RESTENT POUR VISSER LES TÔLES EN PLACE

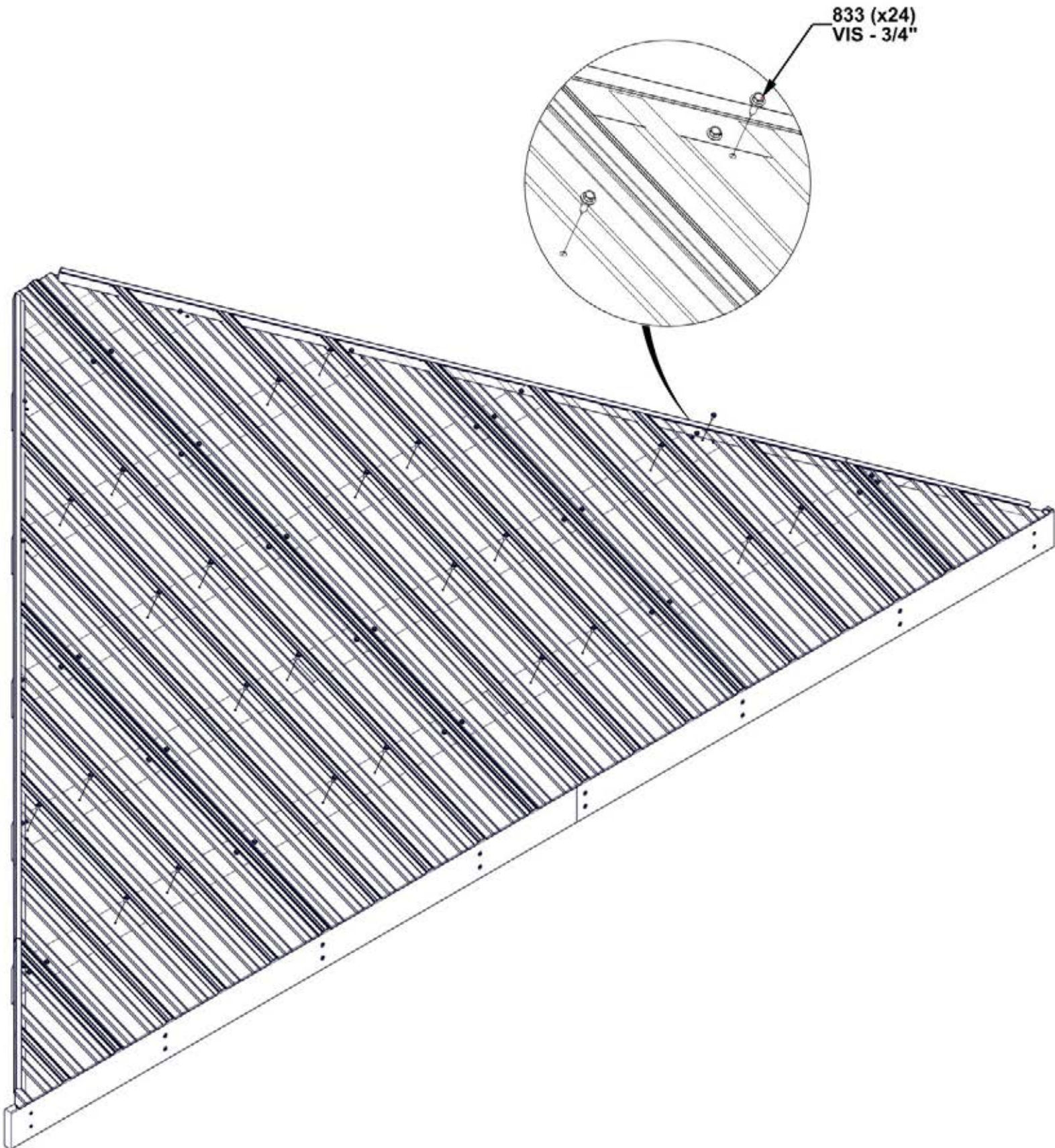

**RÉPÉTEZ L'ASSEMBLAGE DE
PANNEAU DE TOIT À 4M DES
ÉTAPES 27 - 36**

ÉTAPE 37 - ASSEMBLAGE DU PANNEAU DE GAUCHE

QTÉ	NUMERO D'ARTICLE	DESCRIPTION
2	H100171	BOULON WH 1/4x1 BLK
2	H100398	ÉCROU EN T-1/4" BLK

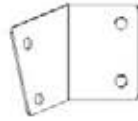

A4M01191 SUPPORT DE PANNEAU - A4M01191
(x1)



H20 SOUS-FACE - W4L19440
(x1) 15/16"x3 3/8"x74 7/8" (24x86x1902)

- INSÉREZ LES ÉCROUS EN T TOUT D'ABORD
- SERREZ SEULEMENT À MAIN

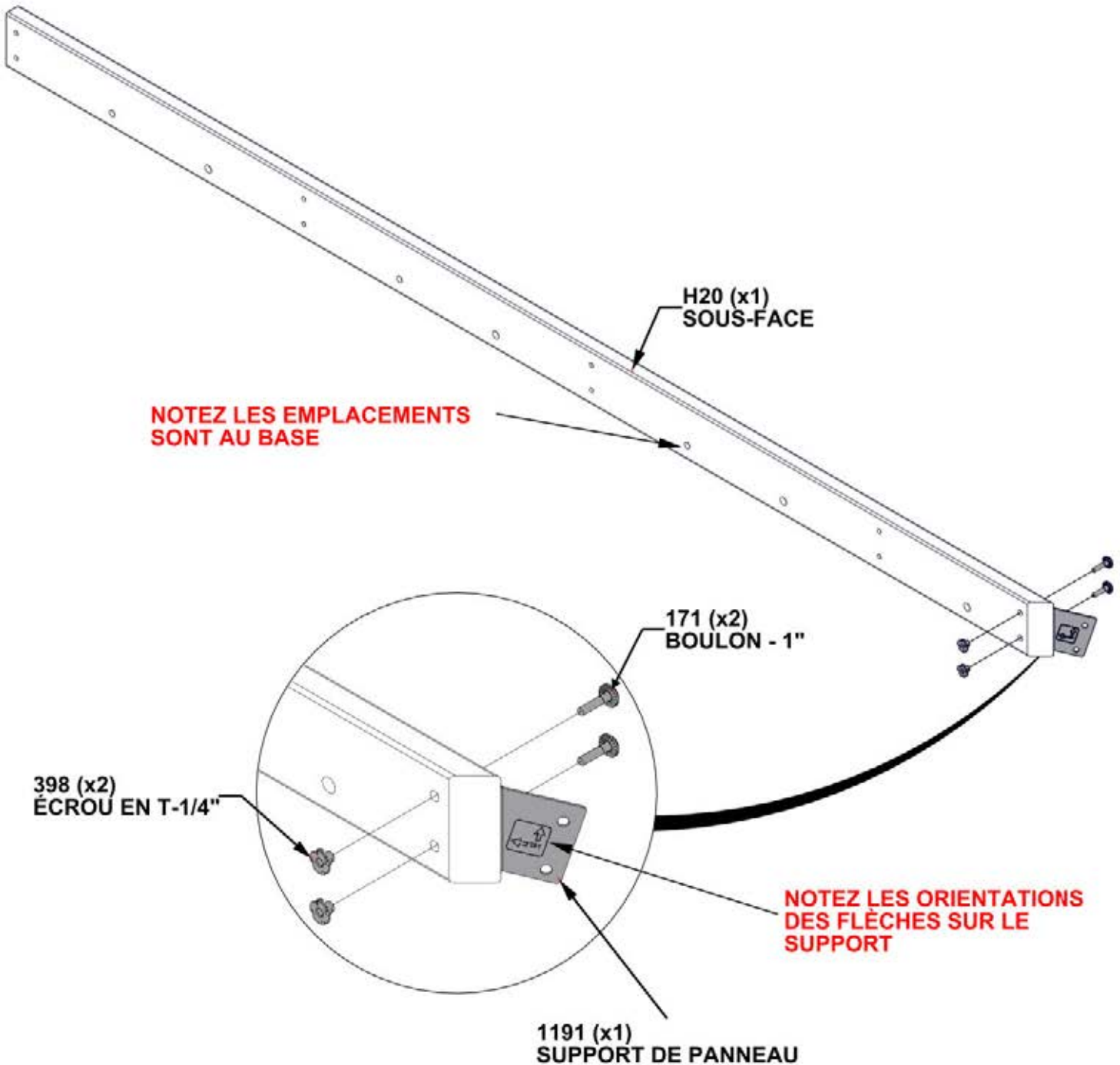

ÉTAPE 38 - ASSEMBLAGE DU PANNEAU GAUCHE

QTÉ	N° DE PIECE	DESCRIPTION
12	H100385	VIS PFH 8x1 BLK



H18 CHEVRON - W4L17547
(x1) 15/16" x 3 3/8" x 44 1/2" (24x86x1130)



H19 CHEVRON - W4L17548
(x1) 15/16" x 3 3/8" x 60 5/8" (24x86x1540)

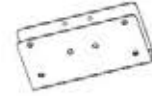

A4M01237 PINCEAU DE SUPPORT DE JOINTURE DE TOIT
(x1)

INSEREZ LES ECROUS EN T TOUT D'ABORD

1237 (x1)
PINCEAU DE SUPPORT DE JOINTURE DE TOIT

385 (x12)
VIS - 1"

H19 (x1)
CHEVRON

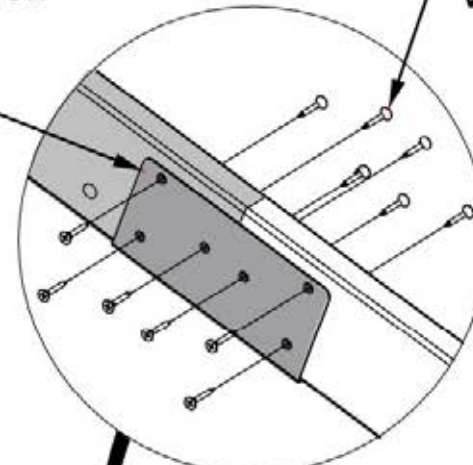

NOTEZ LES EMPLACEMENTS SONT AU BASE

H18 (x1)
CHEVRON

ÉTAPE 39 - ASSEMBLAGE DU PANNEAU GAUCHE

QTÉ	NUMERO D'ARTICLE	DESCRIPTION
2	H100171	BOULON WH 1/4x1 BLK
2	H100398	ÉCROU EN T-1/4" BLK



ASSEMBLAGE DE CHEVRONS



SUPPORT DE CHEVRON

INSÉREZ LES ÉCROUS EN T TOUT D'ABORD

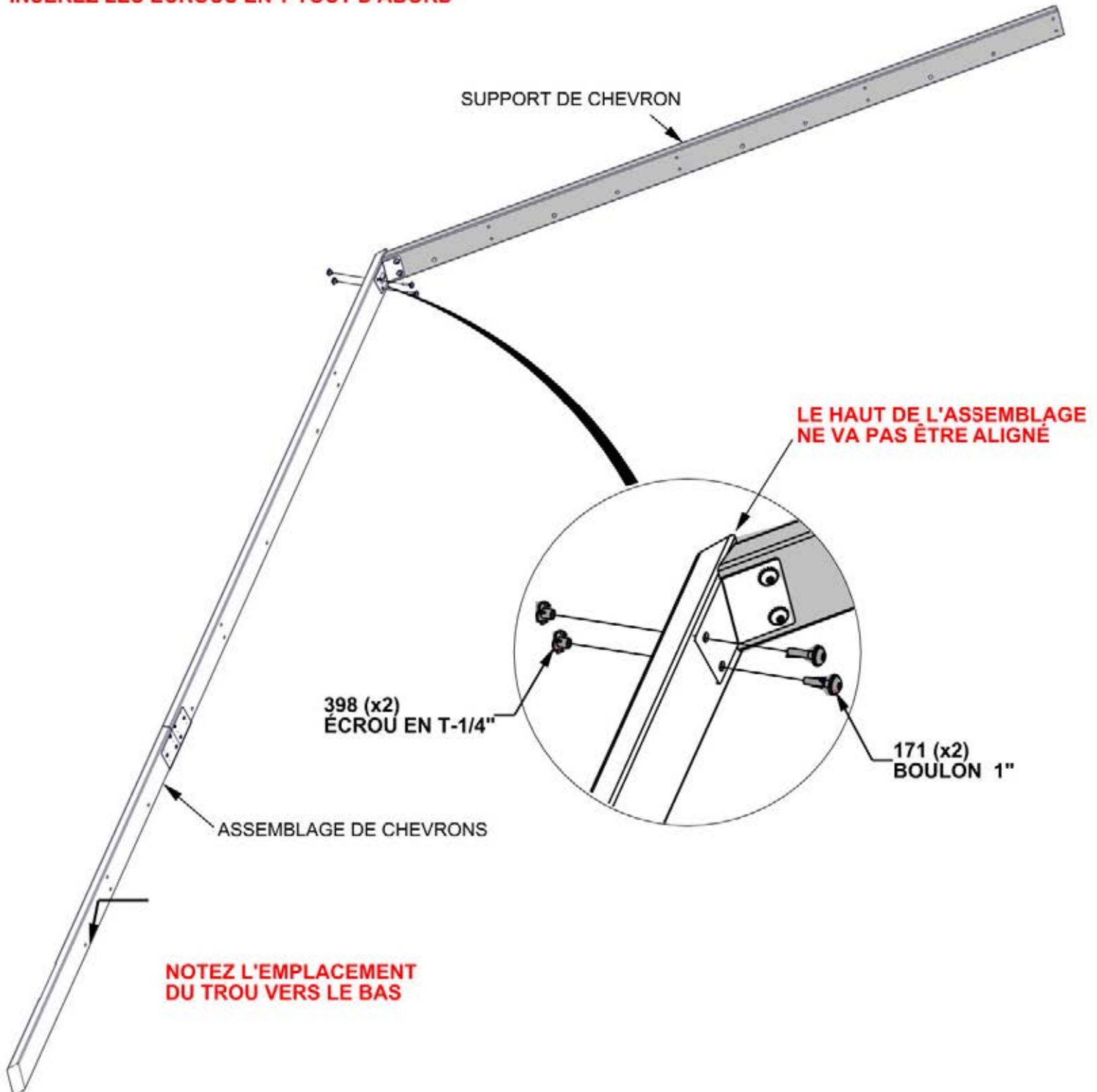

ÉTAPE 40 - ASSEMBLAGE DU PANNEAU GAUCHE

QTÉ	NUMERO D'ARTICLE	DESCRIPTION
8	H101030	VIS DE CONFIRMATION 7x2 BLK



E07 CHEVRON - W4L17551
(x1) 1 7/16"x3 3/8"x76 1/8" (36x86x1934)



E08 CHEVRON - W4L17552
(x1) 1 7/16"x3 3/8"x76 1/8" (36x86x1934)



E16 CHEVRON - W4L17572
(x1) 1 7/16"x76 1/8"x3 3/8" (36x86x1934)



E18 CHEVRON - W4L19815
(x1) 1 7/16"x76 1/8"x3 3/8" (36x86x1934)

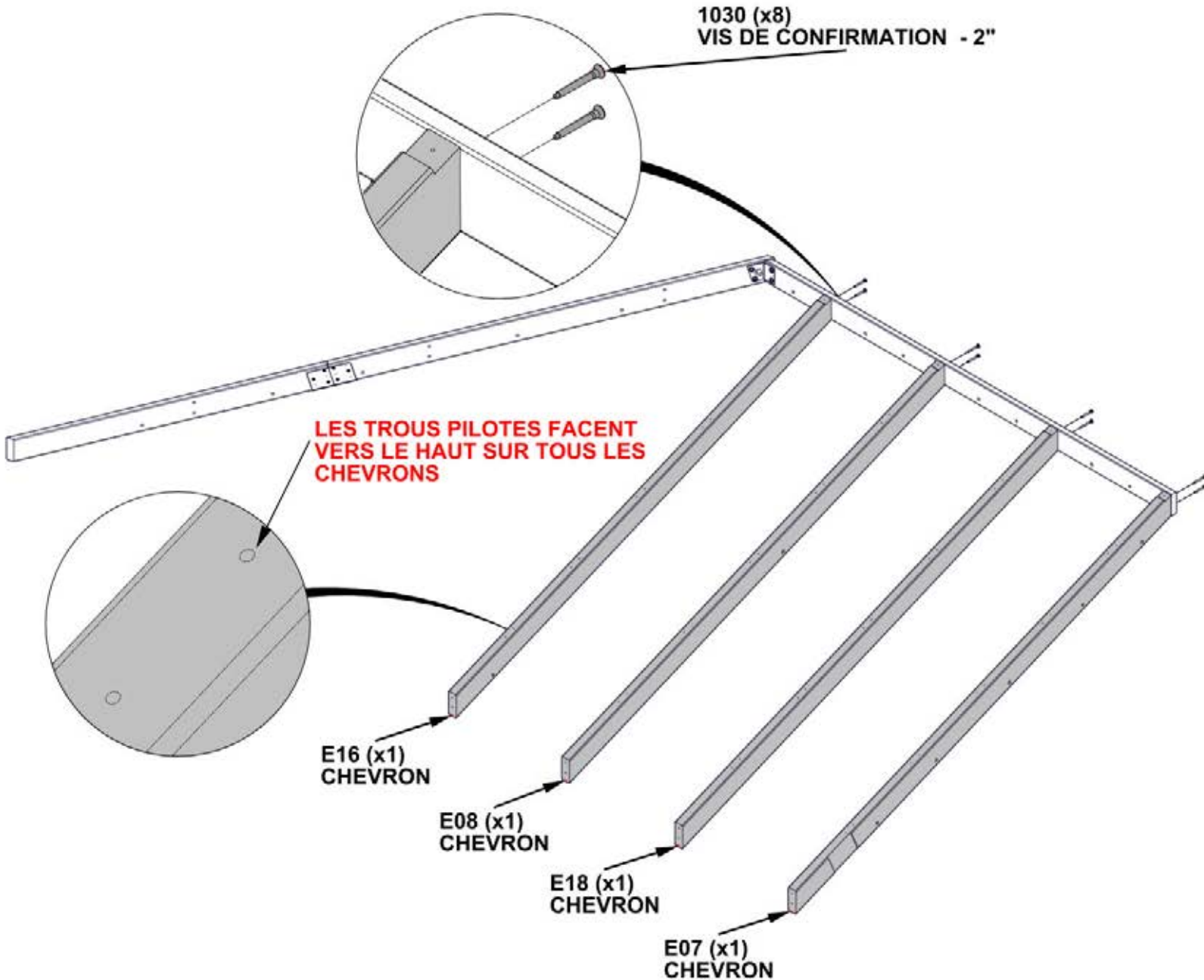

ÉTAPE 41 - ASSEMBLAGE DU PANNEAU GAUCHE

QTÉ	NUMERO D'ARTICLE	DESCRIPTION
6	H101030	VIS DE CONFIRMATION 7x2 BLK



E09 CHEVRON- W4L17553
(x1) 1 7/16" x 3 3/8" x 67 1/8" (36x86x1705)



E10 CHEVRON- W4L17554
(x1) 1 7/16" x 3 3/8" x 43 5/8" (36x86x1109)



E11 CHEVRON- W4L17555
(x1) 1 7/16" x 3 3/8" x 20 3/16" (36x86x512)

**LES TROUS PILOTES
FACENT VERS LE HAUT
SUR TOUS LES CHEVRONS**

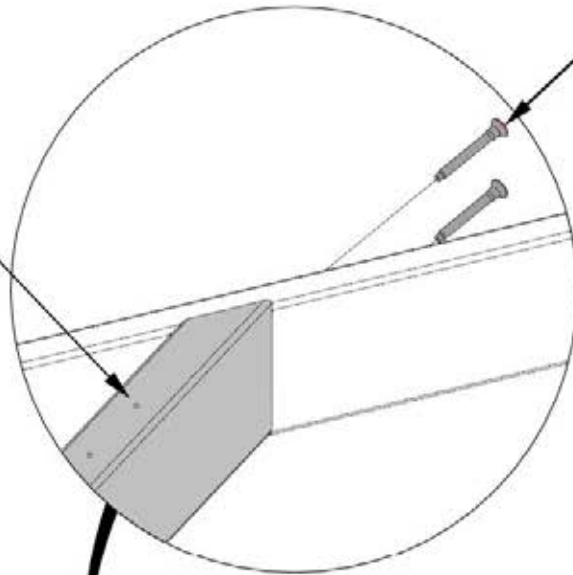

1030 (x6)
VIS DE CONFIRMATION - 2"

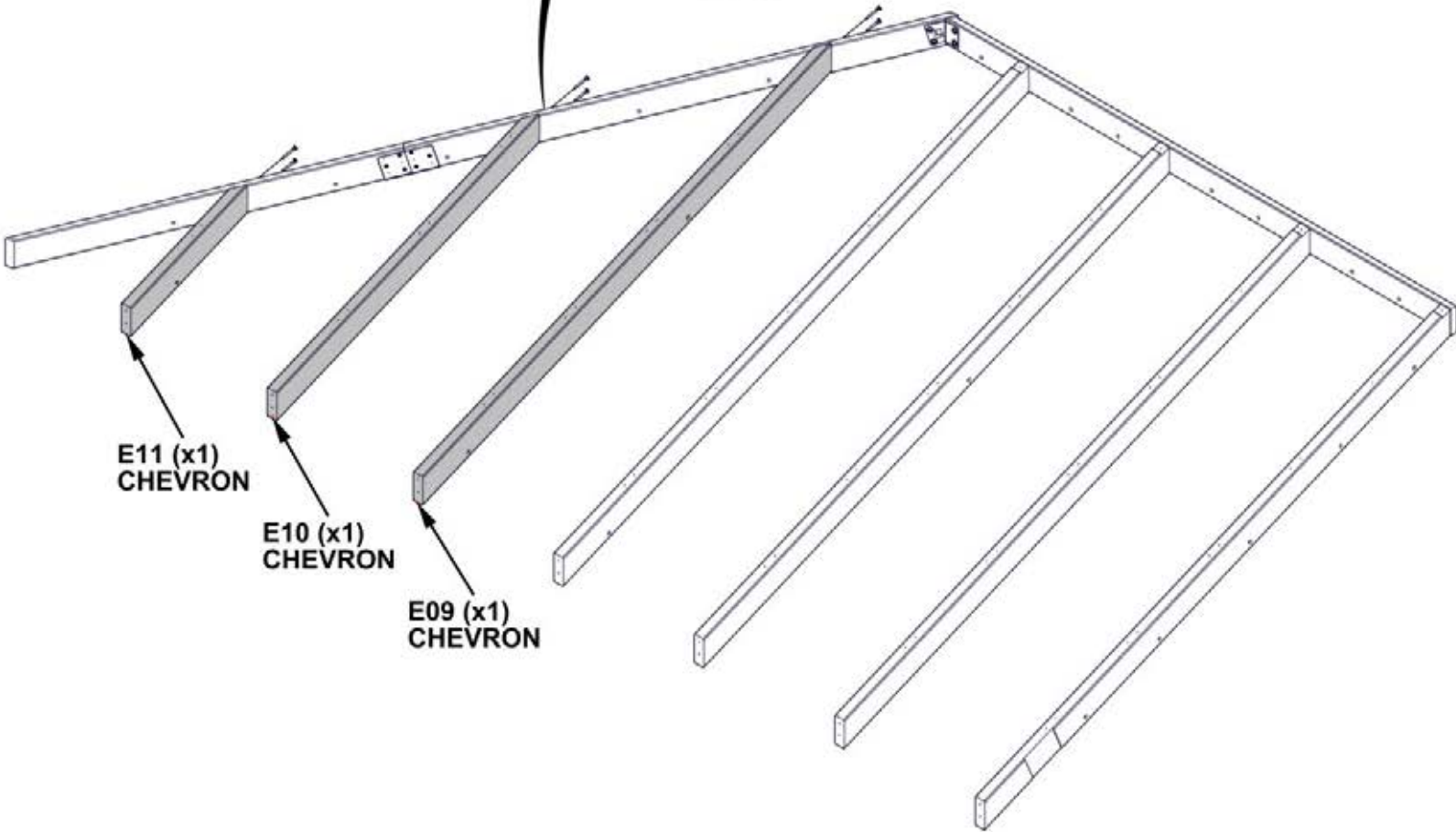

ÉTAPE 42 - ASSEMBLAGE DU PANNEAU GAUCHE

QTÉ	NUMERO D'ARTICLE	DESCRIPTION
14	H101030	VIS DE CONFIRMATION 7x2 BLK



Q03 SOUS-FACE - W4L19441
(x1) 15/16"x4 7/16"x63 3/16" (24x112x1605)



Q04 SOUS-FACE - W4L19442
(x1) 15/16"x4 7/16"x85 13/16" (24x112x2179)

COMMENCEZ AU DROIT ET ALLER VERS LE GAUCHE EN SURPLOMBANT COMME MONTRÉ.

LES CHEVRONS PEUVENT AVOIR BESOIN D'ÊTRE DESSERRÉS POUR FIXER LES PLANCHES DE SOUS-FACE

9/16" [14mm]

CETTE DIMENSION EST CRUCIAL À L'ASSEMBLAGE DU PANNEAU

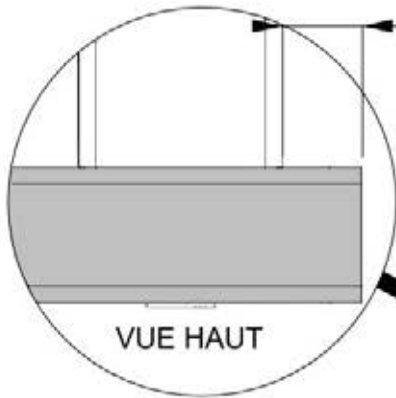

VUE HAUT

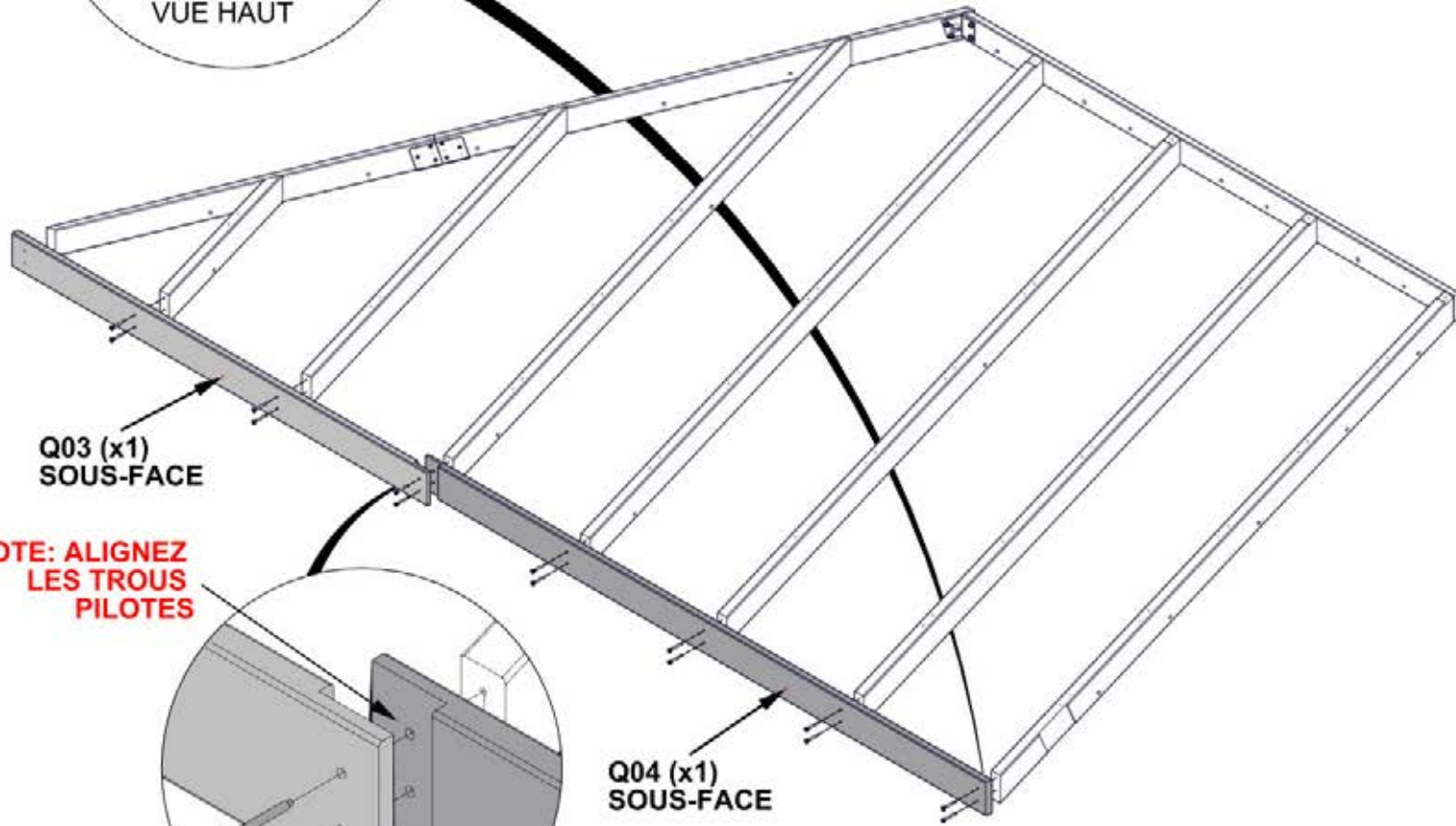

NOTE: ALIGNEZ LES TROUS PILOTES

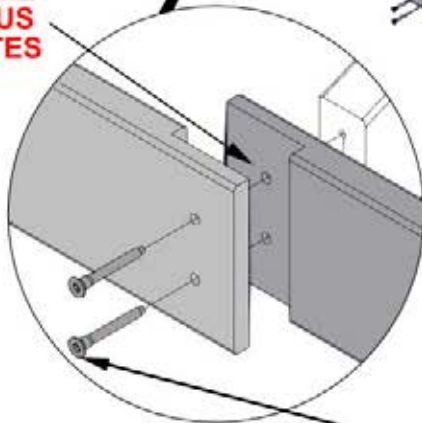

1030 (x14)
VIS DE CONFIRMATION - 2"

ÉTAPE 43 - ASSEMBLAGE DU PANNEAU GAUCHE

QTÉ	NUMERO D'ARTICLE	DESCRIPTION
2	H100382	VIS PFH 8x1 3/4 BLK

- EN UTILISANT LA PLANCHE Q03 COMME GUIDE ET UNE MÈCHE DE 3MM, FOREZ LES TROUS PILOTES DANS LA PLANCHE H18 AVEC LES DIMENSIONS INDIQUÉES EN DESSOUS.

CETTE DIMENSION ES CRUCIALE POUR L'ASSEMBLAGE DE PANNEAU

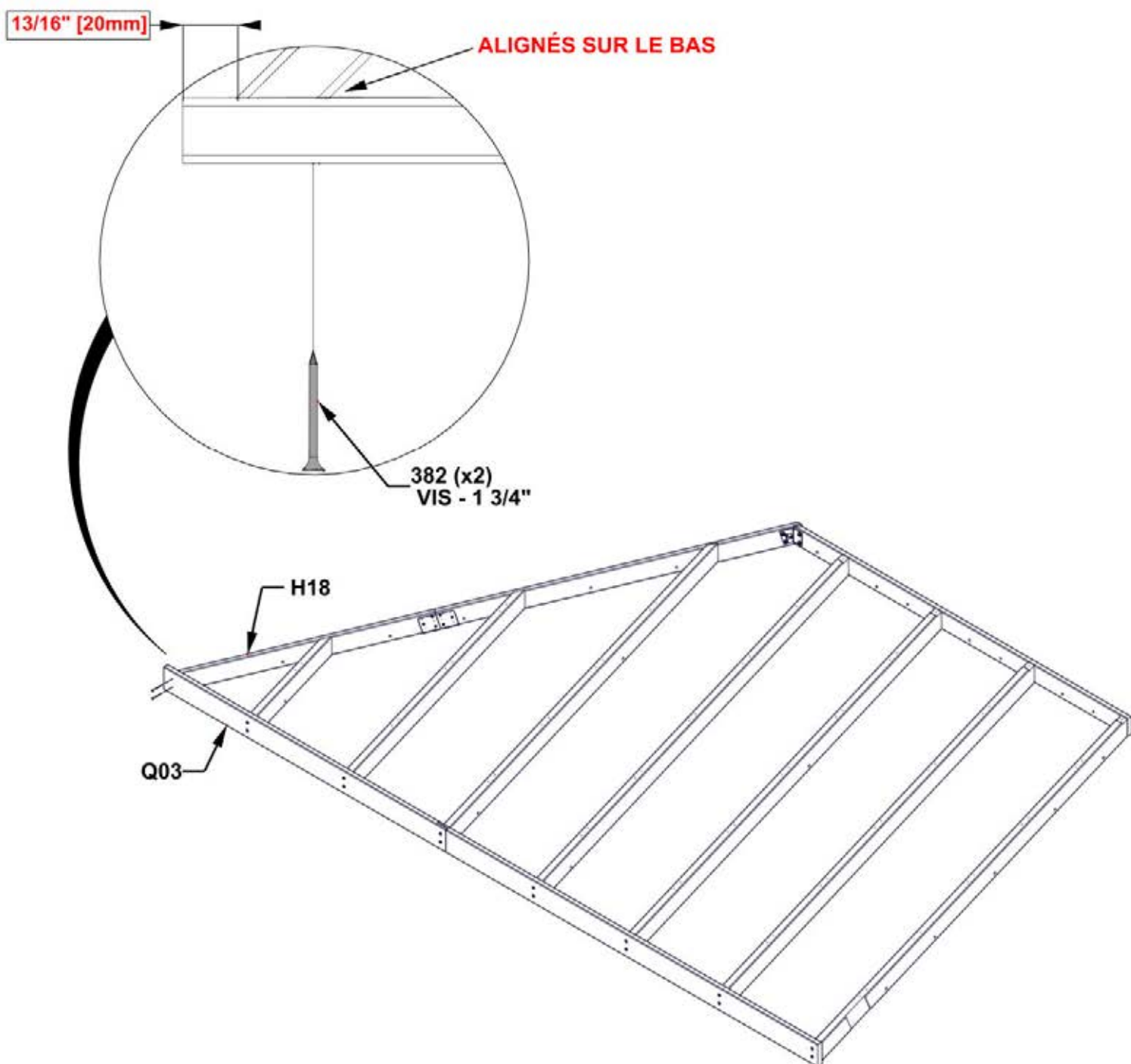

ÉTAPE 44- ASSEMBLAGE DU PANNEAU GAUCHE

DESSERREZ LA QUINCAILLERIE POUR ÉQUERRER SI BESOIN.

CRUCIAL:

- ❑ - ÉQUERREZ LA STRUCTURE AVANT DE SUIVRE LES ÉTAPES SUIVANTES
- ❑ - LES DIMENSIONS INDIQUÉES AU-DESSOUS SONT CRUCIALES AU PRODUIT FINI
- ❑ - LES DIMENSIONS VONT D'UN COIN À L'AUTRE DU PANNEAU DE TOIT
- ❑ - LES MESURES DEVRONT ÊTRE TENU À 6MM DE LA MARGE D'ERREUR
- ❑ - LES MESURES HORS LA MARGE D'ERREUR RÉSULTERA EN L'INCAPACITÉ D'ASSEMBLER LE TOIT

DÈS QU'IL SOIT ÉQUERRÉ, SERREZ TOUTE LA QUINCAILLERIE DES ÉTAPES PRÉCÉDENTES

LES MESURES VONT DES COINS EXTERIEURS COMME MONTRE

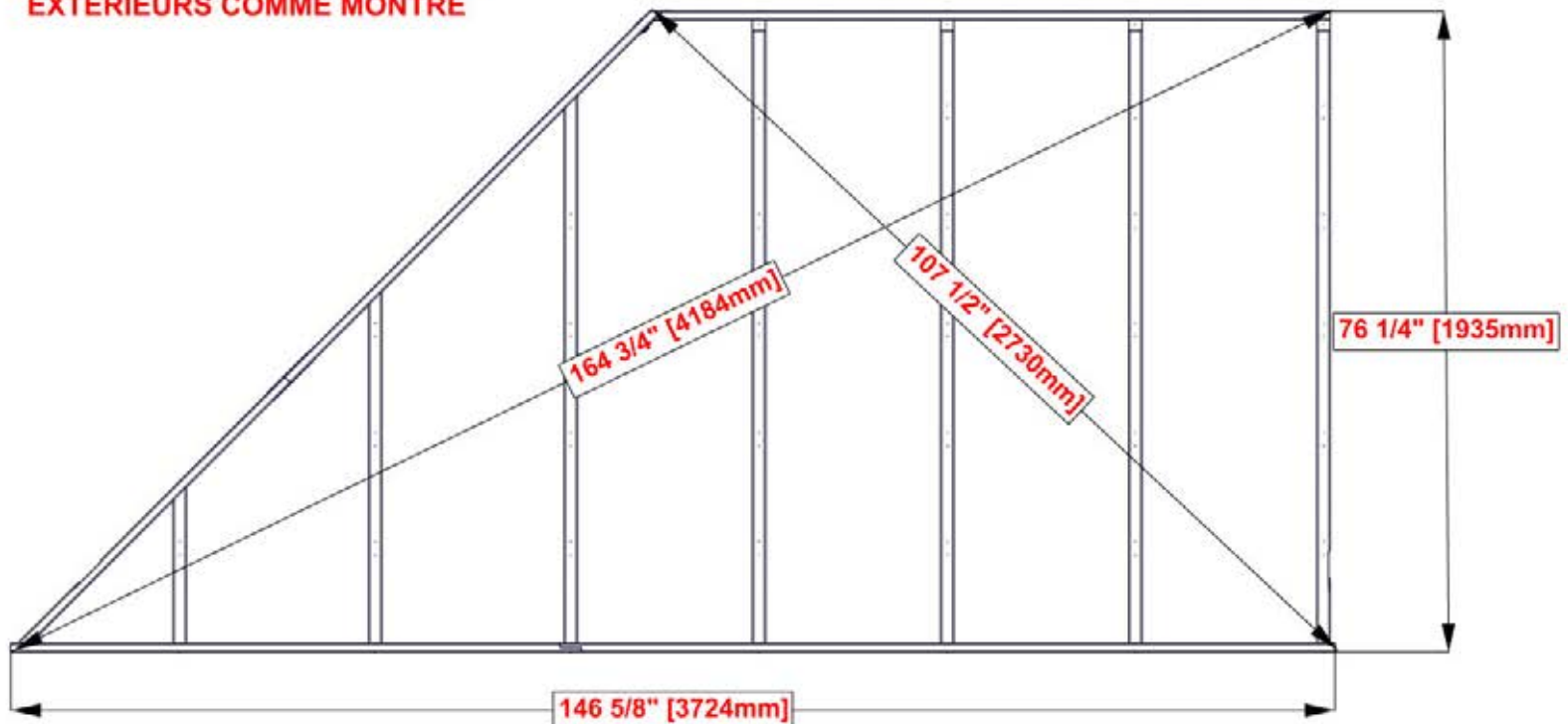

ÉTAPE 45- ASSEMBLAGE DU PANNEAU GAUCHE

QTÉ	NUMERO D'ARTICLE	DESCRIPTION
30	H100391	VIS FFH 8x2 BLK

H21 PANNE - W4L19443
(x1) 15/16"x3 3/8"x74 13/16" (24x86x1900)

H22 PANNE - W4L19444
(x1) 15/16"x3 3/8"x64 13/16" (24x86x1646)

H23 PANNE - W4L19445
(x1) 15/16"x3 3/8"x83 1/2" (24x86x2121)

H24 PANNE - W4L19446
(x1) 15/16"x3 3/8"x44" (24x86x1117)

- ALIGNEZ LES TROUS DE BOUTISSE AVEC LES TROUS DE CHEVRON.
- ATTACHEZ LES VIS DU CENTRE ET CONTINUER VERS L'EXTÉRIEUR
- LA PLANCHE H18 N'A PAS DES TROUS PILOTES POUR LES VIS DE BOUT.
- EN UTILISANT LES BOUTISSES COMME GUIDE ET UNE MÊCHE À 3MM, FOREZ LES TROUS PILOTES DANS LES PLANCHES H18

VIS DE BORD
EXTÉRIEUR

391 (x30)
VIS - 2"

**SURPLOMBEZ LE BOUT DE LA BOUTISSE
10MM DU BOUT DE CHEVRON**

3/8" [10mm]

5/8" [15mm]

**SI LES
BOUTISSES
SURPLOMBENT
PLUS QUE
15MM
VEUILLEZ LES
COUPER
JUSQU'AU
15MM**

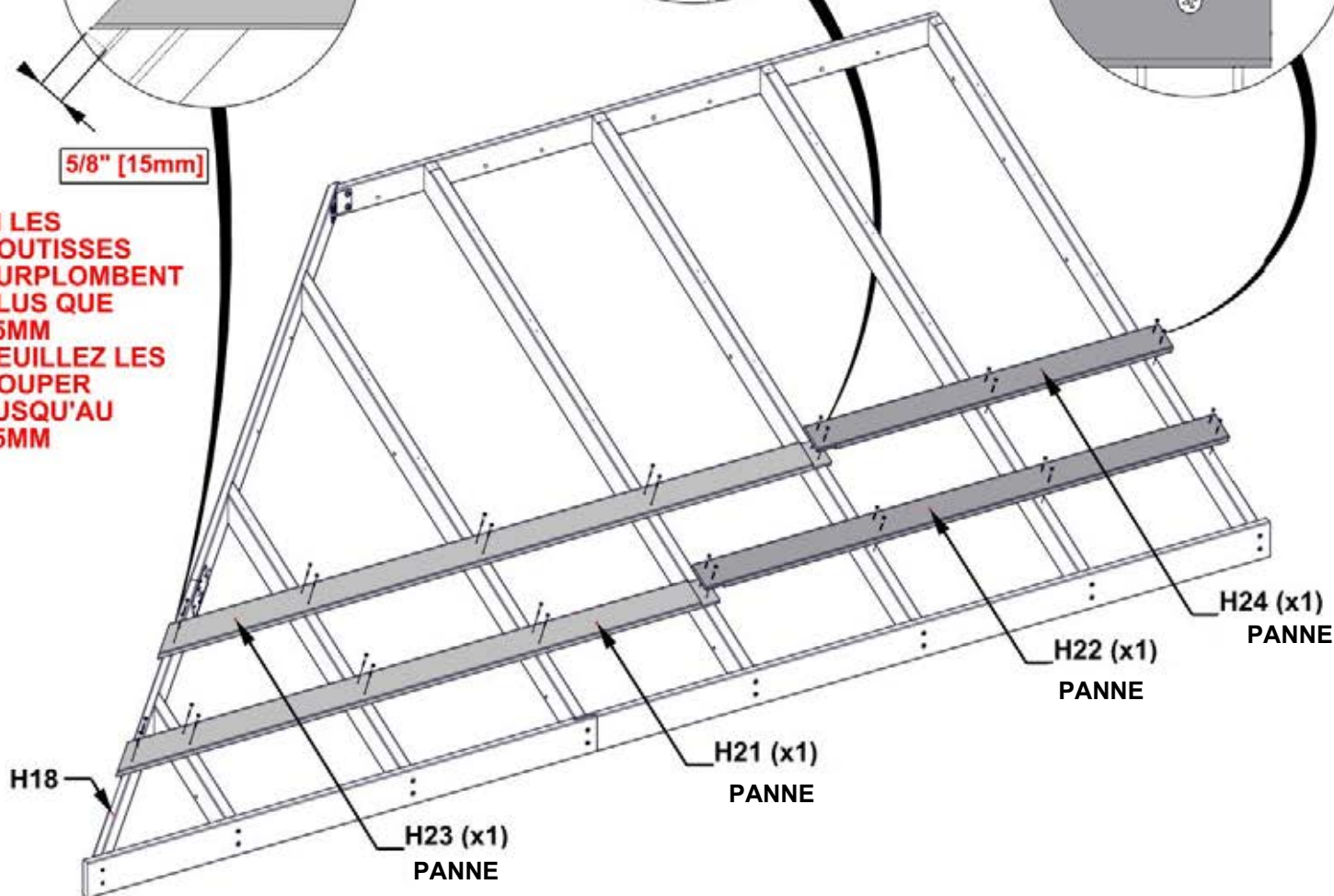

ÉTAPE 46- ASSEMBLAGE DU PANNEAU GAUCHE

QTÉ	NUMERO D'ARTICLE	DESCRIPTION
4	H100200	VIS PFH 8x1 1/2 BLK
37	H100391	VIS PFH 8x2 BLK

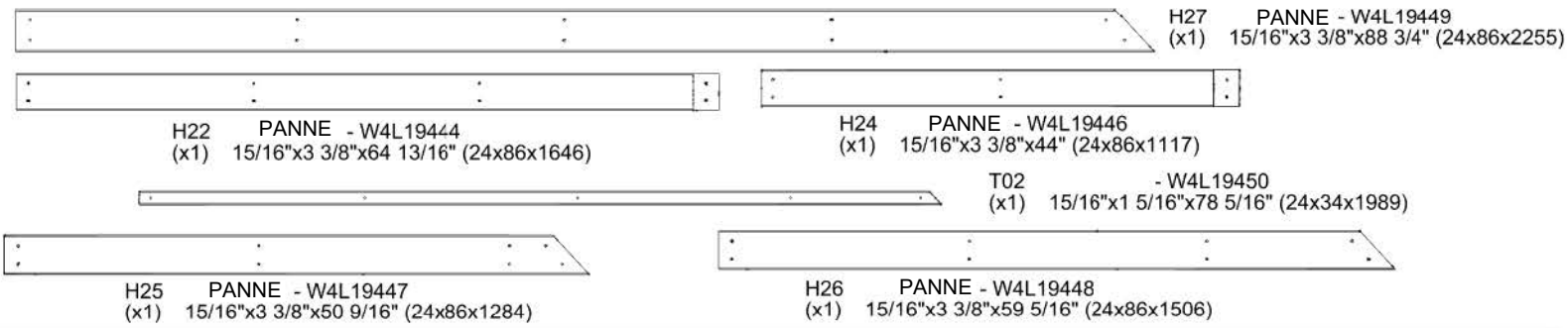

- ALIGNEZ LES TROUS DE BOUTISSE AVEC LES TROUS DE CHEVRON.
- ATTACHEZ LES VIS DU CENTRE ET CONTINUER VERS L'EXTÉRIEURE
- LA PLANCHE H18 N'A PAS DES TROUS PILOTES POUR LES VIS DE BOUT.
- EN UTILISANT LES BOUTISSES COMME GUIDE ET UNE MÈCHE À 3MM, FOREZ LES TROUS PILOTES DANS LES PLANCHES H18

SI LES BOUTISSES SURPLOMBENT PLUS QUE 15MM VEUILLEZ LES COUPER JUSQU'AU 15MM

SURPLOMBEZ LE BOUT DE LA BOUTISSE 10MM DU BOUT DE CHEVRON

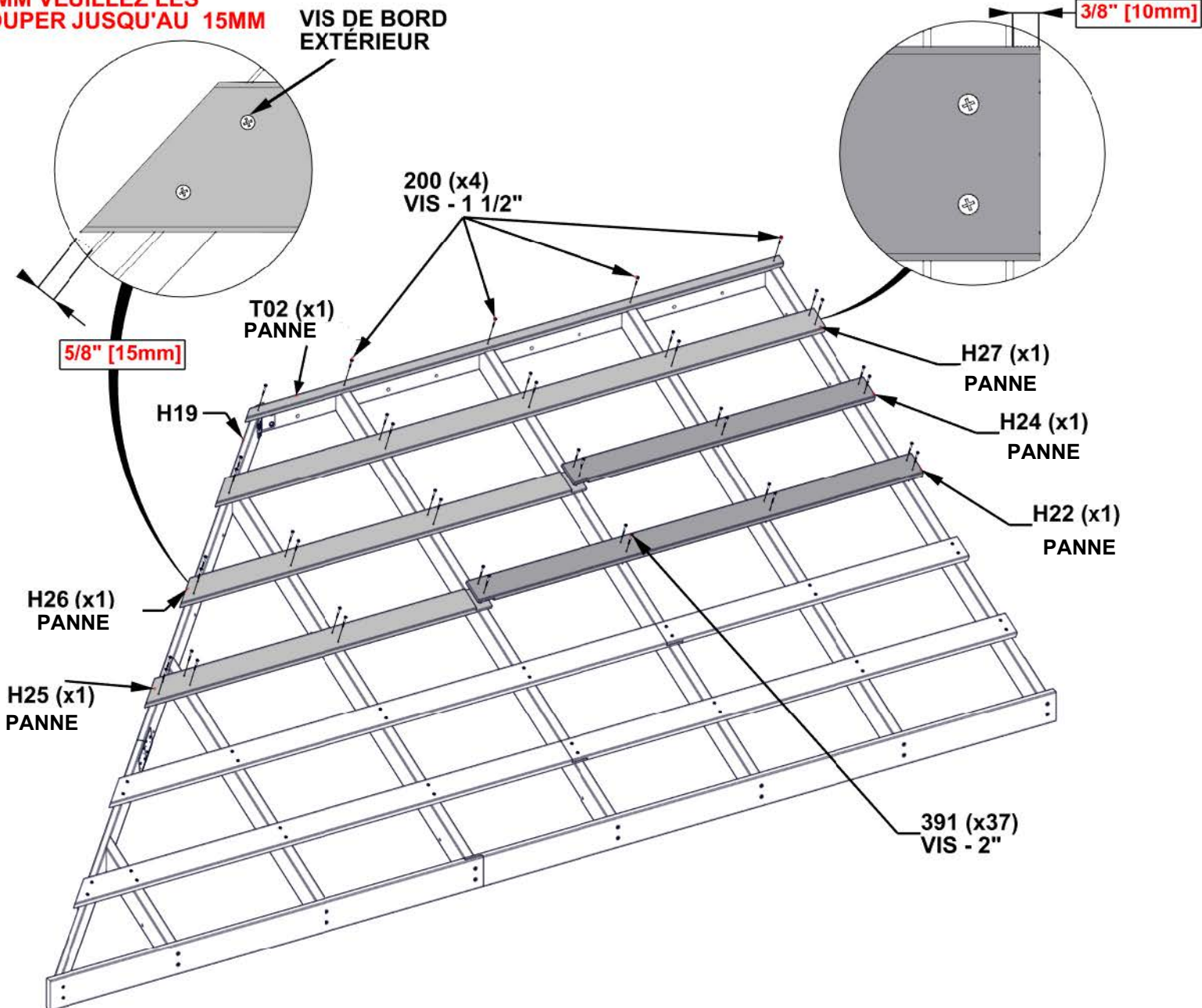

ÉTAPE 47- ASSEMBLAGE DU PANNEAU GAUCHE

QTÉ	NUMERO D'ARTICLE	DESCRIPTION
3	H100833	VIS À BOIS 10-16x3/4"



A4M02849 CANAL DE FAÎTAGE
(x1)

ATTENTION! - VEUILLEZ PORTER LES GANTS LORSQUE VOUS MANIPULER L'ACIER

- ÉLEVEZ LA FILM BLEU PROTECTRICE
 - "POSITIONNEZ LE CANAL DE FAÎTAGE EN ALIGNEMENT AVEC LES BOUTS DE BOUTISSE AVEC LE CÔTÉ PLUS LONG
 - VÉRIFIER QUE LE BORD INFÉRIEUR EST À DISTANCE INDICUÉ EN DESSOUS.
- ATTENTION! - VEUILLEZ PORTER LES GANTS LORSQUE VOUS MANIPULER L'ACIER

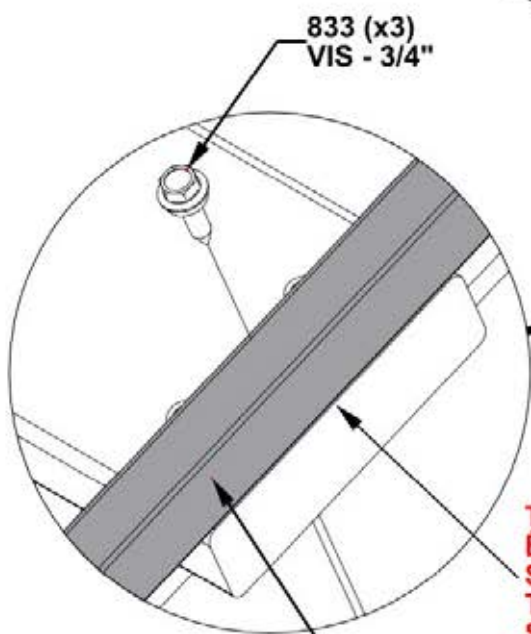
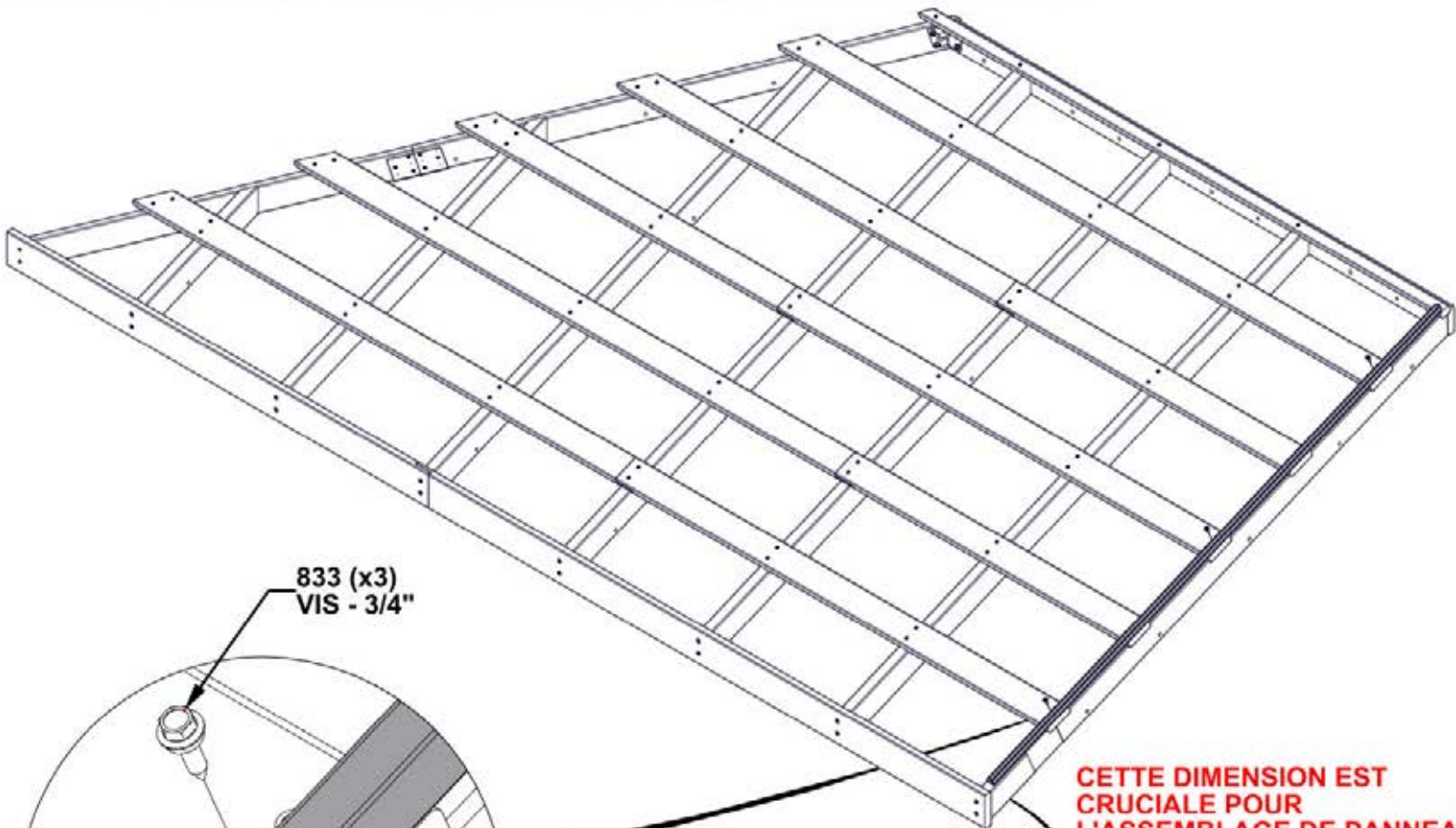

833 (x3)
VIS - 3/4"

CETTE DIMENSION EST CRUCIALE POUR L'ASSEMBLAGE DE PANNEAU

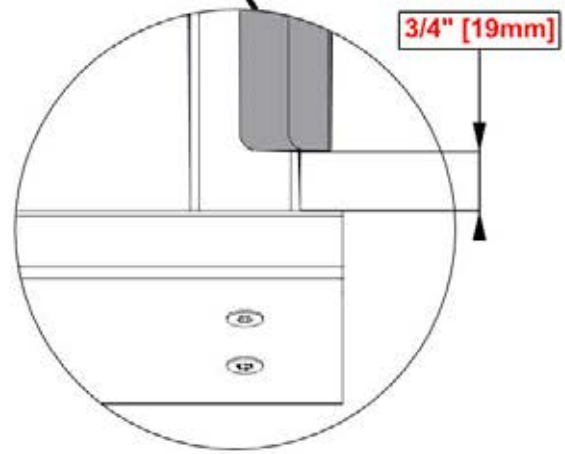

3/4" [19mm]

TÔLES DEVRONT ÊTRE ALIGNÉES SURPLOMBEZ LES TÔLES PAR UNE STRIE

2849 (x1)
CANAL DE FAÎTAGE

ÉTAPE 48 - ASSEMBLAGE DU PANNEAU GAUCHE

QTÉ	NUMERO D'ARTICLE	DESCRIPTION
47	H100833	VIS À BOIS 10-16x3/4"

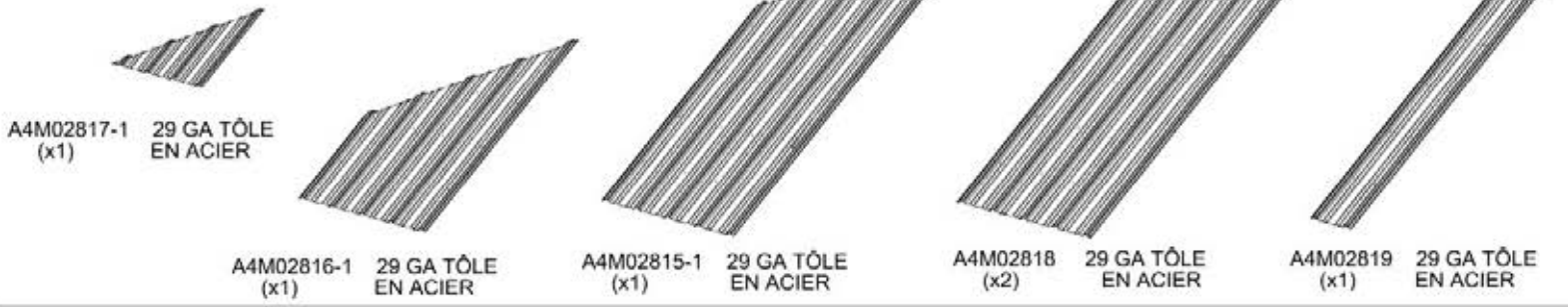

- ÉLEVEZ LA FILM BLEU PROTECTRICE
- SURPLOMBEZ LES TÔLES PAR UNE STRIE
- LES TÔLES DEVRONT ÊTRE ALIGNÉES AVEC LES BOUTS DE BOUTISSE ET LA SOUS-FACE Q03
- DÈS QUE LES TÔLES EN ACIER SOIENT EN PLACE, IL EST RECOMMANDÉ D'AJOUTER LES VIS H100833 AU CENTRE DES TÔLES AFIN DE TENIR LES TÔLES POUR L'ÉTAPE SUIVANTES.

ATTENTION! - VEUILLEZ PORTER LES GANTS LORSQUE VOUS MANIPULER L'ACIER

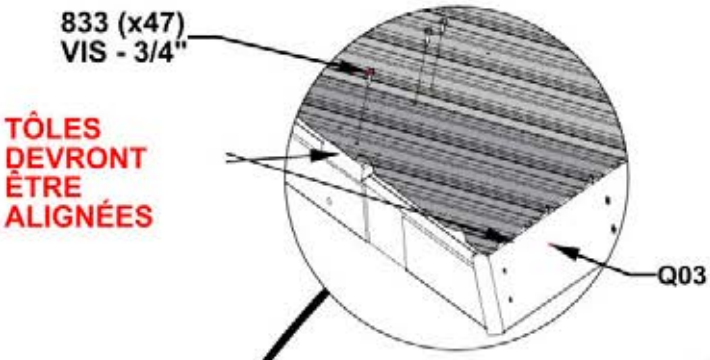

TÔLES DEVRONT ÊTRE ALIGNÉES

COMMENCEZ SUR LE DROIT ET PLACEZ LES TÔLES COMME MONTRÉ

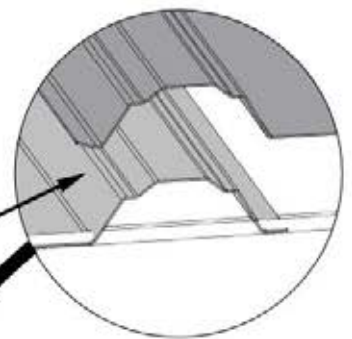

SURPLOMBEZ LES TÔLES PAR UNE STRIE

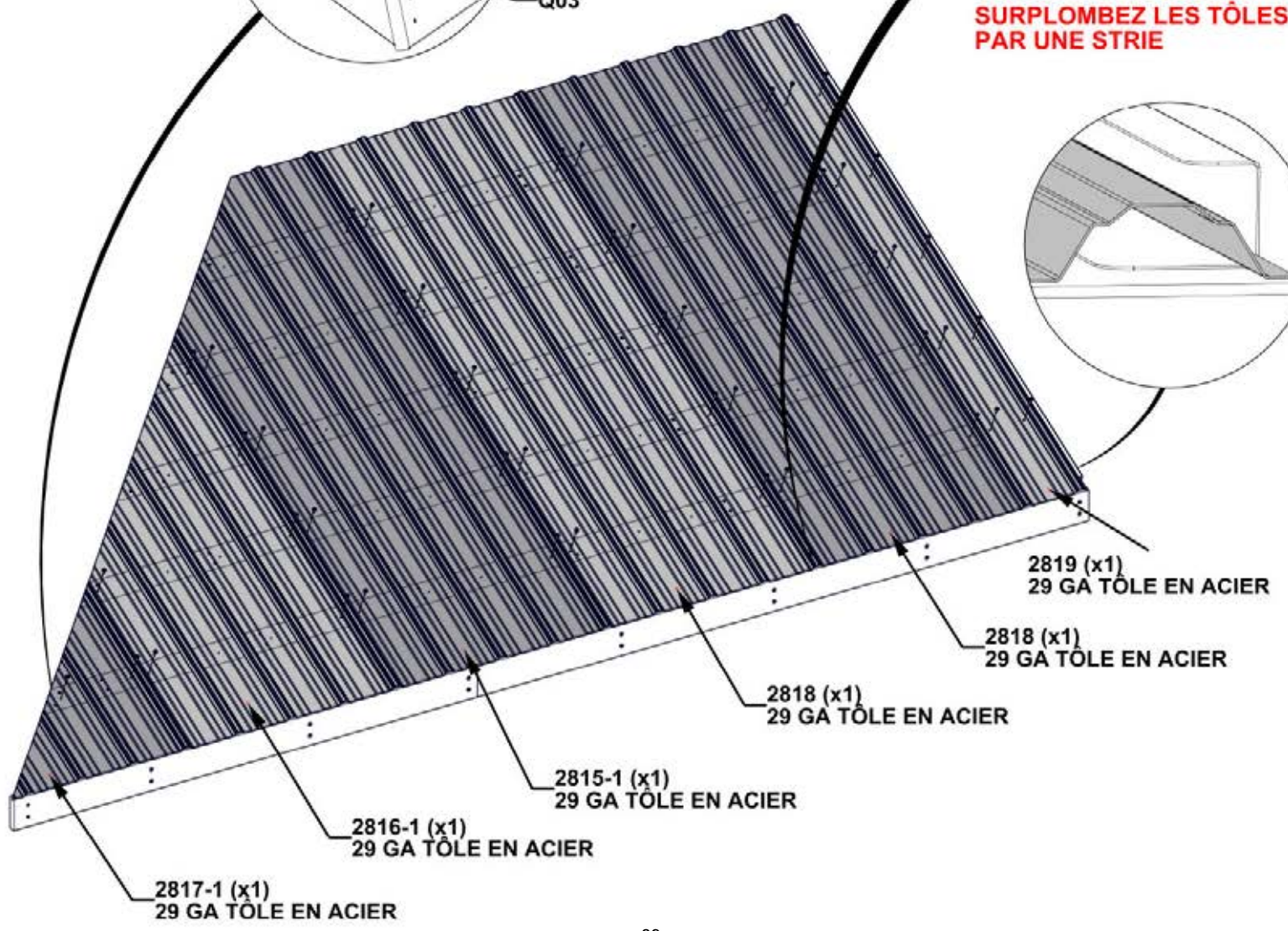
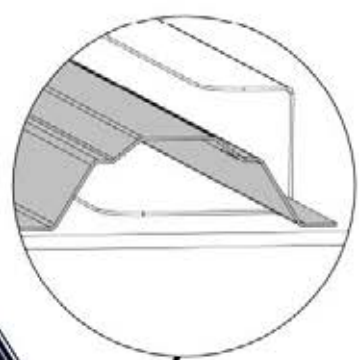

ÉTAPE 49 - ASSEMBLAGE DU PANNEAU GAUCHE

QTÉ	NUMERO D'ARTICLE	DESCRIPTION
5	H100833	VIS À BOIS 10-16x3/4"

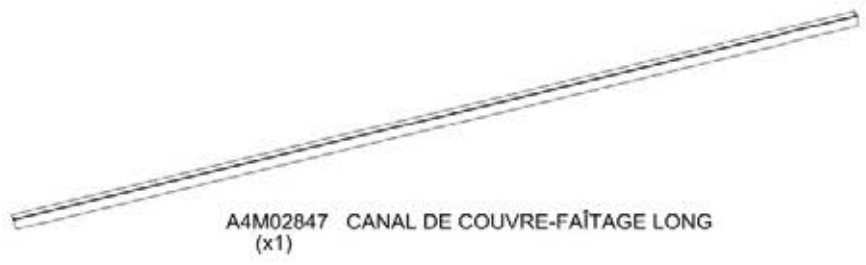

- ÉLEVEZ LA FILM BLEU PROTECTRICE
- POSITIONNEZ LE COUVRE-FAÎTAGE SUR LE BORD DU PANNEAU DE TOIT AVEC LE CÔTÉ PLUS LARGE
- ASSUREZ-VOUS QUE LES PANNEAUX SONT BIEN RESTÉS DANS LE CANAL. DESERRERZ CETTE VIS POUR FACILITER L'INSTALLATION

LES DIMENSIONS INDIQUÉES AU-DESSOUS SONT CRUCIALES AU PANNEAU

2 1/4" [57mm]

2850 (x1) CANAL DE COUVRE-FAÎTAGE COURT

DESERRERZ CETTE VIS POUR FACILITER L'INSTALLATION

BOUTISSE SOUS LA BÂCHE

2847 (x1) CANAL DE COUVRE-FAÎTAGE LONG

833 (x5) VIS - 3/4"

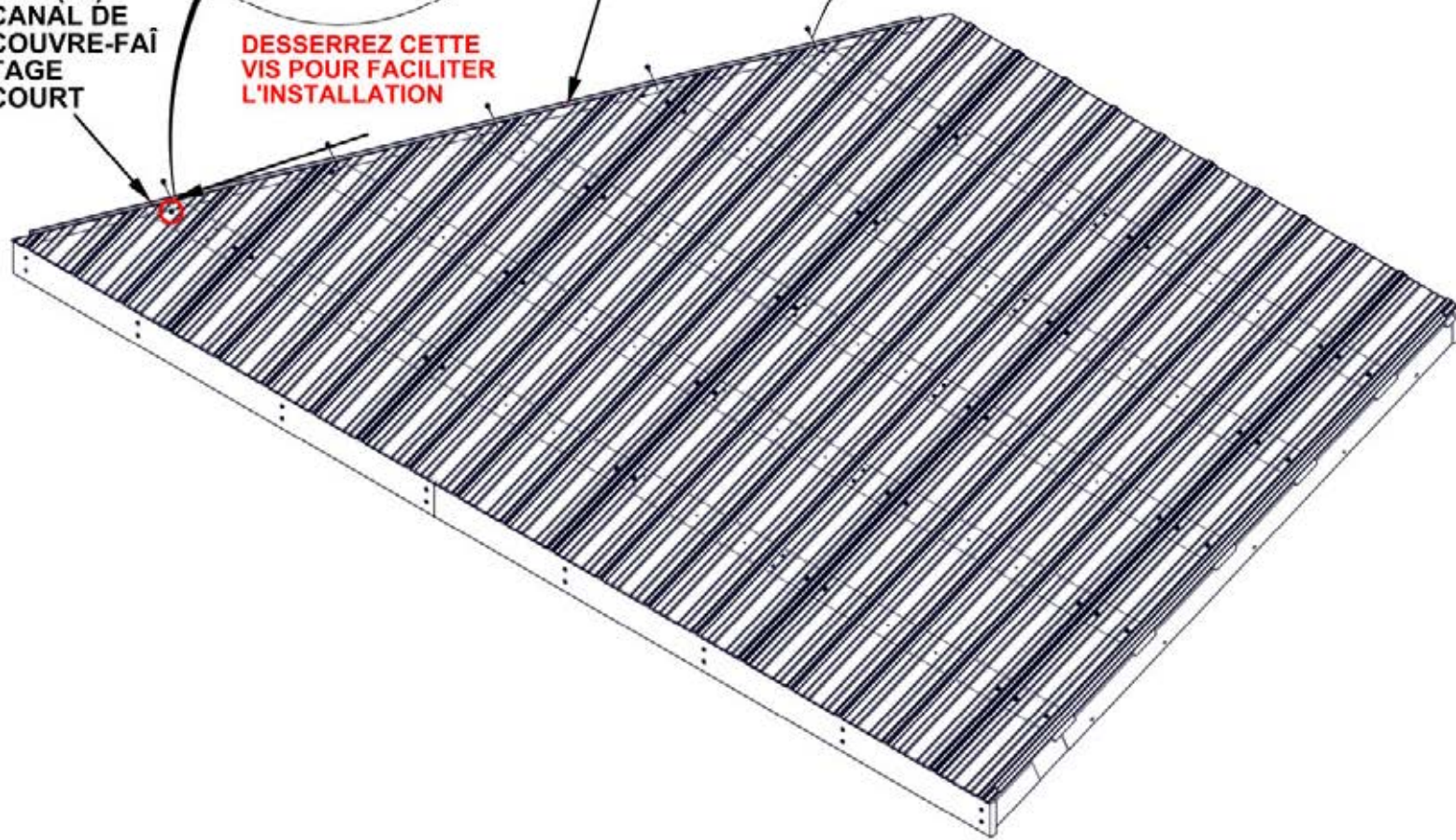

ÉTAPE 50 - ASSEMBLAGE DU PANNEAU GAUCHE

QTÉ	NUMERO D'ARTICLE	DESCRIPTION
35	H100833	VIS À BOIS 10-16x3/4"

- INSÉREZ LES VIS QUI RESTENT POUR VISSER LES TÔLES EN PLACE

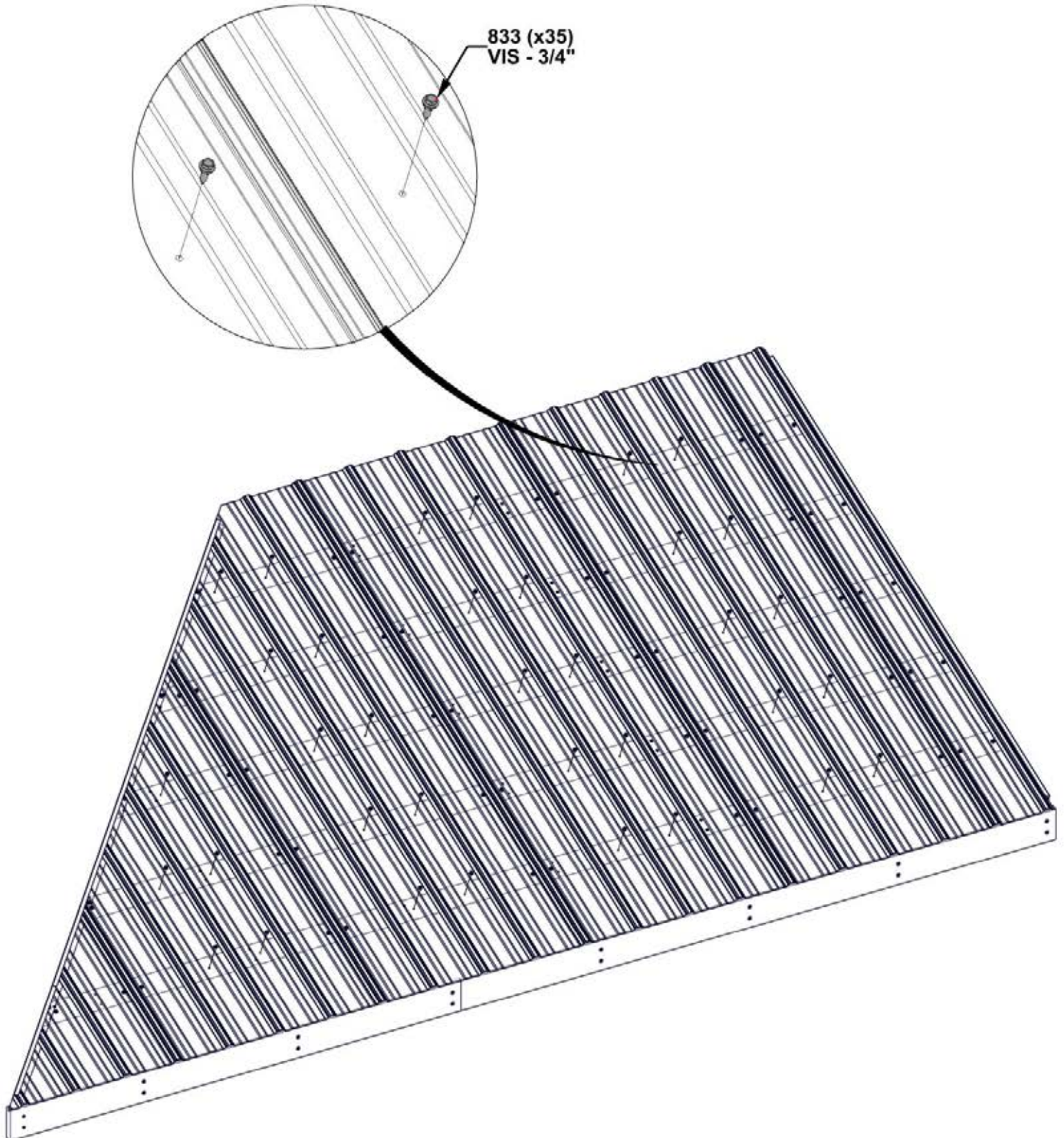

**RÉPÉTEZ LES ÉTAPES 37 - 50
D'ASSEMBLAGE DU PANNEAU GAUCHE**

ÉTAPE 51 - ASSEMBLAGE DU PANNEAU DROIT

QTÉ	NUMERO D'ARTICLE	DESCRIPTION
2	H100171	BOULON WH 1/4x1 BLK
2	H100398	ÉCROU EN T-1/4" BLK

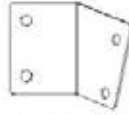

A4M01193 SUPPORT DE PANNEAU (x1)



H30 SOUS-FACE - W4L19451 (x1) 15/16"x3 3/8"x74 7/8" (24x86x1902)

- INSÉREZ LES ÉCROUS EN T TOUT D'ABORD
- SERREZ SEULEMENT À MAIN

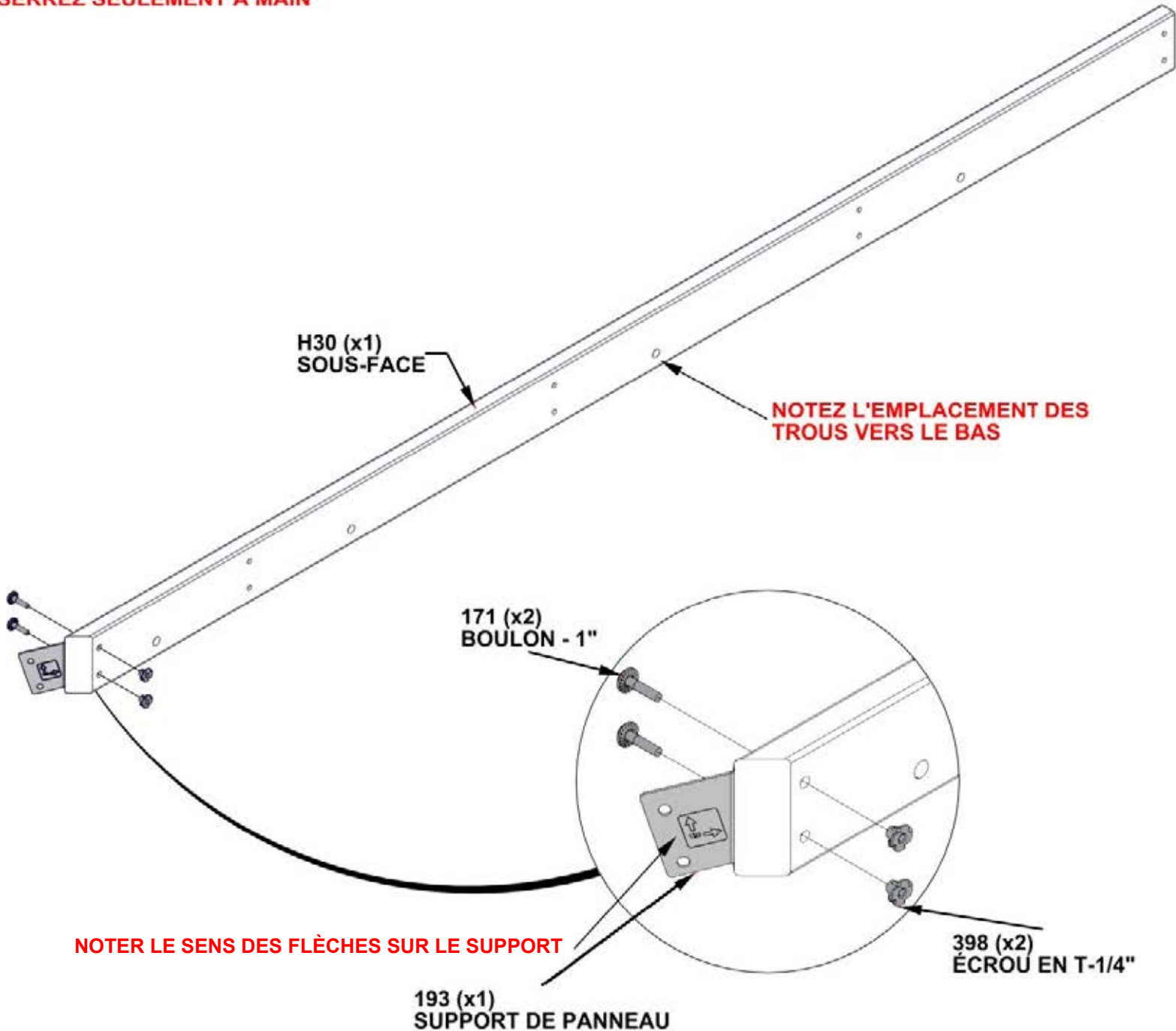

ÉTAPE 52 - ASSEMBLAGE DU PANNEAU DROIT

QTÉ	NUMERO D'ARTICLE	DESCRIPTION
12	H100385	VIS PFH 8x1 BLK



H28 CHEVRON - W4L17568
(x1) 15/16"x3 3/8"x44 1/2" (24x86x1130)



H29 CHEVRON - W4L17569
(x1) 15/16"x3 3/8"x60 5/8" (24x86x1540)

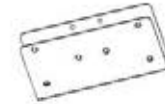

A4M01237 PINCEAU DE SUPPORT DE TOIT
(x1)

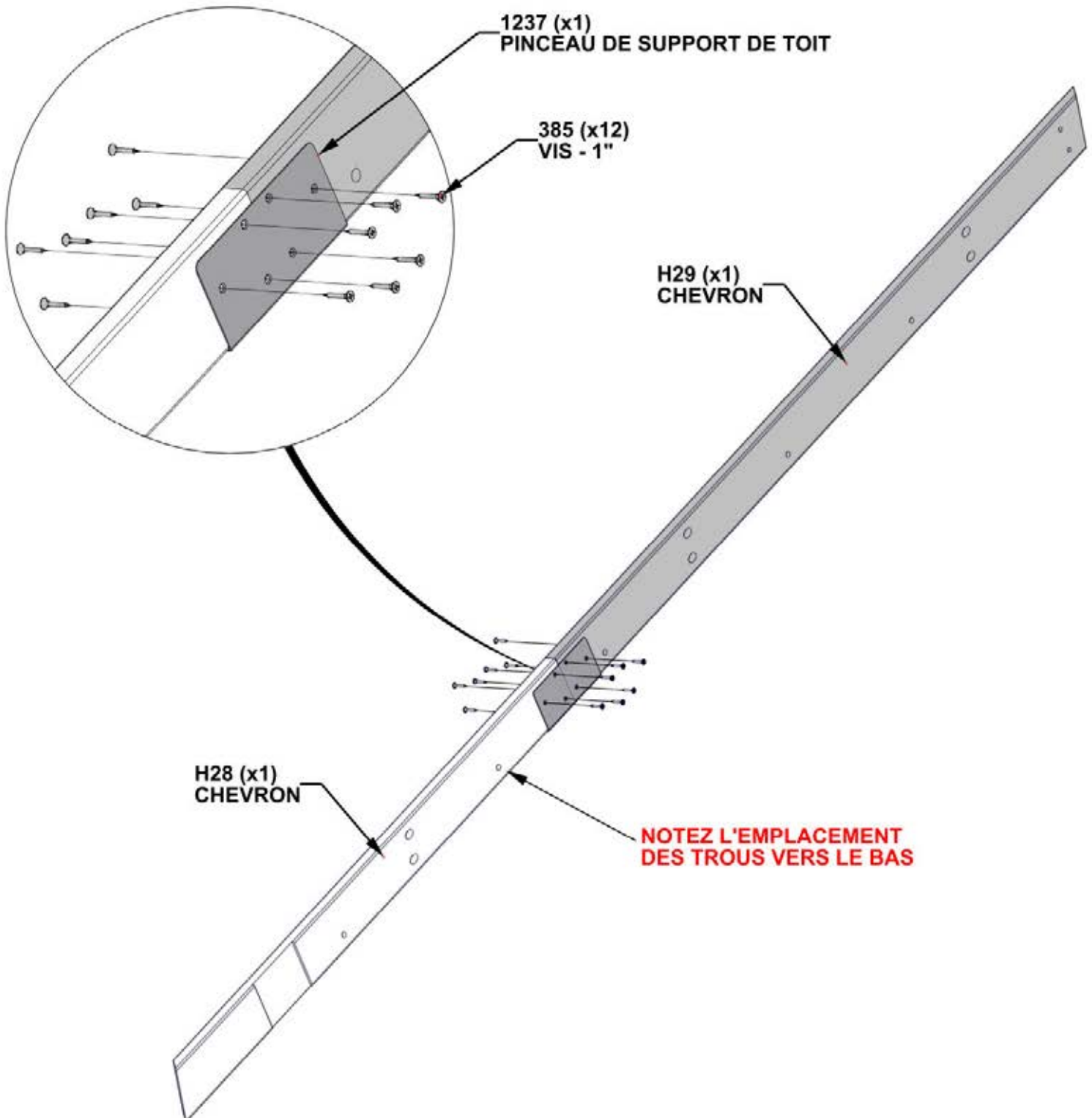

ÉTAPE 53 - ASSEMBLAGE DU PANNEAU DROIT

QTÉ	NUMERO D'ARTICLE	DESCRIPTION
2	H100171	BOULON WH 1/4x1 BLK
2	H100398	ÉCROU EN T - 1/4" BLK



SUPPORT DE CHEVRON



ASSEMBLAGE DU CHEVRON

INSÉREZ LES ÉCROUS EN T TOUT D'ABORD

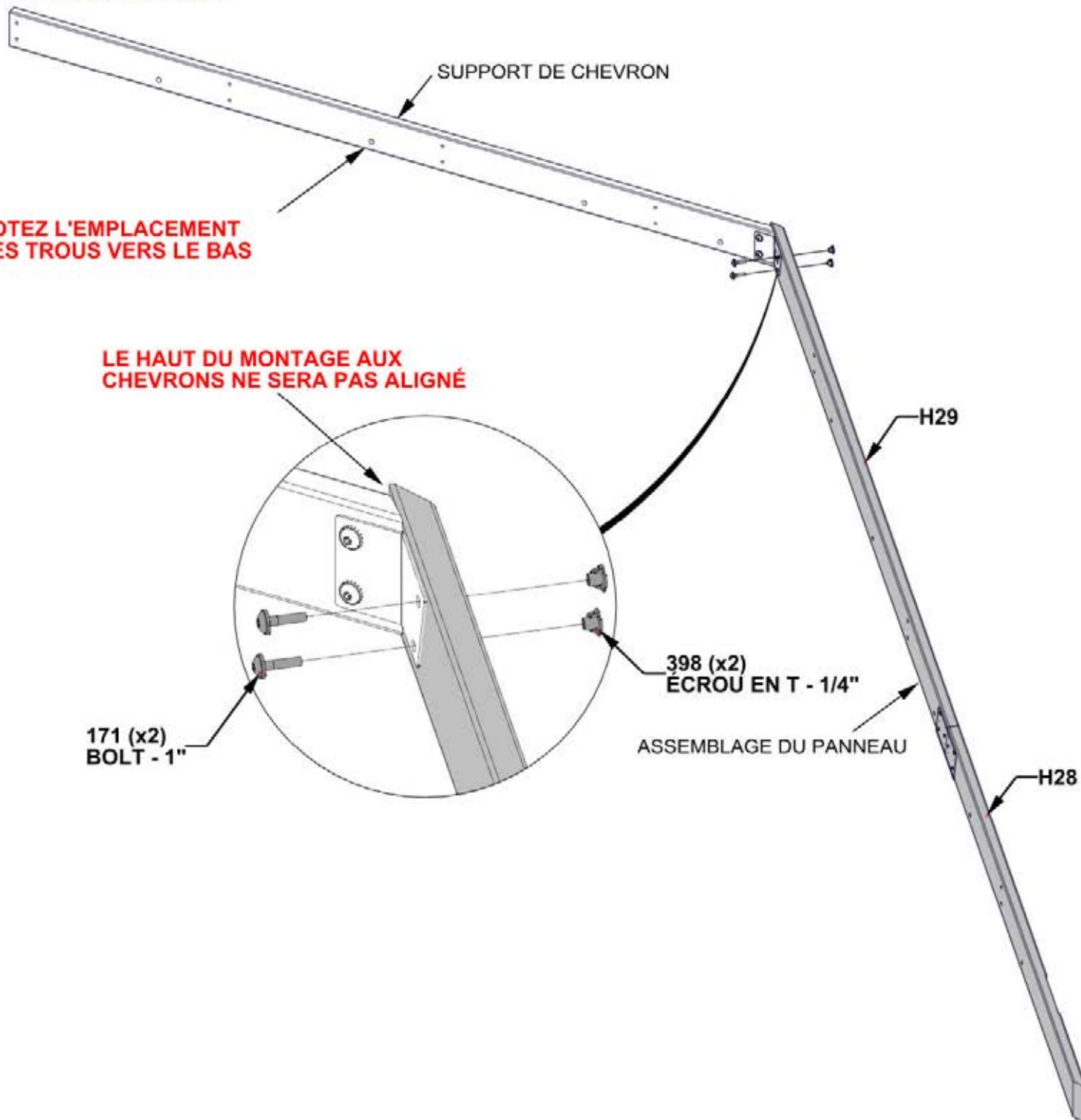

NOTEZ L'EMPLACEMENT DES TROUS VERS LE BAS

LE HAUT DU MONTAGE AUX CHEVRONS NE SERA PAS ALIGNÉ

171 (x2)
BOLT - 1"

398 (x2)
ÉCROU EN T - 1/4"

ÉTAPE 54 - ASSEMBLAGE DU PANNEAU DROIT

QTÉ	NUMERO D'ARTICLE	DESCRIPTION
8	H101030	VIS DE CONFIRMATION 7x2 BLK



E08 CHEVRON- W4L17552
(x1) 1 7/16"x3 3/8"x76 1/8" (36x86x1934)



E15 CHEVRON- W4L17571
(x1) 1 7/16"x3 3/8"x76 1/8" (36x86x1934)



E16 CHEVRON- W4L17572
(x1) 1 7/16"x76 1/8"x3 3/8" (36x86x193)



E18 CHEVRON- W4L19815
(x1) 1 7/16"x76 1/8"x3 3/8" (36x86x1934)

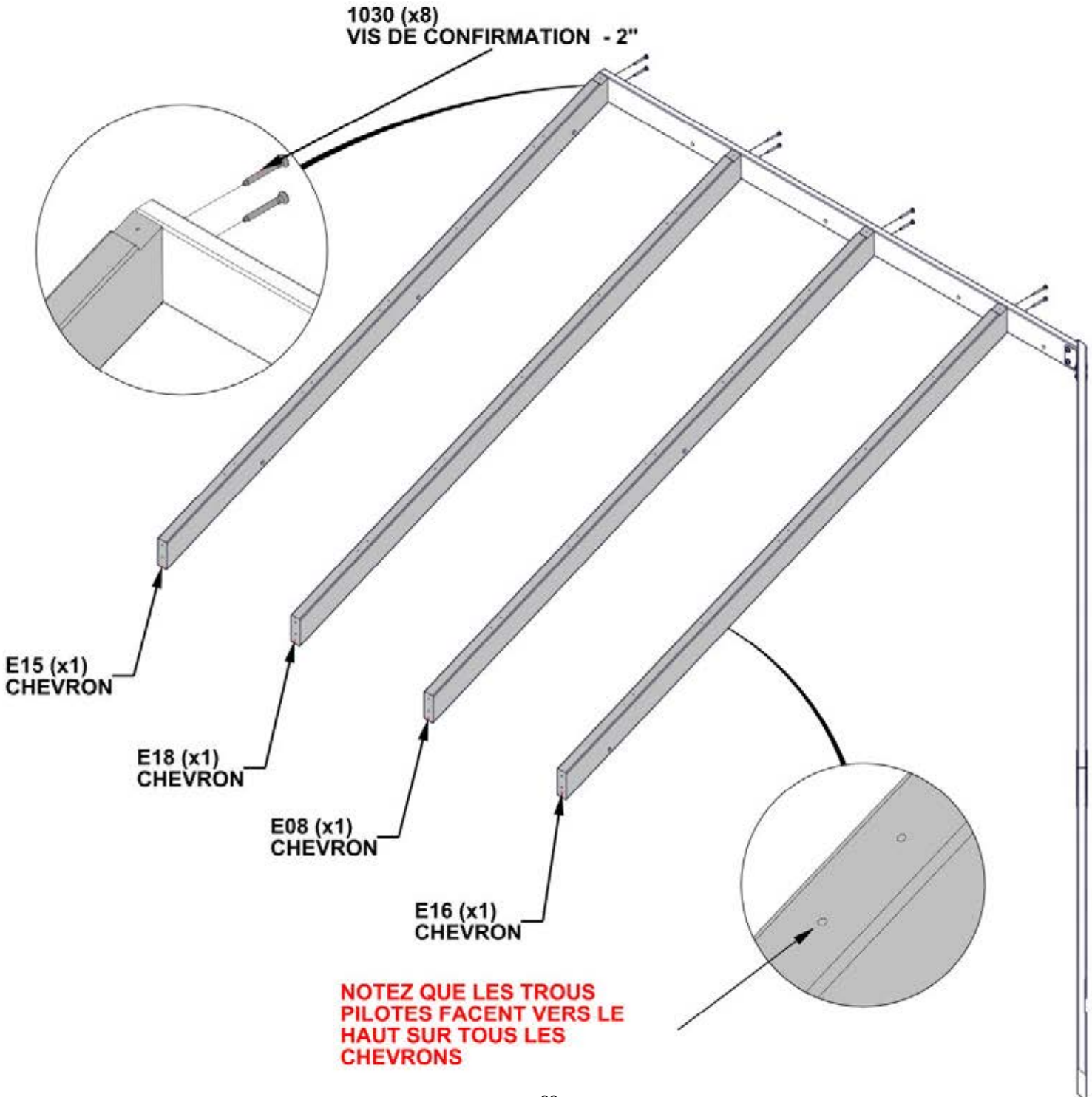

ÉTAPE 55 - ASSEMBLAGE DU PANNEAU DROIT

QTÉ	NUMERO D'ARTICLE	DESCRIPTION
6	H101030	VIS DE CONFIRMATION 7x2 BLK

E12 CHEVRON- W4L17565
(x1) 3 3/8"x1 7/16"x20 3/16" (36x86x512)

E13 CHEVRON- W4L17566
(x1) 1 7/16"x3 3/8"x43 5/8" (36x86x1109)

E14 CHEVRON- W4L17567
(x1) 1 7/16"x3 3/8"x67 1/8" (36x86x1705)

1030 (x6)
VIS DE CONFIRMATION - 2"

NOTEZ QUE LES TROUS PILOTES FACENT VERS LE HAUT SUR TOUS LES CHEVRONS

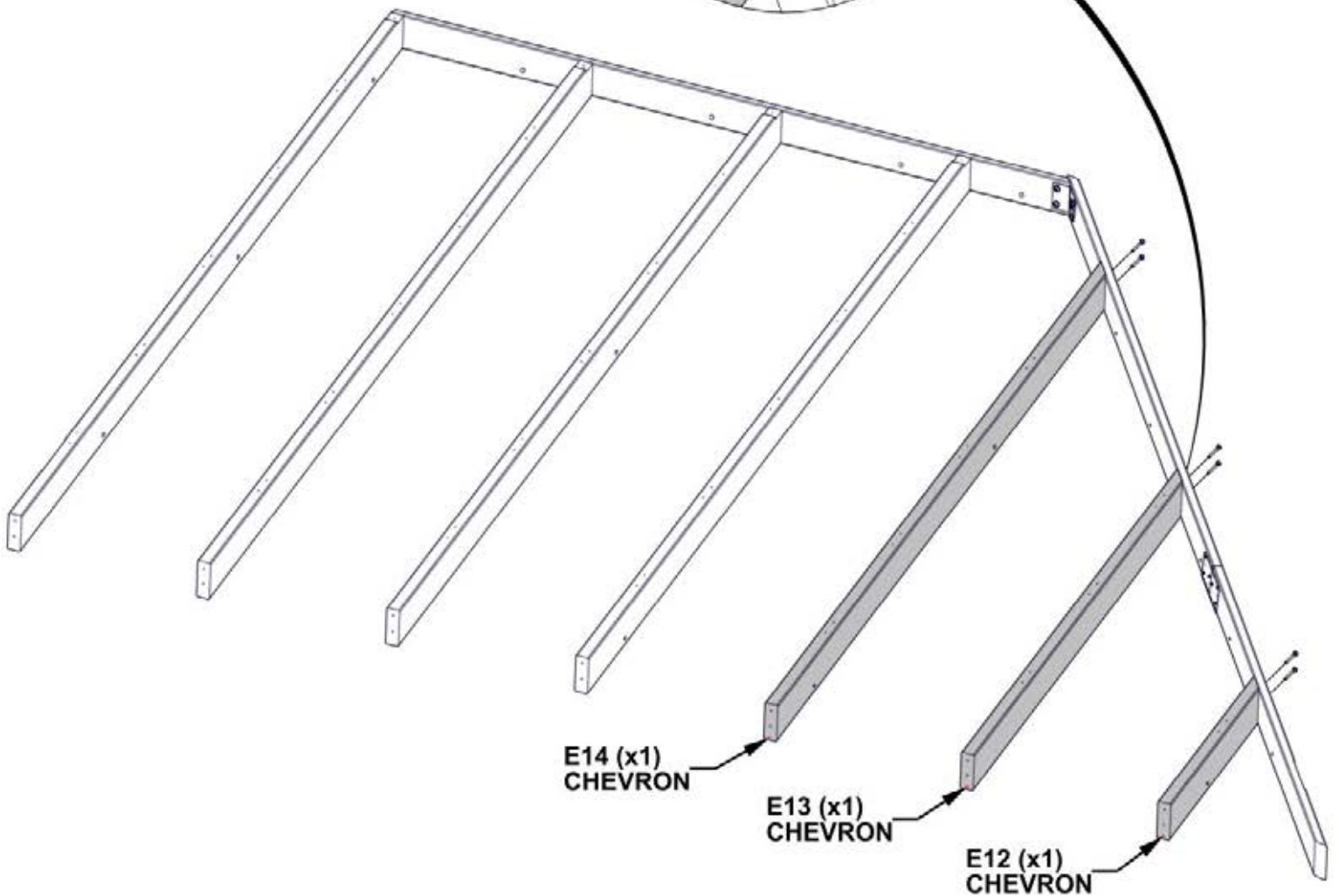
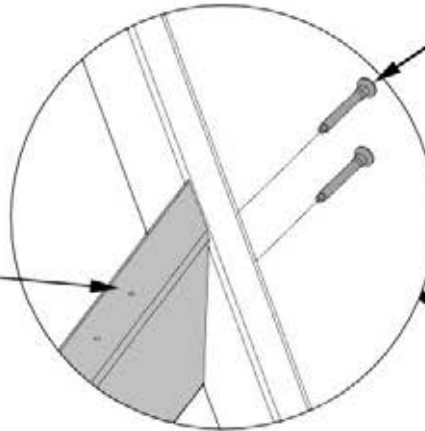

ÉTAPE 56 - ASSEMBLAGE DU PANNEAU DROIT

QTÉ	NUMERO D'ARTICLE	DESCRIPTION
14	H101030	VIS DE CONFIRMATION 7x2 BLK



Q03 SOUS-FACE - W4L19441
(x1) 15/16"x4 7/16"x63 3/16" (24x112x1605)



Q04 SOUS-FACE - W4L19442
(x1) 15/16"x4 7/16"x85 13/16" (24x112x2179)

COMMENCEZ AU CHEVRON GAUCHE EN UTILISANT LES DIMENSIONS INDIQUÉES POUR LE SURPLOMBE ET CONTINUER VERS LE DROIT

LES CHEVRONS RISQUE D'AVOIR BESOIN D'ÊTRE DESSERRÉS POUR ATTACHER LES PLANCHES SOUS-FACE CETTE DIMENSION EST CRUCIALE À L'ASSEMBLAGE DE PANNEAU

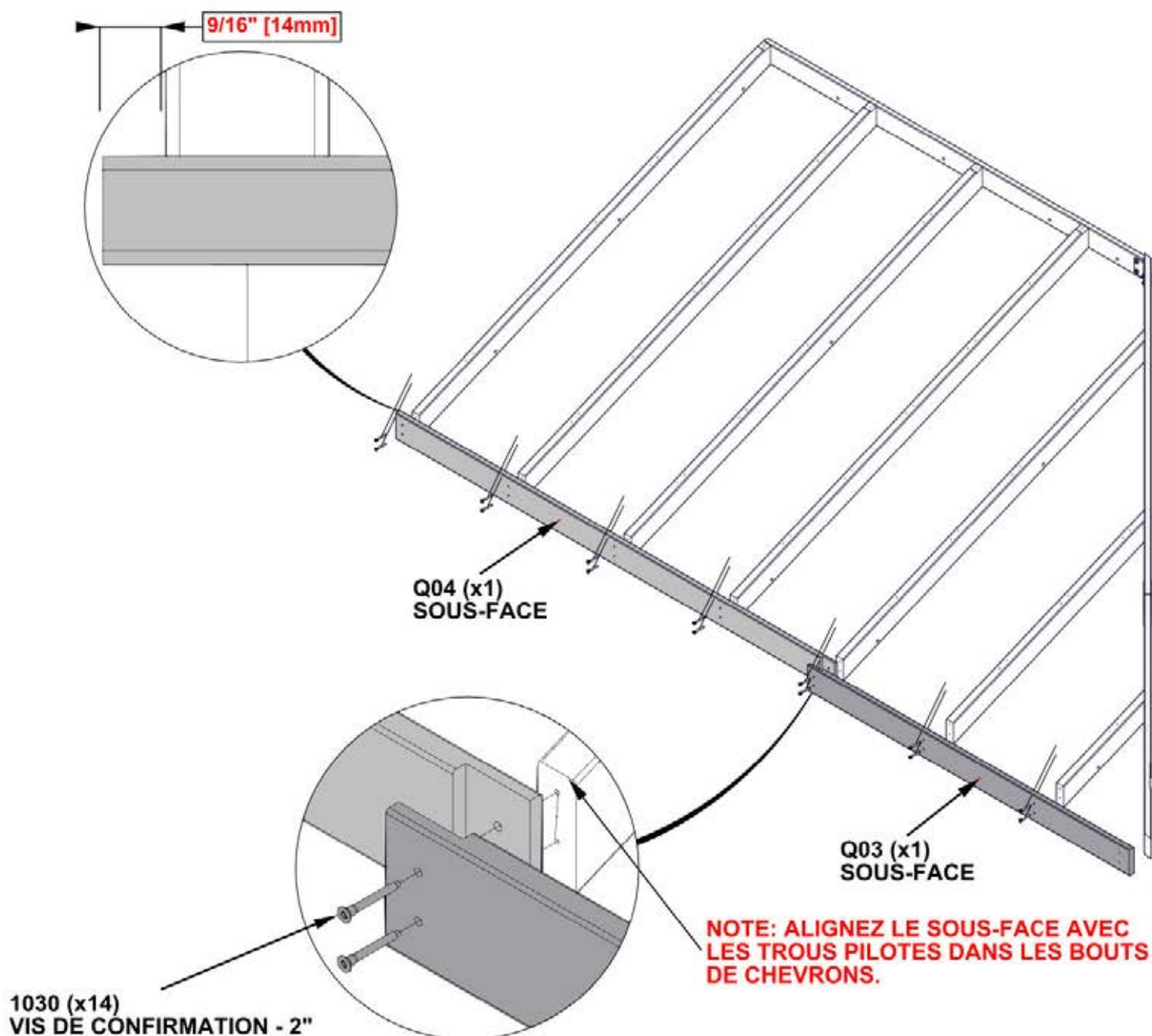

ÉTAPE 57 - ASSEMBLAGE DU PANNEAU DROIT

QTÉ	NUMERO D'ARTICLE	DESCRIPTION
2	H100382	VIS PFH 8x1 3/4 BLK

- FOREZ DES TROUS PILOTES DANS LA PLANCHE H28 AVEC LES DIMENSIONS INDICUÉES AU-DESSOUS EN UTILISANT LA PLANCHE Q03 COMME NIVEAU ET UNE MÈCHE À 3MM

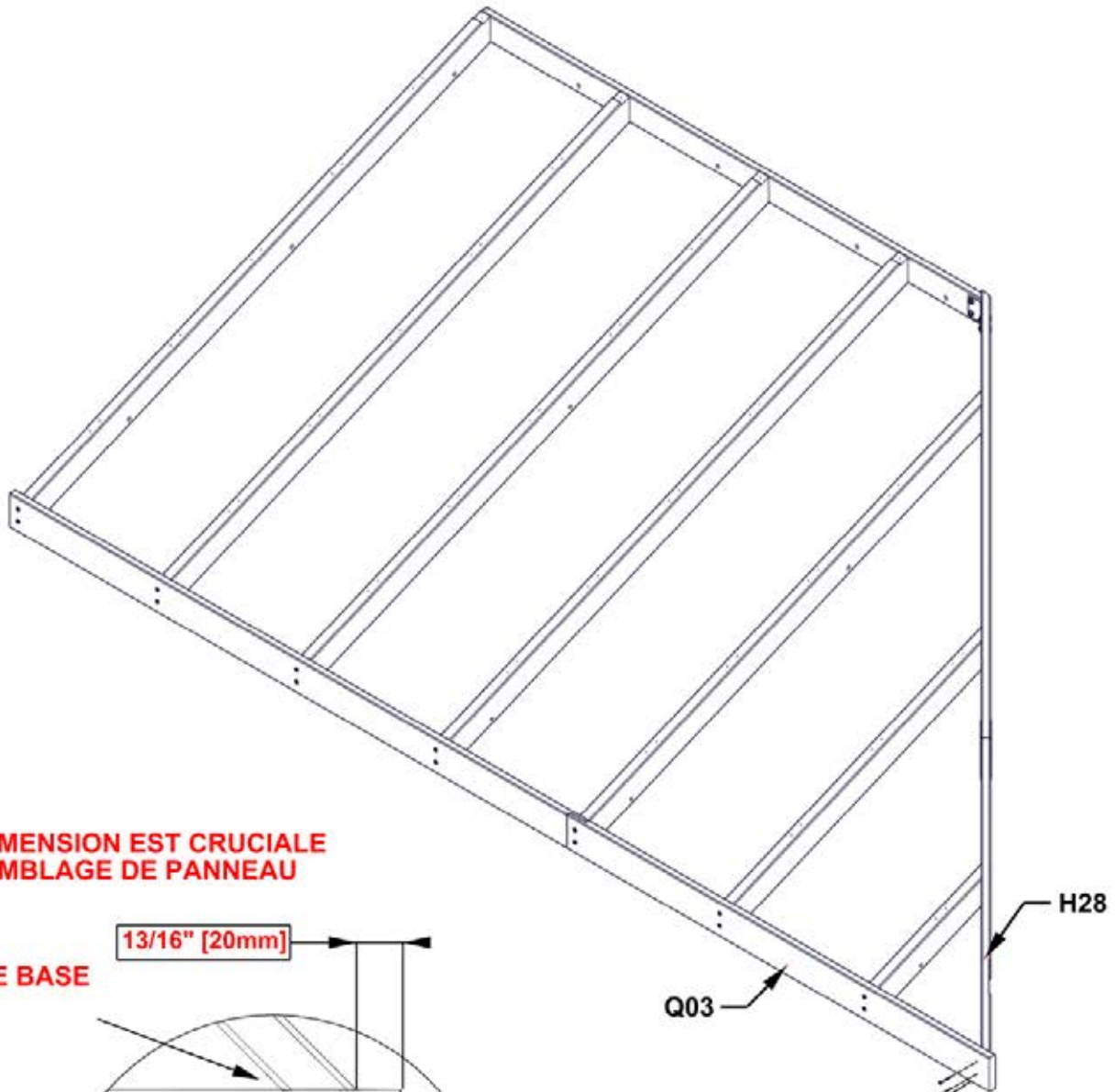

CETTE DIMENSION EST CRUCIALE À L'ASSEMBLAGE DE PANNEAU

13/16" [20mm]

ALIGNÉS SUR LE BASE

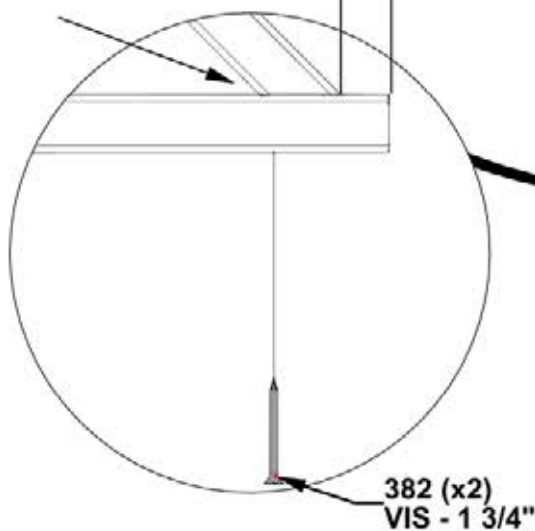

ÉTAPE 58 - ASSEMBLAGE DU PANNEAU DROIT

DESSERREZ LA QUINCAILLERIE POUR ÉQUERRER SI BESOIN.

CRUCIAL:

- ❑ - ÉQUERREZ LA STRUCTURE AVANT DE SUIVRE LES ÉTAPES SUIVANTES
- ❑ - LES DIMENSIONS INDIQUÉES AU-DESSOUS SONT CRUCIALES AU PRODUIT FINI
- ❑ - LES DIMENSIONS VONT D'UN COIN À L'AUTRE DU PANNEAU DE TOIT
- ❑ - LES MESURES DEVRONT ÊTRE TENU À 6MM DE LA MARGE D'ERREUR
- ❑ - LES MESURES HORS LA MARGE D'ERREUR RÉSULTERA EN L'INCAPACITÉ D'ASSEMBLER LE TOIT

DÈS QU'IL SOIT ÉQUERRÉ, SERREZ TOUTE LA QUINCAILLERIE DES ÉTAPES PRÉCÉDENTES

LES MESURES VONT DES COINS EXTÉRIEURS COMME MONTRÉ

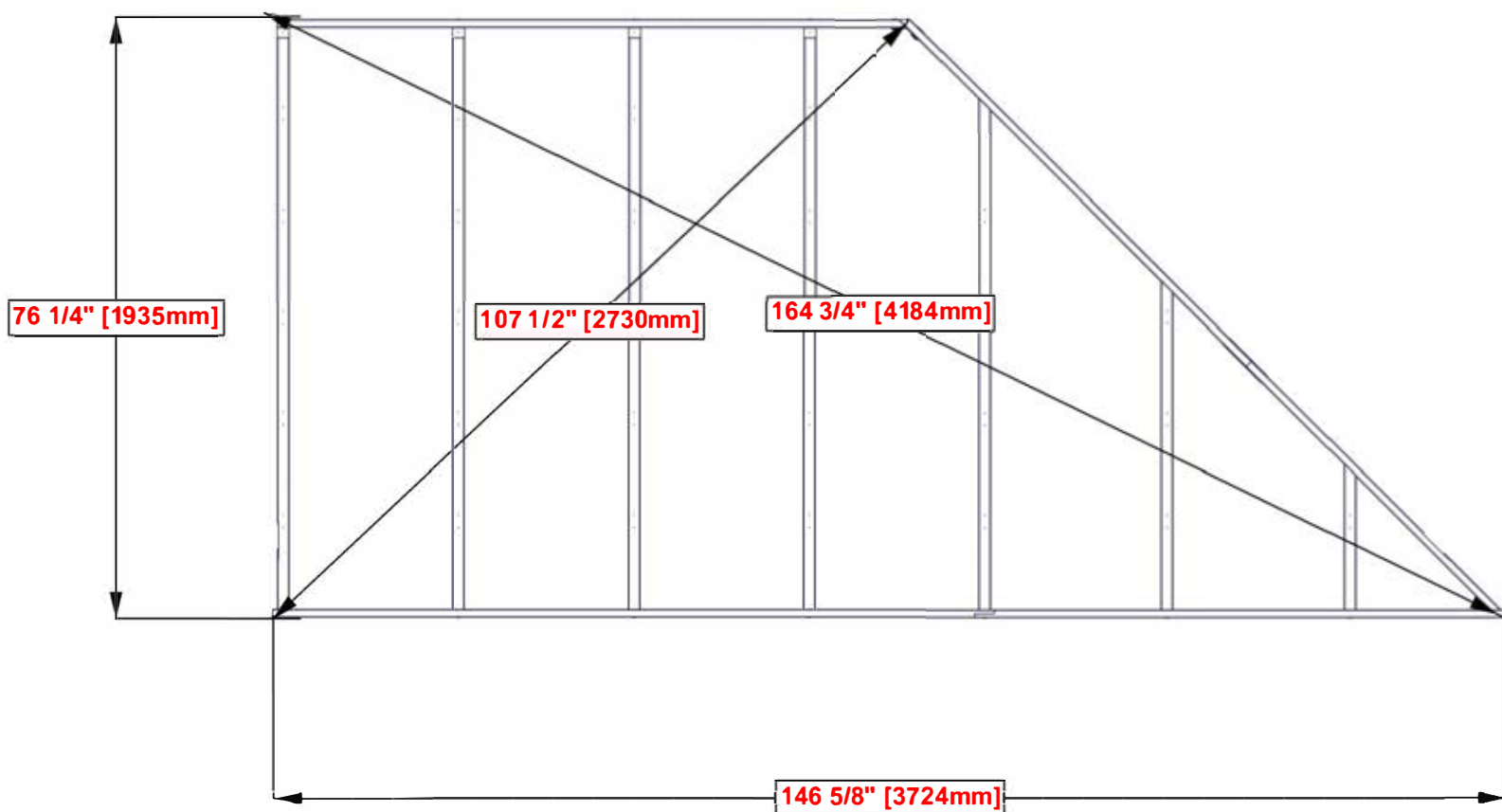

ÉTAPE 59 - ASSEMBLAGE DU PANNEAU DROIT

QTÉ	NUMERO D'ARTICLE	DESCRIPTION
30	H100391	VIS PFH 8x2 BLK

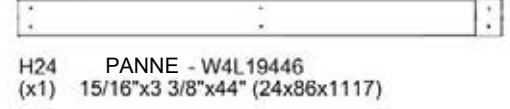
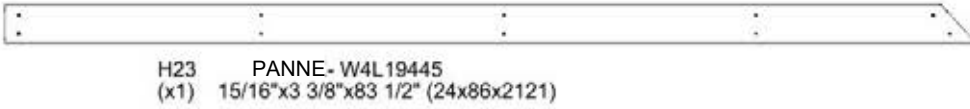
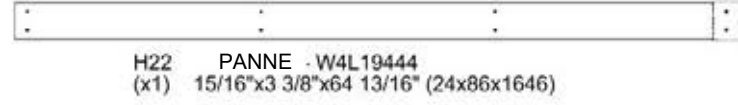
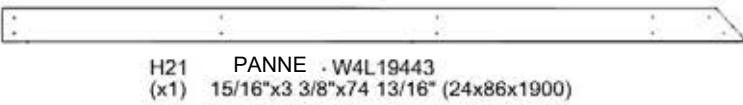

- ALIGNEZ LES TROUS DE BOUTISSE AVEC LES TROUS DE CHEVRON.
- ATTACHEZ LES VIS DU CENTRE ET CONTINUER VERS L'EXTÉRIEUR
- LA PLANCHE H28 N'A PAS DES TROUS PILOTES POUR LES VIS DE BOUT.
- EN UTILISANT LES BOUTISSES COMME GUIDE ET UNE MÊCHE À 3MM, FOREZ LES TROUS PILOTES DANS LES PLANCHES H28

SURPLOMBEZ LE BOUT DE LA BOUTISSE 10MM DU BOUT DE CHEVRON

SI LES BOUTISSES SURPLOMBENT PLUS QUE 15MM VEUILLEZ LES COUPER JUSQU'AU 15MM

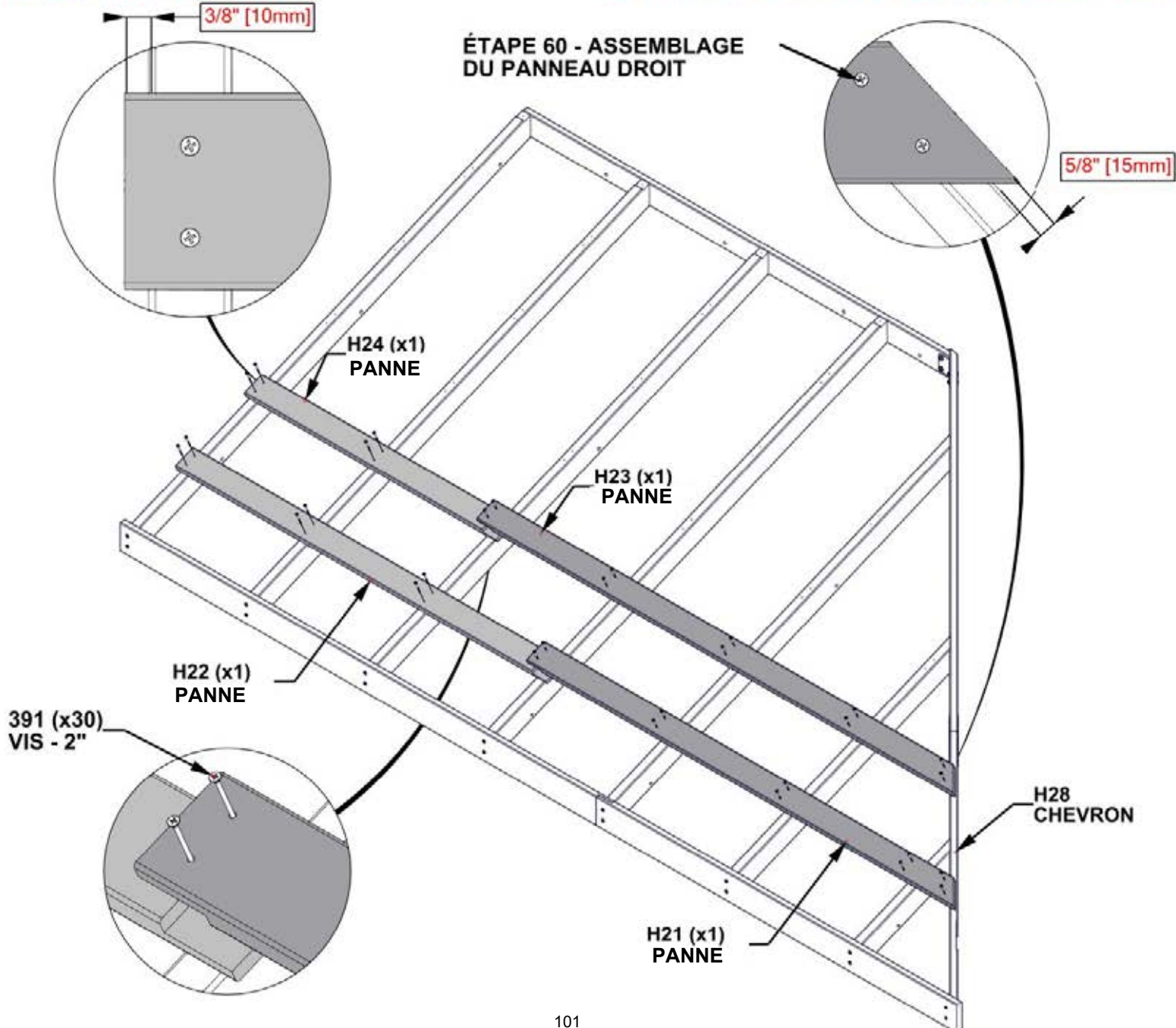

ÉTAPE 60 - ASSEMBLAGE DU PANNEAU DROIT

QTÉ	NUMERO D'ARTICLE	DESCRIPTION
4	H100200	VIS PFH 8x1 1/2 BLK
37	H100391	VIS PFH 8x2 BLK

H27 PANNE - W4L19449
(x1) 15/16"x3 3/8"x88 3/4" (24x86x2255)

H24 PANNE - W4L19446
(x1) 15/16"x3 3/8"x44" (24x86x1117)

H26 PANNE - W4L19448
(x1) 15/16"x3 3/8"x59 5/16" (24x86x1506)

H22 PANNE - W4L19444
(x1) 15/16"x3 3/8"x64 13/16" (24x86x1646)

H25 PANNE - W4L19447
(x1) 15/16"x3 3/8"x50 9/16" (24x86x1284)

T02 PANNE - W4L19450
(x1) 15/16"x1 5/16"x78 5/16" (24x34x1989)

- ALIGNER LES TROUS DE BOUTISSE AVEC LES TROUS DE CHEVRON.
- ATTACHEZ LES VIS DU CENTRE ET CONTINUER VERS L'EXTÉRIEUR
- LA PLANCHE H29 N'A PAS DES TROUS PILOTES POUR LES VIS DE BOUT.
- EN UTILISANT LES BOUTISSES COMME GUIDE ET UNE MÈCHE À 3MM, FOREZ LES TROUS PILOTES DANS LES PLANCHES H29

EXTRÉMITÉ EN SURPLOMB DE LA TRAVERSE
3/8" [10 mm] BORD DU CHEVRON

SI LES BOUTISSES SURPLOMBENT PLUS QUE
15MM VEUILLEZ LES COUPER JUSQU'AU 15MM

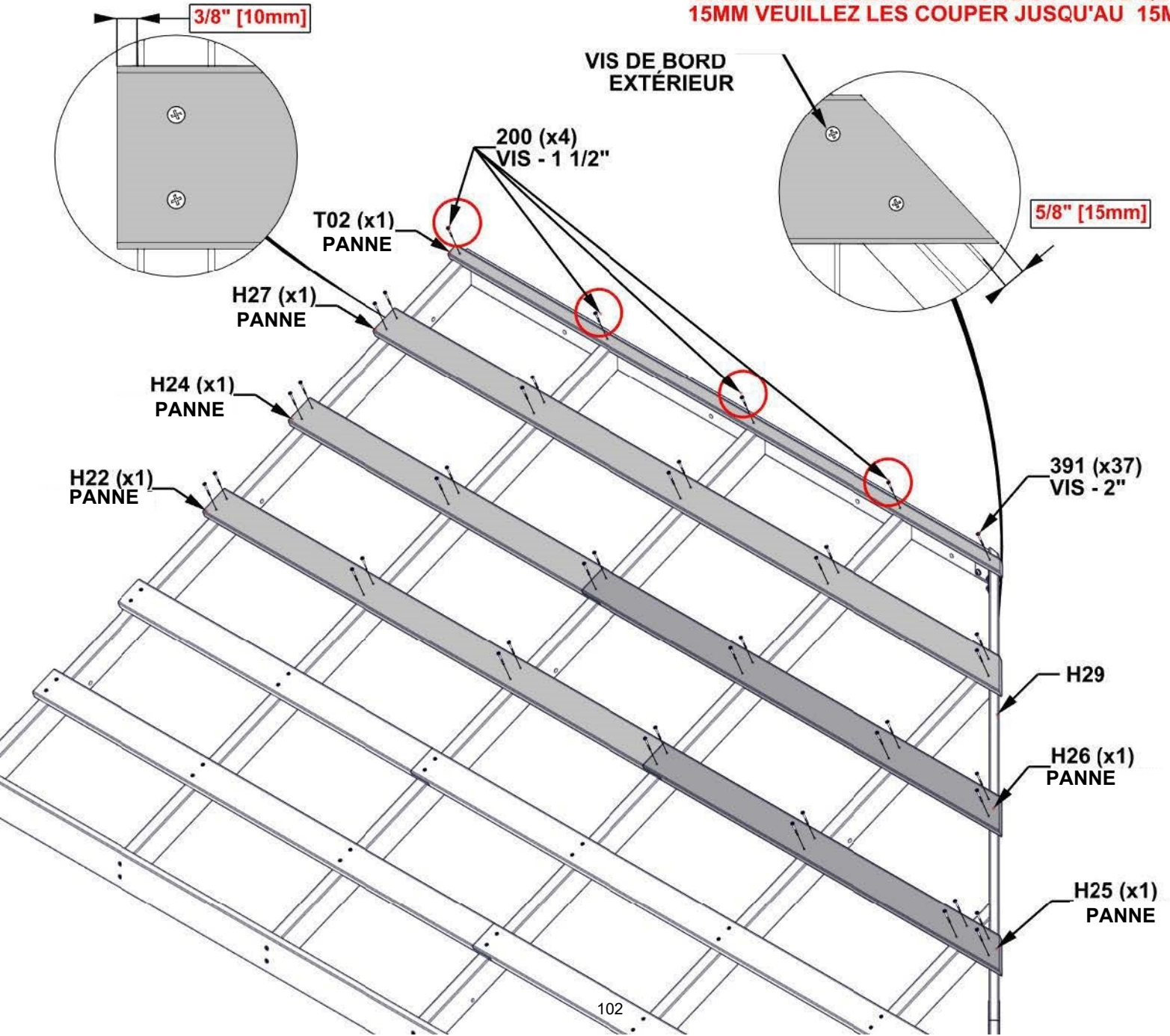

ÉTAPE 61 - ASSEMBLAGE DU PANNEAU DROIT

QTÉ	NUMERO D'ARTICLE	DESCRIPTION
3	H100833	VIS À BOIS 10-16x3/4"



A4M02849 CANAL DE FAÎTAGE
(x1)

ATTENTION! - VEUILLEZ PORTER LES GANTS LORSQUE VOUS MANIPULER L'ACIER

- ÉLEVEZ LA FILM BLEU PROTECTRICE
- POSITIONNEZ LE CANAL DE FAÎTAGE EN ALIGNEMENT AVEC LES BOUTS DE BOUTISSE AVEC LE CÔTÉ PLUS LONG
- VÉRIFIER QUE LE BORD INFÉRIEUR EST À DISTANCE INDICÉ EN DESSOUS.

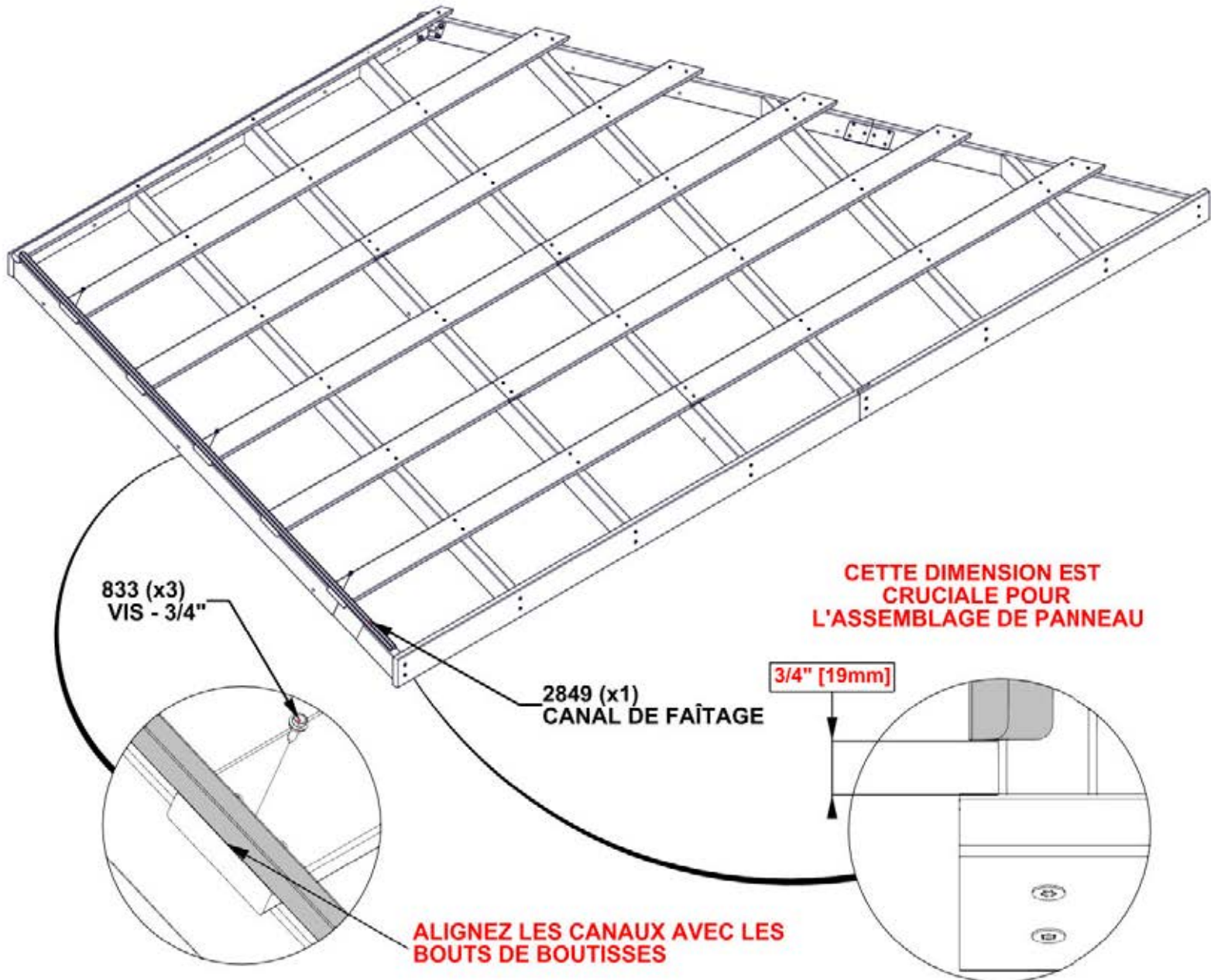

ÉTAPE 62 - ASSEMBLAGE DU PANNEAU DROIT

QTÉ	NUMERO D'ARTICLE	DESCRIPTION
47	H100833	VIS À BOIS 10-16x3/4"



A4M02819 29 GA TÔLE EN ACIER (x1)



A4M02818 2929 GA TÔLE EN ACIER (x2)



A4M02812-1 29 GA TÔLE EN ACIER (x1)



A4M02813-1 29 GA TÔLE EN ACIER (x1)



A4M02814-1 29 GA TÔLE EN ACIER (x1)

ATTENTION! - VEUILLEZ PORTER LES GANTS LORSQUE VOUS MANIPULER L'ACIER

- ÉLEVEZ LA FILM BLEU PROTECTRICE
- SURPLOMBEZ LES TÔLES PAR UNE STRIE
- LES TÔLES DEVRONT ÊTRE ALIGNÉES AVEC LES BOUTS DE BOUTISSE ET LA SOUS-FACE Q03
- DÈS QUE LES TÔLES EN ACIER SOIENT EN PLACE, IL EST RECOMMANDÉ D'AJOUTER LES VIS H100833 AU CENTRE DES TÔLES AFIN DE TENIR LES TÔLES POUR L'ÉTAPE SUIVANTES.

COMMENCEZ SUR LE DROIT ET PLACEZ LES TÔLES COMME MONTRÉ

TÔLES DEVRONT ÊTRE ALIGNÉES

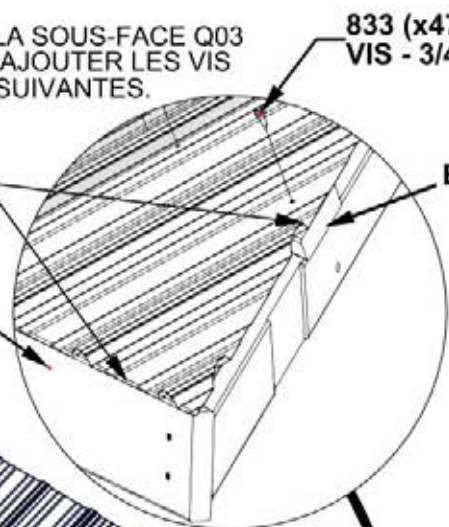
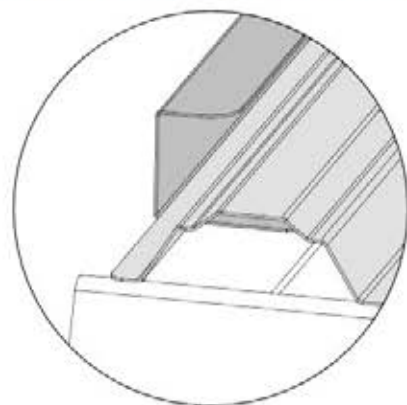

833 (x47) VIS - 3/4"

BOUTISSE

Q03

2819 (x1) 29 GA TÔLE EN ACIER

2818 (x2) 29 GA TÔLE EN ACIER

SURPLOMBEZ LES TÔLES PAR UNE STRIE

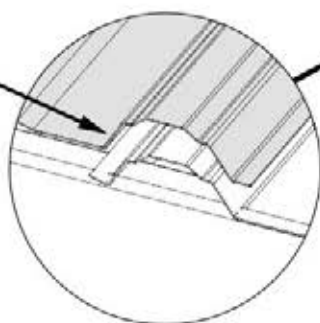

2812-1 (x1) 29 GA TÔLE EN ACIER

2813-1 (x1) 29 GA TÔLE EN ACIER

2814-1 (x1) 29 GA TÔLE EN ACIER

ÉTAPE 63 - ASSEMBLAGE DU PANNEAU DROIT

QTÉ	N° DE PIECE	DESCRIPTION
5	H100833	VIS À BOIS 10-16x3/4"



A4M02850 CAPUCHON DE CRÊTE CANAL COURT
(x1)

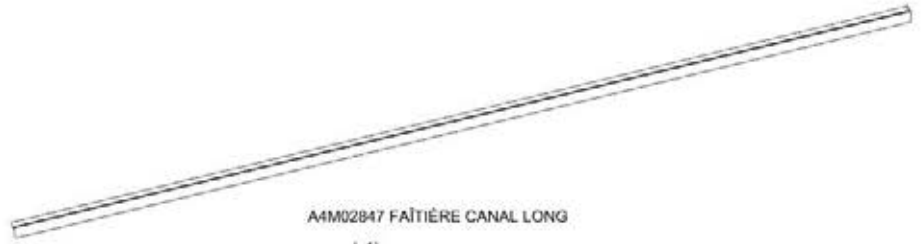

A4M02847 FAÏTIÈRE CANAL LONG
(x1)

- POSITIONNEZ LE PROFILÉ DE FAÏTAGE SUR LE BORD DES PANNEAUX DE TOIT, LE CÔTÉ LE PLUS LARGE DU PROFILÉ SE TROUVANT EN BAS.
- ASSUREZ-VOUS QUE LES PANNEAUX SONT ENTIÈREMENT INSÉRÉS DANS LE CANAL.

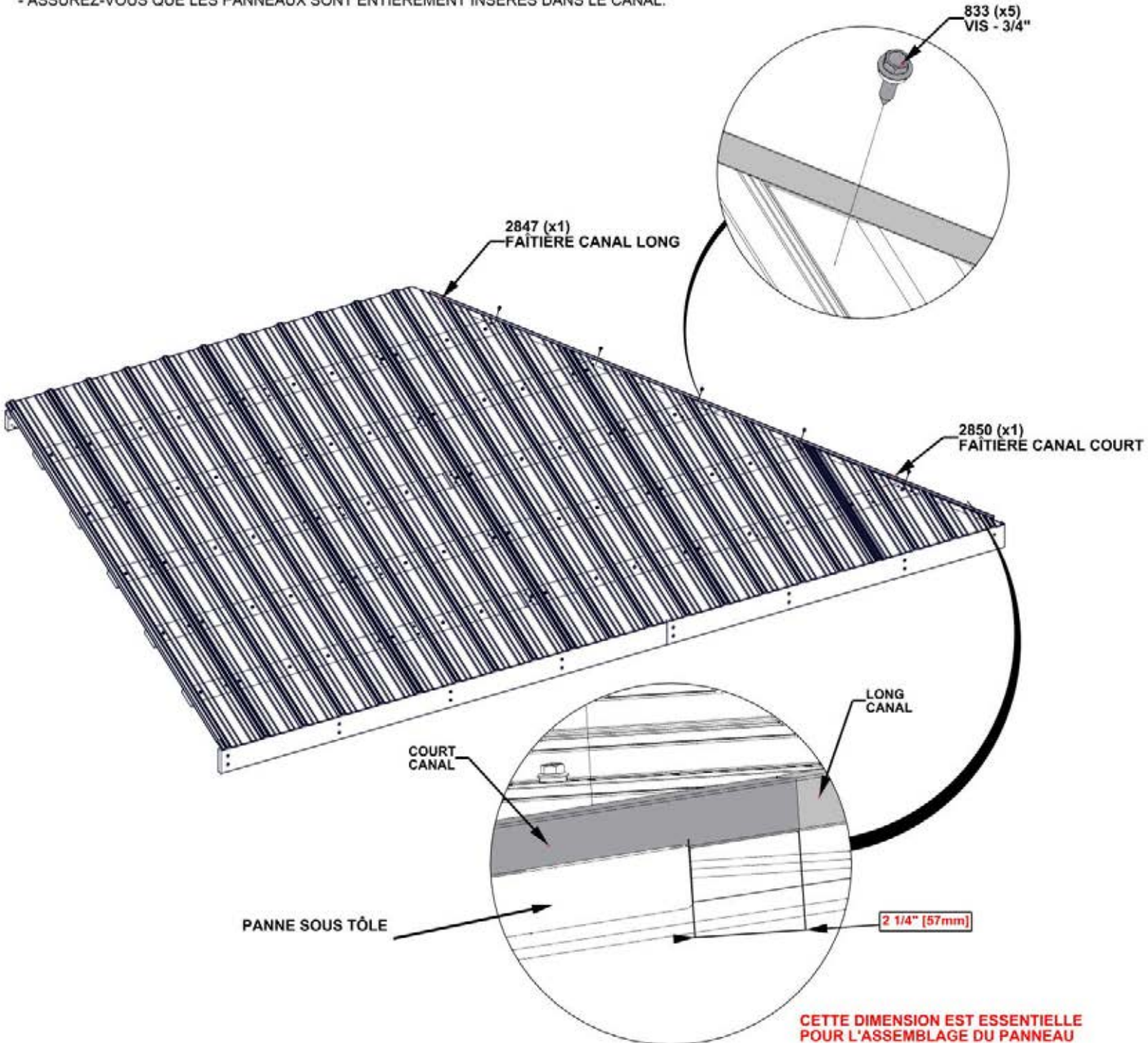

ÉTAPE 64 - ASSEMBLAGE DU PANNEAU DROIT

QTÉ	N° DE PIÈCE	DESCRIPTION
35	H100833	VIS À BOIS 10-16x3/4"

- INSÉRER LES VIS RESTANTES POUR FIXER LA TÔLE EN PLACE.

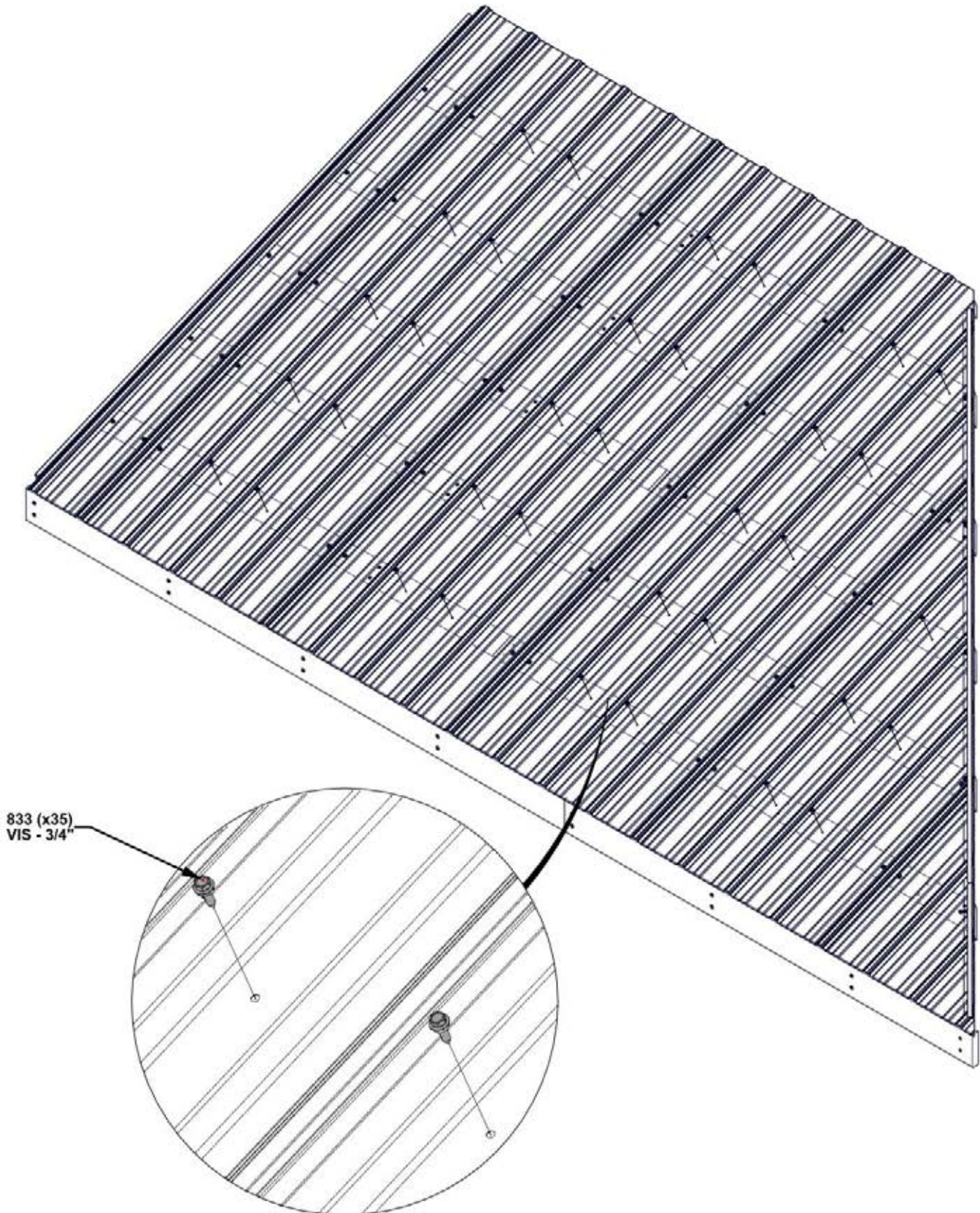

**RÉPÉTER LES ÉTAPES 51 À 64 DE
L'ASSEMBLAGE DU PANNEAU
GAUCHE**

ÉTAPE 65 - FIXATION DU PANNEAU DE TOIT DE 12 PIEDS

- TROIS PERSONNES SONT UTILES POUR CETTE ÉTAPE.
- PLACEZ UNE PERSONNE SUR UNE ÉCHELLE AU CENTRE DE LA GLORIETTE POUR AIDER À SOUTENIR LE PANNEAU DE TOIT.
- AVEC DEUX PERSONNES, FAITES MONTER LE PANNEAU SANS QU'IL NE GLISSE OU NE TRAÎNE, JUSQU'À CE QU'IL RENCONTRE LE CADRE DE SUPPORT DU TOIT.
- ASSUREZ-VOUS QUE LE PANNEAU DE TOIT GLISSE SOUS LA FAÏTIÈRE.

WARNING: GLOVES ARE RECOMMENDED WHEN HANDLING STEEL.

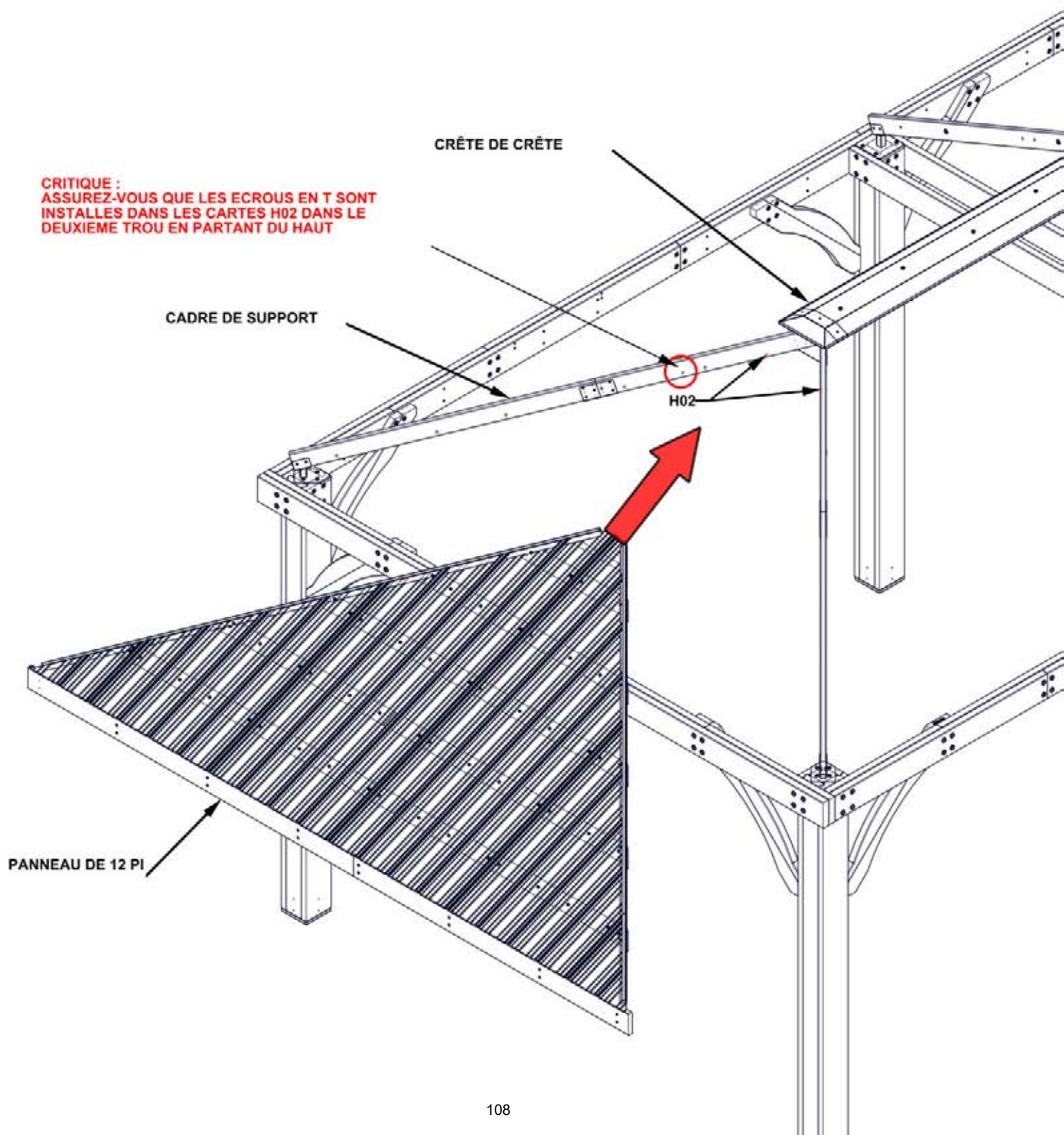

CRITIQUE :
ASSUREZ-VOUS QUE LES EROUS EN T SONT
INSTALLÉS DANS LES CARTES H02 DANS LE
DEUXIÈME TROU EN PARTANT DU HAUT

ÉTAPE 66 - FIXATION DU PANNEAU DE TOIT DE 12 PIEDS

QTE	N° DE PIECE	DESCRIPTION
2	H100198	RONDELLE D'ARRET EXT 8x19
2	H100378	BOULON WH 5/16x1 3/4 BLK

- SI NÉCESSAIRE, UTILISER UNE PINCE POUR MAINTENIR LE PANNEAU EN PLACE.
- INSÉRER LES BOULONS DANS LE DEUXIÈME TROU À PARTIR DU HAUT DES PANNEAUX H07/H09.

SERREZ SEULEMENT À MAIN

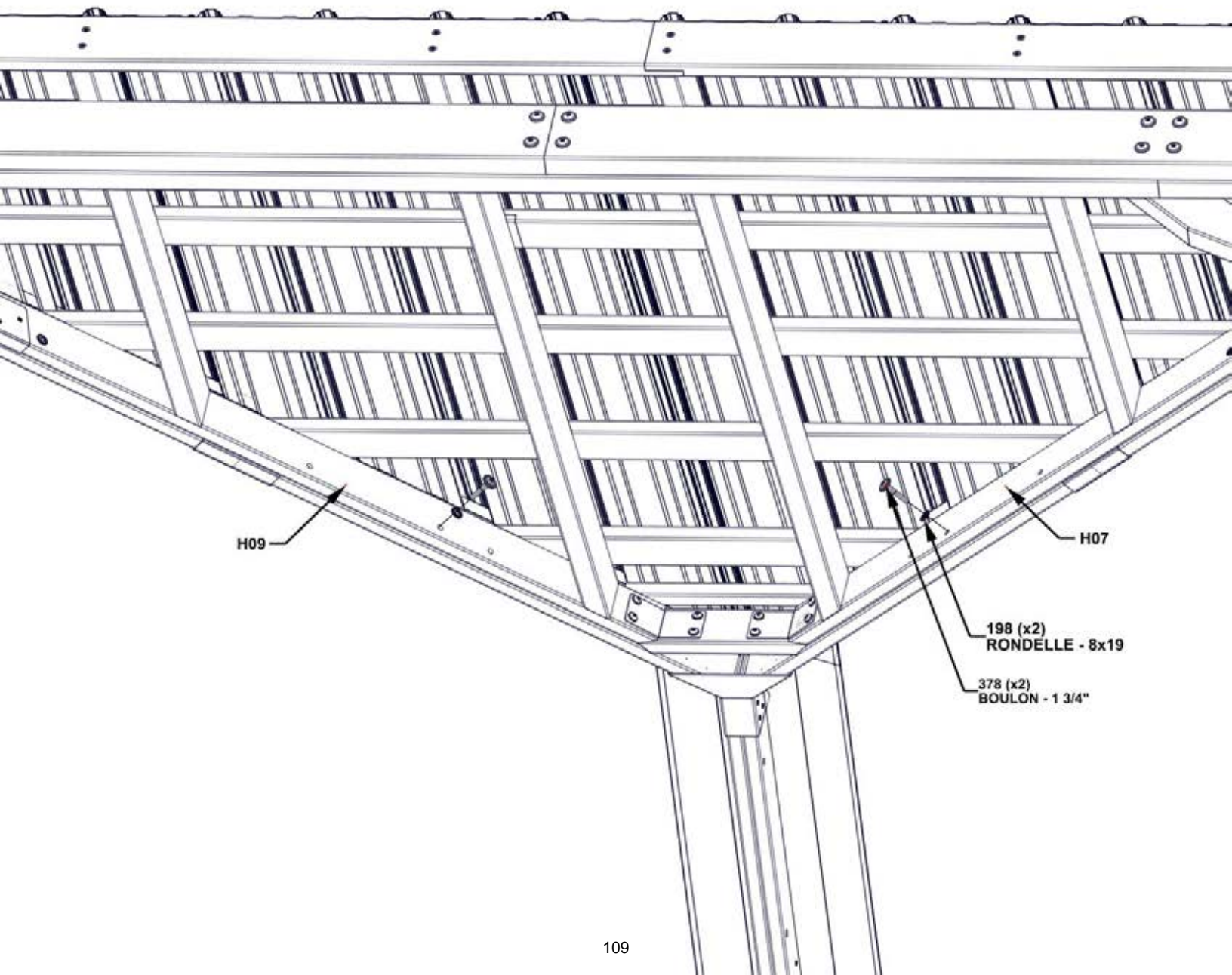

**RÉPÉTER LES ÉTAPES 65 ET 66 DE
L'INSTALLATION DU PANNEAU DE TOIT DE 12
PIEDS**

ÉTAPE 67 - FIXATION DU PANNEAU DE TOIT GAUCHE

- TROIS PERSONNES SONT UTILES POUR CETTE ÉTAPE.
- PLACEZ UNE PERSONNE SUR UNE ÉCHELLE AU CENTRE DE LA GLORIETTE POUR AIDER À SOUTENIR LE PANNEAU DE TOIT.
- AVEC DEUX PERSONNES, FAITES MONTER LE PANNEAU SANS QU'IL NE GLISSE OU NE TRAÎNE, JUSQU'À CE QU'IL RENCONTRE LE CADRE DE SUPPORT DU TOIT.
- ASSUREZ-VOUS QUE LE PANNEAU DE TOIT GLISSE SOUS LA FAÏTIÈRE.

AVERTISSEMENT : IL EST RECOMMANDÉ DE PORTER DES GANTS POUR MANIPULER L'ACIER.

CRITIQUE :
ASSUREZ-VOUS QUE LES ECROUS EN T SONT INSTALLÉS DANS LE PANNEAU H05 ET L'ENSEMBLE DE SUPPORT DE TOIT.

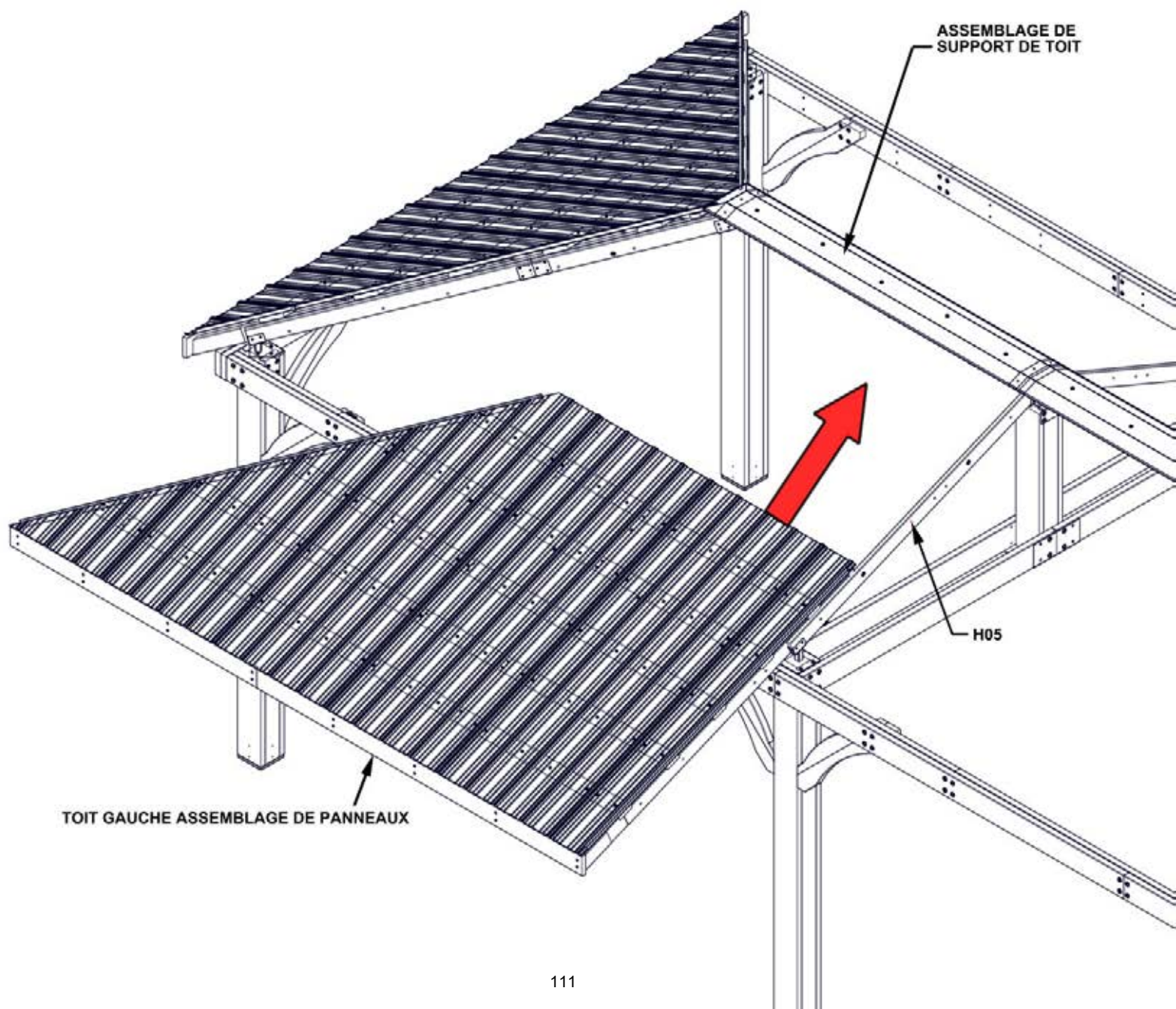

ÉTAPE 68 - FIXATION DU PANNEAU DE TOIT GAUCHE

QTÉ	N° DE PIECE	DESCRIPTION
5	H100198	RONDELLE D'ARRET EXT 8x19
3	H100195	BOULON WH 5/16x2 3/4 BLK
2	H100205	BOULON WH 5/16x2 1/4 BLK

- SI NÉCESSAIRE, UTILISER UNE PINCE POUR MAINTENIR LE PANNEAU EN PLACE.

SERREZ SEULEMENT À MAIN

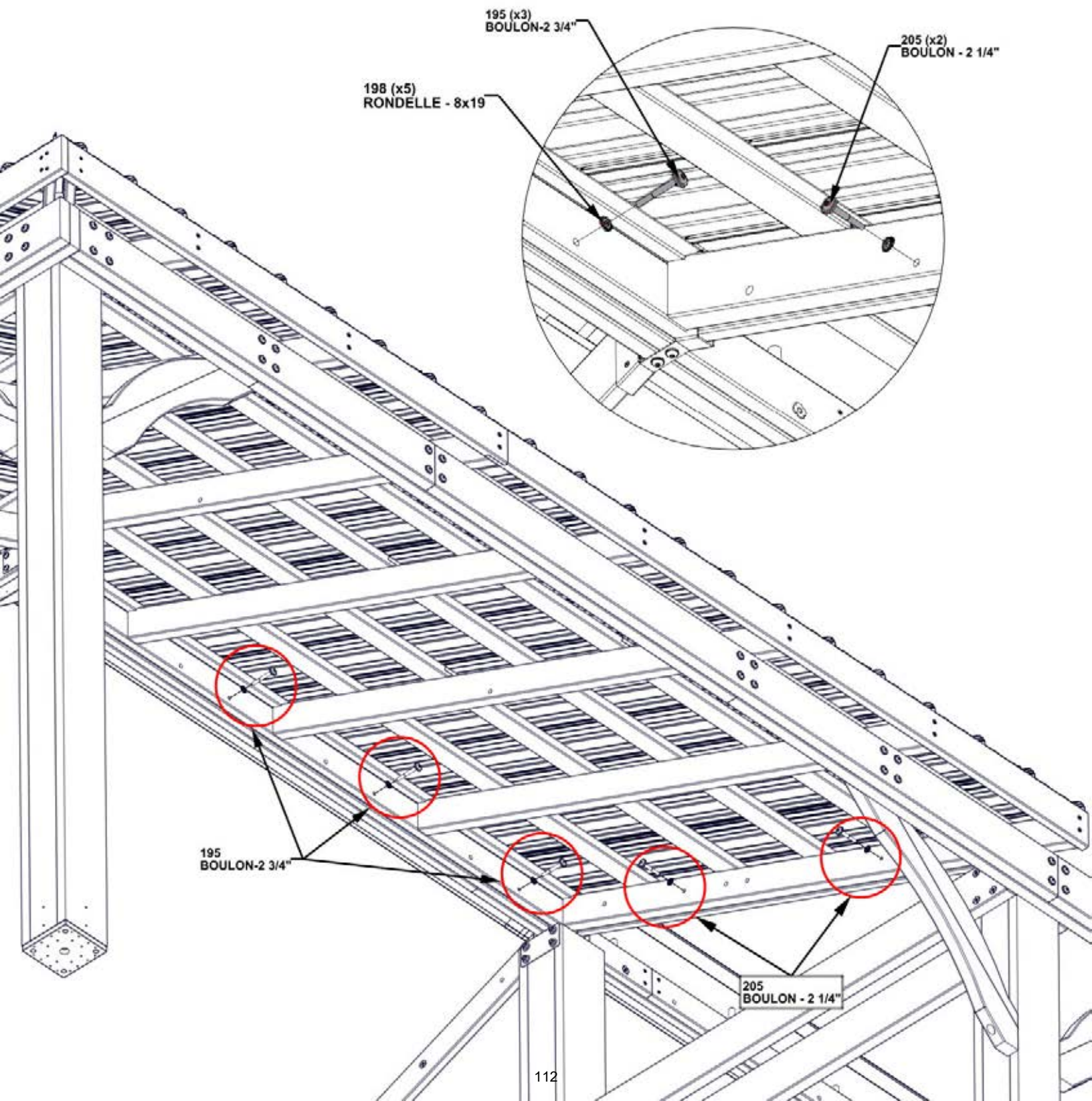

ÉTAPE 69 - FIXATION DU PANNEAU DE TOIT GAUCHE

- TROIS PERSONNES SONT UTILES POUR CETTE ÉTAPE.
- PLACEZ UNE PERSONNE SUR UNE ÉCHELLE AU CENTRE DE LA GLORIETTE POUR AIDER À SOUTENIR LE PANNEAU DE TOIT.
- AVEC DEUX PERSONNES, FAITES MONTER LE PANNEAU SANS QU'IL NE GLISSE OU NE TRAÎNE, JUSQU'À CE QU'IL RENCONTRE LE CADRE DE SUPPORT DU TOIT.
- ASSUREZ-VOUS QUE LE PANNEAU DE TOIT GLISSE SOUS LA FAÏTIÈRE.

AVERTISSEMENT : IL EST RECOMMANDÉ DE PORTER DES GANTS POUR MANIPULER L'ACIER.

CRITIQUE :
ASSUREZ-VOUS QUE LES ECROUS EN T SONT INSTALLÉS DANS LE PANNEAU H05 ET L'ENSEMBLE DE SUPPORT DE TOIT.

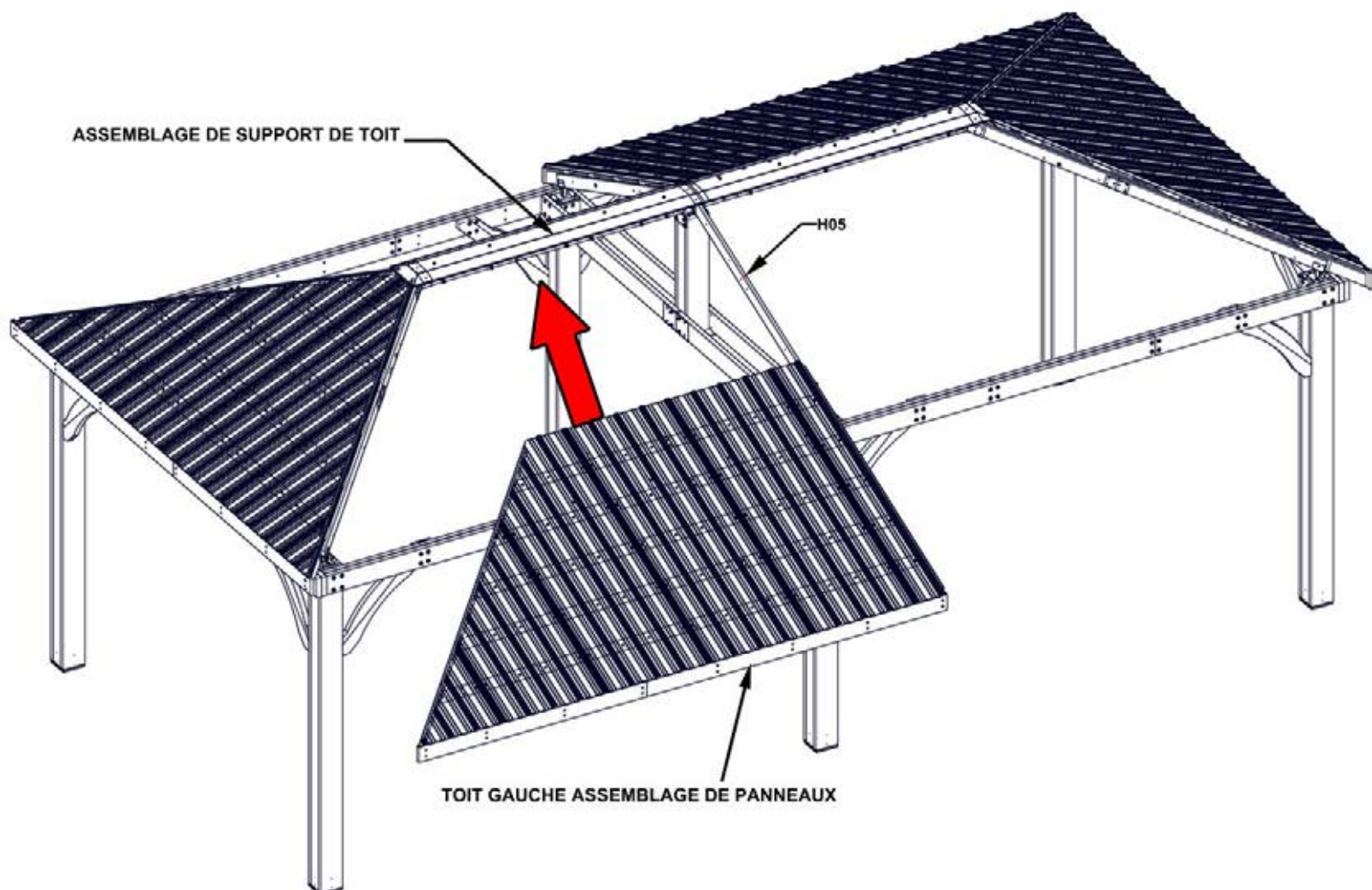

ÉTAPE 70 - FIXATION DU PANNEAU DE TOIT GAUCHE

QTÉ	N° DE PIECE	DESCRIPTION
5	H100198	RONDELLE D'ARRET EXT 8x19
3	H100195	BOULON WH 5/16x2 3/4 BLK
2	H100205	BOULON WH 5/16x2 1/4 BLK

- SI NÉCESSAIRE, UTILISER UNE PINCE POUR MAINTENIR LE PANNEAU EN PLACE.

SERREZ SEULEMENT À MAIN

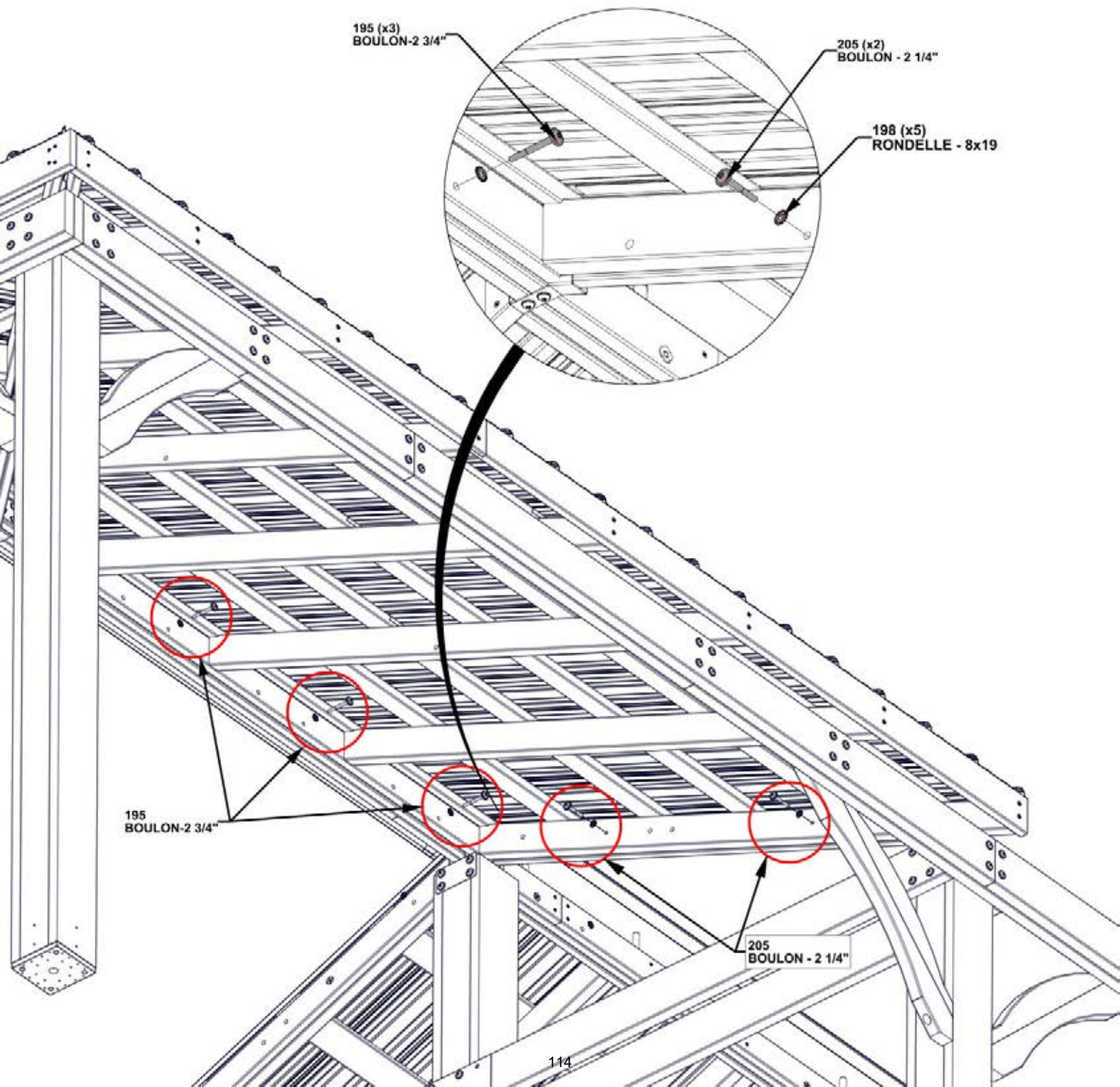

ÉTAPE 71 - FIXATION DU PANNEAU DE TOIT DROIT

- TROIS PERSONNES SONT UTILES POUR CETTE ÉTAPE.
- PLACEZ UNE PERSONNE SUR UNE ÉCHELLE AU CENTRE DE LA GLORIETTE POUR AIDER À SOUTENIR LE PANNEAU DE TOITURE.
- AVEC DEUX PERSONNES, FAITES MONTER LE PANNEAU SANS QU'IL NE GLISSE OU NE TRAÎNE, JUSQU'À CE QU'IL RENCONTRE LE CADRE DE SUPPORT DU TOIT.
- ASSUREZ-VOUS QUE LE PANNEAU DE TOIT GLISSE SOUS LA FAÏTIÈRE.

AVERTISSEMENT : IL EST RECOMMANDÉ DE PORTER DES GANTS POUR MANIPULER L'ACIER.

CRITIQUE :
ASSUREZ-VOUS QUE LES ECROUS EN T SONT INSTALLÉS DANS LE PANNEAU H05 ET L'ENSEMBLE DE SUPPORT DE TOIT.

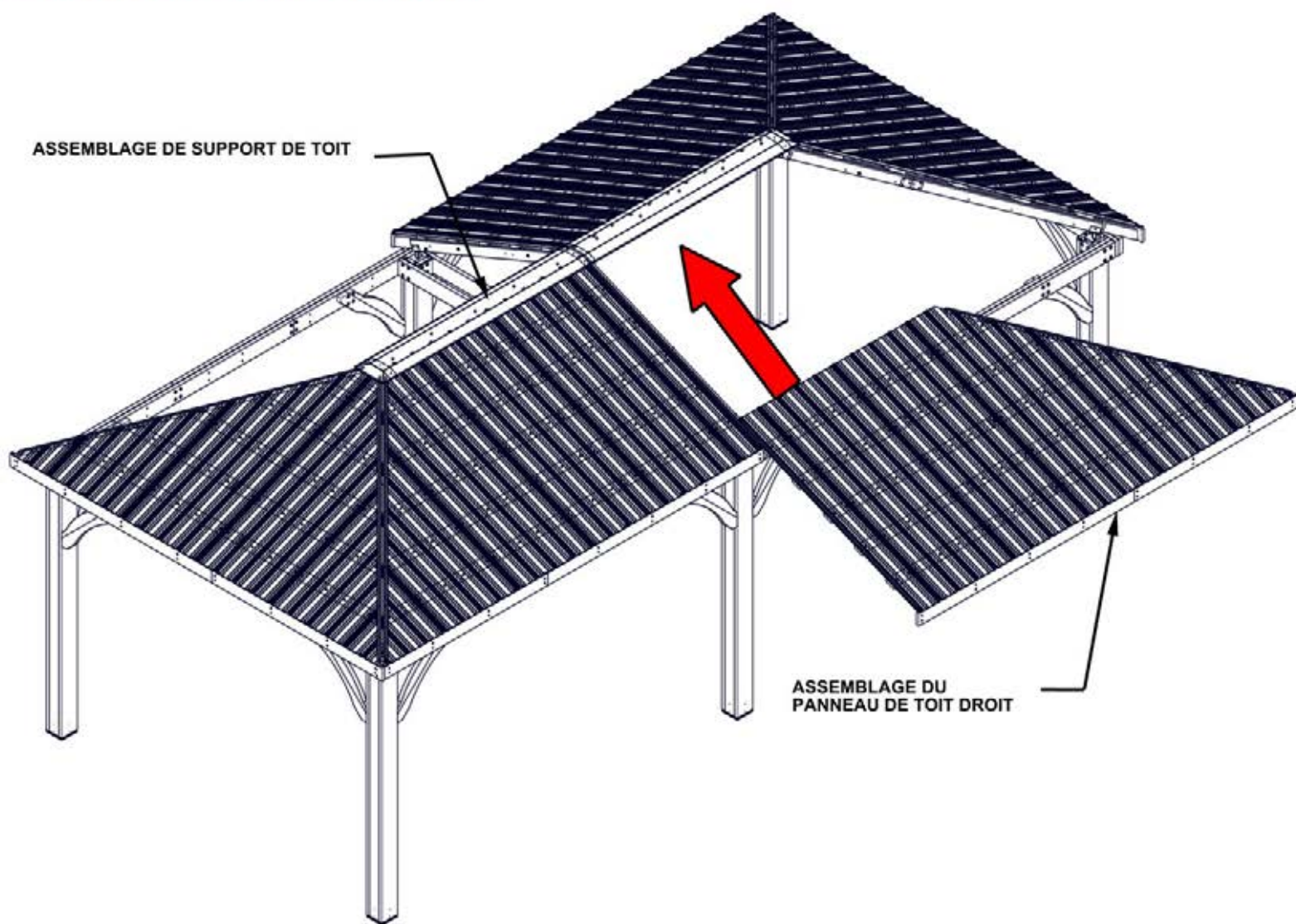

ÉTAPE 72 - FIXATION DU PANNEAU DE TOIT DROIT

QTÉ	N° DE PIÈCE	DESCRIPTION
4	H100479	ÉCROU D'ARRETS/16 BLK
4	H100770	RONDELLE PLATE 5/16 BLK
4	H100198	RONDELLE D'ARRET EXT 8x19
4	H100480	BOULON WH 5/16x4 3/4 BLK

- SI NÉCESSAIRE, UTILISER UNE PINCE POUR MAINTENIR LE PANNEAU EN PLACE.

SERREZ SEULEMENT À MAIN

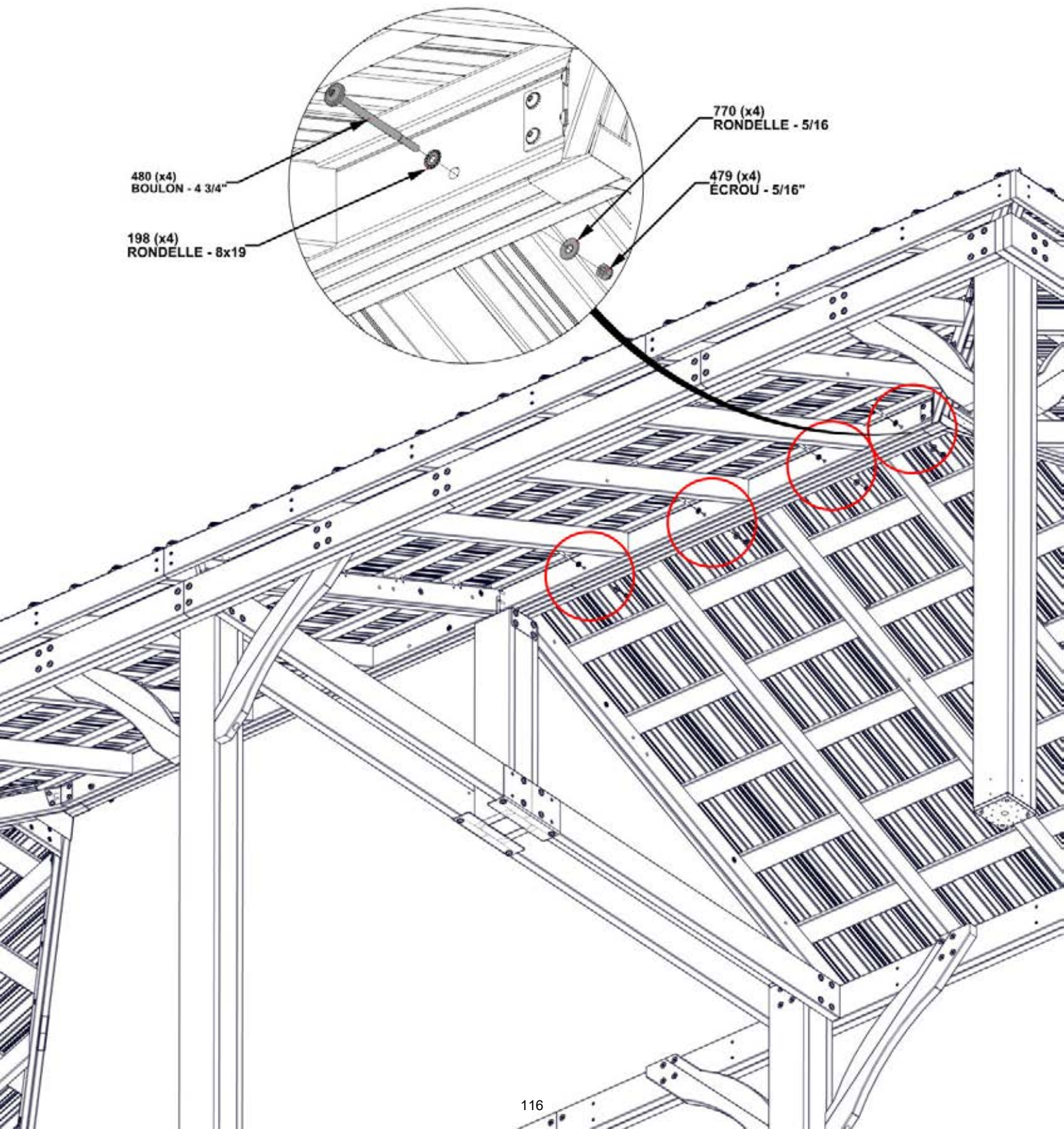

ÉTAPE 73 - FIXATION DU PANNEAU DE TOIT DROIT

- TROIS PERSONNES SONT UTILES POUR CETTE ÉTAPE.
- PLACEZ UNE PERSONNE SUR UNE ÉCHELLE AU CENTRE DE LA GLORIETTE POUR AIDER À SOUTENIR LE PANNEAU DE TOIT.
- AVEC DEUX PERSONNES, FAITES MONTER LE PANNEAU SANS QU'IL NE GLISSE OU NE TRAÎNE, JUSQU'À CE QU'IL RENCONTRE LE CADRE DE SUPPORT DU TOIT.
- ASSUREZ-VOUS QUE LE PANNEAU DE TOIT GLISSE SOUS LA FAÏTIÈRE.

AVERTISSEMENT : IL EST RECOMMANDÉ DE PORTER DES GANTS POUR MANIPULER L'ACIER.

CRITIQUE : ASSUREZ-VOUS QUE LES ÉCROUS EN T SONT INSTALLÉS DANS L'ASSEMBLAGE DU SUPPORT DE TOIT.

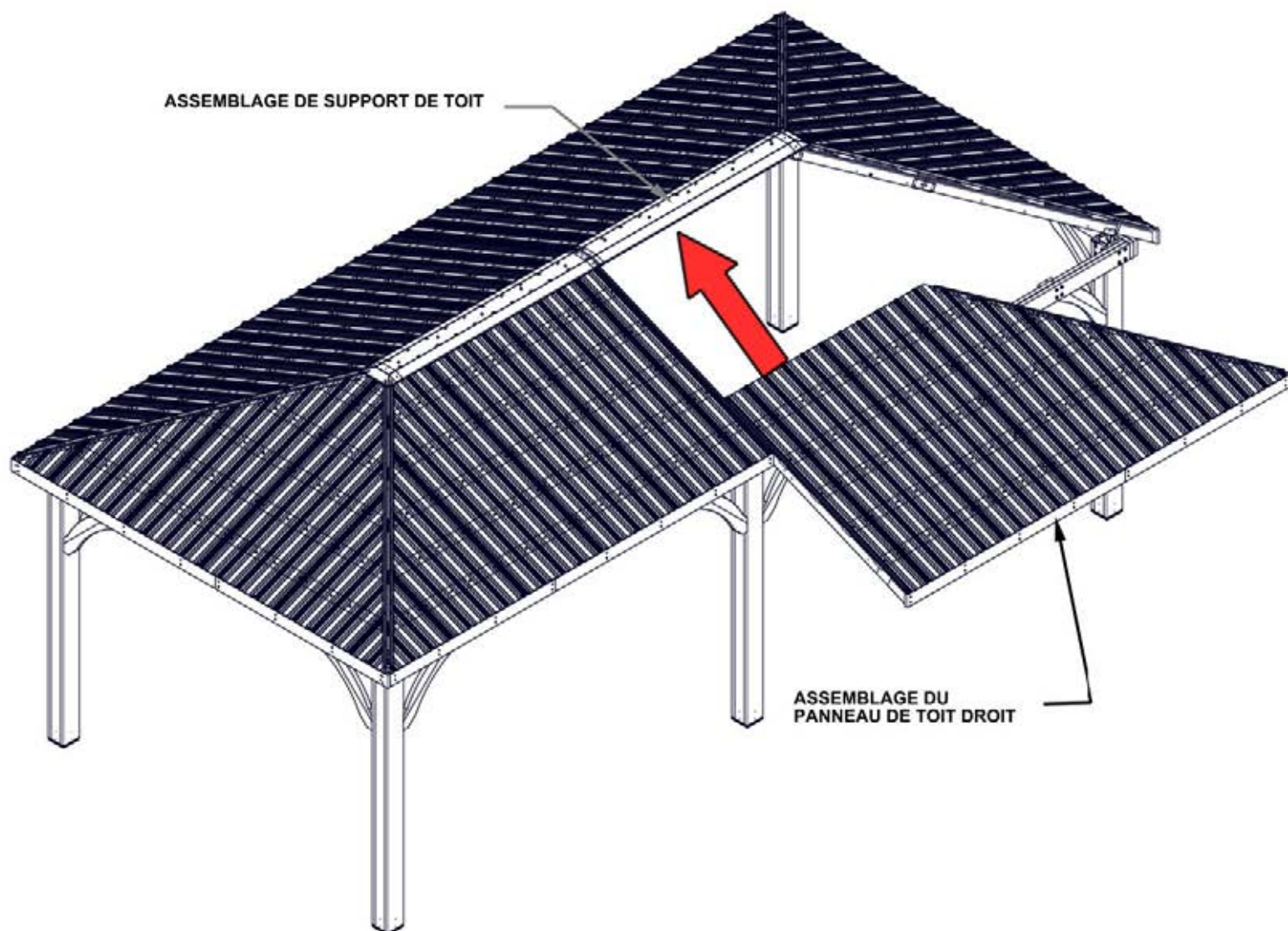

ÉTAPE 74 - FIXATION DU PANNEAU DE TOIT DROIT

QTÉ	N° DE PIECE	DESCRIPTION
4	H100770	RONDELLE PLATE 5/16 BLK
4	H100198	RONDELLE D'ARRET EXT 8x19
4	H100479	ECROU D'ARRET 5/16 BLK
4	H100480	BOULON WH 5/16x4 3/4 BLK

- SI NÉCESSAIRE, UTILISER UNE PINCE POUR MAINTENIR LE PANNEAU EN PLACE.

SERREZ SEULEMENT À MAIN

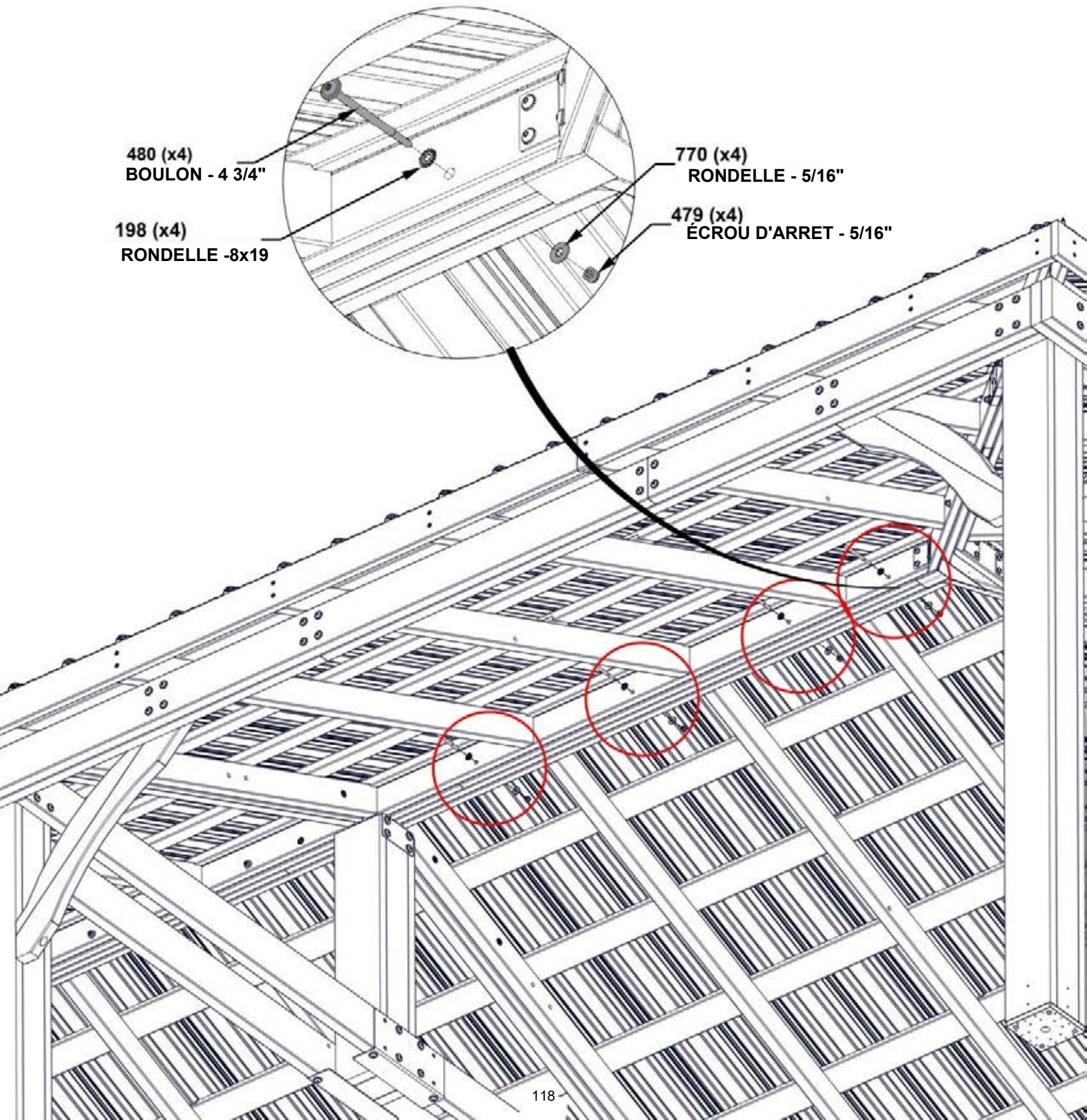

ÉTAPE 75 - FIXATION DU PANNEAU DE TOIT DROIT

QTE	N° DE PIECE	DESCRIPTION
20	H100479	ÉCROU D'ARRÊT 5/16 BLK
20	H100770	RONDELLE PLATE 5/16 BLK
20	H100198	RONDELLE D'ARRÊT EXT 8x19
20	H100415	BOULON WH 5/16x3 3/4 BLK

RÉPÉTER SUR LES QUATRE SOLIVES DE TOIT DIAGONALES

SERREZ SEULEMENT À MAIN

SI LES TROUS SONT LÉGÈREMENT DÉCALÉS, UTILISEZ UN TOURNEVIS POUR VOUS AIDER À LES ALIGNER OU PERCEZ-LES AVEC UNE MÊCHE DE 10 MM. CELA PERMETTRA D'INSÉRER LES BOULONS.

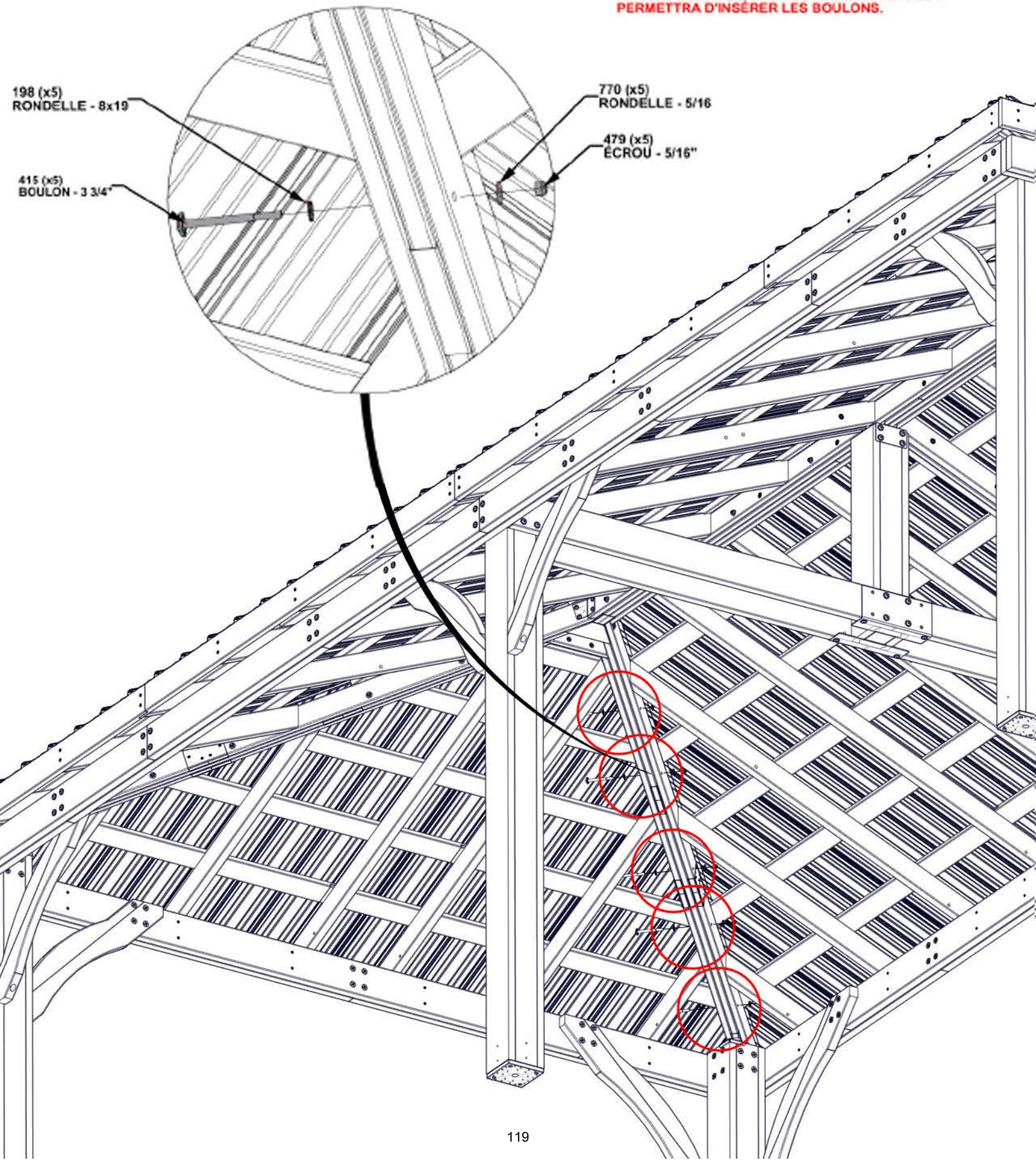

ÉTAPE 76 - FIXATION DU PANNEAU DE TOIT

QTÉ	N° DE PIECE	DESCRIPTION
4	H100479	ÉCROU D'ARRET 5/16 BLK
4	H100770	RONDELLE PLATE 5/16 BLK
4	H100198	RONDELLE D'ARRET EXT 8x19
4	H100534	BOULON WH 5/16x4 1/2 BLK

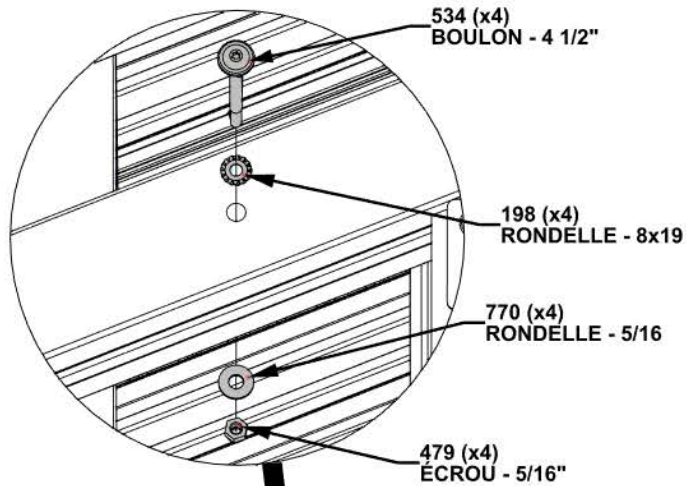

FIXER LES FERRURES DU PANNEAU POUR RELIER LE PANNEAU GAUCHE ET LE PANNEAU DROIT AU CHEVRON CENTRAL

SI LES TROUS SONT LÉGÈREMENT DÉCALÉS, UTILISEZ UN TOURNEVIS POUR VOUS AIDER À LES ALIGNER OU PERCEZ-LES AVEC UNE MÈCHE DE 10 MM. CELA PERMETTRA D'INSÉRER LES BOULONS.

SERREZ SEULEMENT À MAIN

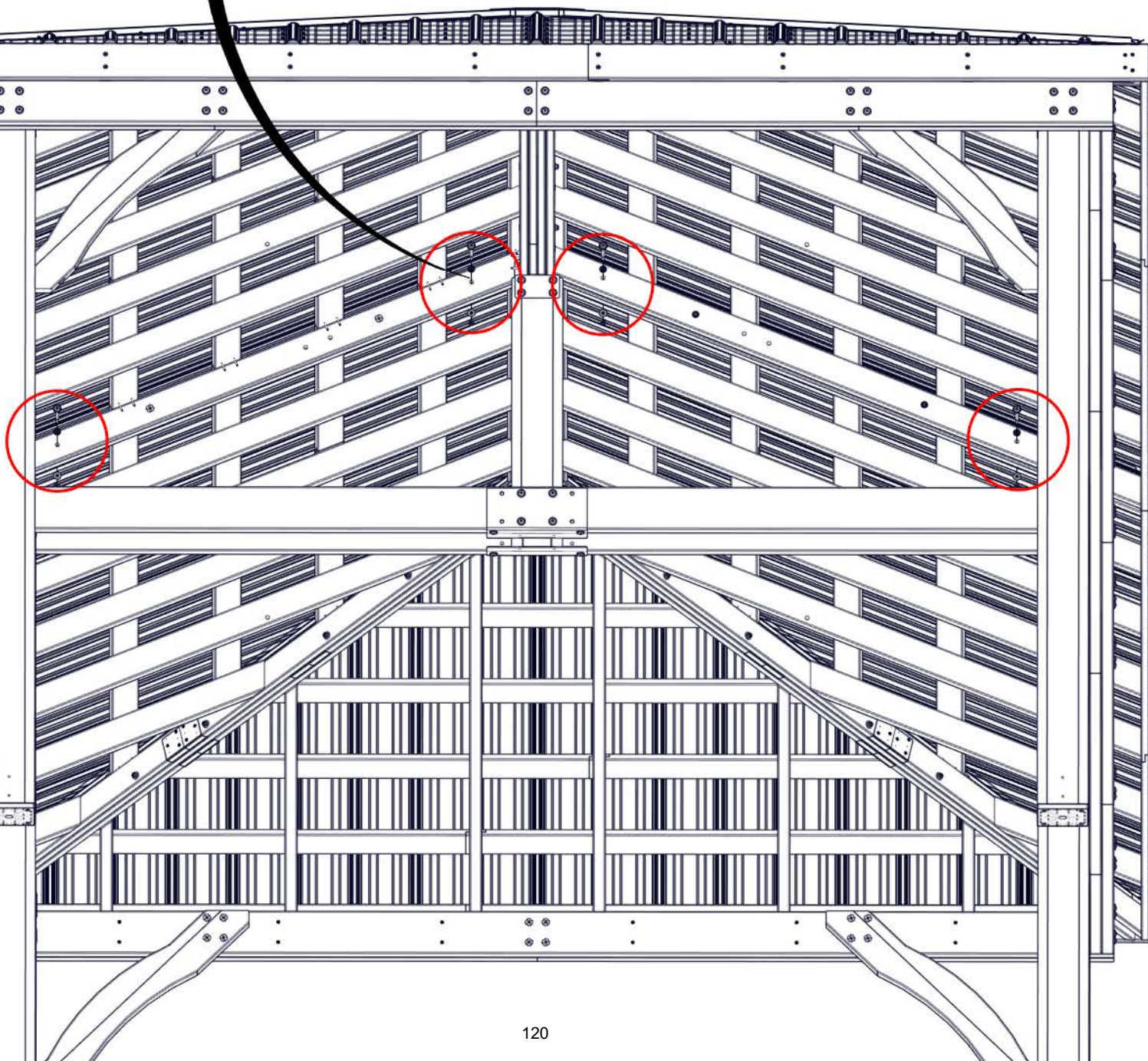

ÉTAPE 77 - FIXATION DU PANNEAU DE TOIT

QTÉ	N° DE PIECE	DESCRIPTION
16	H100478	RONDELLE PLATE 8x27 BLK
8	H100479	ECROU D'ARRET 5/16 BLK
8	H100881	BOULON WH 5/16x5 BLK



E17 COLLIER - W4L17573
(x4) 1 3/8"x3 3/8"x71 5/8" (36x86x1820)

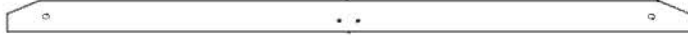

E19 COLLIER - W4L19827
(x4) 1 3/8"x3 3/8"x71 5/8" (36x86x1820)

SERREZ SEULEMENT À MAIN

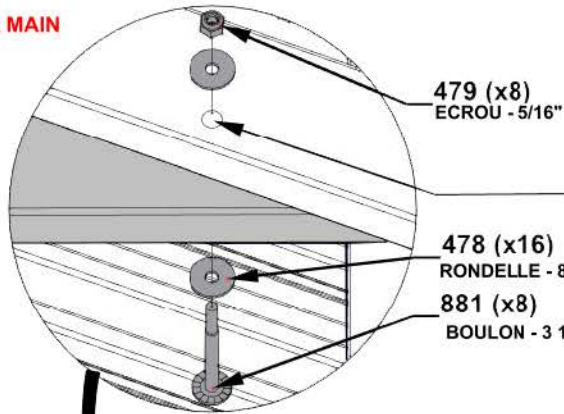

479 (x8)
ECROU - 5/16"

**SI LES TROUS SONT LÉGÈREMENT DÉCALÉS,
UTILISEZ UN TOURNEVIS POUR LES ALIGNER**

478 (x16)
RONDELLE - 8x27
881 (x8)
BOULON - 3 1/2"

**LES PLANCHES 'E17' SERONT ORIENTÉES VERS L'EXTÉRIEUR.
LES PLANCHES 'E19' SERONT ORIENTÉES VERS L'INTÉRIEUR.**

E17 (x4)
COLLIER

E19 (x4)
COLLIER

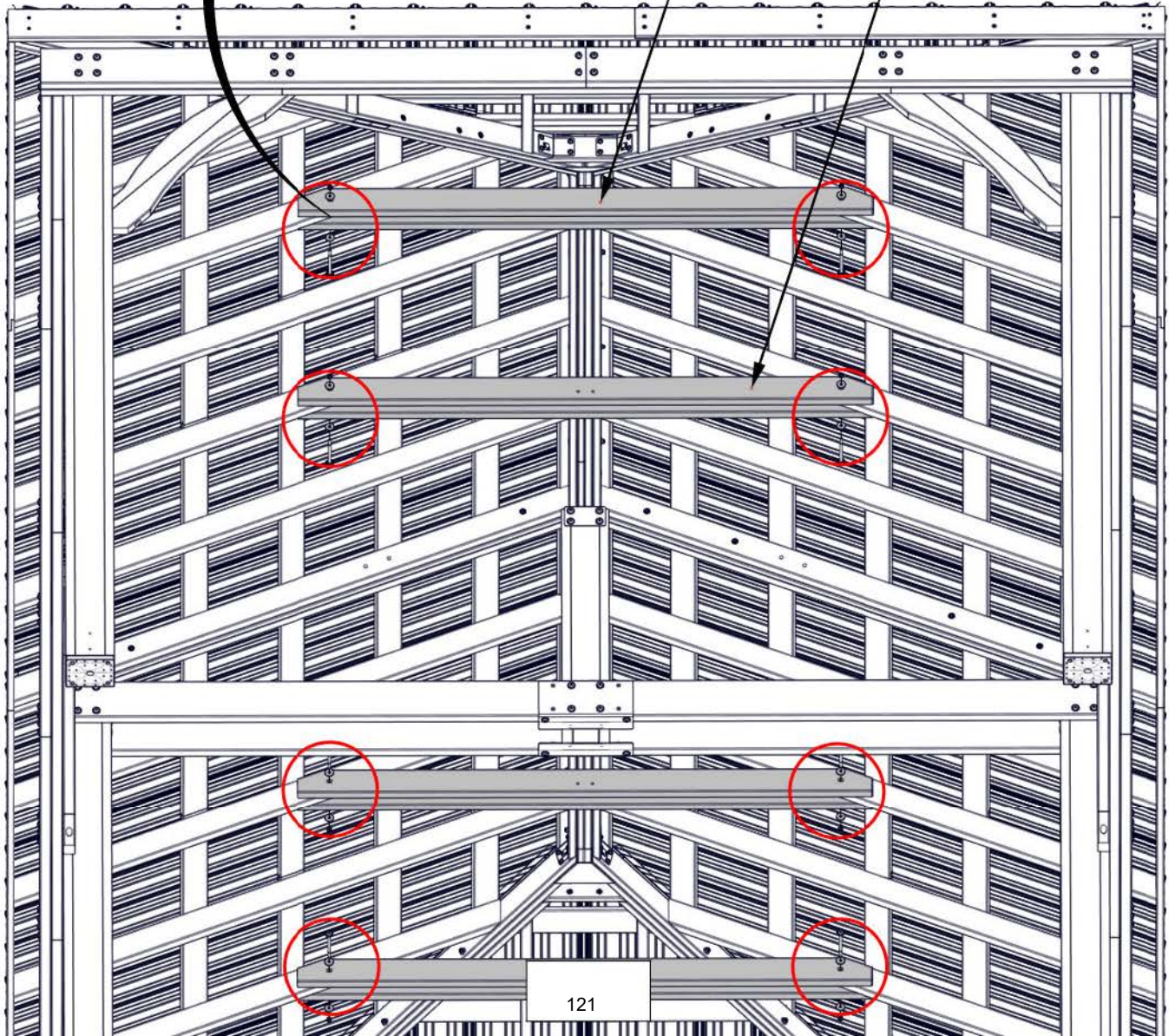

ÉTAPE 78 - FIXATION DU PANNEAU DE TOIT

QTE	N° DE PIECE	DESCRIPTION
8	H100195	BOULON WH 5/16x2 3/4 BLK
4	H100198	RONDELLE D'ARRET EXT 8x19
4	H100354	BOULON WH 5/16x6 1/2 BLK
8	H100379	ÉCROU EN T-5/16" BLK
4	H100479	ÉCROU D'ARRET 5/16 BLK
4	H100770	RONDELLE PLATE 5/16 BLK



D09 ENTRETOISE - W4L20714
(x2) 1 7/16"X5 1/4"X36 1/4" (36x134x920)



D10 ENTRETOISE - W4L20715
(x2) 1 7/16"X5 1/4"X36 1/4" (36x134x920)

INSÉREZ LES ÉCROU EN T TOUT D'ABORD

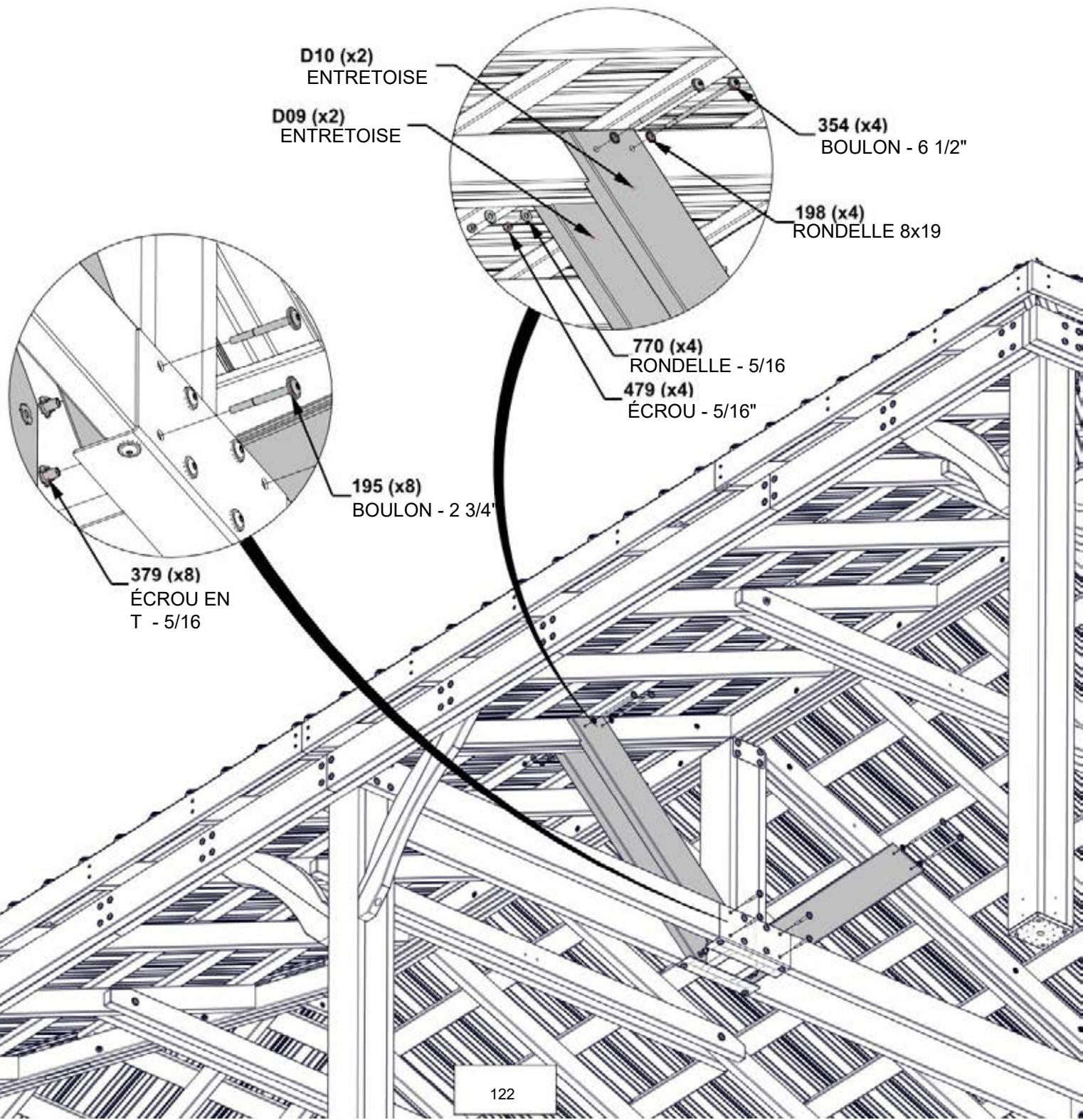

D10 (x2)
ENTRETOISE

D09 (x2)
ENTRETOISE

354 (x4)
BOULON - 6 1/2"

198 (x4)
RONDELLE 8x19

770 (x4)
RONDELLE - 5/16
479 (x4)
ÉCROU - 5/16"

195 (x8)
BOULON - 2 3/4"

379 (x8)
ÉCROU EN
T - 5/16

ÉTAPE 79 - FIXATION DU PANNEAU DE TOIT

**SERREZ TOUTE LA QUINCAILLERIE DANS L'ORDRE MONTRE AU-DESSOUS.
COMMENCEZ EN HAUT ET ALLER VERS LE BAS.**

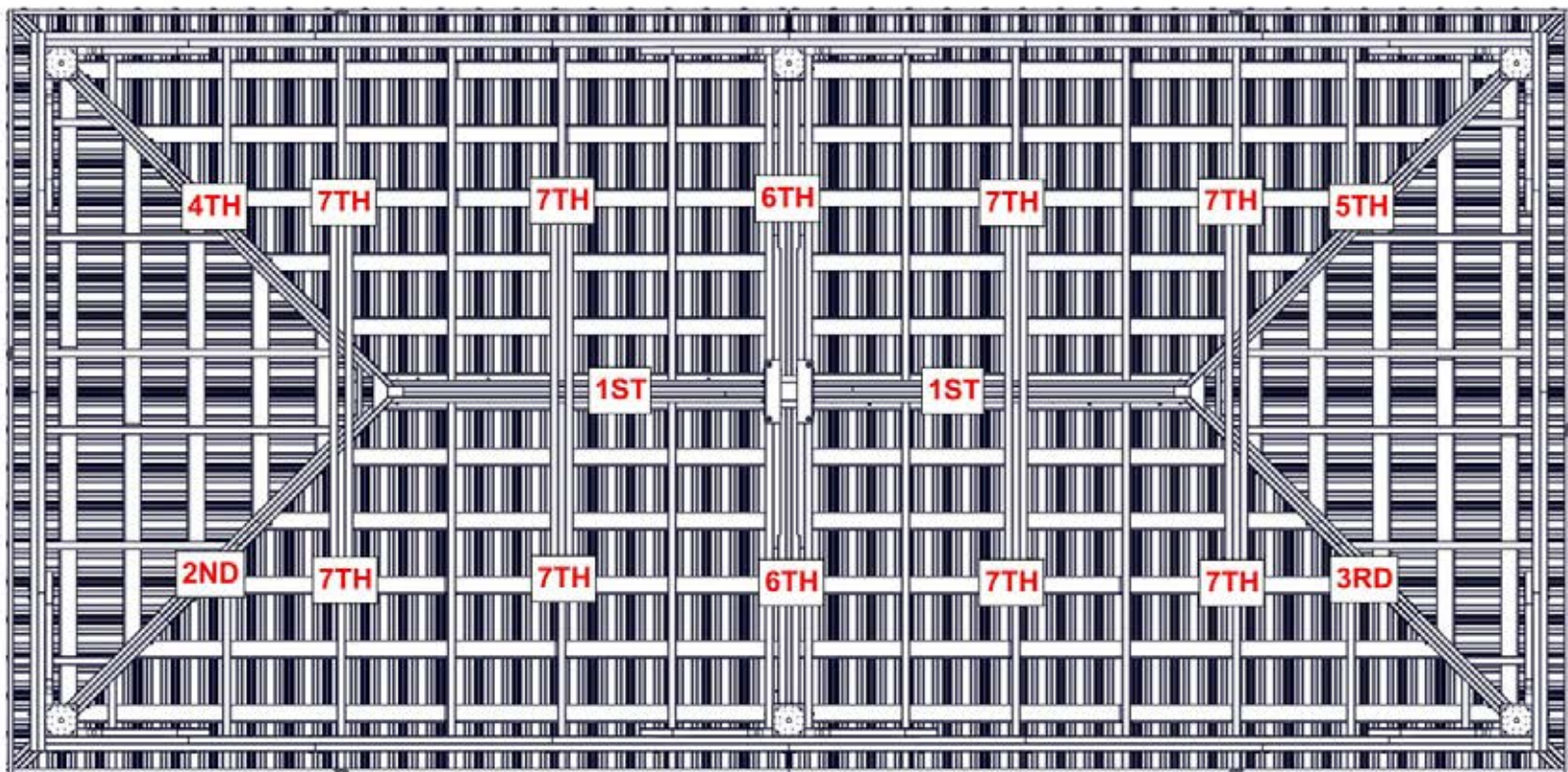

ÉTAPE 80 - ASSEMBLAGE DE TOIT

QTÉ	NUMERO D'ARTICLE	DESCRIPTION
20	H100488	BOULON WH 1/4x2 BLK
20	H100630	RONDELLE PLATE 8x19 BLK
40	H100536	VIS PWH 8x1 1/4 BLK
20	H100653	ÉCROU D'ARRÊT 1/4 BLK



PINCE DE CHEVRON - A4M01228
(x20) 1/16"x4 1/8"x4 7/16" (1.5x104x4 7/16")

LES PINCES DE CHEVRON NE SERONT PAS PLACÉ SUR TOUS LES CHEVRONS; SEULEMENT CEUX AVEC TROUS COMPLÈTE.

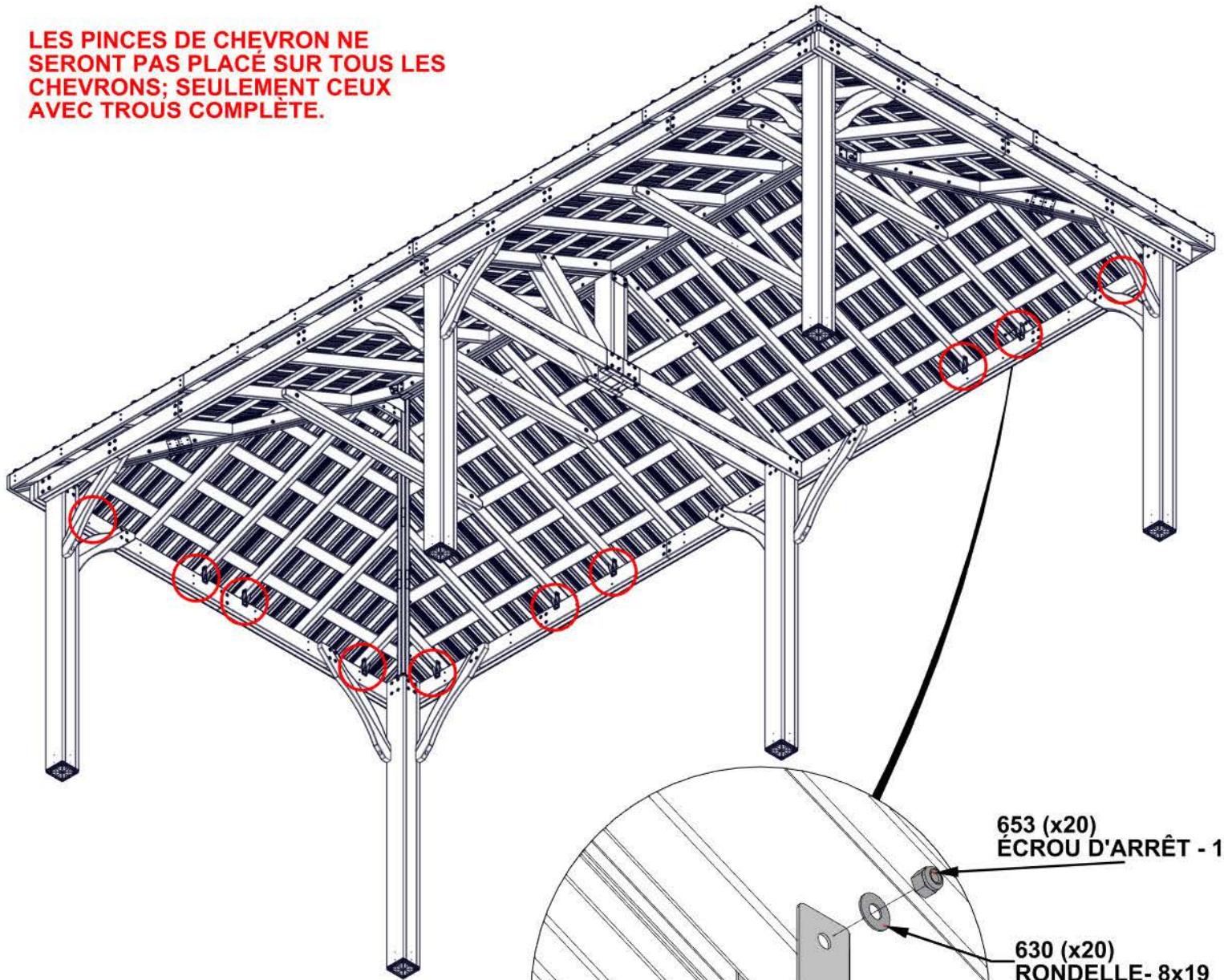

INSÉREZ LES BOULONS TOUT D'ABORD PUIS VISSER DANS LE SUPPORT

488 (x20)
BOULON - 2"

536 (x40)
VIS- 1 1/4"

653 (x20)
ÉCROU D'ARRÊT - 1/4"

630 (x20)
RONDELLE- 8x19

1228(x20)
PINCE

ÉTAPE 81 - ASSEMBLAGE DE TOIT

QTÉ	NUMERO D'ARTICLE	DESCRIPTION
16	H100392	VIS PWH 8x3/4 BLK



A4M01185 SUPPORT À COIN
(x4)

RÉPÉTEZ SUR TOUS LES QUATRE COINS

**FOREZ DES TROUS PILOTES EN UTILISANT
LE SUPPORT COMME NIVEAU ET UNE
MÈCHE DE 3MM**

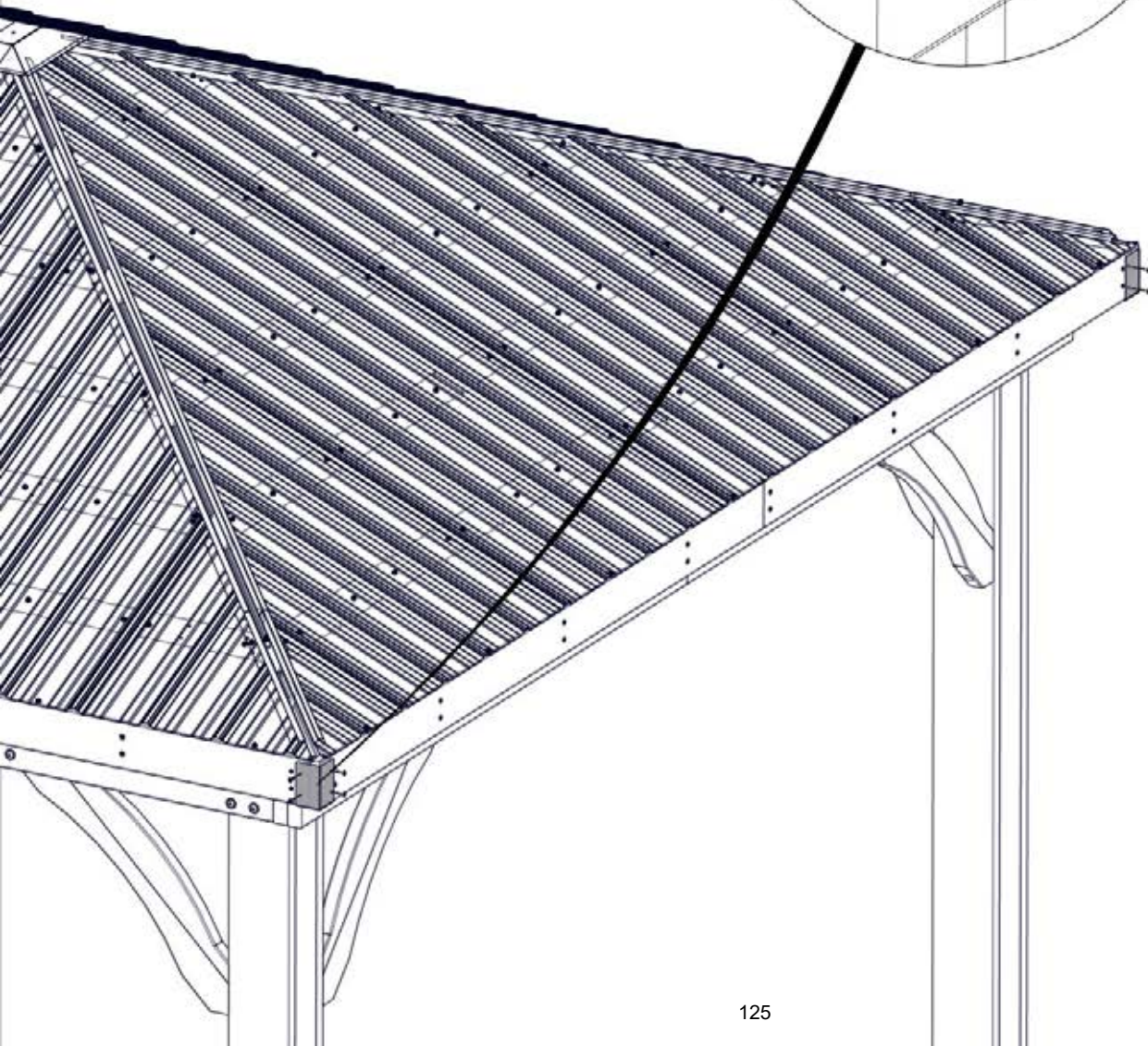
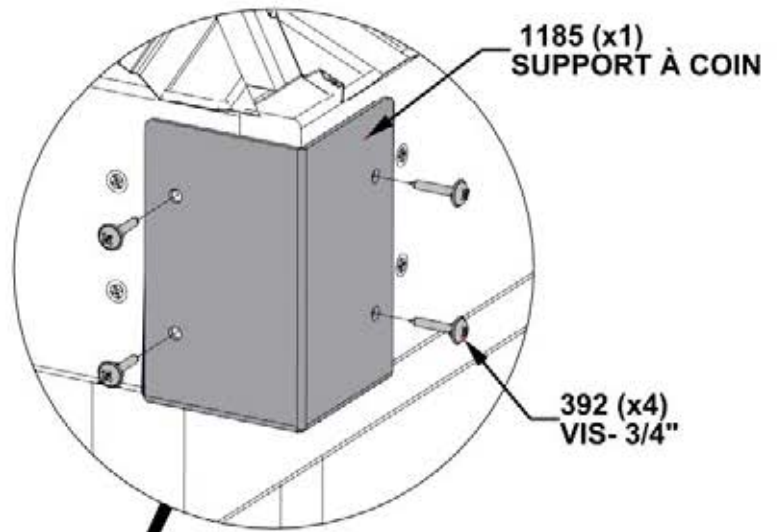

ÉTAPE 82 - ASSEMBLAGE DE TOIT

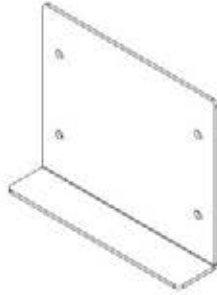

A4M01904 PLAQUE DE JOINT
(x2)

QTÉ	NUMERO D'ARTICLE	DESCRIPTION
8	H100392	VIS PWH 8x3/4 BLK

RÉPÉTEZ SUR LES DEUX CÔTÉS

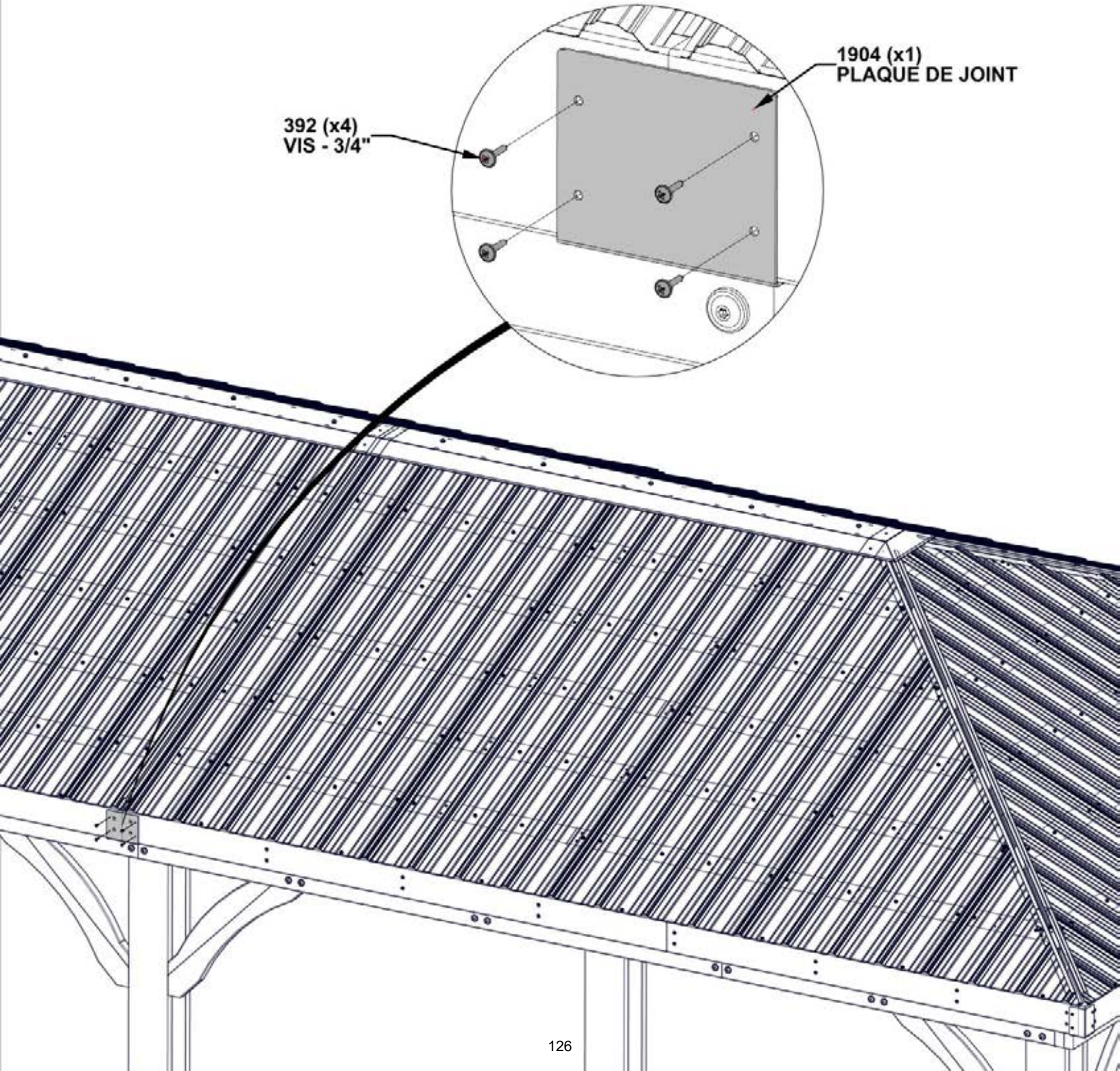

ÉTAPE 83 - GARNITURE DE TOIT

QTÉ	NUMERO D'ARTICLE	DESCRIPTION
28	H100833	VIS À BOIS 10-16x3/4"

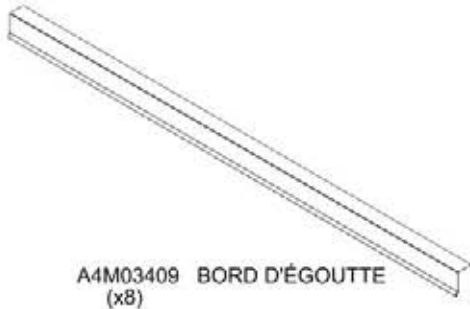

A4M03409 BORD D'ÉGOUTTE
(x8)

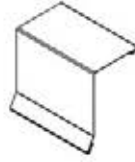

A4M03410 JOINTURE DE BORD D'ÉGOUTTE
(x6)

- COMMENCEZ SUR LE GAUCHE DE CÔTÉ LONG
- GLISSEZ LES PIÈCES DE BORD D'ÉGOUTTE VERS L'AUTRE
- INSTALLEZ LE BORD D'ÉGOUTTE AU-DESSOUS LE TÔLE AVANT D'INSTALLER LES VIS
- INSTALLEZ LA QUINCAILLERIE COMME MONTRÉ
- DESSERREZ LES VIS DE TOIT SI BESOIN

RÉPÉTEZ SUR LE CÔTÉ À L'INVERSE

COMMENCEZ AU GAUCHE DU PREMIER COUPLE SUR LA TÔLE. ATTACHEZ À CHAQUE TROISIÈME COUPLE

833 (x14)
VIS- 3/4"

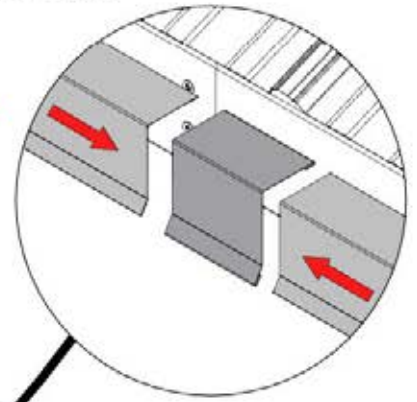
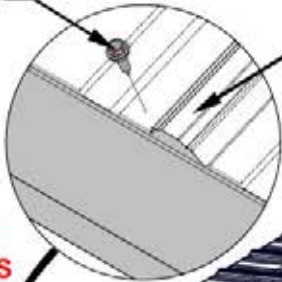

BOUTS ALIGNÉS

3409 (x1)
BORD
D'ÉGOUTTE

3409 (x1)
BORD
D'ÉGOUTTE

3410 (x1)
JOINTURE DE BORD D'ÉGOUTTE

3410 (x1)
JOINTURE DE
BORD D'ÉGOUTTE

3409 (x1)
BORD
D'ÉGOUTTE

3410 (x1)
JOINTURE DE
BORD D'ÉGOUTTE

3409 (x1)
BORD
D'ÉGOUTTE

ÉTAPE 84 - GARNITURE DE TOIT

QTÉ	NUMERO D'ARTICLE	DESCRIPTION
14	H100833	VIS À BOIS 10-16x3/4"

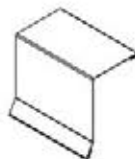
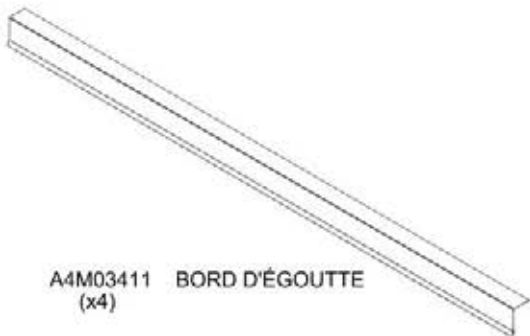

- COMMENCEZ SUR LE GAUCHE DE CÔTÉ COURT
- GLISSEZ LES PIÈCES DE BORD D'ÉGOUTTE VERS L'AUTRE
- INSTALLEZ LE BORD D'ÉGOUTTE AU-DESSOUS LE TÔLE AVANT D'INSTALLER LES VIS
- INSTALLEZ LA QUINCAILLERIE COMME MONTRÉ

RÉPÉTEZ SUR LE CÔTÉ À L'INVERSE

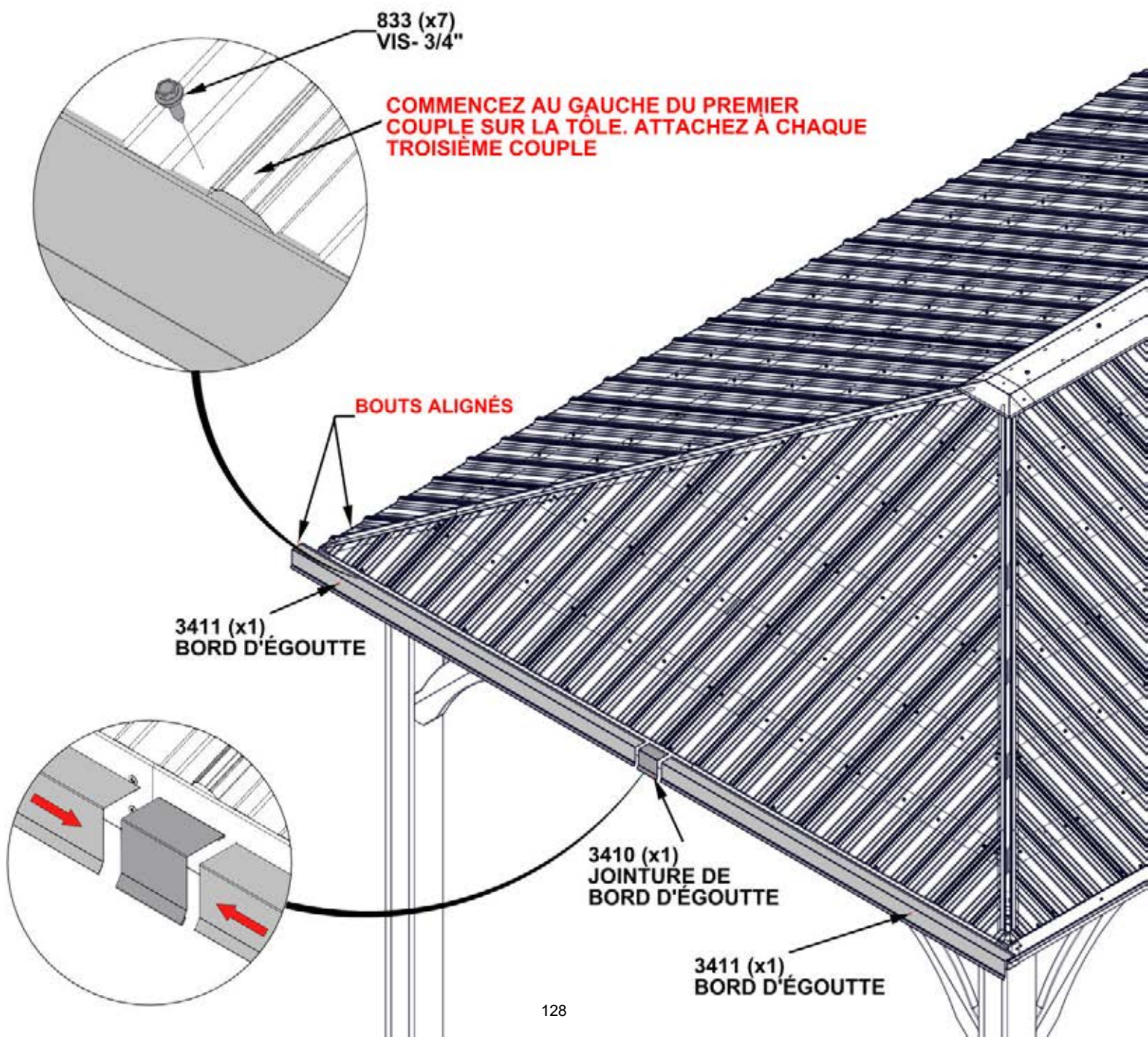

ÉTAPE 85 - GARNITURE DE TOIT

QTÉ	NUMERO D'ARTICLE	DESCRIPTION
40	H100759	VIS AUTORADIEUSE 1/4x1

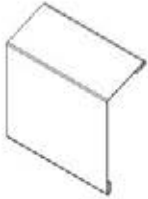

A4M02822 GARNITURE DE JOINT
(x6)

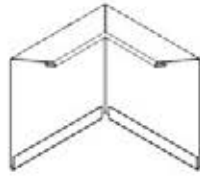

A4M02825 GARNITURE DE JOINT DE COIN
(x4)



A4M02887 GARNITURE DE BORD
(x8)

- COMMENCEZ SUR LE BOUT GAUCHE DE CÔTÉ LONG
- GLISSEZ LES PIÈCES DE BORD L'UN VERS L'AUTRE
- ASSUREZ-VOUS QUE TOUS LES PANNEAUX SOIT COUVRIS AVANT D'INSTALLER LES VIS
- INSTALLEZ LA QUINCAILLERIE COMME MONTRÉ

RÉPÉTEZ SUR LE CÔTÉ À L'INVERSE

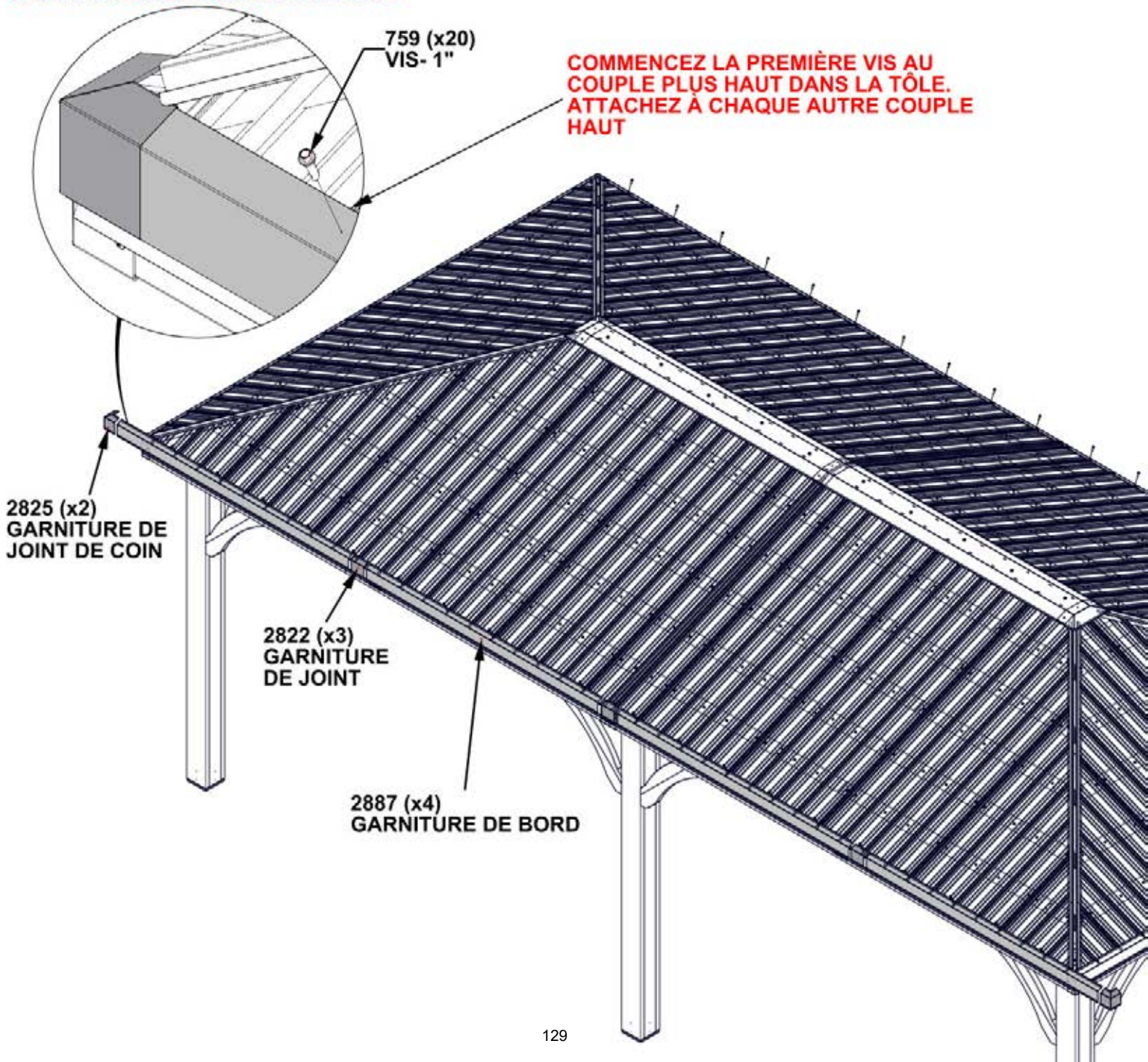

ÉTAPE 86 - GARNITURE DE TOIT

QTÉ	NUMERO D'ARTICLE	DESCRIPTION
20	H100759	VIS AUTOTARAUDEUSE 1/4x1

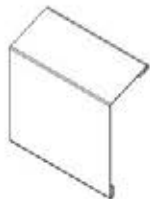

A4M02822 JOINTURE DE GARNITURE
(x2)



A4M02821 GARNITURE DE BORD
(x4)

- COMMENCEZ SUR LE BOUT GAUCHE DE CÔTÉ COURT
- GLISSEZ LES PIÈCES DE BORD L'UN VERS L'AUTRE
- ASSUREZ-VOUS QUE TOUS LES PANNEAUX SOIT COUVRIS AVANT D'INSTALLER LES VIS
- INSTALLEZ LA QUINCAILLERIE COMME MONTRÉ

RÉPÉTEZ SUR LE CÔTÉ À L'INVERSE

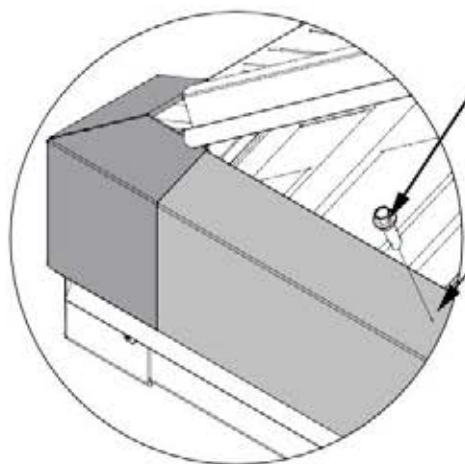

759 (x10)
VIS- 1"

**COMMENCEZ LA PREMIÈRE VIS AU
COUPLE PLUS HAUT DANS LA
TÔLE. ATTACHEZ À CHAQUE
AUTRE COUPLE HAUT**

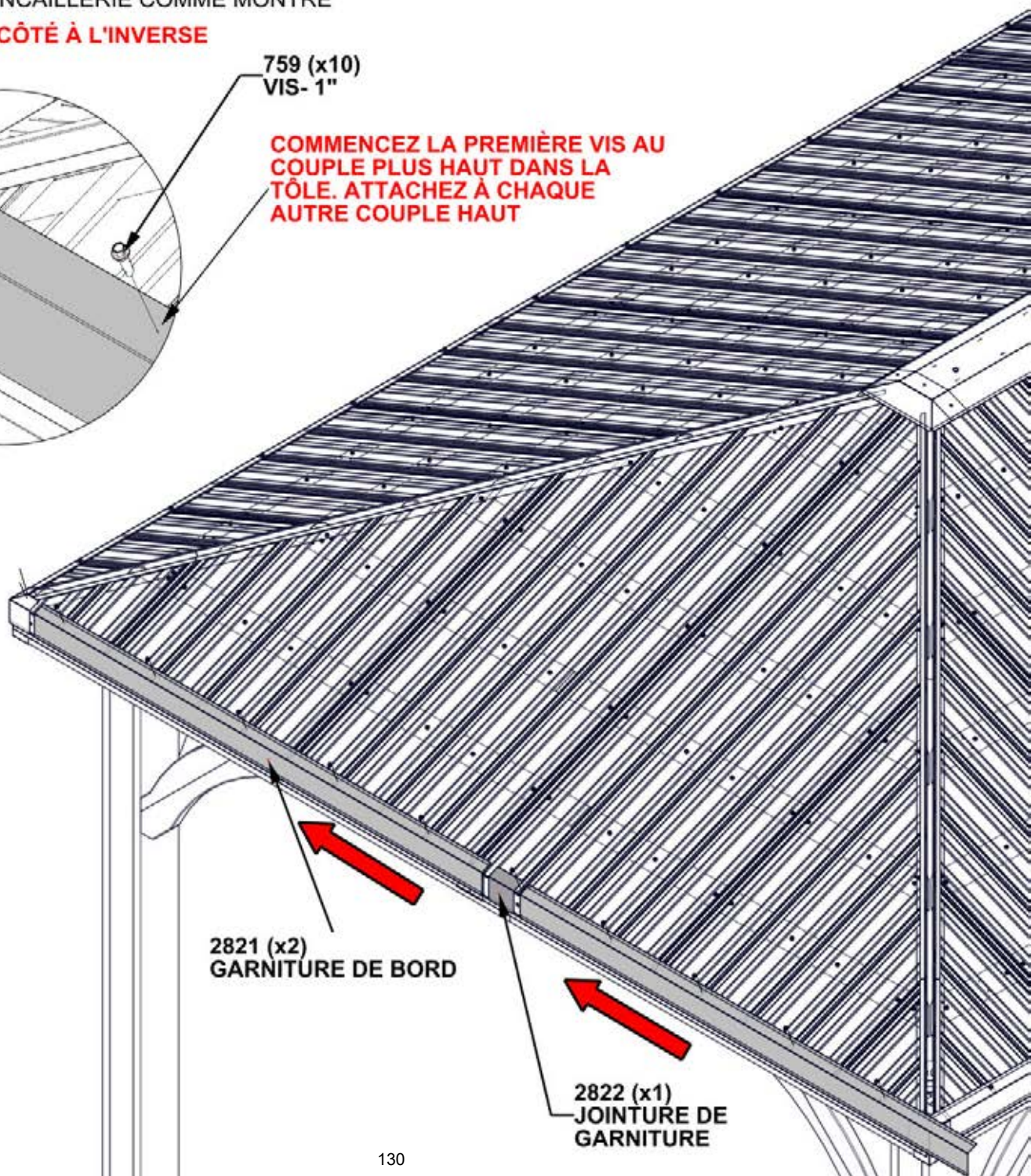

2821 (x2)
GARNITURE DE BORD

2822 (x1)
JOINTURE DE
GARNITURE

ÉTAPE 87 - GARNITURE DE TOIT



A4M02826 COUVRE-FAÎTAGE DE COIN LONG
(x4)

- GLISSEZ LE COUVRE-FAÎTAGE SUR LE CANAL DE COUVRE-FAÎTAGE DE TOIT COMME MONTRÉ

RÉPÉTEZ SUR TOUS LES QUATRE COINS

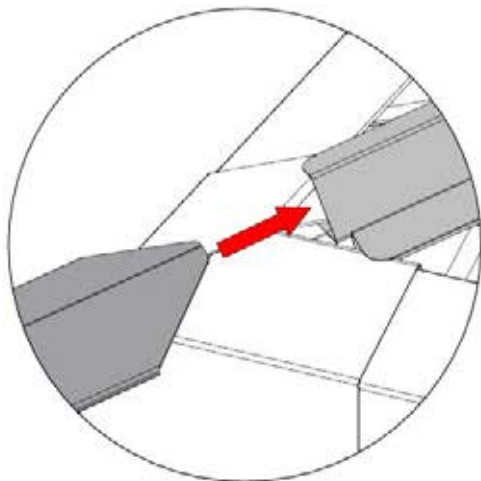

2826 (x1)
COUVRE-FAÎTAGE
DE COIN LONG

ÉTAPE 88 - GARNITURE DE TOIT



A4M02867 COUVRE-FAÎTAGE DE COIN COURT
(x4)

RÉPÉTEZ SUR TOUS LES QUATRE COINS

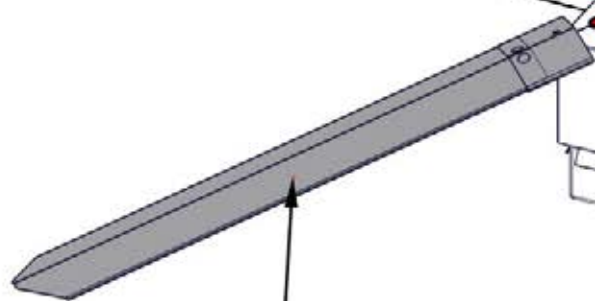
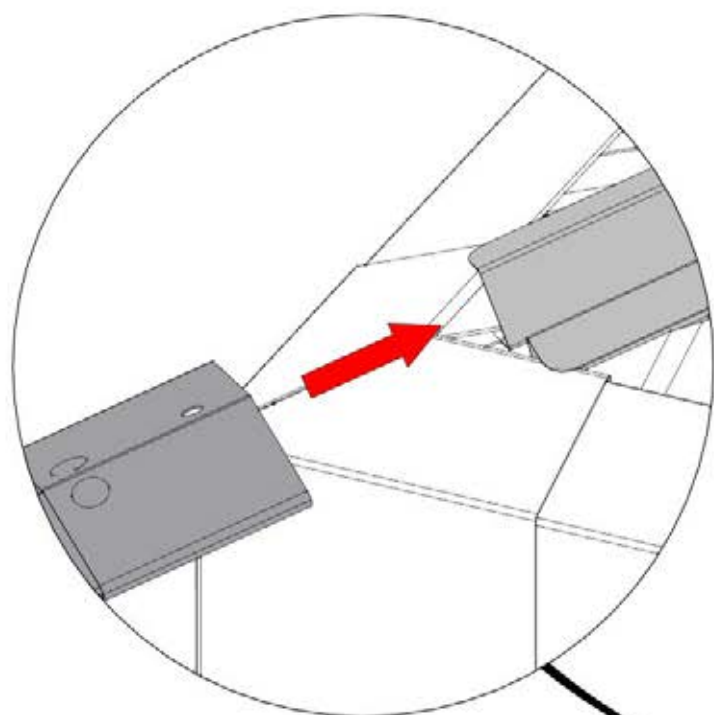

2867 (x1)
COUVRE-FAÎTAGE DE COIN COURT

ÉTAPE 89 - GARNITURE DE TOIT

QTÉ	NUMERO D'ARTICLE	DESCRIPTION
12	H100759	VIS AUTOTARAUDEUSE 1/4x1

RÉPÉTEZ SUR TOUS LES QUATRE COINS

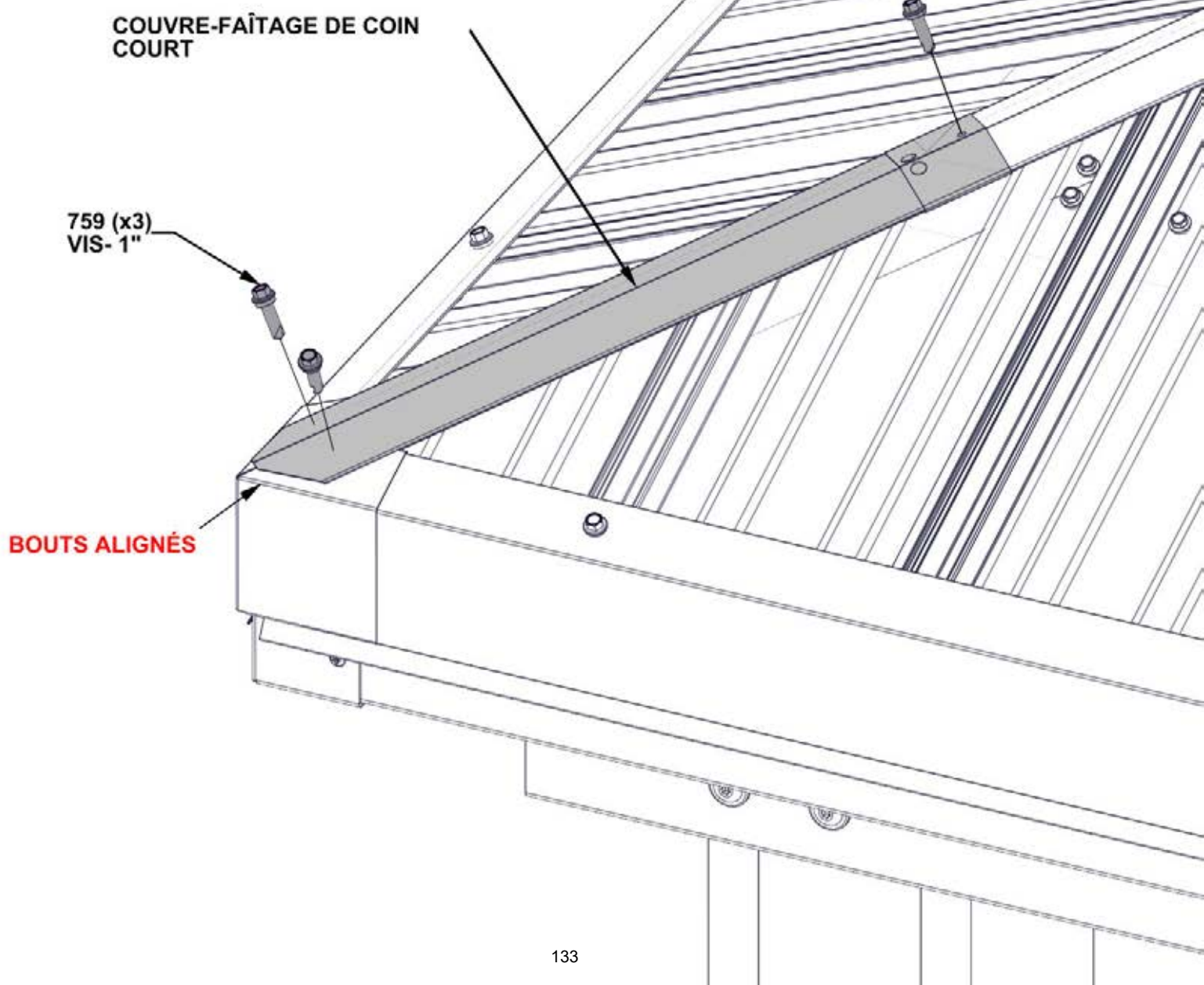

ÉTAPE 90 - GARNITURE DE TOIT

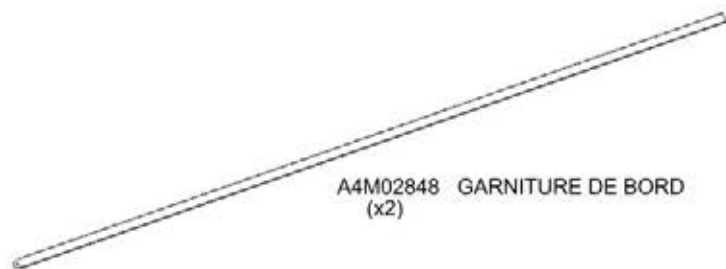

- GLISSEZ LE GARNITURE DE BORD SUR LE CANAL DU COUVRE-FAÎTAGE COMME MONTRE.
- NE PAS APPUYEZ AU MAXIMUM VERS LE HAUT
- ALIGNÉS AVEC LE BORD DU GAZEBO

RÉPÉTEZ SUR LES DEUX CÔTÉS

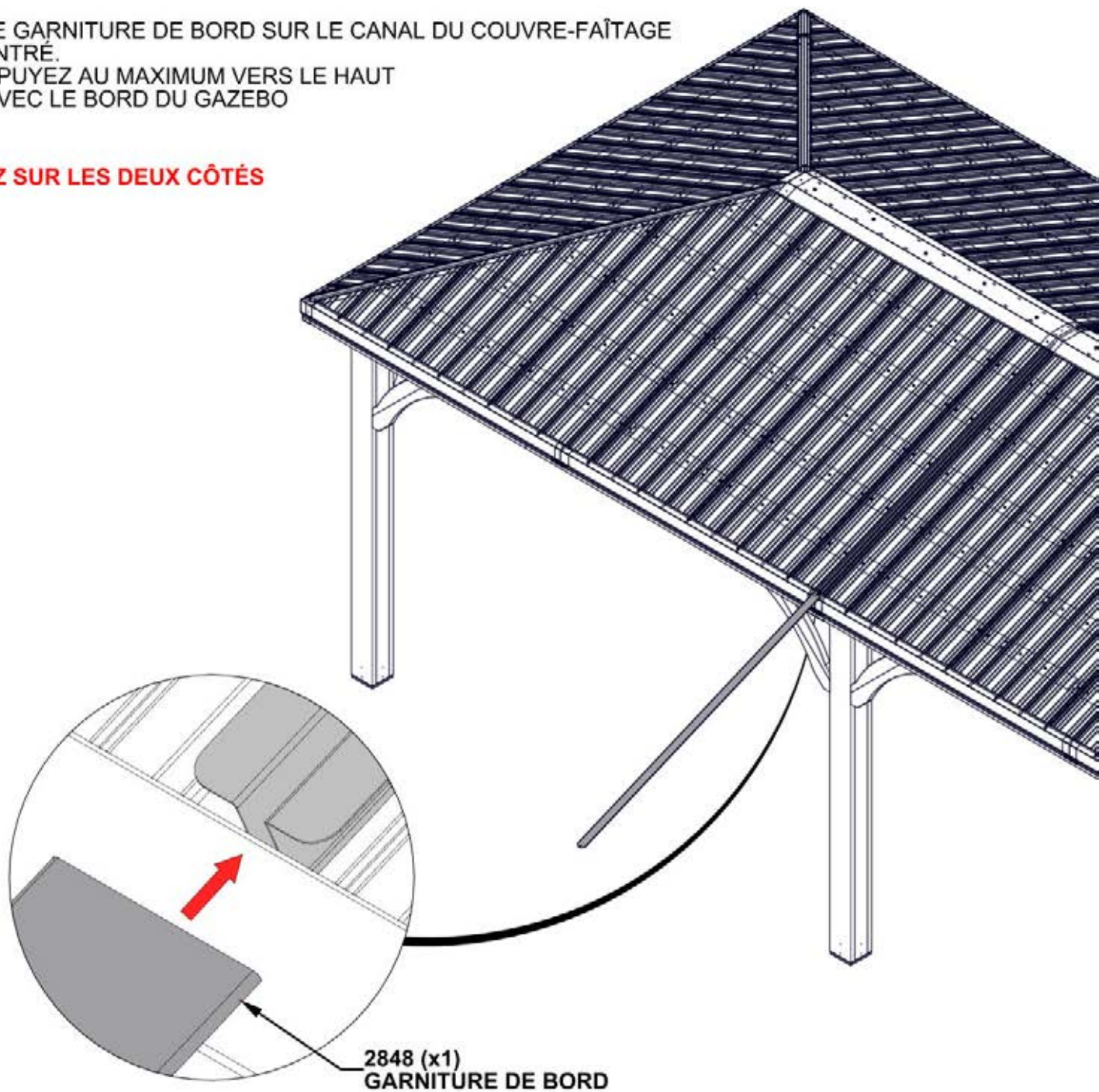

ÉTAPE 91 - GARNITURE DE TOIT

QTÉ	NUMERO D'ARTICLE	DESCRIPTION
2	H100759	VIS AUTOTARAUDEUSE 1/4x1

RÉPÉTEZ SUR LES DEUX CÔTÉS

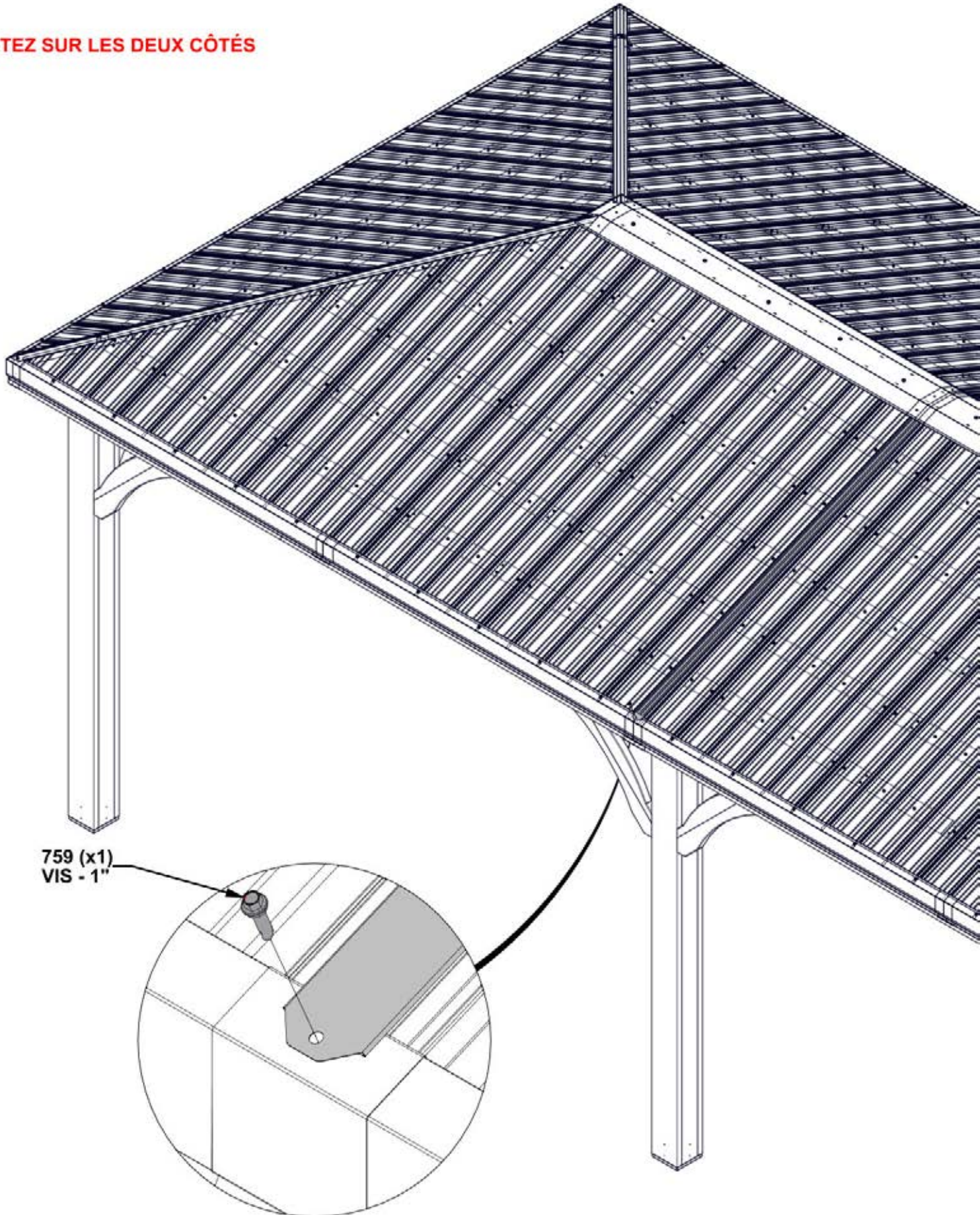

ÉTAPE 92 - ASSEMBLAGE DE GAZEBO

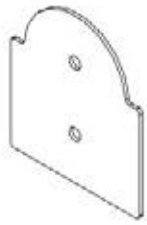

A4M01794 PLAQUE DE POTEAU
(x12)

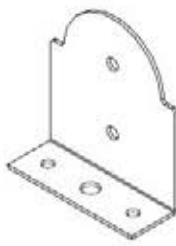

A4M01793 PLAQUE D'ANCRAGE DE POTEAU
(x12)

QTÉ	NUMERO D'ARTICLE	DESCRIPTION
48	H100471	TIREFOND WH 5/16x1 1/2 BLK

UTILISEZ LES TROUS PILOTES DANS LES POTEAUX POUR ATTACHER LES PLAQUES DE POTEAU

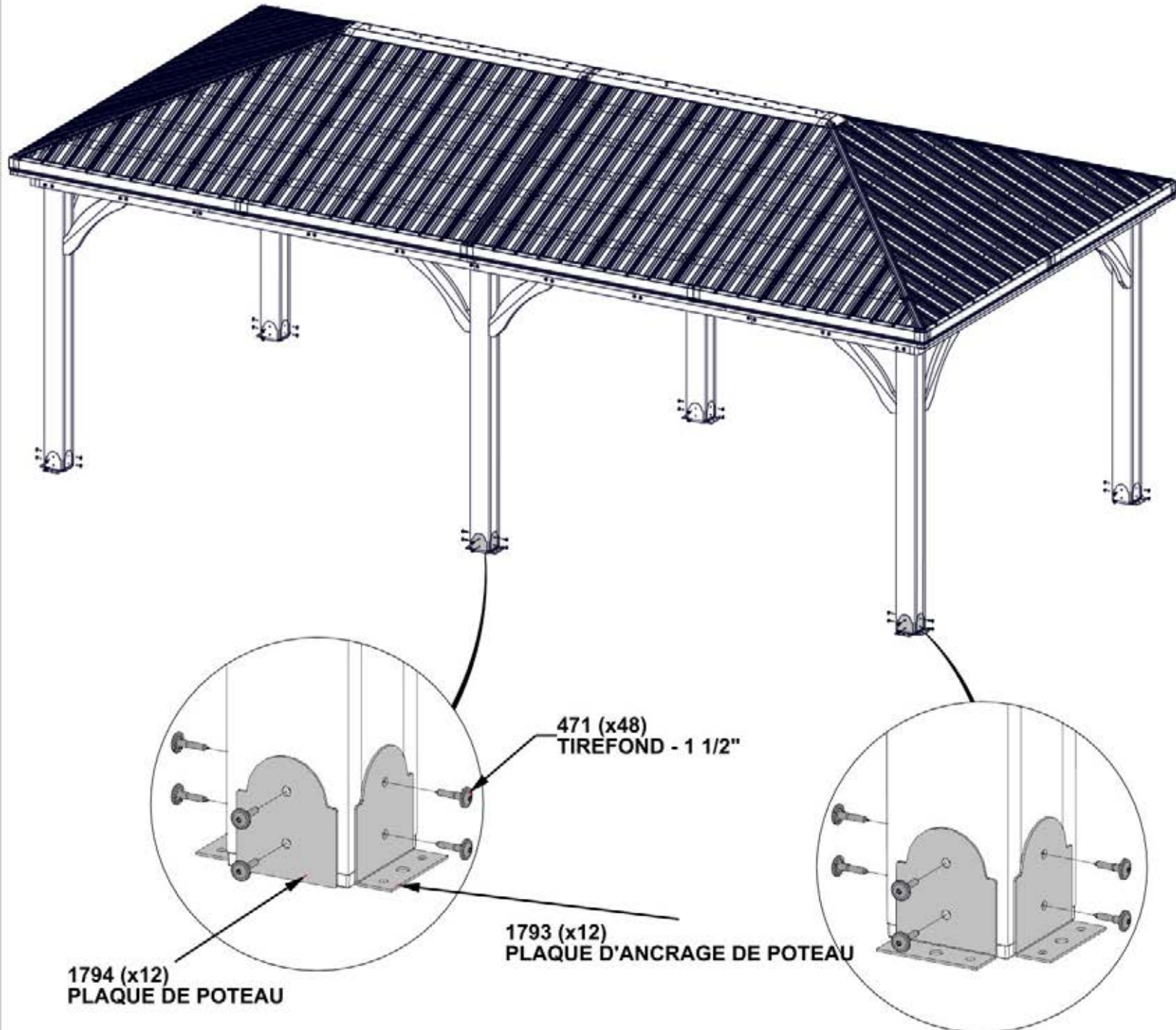

ÉTAPE 93 - ASSEMBLAGE DE GAZEBO

QTÉ	NUMERO D'ARTICLE	DESCRIPTION
4	H100202	VIS PWH 8x5/8 BLK



A4M02158 - ÉTIQUETTE LOGO BYD
(x1)

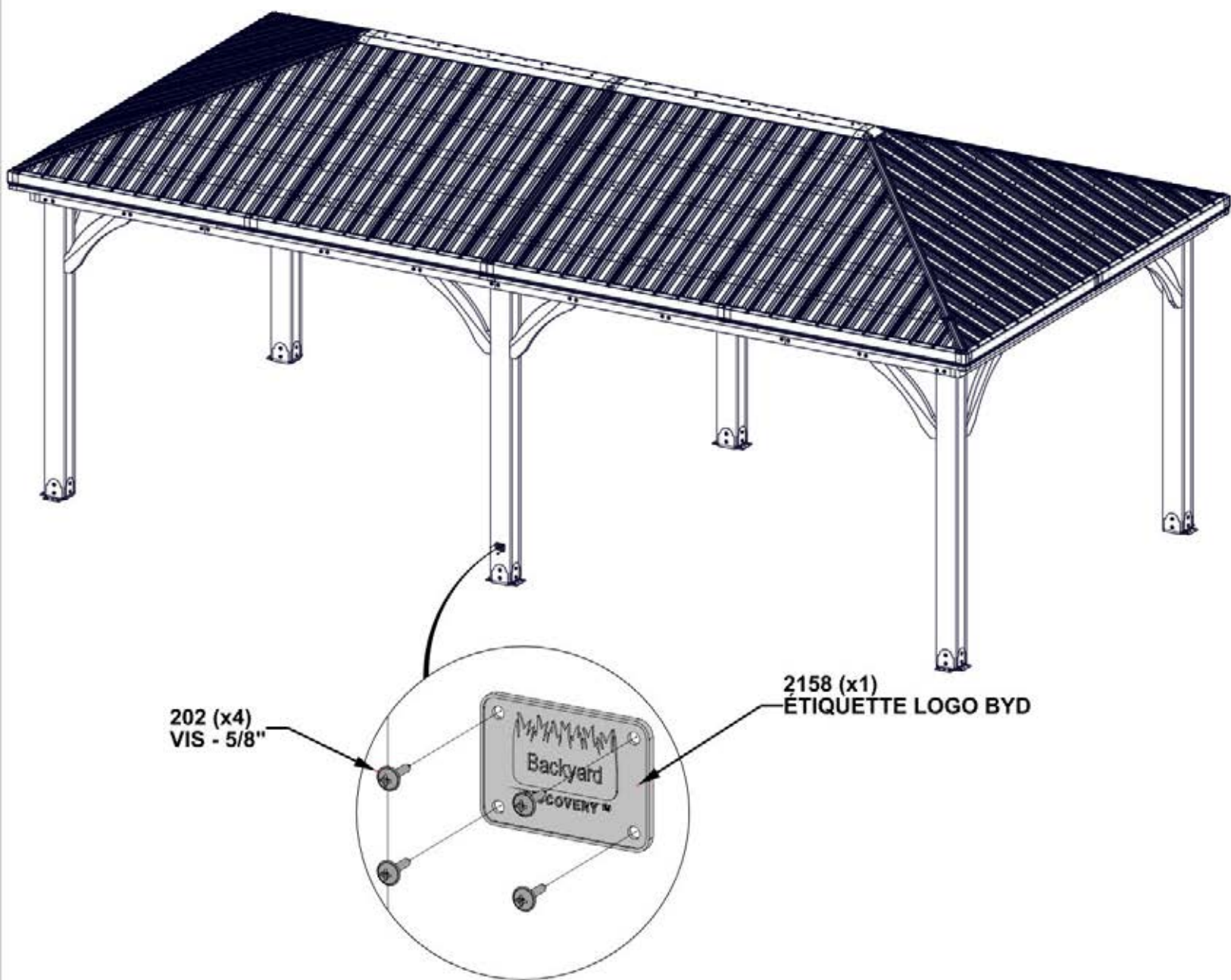

ÉTAPE 94 - ASSEMBLAGE DE GAZEBO

QTÉ	NUMERO D'ARTICLE	DESCRIPTION
24	H100120	ANCRE À BÉTON 1/4"x2"
24	H100630	RONDELLE PLATE 8x19 BLK

- LE FABRICATEUR RECOMMANDE QUE L'INSTALLATION SOIT SUR UNE SURFACE DE BÉTON OU DES POTEAUX DE BÉTON.
- POUR L'INSTALLER SUR UNE TERRASSE EN BOIS VEUILLEZ VÉRIFIER QUE IL Y A UN SOUTIEN STRUCTURAL SUFFISANT AU-DESSOUS. LA QUINCAILLERIE N'EST PAS INCLUSE.

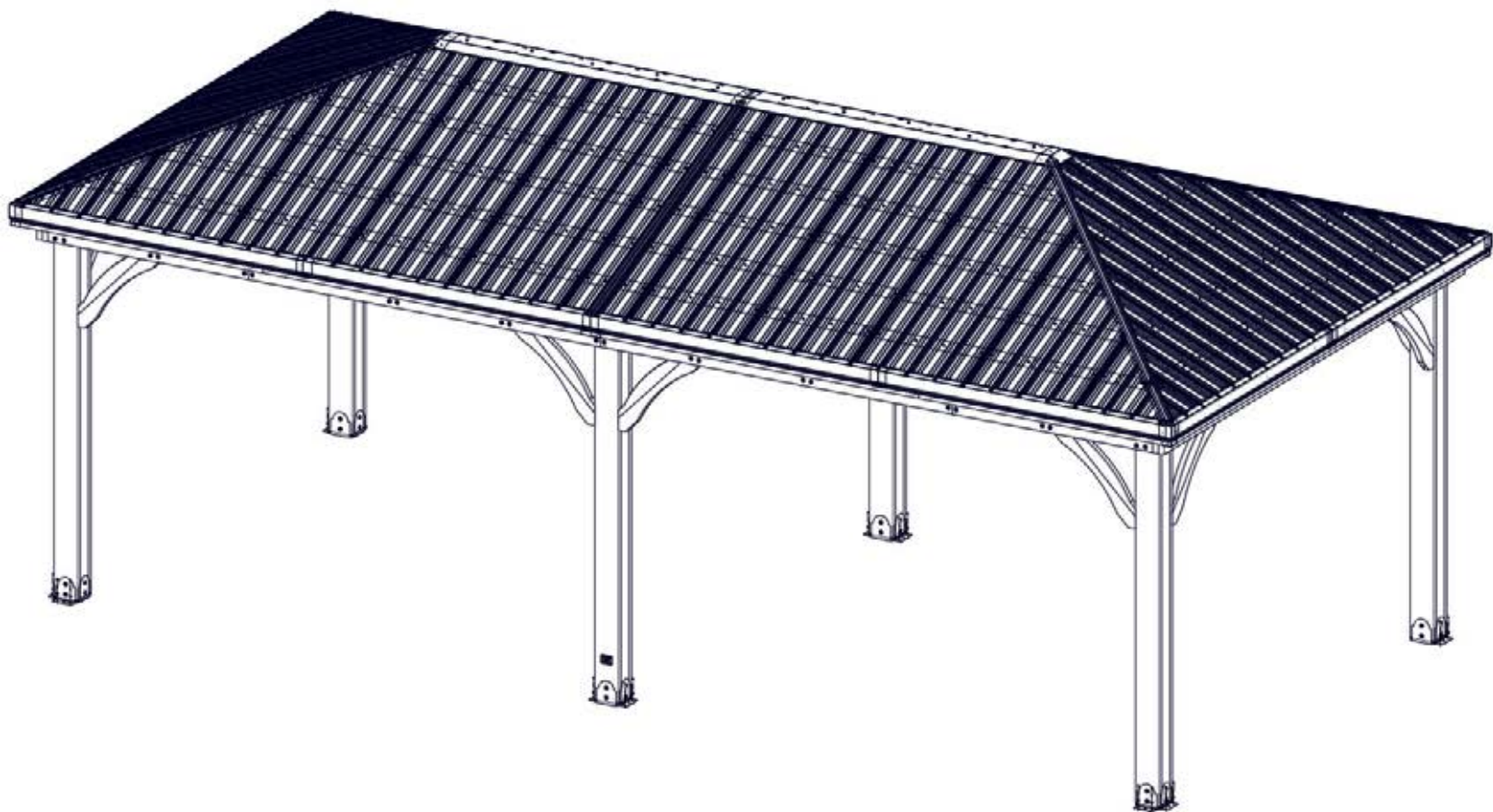

120 (x24)
ANCRE A BÉTON-2"

630 (x24)
RONDELLE - 8x19

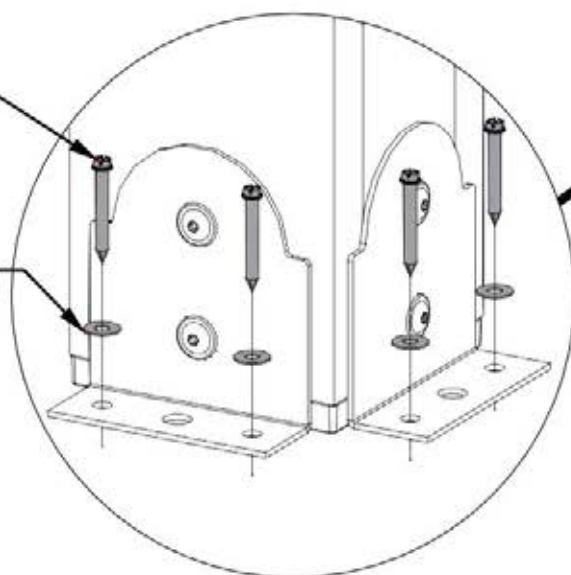

FOREZ DES TROUS EN AVANCE EN UTILISANT UN MÈCHE À BÉTON DE 5MM.

ÉTAPE 95 - ASSEMBLAGE DU GAZEBO

QTE	N° DE PIECE	DESCRIPTION
8	H100405	RONDELLE D'ARRET EXT 6x15
8	H100487	TIREFOND WH 1/4x2 BLK



AA01 BLOC DE MONTAGE- W4L20731
(x2) 2 3/8"x3 3/4"x1 7/16" (60x96x36)

ALIGNER LES TROUS PILOTES

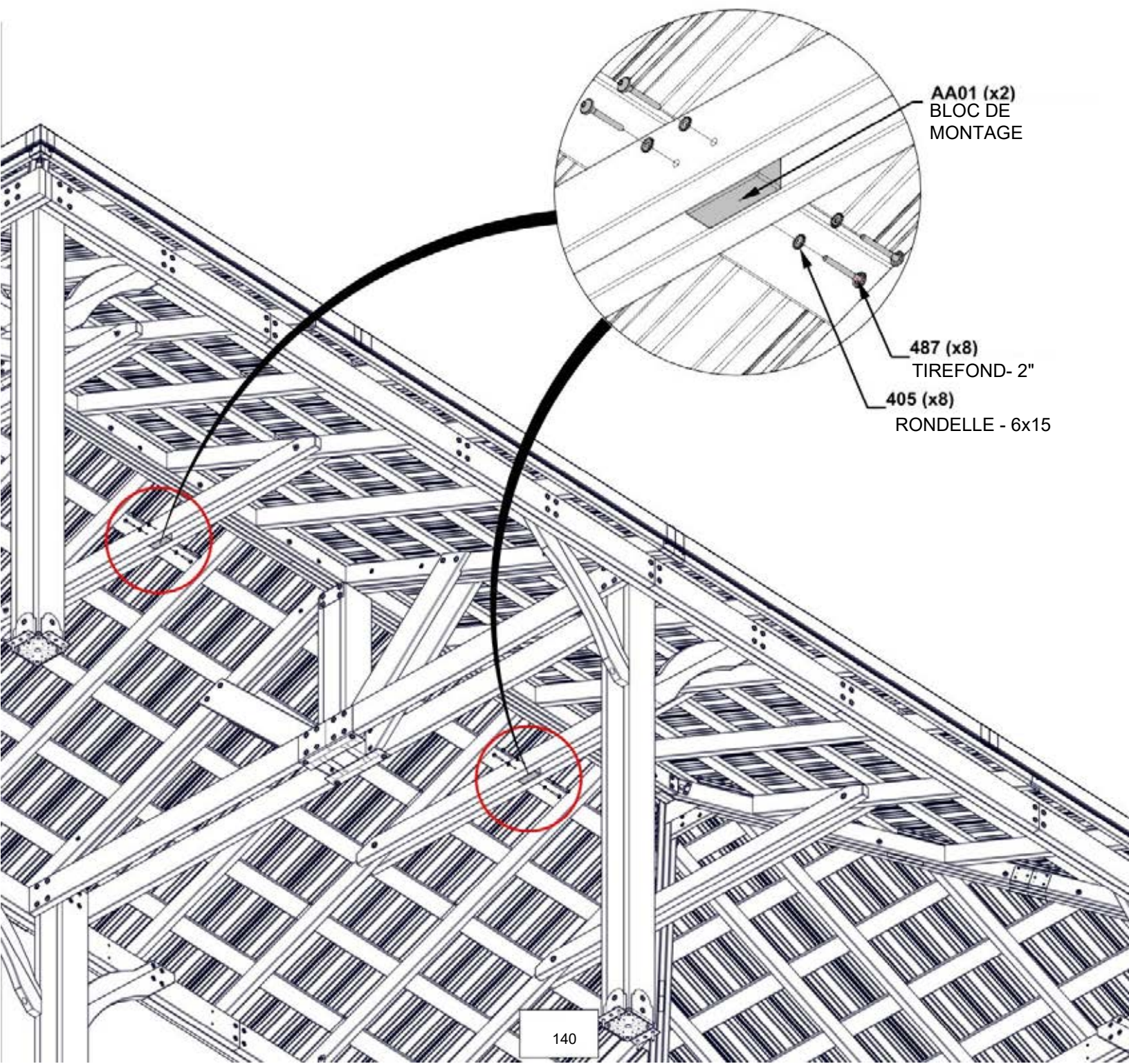

ÉTAPE 96 - ASSEMBLAGE DU GAZEBO (FACULTATIVE)

QTE	N° DE PIECE	DESCRIPTION
8	H100536	VIS PWH 8x1 1/4 BLK

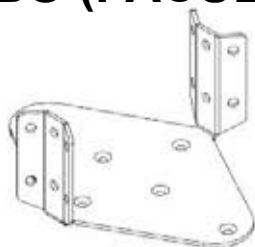

A4M02501 (x2) SUPPORT DE VENTILATEUR

- ATTACHEZ LA BOÎTE ELECTRIQUE (VENDUE SEPAREMENT) AVEC LES TROUS DANS LE SUPPORT.
- PLACEZ LE SUPPORT SUR LE BLOC DE MONTAGE
- FOREZ DES TROUS PILOTES AVEC UNE MECHE A 3MM ET L'ATTACHER COMME MONTRE

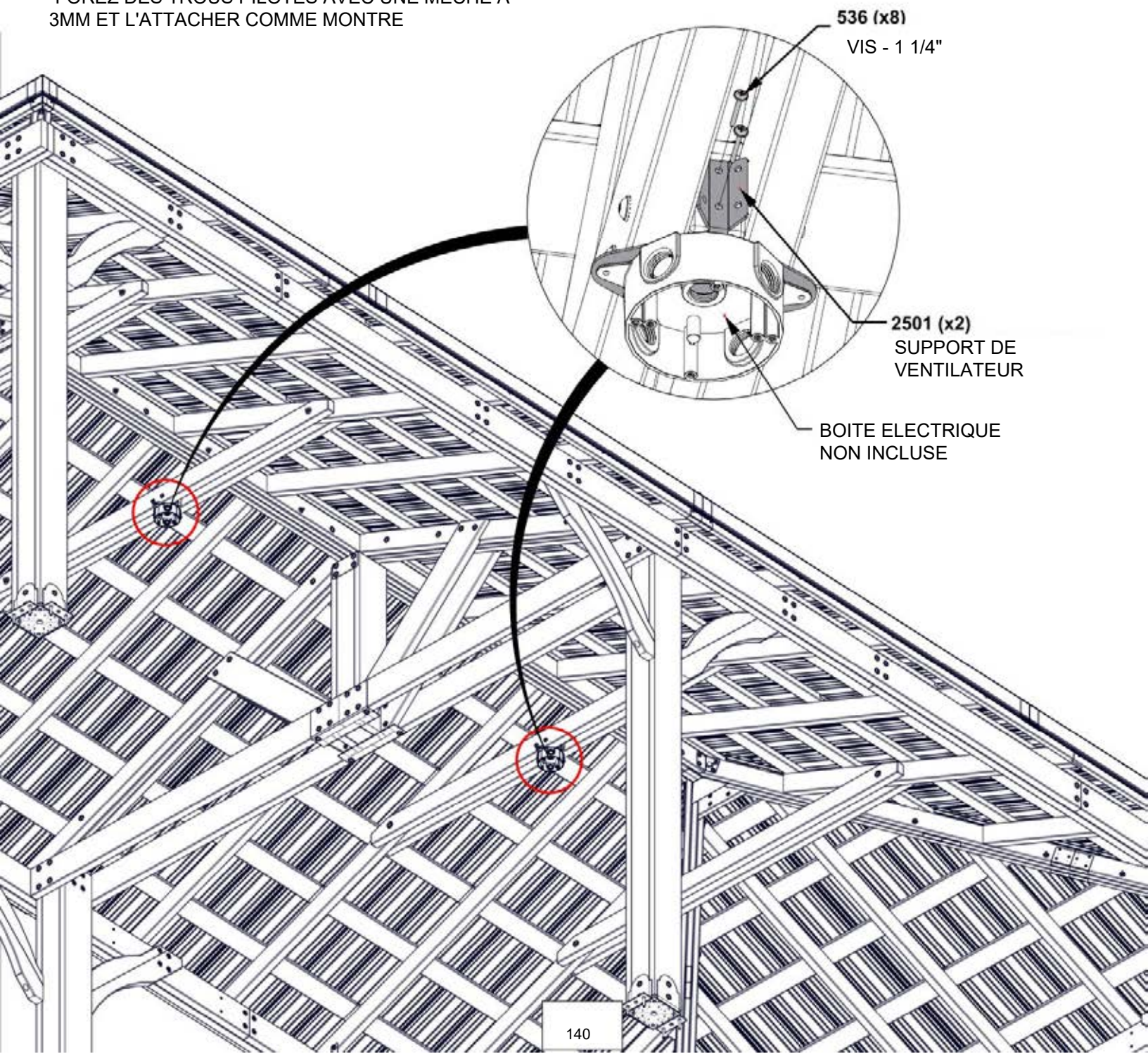

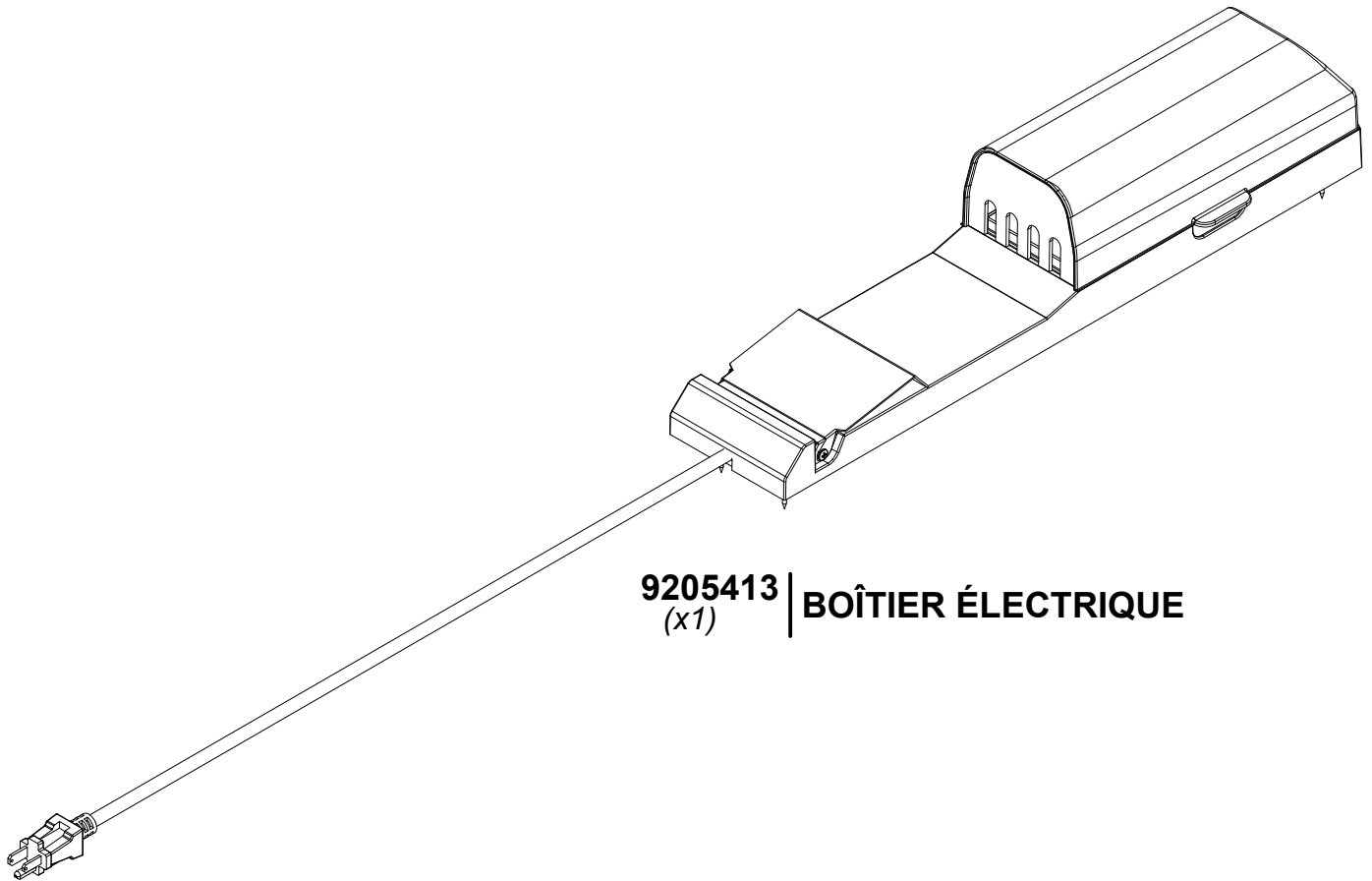

9205413 | **BOÎTIER ÉLECTRIQUE**
(x1)

POUR L'INSTALLATION DU POWERPORT, REPORTEZ-VOUS AUX INSTRUCTIONS D'ASSEMBLAGE FOURNIES AVEC LE KIT POWERPORT. INSTALLEZ-LE SUR LE POTEAU QUE VOUS SOUHAITEZ. SUIVEZ LES INSTRUCTIONS POUR UNE INSTALLATION CORRECTE.