



Fabriqué par :
Backyard Discovery
3305 Airport Drive, Pittsburg, KS
66762 800-856-4445

Basepoint Business Centre: Rivermead Drive, Westlea, Swindon SN5 7EX Phone: 0800-118-2476
J.P. Coenstraat 7, The Bridge, The Hague, 2595 WP, Netherlands Phone: 08005678990

24x12 NORWOOD GAZEBO

No DE MODÈLE : 2406049



AVERTISSEMENT

Cancer et malformations congénitales
www.P65Warnings.ca.gov

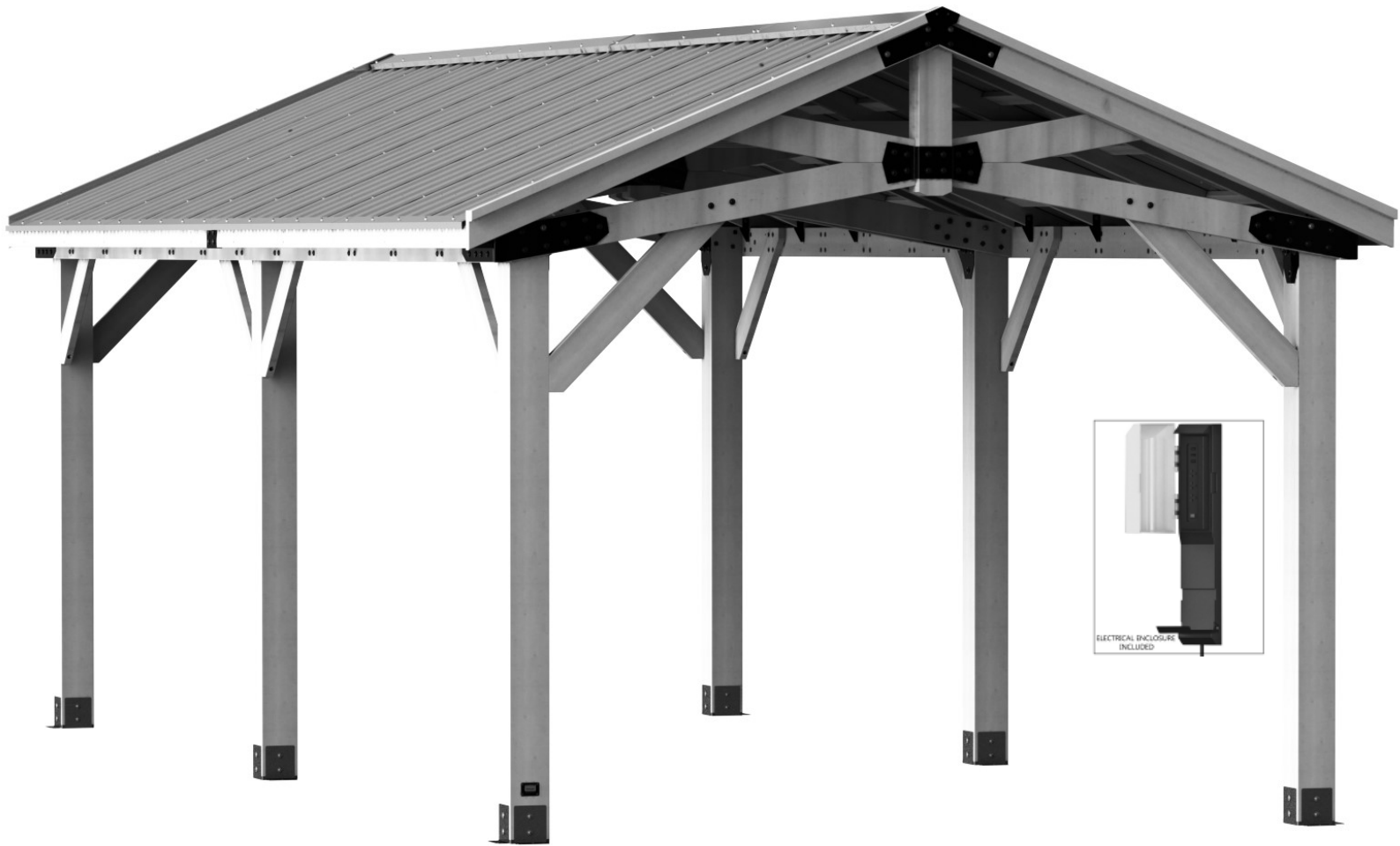

Veillez visiter www.backyarddiscovery.com

Pour obtenir le manuel de montage le plus récent, pour enregistrer votre produit ou pour commander des pièces de rechange

Para obtener instrucciones en español, visite

www.backyarddiscovery.com



ÉTAPE PAR ÉTAPE FACILE

INSTRUCTIONS INTERACTIVES EN 3D

TÉLÉCHARGEZ L'APPLICATION GRATUITE



MANUEL DU PROPRIÉTAIRE - DIMENSIONS DE CONFIGURATION DE BASE ET NOTES DE MONTAGE

Il est essentiel que vous commenciez avec des semelles carrées et de niveau, une dalle de béton ou une plate-forme pour fixer votre structure

- Portez une attention particulière aux éléments nécessaires à chaque étape. Assurez-vous d'utiliser le bon matériel pour chaque étape.
- L'utilisation d'un matériel incorrect peut entraîner un assemblage incorrect

Les supports de poteaux sont fournis avec votre structure qui vous permet d'installer de façon permanente votre structure sur une surface de bois ou de béton préexistante ou nouvelle. Voir les instructions d'ancrage pour plus de détails et de recommandations.

- Le matériel permettant de fixer les montants à la structure est inclus.
- Le matériel pour monter la structure de façon permanente sur une surface en béton est inclus.
- La quincaillerie pour monter la structure en permanence sur une terrasse en bois n'est PAS incluse et devra être achetée séparément. Vous devez vous assurer qu'il y a suffisamment de soutien structurel sous le platelage avant de le fixer en permanence.

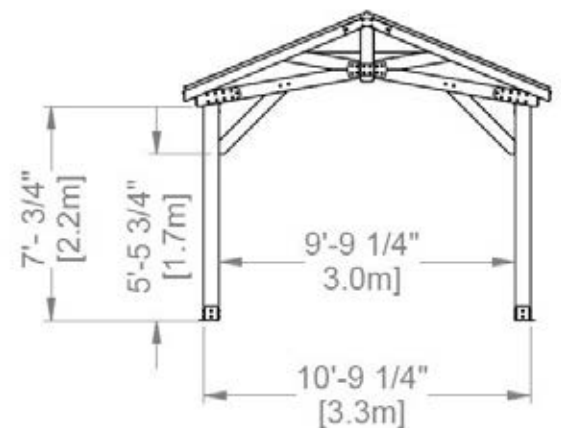
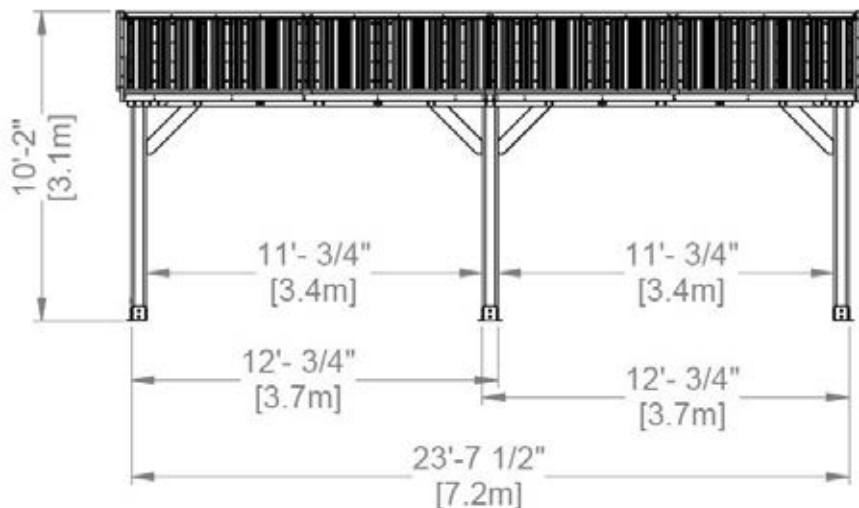
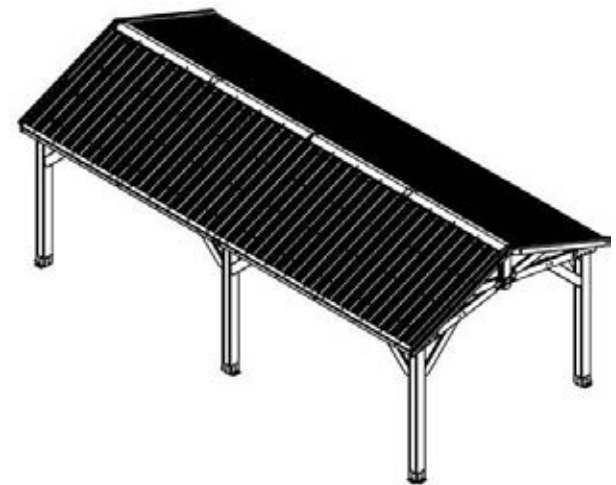
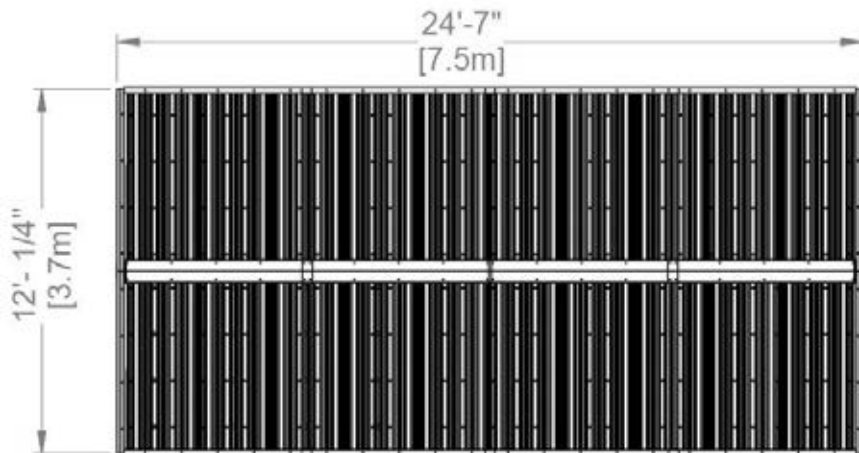

MANUEL DU PROPRIÉTAIRE - DISPOSITION DE L'ANCRAGE

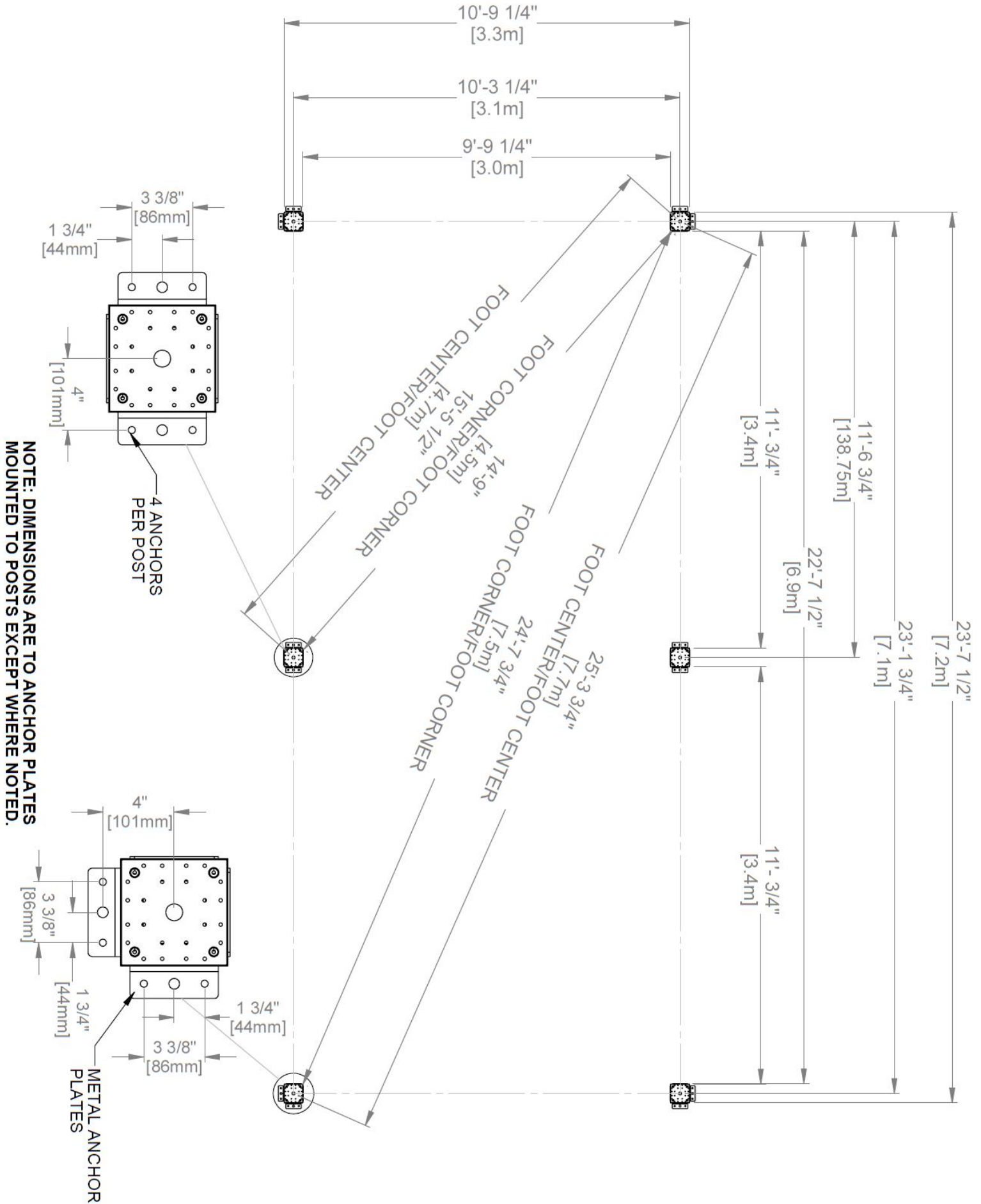

MANUEL DU PROPRIÉTAIRE - IDENTIFICATION DES PIÈCES

COMPOSANTS EN BOIS (PAS À L'ÉCHELLE)



D01 PLANCHE PIGNON - W4L16415
(x8) 1 3/8"x5 1/4"x24 5/8" (36x134x625)



D02 RAIL SUPÉRIEUR - W4L19550
(x4) 1 3/8"x5 1/4"x75 5/8" (36x134x1922)



D03 RAIL SUPÉRIEUR - W4L19535
(x4) 1 3/8"x5 1/4"x46 9/16" (36x134x1182)



D04 CORBEAU - W4L16944
(x8) 13/8"x51/4"x34 7/16" (36x134x875)



D05 PLANCHE DE PIGNON - W4L16753
(x4) 1 3/8"x1 1/2"x5 1/4" (36x38x134)



D06 CORBEAU - W4L16375
(x3) 1 3/8"x5 1/4"x44 1/16" (36x134x1119)



D07 RAIL SUPÉRIEUR - W4L19536
(x4) 1 3/8"x5 1/4"x67 1/2" (36x134x1716)



D08 RAIL SUPÉRIEUR - W4L19548
(x4) 13/8"x51/4"x52 3/8" (36x134x1331)

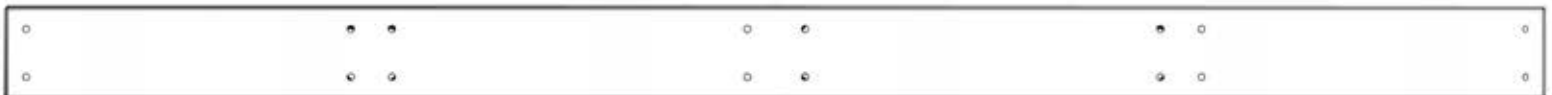

D09 RAIL SUPÉRIEUR - W4L19549
(x2) 1 3/8"x5 1/4"x88 9/16" (36x134x2250)



E01 CHEVRON - W4L19537
(x8) 1 3/8"x3 3/8"x77 3/8" (36x86x1965)



E08 CHEVRON - W4L19547
(x12) 1 3/8"x3 3/8"x77 3/8" (36x86x1965)



E09 BOTTE ACCESSOIRE - W4L16756
(x12) 1 3/8"x3 3/8"x73 7/8" (36x86x1875)

MANUEL DU PROPRIÉTAIRE - IDENTIFICATION DES PIÈCES

COMPOSANTS EN BOIS (PAS À L'ÉCHELLE)



F01 TREILLIS – W4L16414
(x4) 1 3/8"x2 3/8"x75 1/8" (36x60x1907)



F02 TREILLIS – W4L16378
(x4) 1 3/8"x2 3/8"x68" (36x60x1727)



H01 FASCIA - W4 19538
(x4) 1"x3 3/8"x67 7/8" (24x86x1724)



H02 FASCIA - W4L19539
(x4) 1"x3 3/8"x87" (24x86x2209)



H03 CHEVRON - W4L16893
(x4) 1"x3 3/8"x89 1/4" (24x86x2267)



H04 CHEVRON - W4L16894
(x4) 1"x3 3/8"x69 1/2" (24x86x1766)



H05 CHEVRON - W4L19632
(x16) 1 7/16"x3 3/8"x63 3/8" (36x86x1610)



H06 FASCIA - W4L16895
(x16) 1"x3 3/8"x63 1/2" (24x86x1614)



H07 FASCIA - W4L16896
(x16) 1"x3 3/8"x70 1/8" (24x86x1783)



H08 -PLANCHE DE SUPPORT CRANTÉE - W4L16915
(x4) 1"x3 3/8"x89 1/2" (24x86x2274)



J01 PLANCHE RAIDISSEUR - W4L16915
(x4) 1 "x2 3/8"x87 5/8" (24x60x2226)



J02 PLANCHE RAIDISSEUR - W4L19545
(x4) 1 "x2 3/8"x56 3/4" (24x60x1441)



GP1 PANNEAU DE PIGNON - W2A03379
(x2) 2 13/16"x5 1/4"x80 3/16" (72x134x2037)



GP2 PANNEAU DE PIGNON - W2A03380
(x2) 2 13/16"x5 1/4"x80 3/16" (72x134x2037)

MANUEL DU PROPRIÉTAIRE - IDENTIFICATION DES PIÈCES

COMPOSANTS EN BOIS (PAS À L'ÉCHELLE)



P01 POSTE – W2A03456
(x2) 6"x6"x89 1/2" (152x152x2274)



P02 POSTE – W2A03457
(x2) 6"x6"x89 1/2" (152x152x2274)



P03 POSTE – W2A03458
(x2) 6"x6"x89 1/2" (152x152x2274)

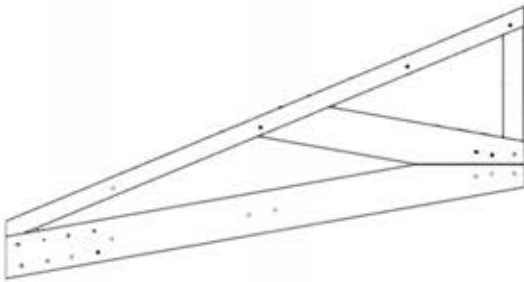

GT1 BOTTE À PIGNON - W2A03460
(x4) 1 3/8"x34"x64 5/8" (36x864x1640)

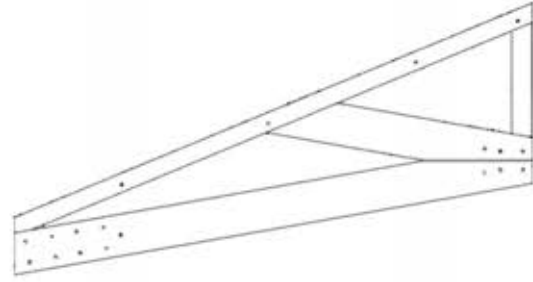

GT2 BOTTE À PIGNON - W2A03463
(x4) 1 3/8"x34"x64 5/8" (36x864x1640)



CA01 ENCORBELLEMENT AVEC ÉTIQUETTE -W2A03461
(x1) 1 3/8"x5 1/4"x44 1/16" (36x134x1119)

MANUEL DU PROPRIÉTAIRE - IDENTIFICATION DES PIÈCES

COMPOSANTS ACCESSOIRES (PAS À L'ÉCHELLE)



A4M00977 PLAQUE D'ANCRAGE DE POTEAU
(x12) À BRIDE



A4M00978 PLAQUE DE
(x12) POTEAU

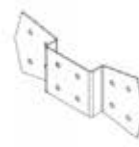

A4M01129 SUPPORT DE PIGNON
(x6)

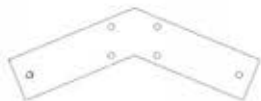

A4M01130 PIGNON
(x2)



A4M01147 COUTURE DE
(x2) POINTE SUPPORT



A4M01148 SUPPORT DE TREILLIS
(x4)



A4M01228 CHEVRON
(x20)

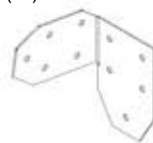

A4M01232 ANGLE GAUCHE SUPPORT
(x2)

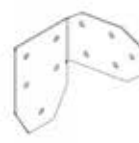

A4M01233 ANGLE DROIT SUPPORT
(x2)

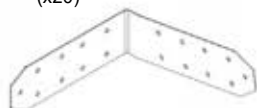

A4M01301 JUSTE À L'EXTÉRIEUR
(x2) SUPPORT

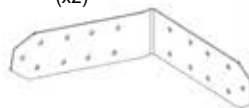

A4M01302 LAISSÉ À L'EXTÉRIEUR SUPPORT
(x2)

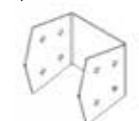

A4M01510 – SUPPORT D'ATTACHE À PIGNON
(x2)

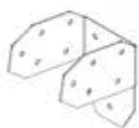

A4M01558 SUPPORT DE MONTAGE DU
(x2) VENTILATEUR



A4M01559 ÉQUERRE EN U
(x1)

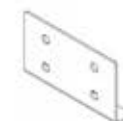

A4M01560 SUPPORT DE LIAISON EXTÉRIEUR
(x2)

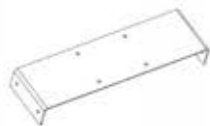

A4M01594 SUPPORT DE GAINÉ
(x4)



A4M02158 ÉTIQUETTE D'IDENTIFICATION BYD
(x1) PATIO

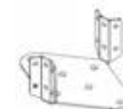

A4M02501 SUPPORT DE MONTAGE DU
(x1) VENTILATEUR

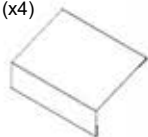

A4M02638 JOINT DE BORDURE DE TOIT
(x6)

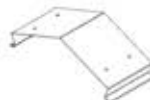

A4M02640 RACCORD DU CAPUCHON DE
(x2) CRÊTE

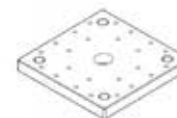

A6P00308 6x6 PIED DE POTEAU
(x6)



A6P00398 – PROTECTEUR DE CALOTTE DORSALE
(x2)



A6P00514 CALOTTE MÉDIANE
(x1) PROTECTEUR



A6P00460 PINCE DE BARRE À
(x4) DÉGAGEMENT RAPIDE 6"

MANUEL DU PROPRIÉTAIRE - IDENTIFICATION DES PIÈCES

COMPOSANTS ACCESSOIRES (PAS À L'ÉCHELLE)



A4M02639 TÔLE D'ACIER 29 GA
(x16)

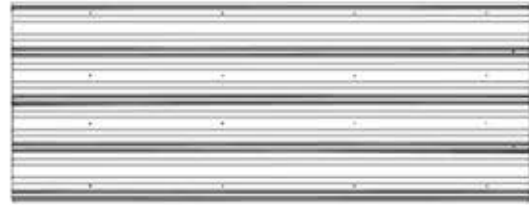

A4M02646 FEUILLE D'ACIER 29GA
(x1)

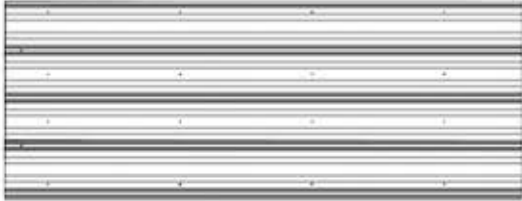

A4M02647 TÔLE D'ACIER 29 GA
(x1)

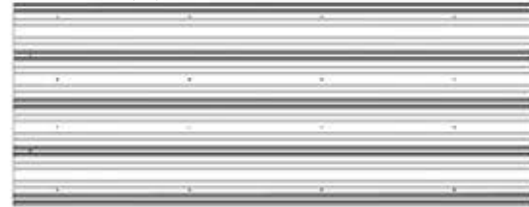

A4M02908 FEUILLE D'ACIER 29GA
(x1)

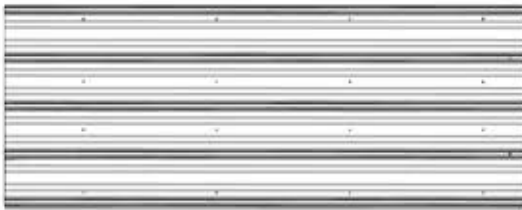

A4M02909 TÔLE D'ACIER 29 GA
(x1)



A4M02746 FEUILLE D'ACIER 29GA
(x4)



A4M02679 GARNITURE DE TOIT
(x2)



A4M02680 GARNITURE DE TOIT
(x2)



A4M02747 GARNITURE DE BORD DE TOIT
(x8)



A4M02744 ENTRETOISE DE POUTRE EN MÉTAL
(x4)



A4M02750 RENFORT DE FAÎTAGE EN MÉTAL
(x2)

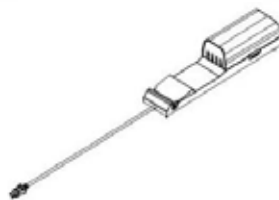

9205413 BOÎTIER ÉLECTRIQUE
(x1)

MANUEL DU PROPRIÉTAIRE - IDENTIFICATION DES PIÈCES

COMPOSANTS MATÉRIELS

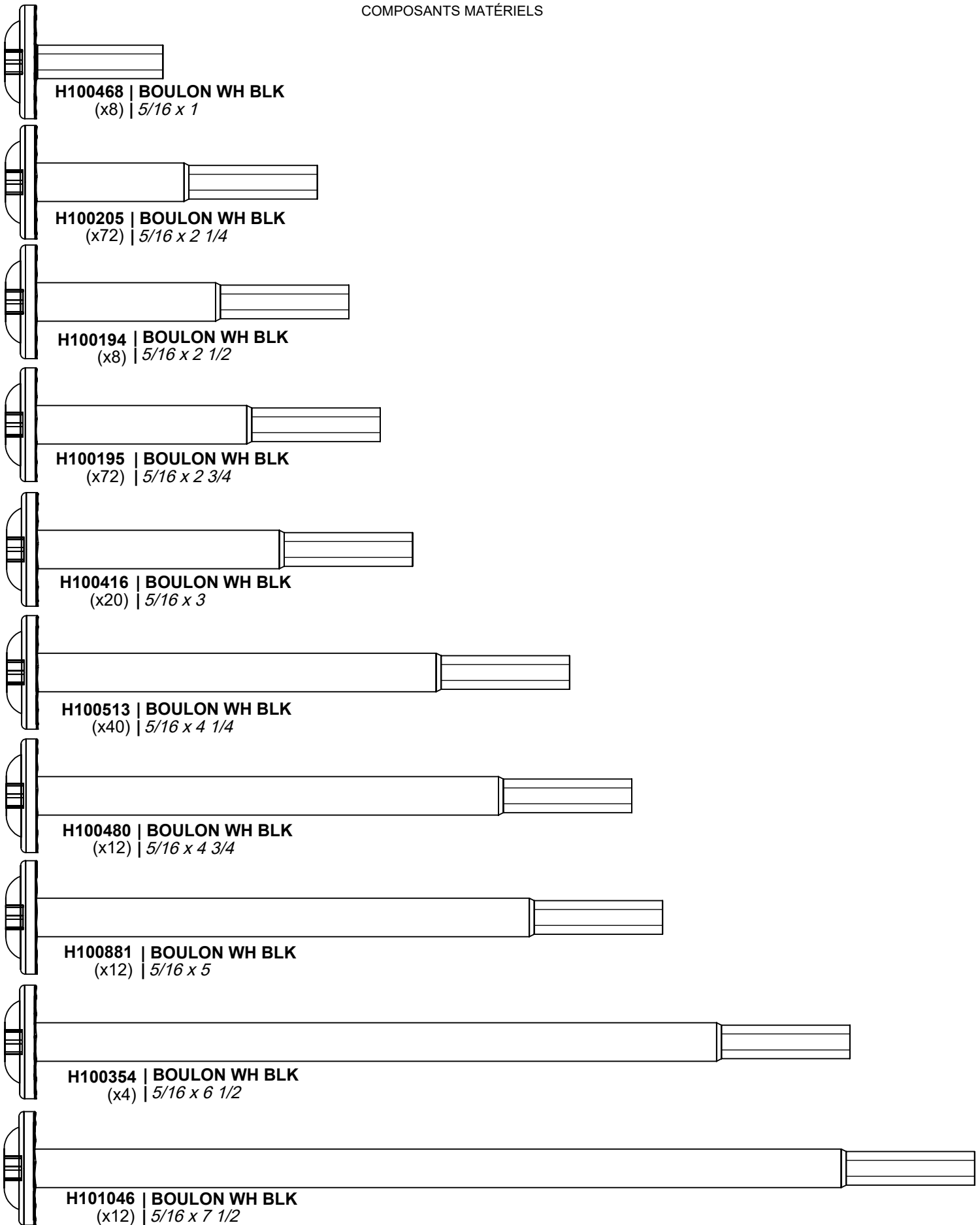

MANUEL DU PROPRIÉTAIRE - IDENTIFICATION DES PIÈCES

COMPOSANTS MATÉRIELS

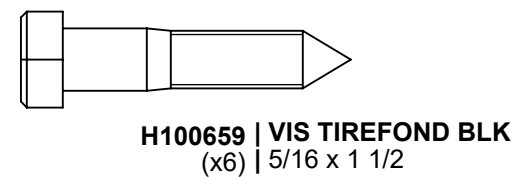
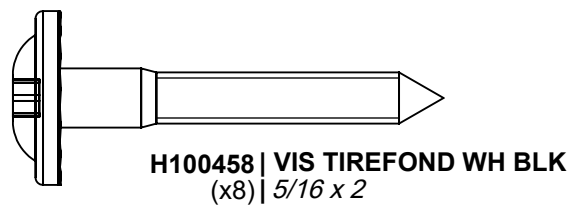
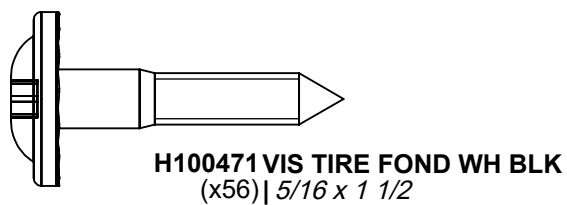
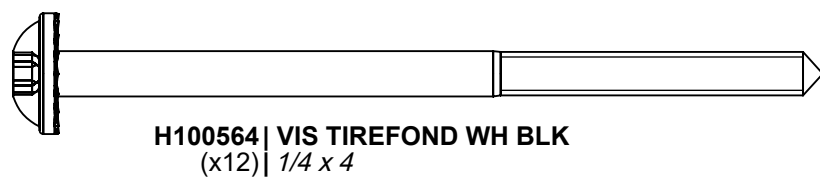
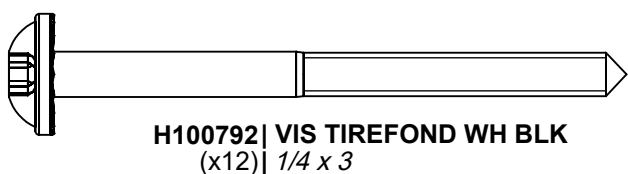
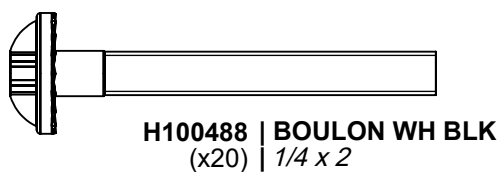
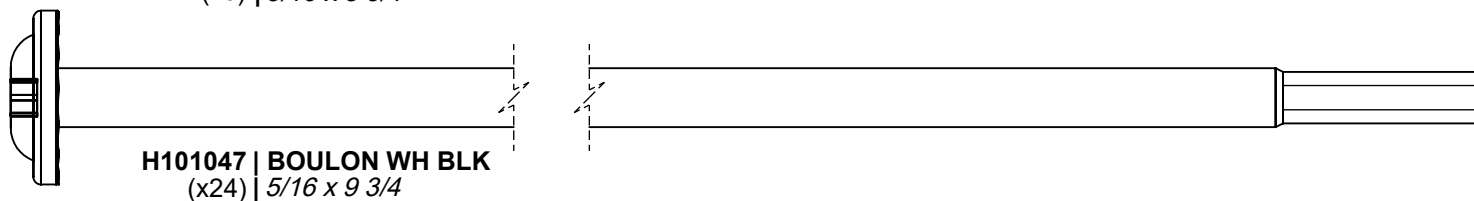
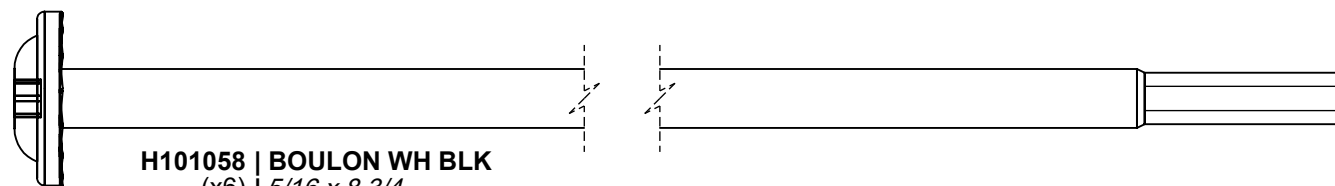

MANUEL DU PROPRIÉTAIRE - IDENTIFICATION DES PIÈCES

COMPOSANTS MATÉRIELS

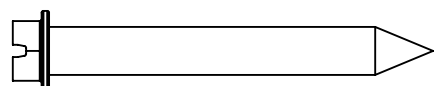

H100120 | ANCRAGE EN BÉTON
(x24) | 1/4 x 2

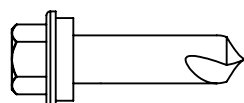

H100759 | VIS AUTOTARAUDEUSE
(x40) | 1/4 x 1

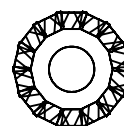

H100405 | RONDELLE DE VERROUILLAGE EXT BLK
(x24) | 6 x 15

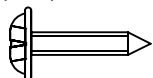

H100202 | VIS PWH BLK
(x4) | 8 x 5/8

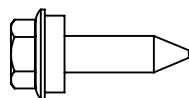

H100833 | POIGNÉE À VIS
(x392) | 10 x 3/4

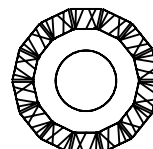

H100198 | RONDELLE DE VERROUILLAGE EXT BLK
(x158) | 8 x 19

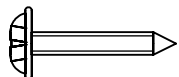

H100392 | VIS PWH BLK
(x56) | 8 x 3/4



H100653 | ÉCROU DE VERROUILLAGE BLK
(x20) | 1/4

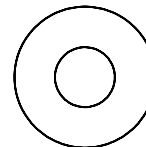

H100630 | RONDELLE PLATE BLK
(x44) | 8 x 19

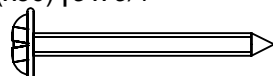

H100536 | VIS PWH BLK
(x40) | 8 x 1 1/4

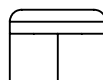

H100479 | ÉCROU DE VERROUILLAGE BLK
(x136) | 5/16

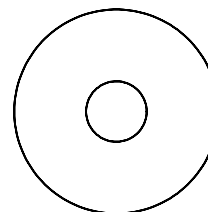

H100478 | RONDELLE PLATE
(x142) | 8 x 27

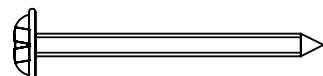

H100823 | VIS PWH BLK
(x16) | 8 x 1 1/2

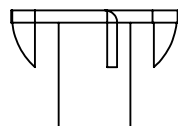

H100379 | ÉCROU EN T BLK
(x154) | 5/16

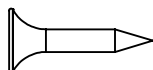

H100395 | VIS PFH BLK
(x24) | 8 x 3/4

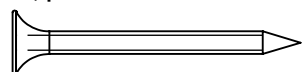

H100200 | VIS PFH BLK
(x28) | 8 x 1 1/2

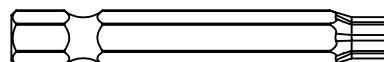

H100147 | EMBOUT TORX
(x1) | T-30

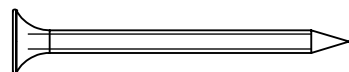

H100382 | VIS PFH BLK
(x4) | 8 x 1 3/4

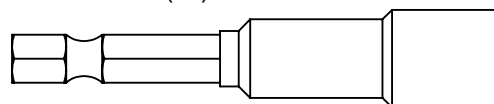

H101106 | PILOTE DE PRISE
(x1)

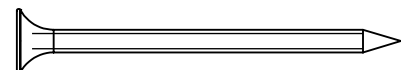

H100391 | VIS PFH BLK
(x244) | 8 x 2

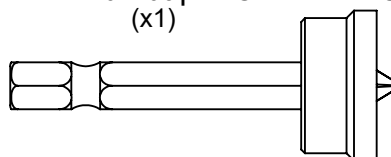

H100764 | EMBOUT DE VISSAGE
(x1)

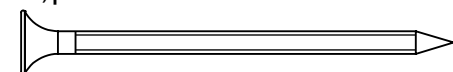

H100483 | VIS PFH BLK
(x8) | 8 x 2 1/4

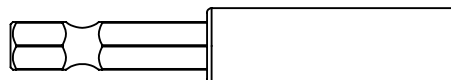

H101100 | ENTRAÎNEMENT MAGNÉTIQUE
(x1)

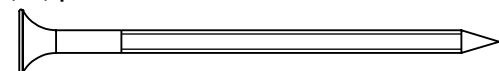

H100201 | VIS PFH BLK
(x68) | 8 x 2 1/2

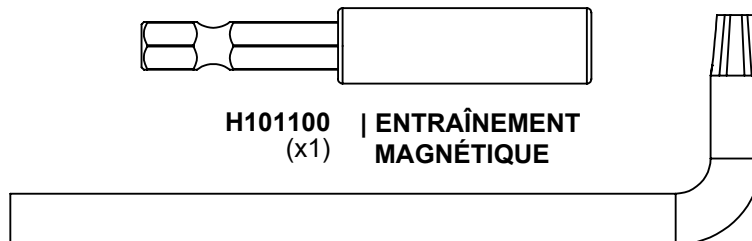

H100114 | CLÉ TORX
(x1) | T-30

PRÉ-ASSEMBLAGE ÉTAPE 1 - TRI DES PIÈCES

Il est essentiel pour faciliter l'assemblage que vous preniez le temps de trier et d'organiser les pièces et le matériel.

PIÈCES DE BOIS :

- Organiser les pièces de bois selon le numéro alphanumérique à trois chiffres estampillé sur chaque panneau (p. ex., P01).
- S'il y a plusieurs planches avec le même numéro estampillé, empilez ces pièces ensemble.
- Les timbres se trouvent sur la surface plane des planches ou à l'extrémité des planches.
- Laissez-vous beaucoup de place - les morceaux de bois peuvent prendre beaucoup de place.

REMARQUE : LES CARTONS NE SONT PAS CLASSÉS PAR NUMÉRO DE PIÈCE.

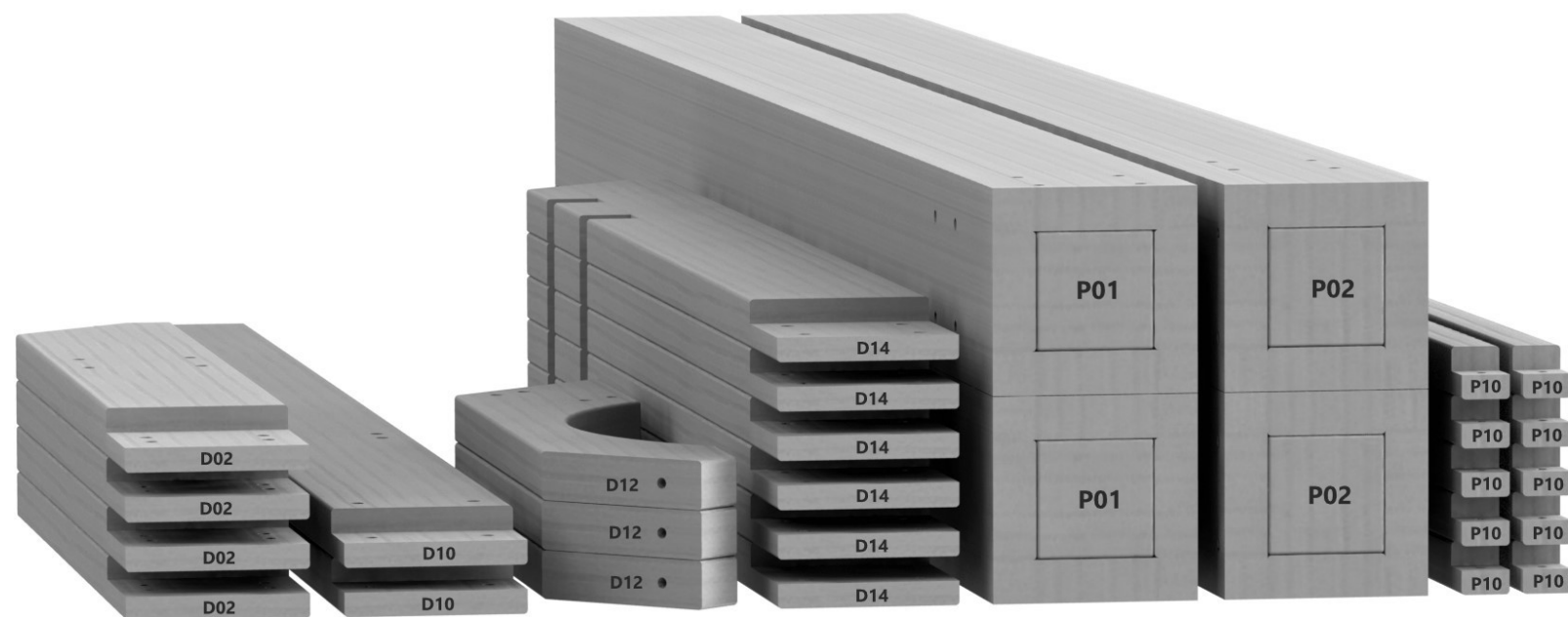

PIÈCES DE QUINCAILLERIE :

- Nous vous recommandons d'avoir un tableau séparé pour organiser le matériel.
- Les sacs de quincaillerie sont imprimés avec un numéro de pièce alphanumérique à sept chiffres.
- Vous pouvez organiser votre matériel par numéro de pièce ou groupe par type de matériel (boulons, écrous, etc.).
- Pendant l'assemblage, il suffit de faire référence aux quatre derniers chiffres du numéro.

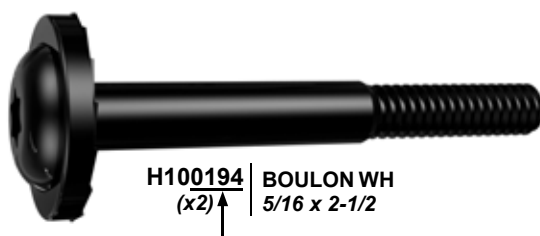

H100194 | BOULON WH
(x2) ↑ 5/16 x 2-1/2

PRÉ-ASSEMBLAGE ÉTAPE 2 - OUTILS NÉCESSAIRES



Perceuse sans fil
ou perceuse
électrique



Accessoires de la
perceuse : tête
cruciforme



Mèches de 1/8 po,
3/16 po, 3/8 po et
7/16 po



Marteau à panne
fendue



Clés ouvertes de
1/2 po et 7/16 po



Clé à cliquet de 3/8 po,
douilles standard de 1/2 po et
7/16 po, douilles profondes de
1/2 po et 7/16 po



Mètre à ruban



Maillet en caoutchouc -
En option



Tourne-écrous 3/8 et
5/16 po

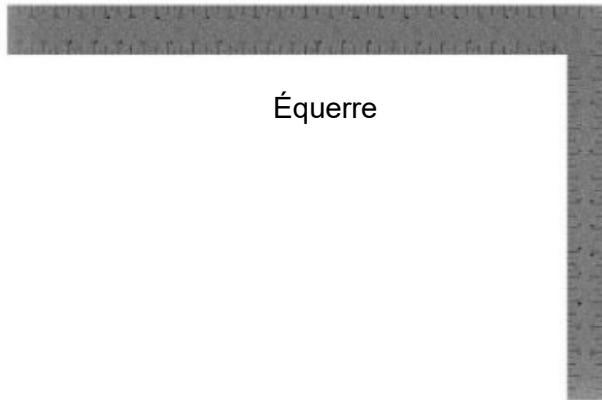

Équerre



Niveau de 24 po

PRÉ-ASSEMBLAGE ÉTAPE 3 - CHOISISSEZ VOTRE MÉTHODE D'ASSEMBLAGE

Plusieurs types d'instructions de montage vous sont proposés.

1. Manuel d'assemblage imprimé inclus avec votre produit
2. Application BILT - Instructions interactives en 3D (en Anglais)
3. Combinaison du manuel imprimé et de l'application BILT (remarque : les numéros d'étape peuvent différer entre les deux méthodes)



Scannez pour des instructions 3D faciles

Téléchargez l'application BILT avant de commencer



The image shows a smartphone screen displaying the BILT app interface. The screen features a 3D assembly diagram of a metal structure. At the top left of the screen, there is a button labeled "Hardware Needed". In the bottom left corner, the number "17" is displayed. In the bottom right corner, there are navigation icons: a back arrow, a pause button, and a forward arrow. The app interface is clean and modern, with a white background and grey accents.

ÉTAPE 1 - MONTAGE DU POTEAU



P01 POSTE – W2A03456
(x2) 6"x6"x89 1/2" (152x152x2274)



P02 POSTE – W2A03457
(x2) 6"x6"x89 1/2" (152x152x2274)



P03 POSTE – W2A03458
(x2) 6"x6"x89 1/2" (152x152x2274)

QTÉ	NUMÉRO D'ARTICLE	DESCRIPTION
24	H100200	VIS PFH 8 X 1 1/2 BLK

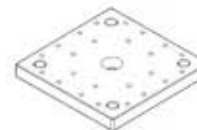

A6P00308 6x6 PIED DE POTEAU
(x6)

- POUR FACILITER LE MONTAGE, NOUS RECOMMANDONS D'UTILISER DES CHEVALETS DE SCIAGE POUR LES ÉTAPES 1 À 19

P01 (x2)
POSTE

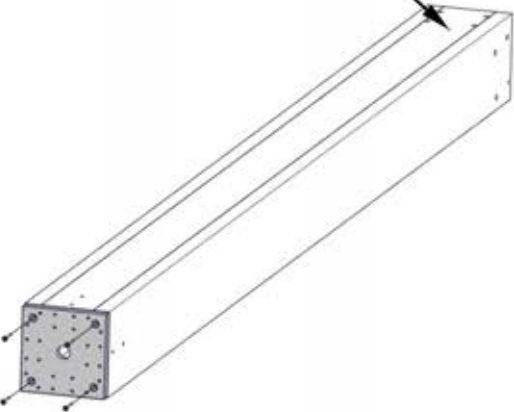

P02 (x2)
POSTE

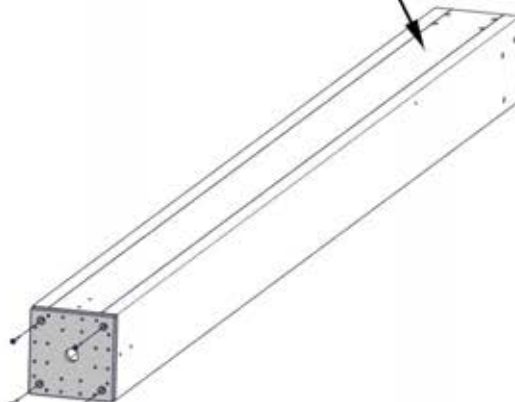

P03 (x2)
POSTE

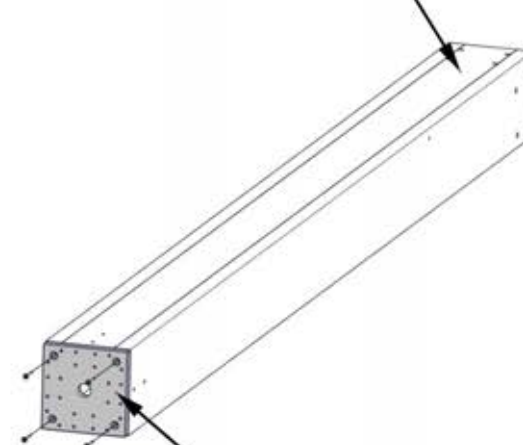

200 (x24)
VIS - 1 1/2 po

308 (x6)
6x6 PIED DE POTEAU

ALIGNER LE PIED DE POTEAU ET PERCER DES TROUS PILOTES DE 1/8" (3 mm) POUR LA FIXATION DU MATÉRIEL.

ÉTAPE 2 - PIGNON D'EXTRÉMITÉ

QTÉ	NUMÉRO D'ARTICLE	DESCRIPTION
2	H100483	VIS PFH 8X 2 1/4 BLK



D01 PLANCHE DU PIGNON-W4L16415
(x1) 1 3/8"x5 1/4"x24 5/8" (36x134x625)



D05 PLANCHE DU PIGNON - W4L 16753
(x1) 1 3/8"x1 1/2"x5 1/4" (36x38x134)

- ALIGNER LES DOS AVEC D01 EN S'ASSURANT QUE LES FACES INFÉRIEURES SONT ALIGNÉES.
- PERCER DES TROUS PILOTES DE 1/8" (3 mm) DANS D01 EN UTILISANT DOS COMME GABARIT.

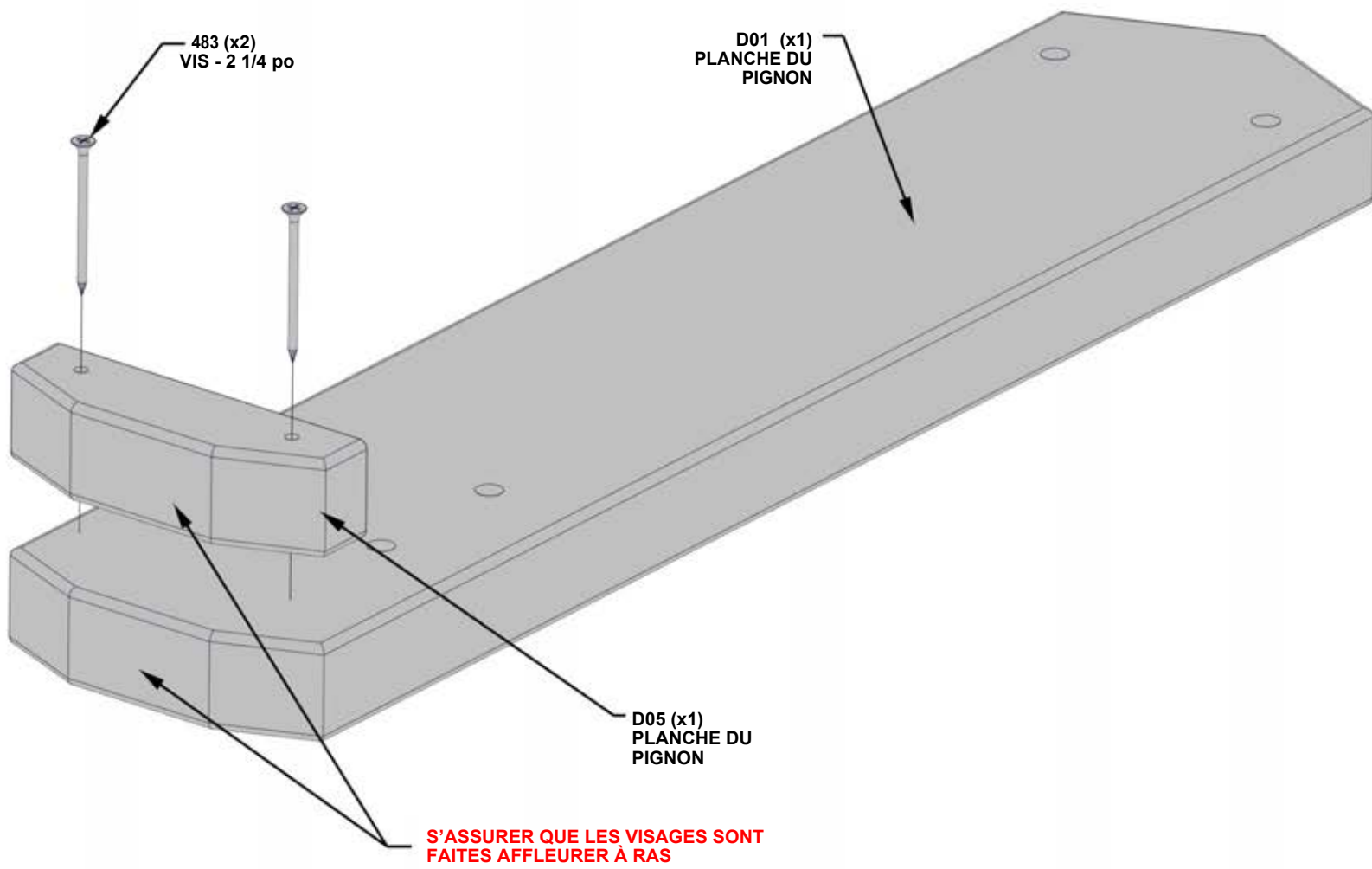

ÉTAPE 3 - PIGNON D'EXTRÉMITÉ

QTÉ	NUMÉRO D'ARTICLE	DESCRIPTION
4	H100478	RONDELLE PLATE 8X27 BLK
4	H100479	ÉCROU DE BLOCAGE 5/16 BLK
4	H100881	BOULON WH 5/16 X 5 BLK

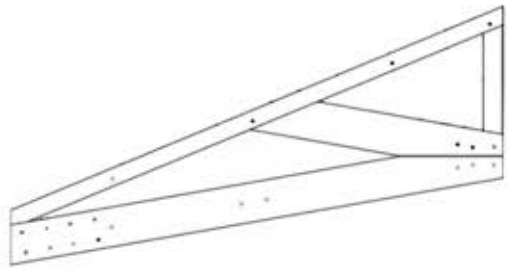

GT1 (x2) BOTTE À PIGNON - W2A03460
1 3/8"x34"x64 5/8" (36x864x1640)



D01 (x1) PLANCHE PIGNON - W4L16415
1 3/8"x5 1/4"x24 5/8" (36x134x625)

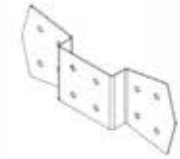

A4M01129 PIGNON (x2)

- SI LES TROUS NE SONT PAS ALIGNÉS, UTILISER LE SUPPORT MÉTALLIQUE COMME GUIDE ET UN FORET DE 7/16" (10 mm) POUR PERCER LES PLANCHES.

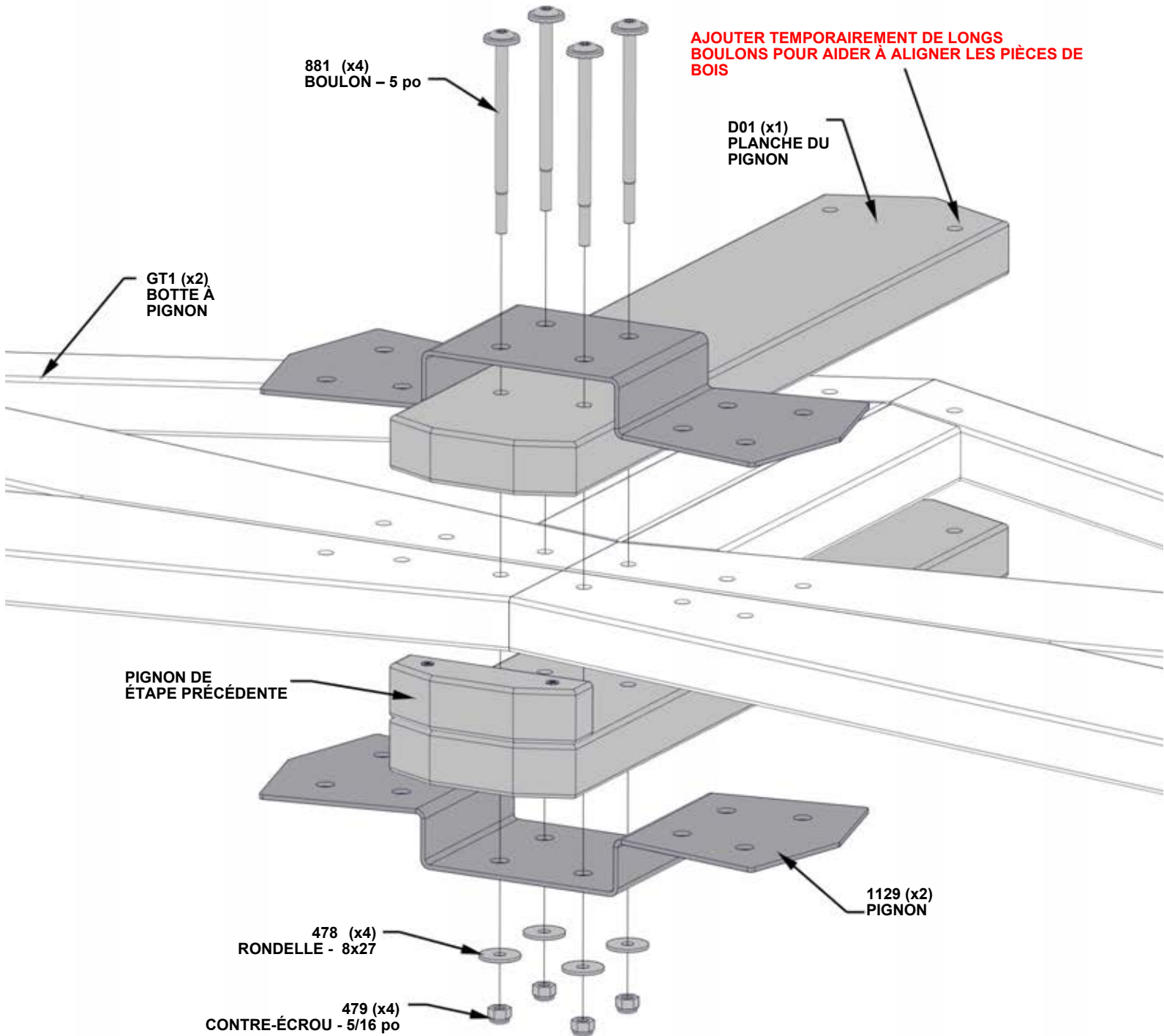

ÉTAPE 4 - PIGNON D'EXTRÉMITÉ

QTÉ	NUMÉRO D'ARTICLE	DESCRIPTION
8	H100478	RONDELLE PLATE 8X27 BLK
8	H100479	ÉCROU DE BLOCAGE 5/16 BLK
8	H100205	BOULON WH 5/16 X 2-1/4 BLK

- SI LES TROUS NE SONT PAS ALIGNÉS, UTILISER LE SUPPORT MÉTALLIQUE COMME GUIDE ET UN FORET DE 7/16" (10 mm) POUR PERCER LES PLANCHES.

205 (x8)
BOULON - 2 1/4"

S'ASSURER QUE TOUTES LES TÊTES DE BOULONS SONT DU MÊME CÔTÉ

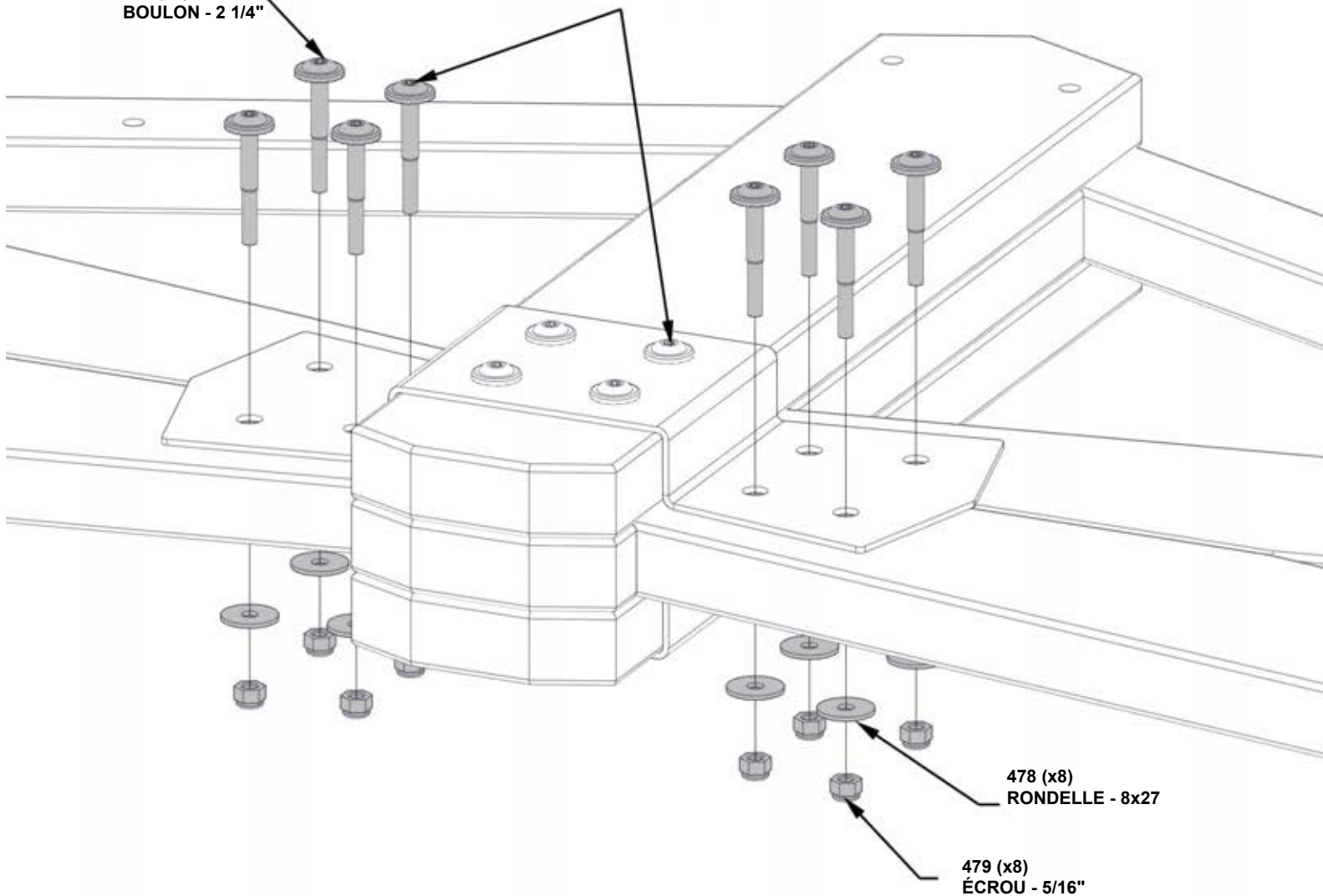

478 (x8)
RONDELLE - 8x27

479 (x8)
ÉCROU - 5/16"

ÉTAPE 5A - ENSEMBLE PIGNON

QTÉ	NUMÉRO D'ARTICLE	DESCRIPTION
5	H100205	BOULON WH 5/16 X 2 1/4 BLK
8	H100379	ÉCROU EN T 5/16 BLK
5	H100416	BOULON WH 5/16 X 3 BLK
		VIS TIREFOND WH 5/16 X 2 BLK
1	H100458	
10	H100478	RONDELLE PLATE 8X27 BLK
9	H100479	ÉCROU DE BLOCAGE 5/16 BLK
1	H100659	VIS TIREFOND HEXAGONALE 5/16x1 1/2 BLK
3	H101046	BOULON WH 5/16 X 7 1/2 BLK
4	H101047	BOULON WH 5/16 X 9 3/4 BLK

P01 (x1) POSTE - W2A03456
6"x6"x89 1/2" (152x152x2274)

D02 (x1) RAIL SUPÉRIEUR - W4L195501
3/8"x5 1/4"x75 5/8" (36x134x1922)

D08 (x1) RAIL SUPÉRIEUR - W4L19548
1 3/8"x5 1/4"x52 3/8" (36x134x1331)

A4M01302 (x1) SUPPORT EXTÉRIEUR GAUCHE

A4M01232 (x1) LAISSÉ À L'EXTÉRIEUR SUPPORT

- INSÉREZ D'ABORD LES ÉCROUS EN T

NOTEZ LES AVANT-TROUS POUR L'ORIENTATION

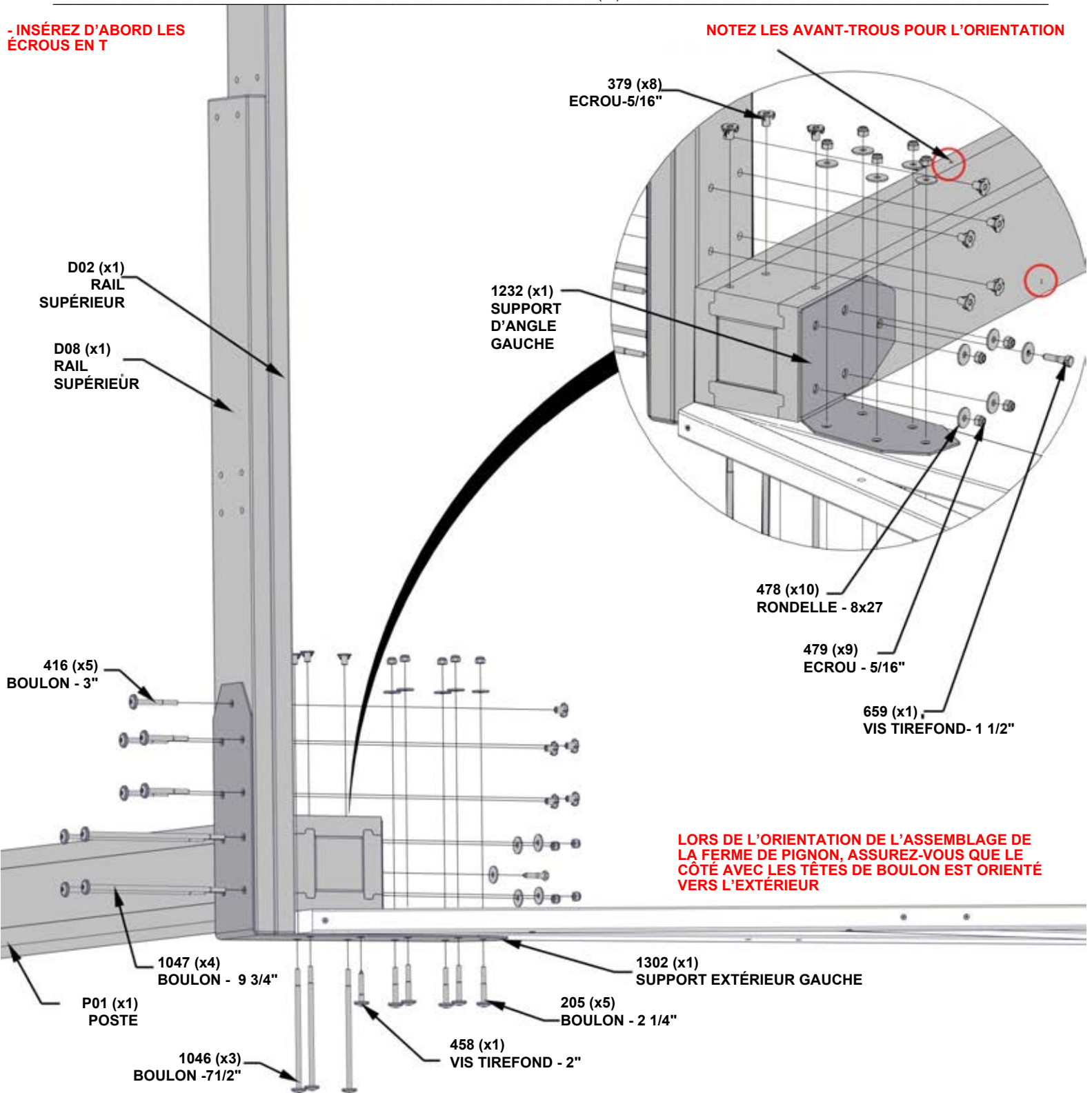

LORS DE L'ORIENTATION DE L'ASSEMBLAGE DE LA FERME DE PIGNON, ASSUREZ-VOUS QUE LE CÔTÉ AVEC LES TÊTES DE BOULON EST ORIENTÉ VERS L'EXTÉRIEUR

ÉTAPE 5B - ENSEMBLE PIGNON

QTÉ	NUMÉRO D'ARTICLE	DESCRIPTION
5	H100205	BOULON WH 5/16 X 2 1/4 BLK
8	H100379	ÉCROU EN T 5/16 BLK
5	H100416	BOULON WH 5/16 X 3 BLK
1	H100458	VIS TIREFOND WH 5/16 X 2 BLK
10	H100478	RONDELLE PLATE 8X27 BLK
9	H100479	ÉCROU DE BLOCAGE 5/16 BLK
1	H100659	VIS TIREFOND HEXAGONALE 5/16x1 1/2 BLK
3	H101046	BOULON WH 5/16 X 7 1/2 BLK
4	H101047	BOULON WH 5/16 X 9 3/4 BLK

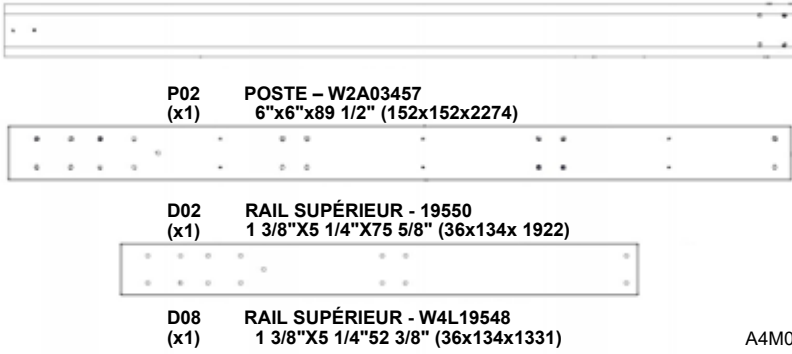

- INSÉREZ D'ABORD LES ÉCROUS EN T

NOTEZ LES AVANT-TRous POUR L'ORIENTATION

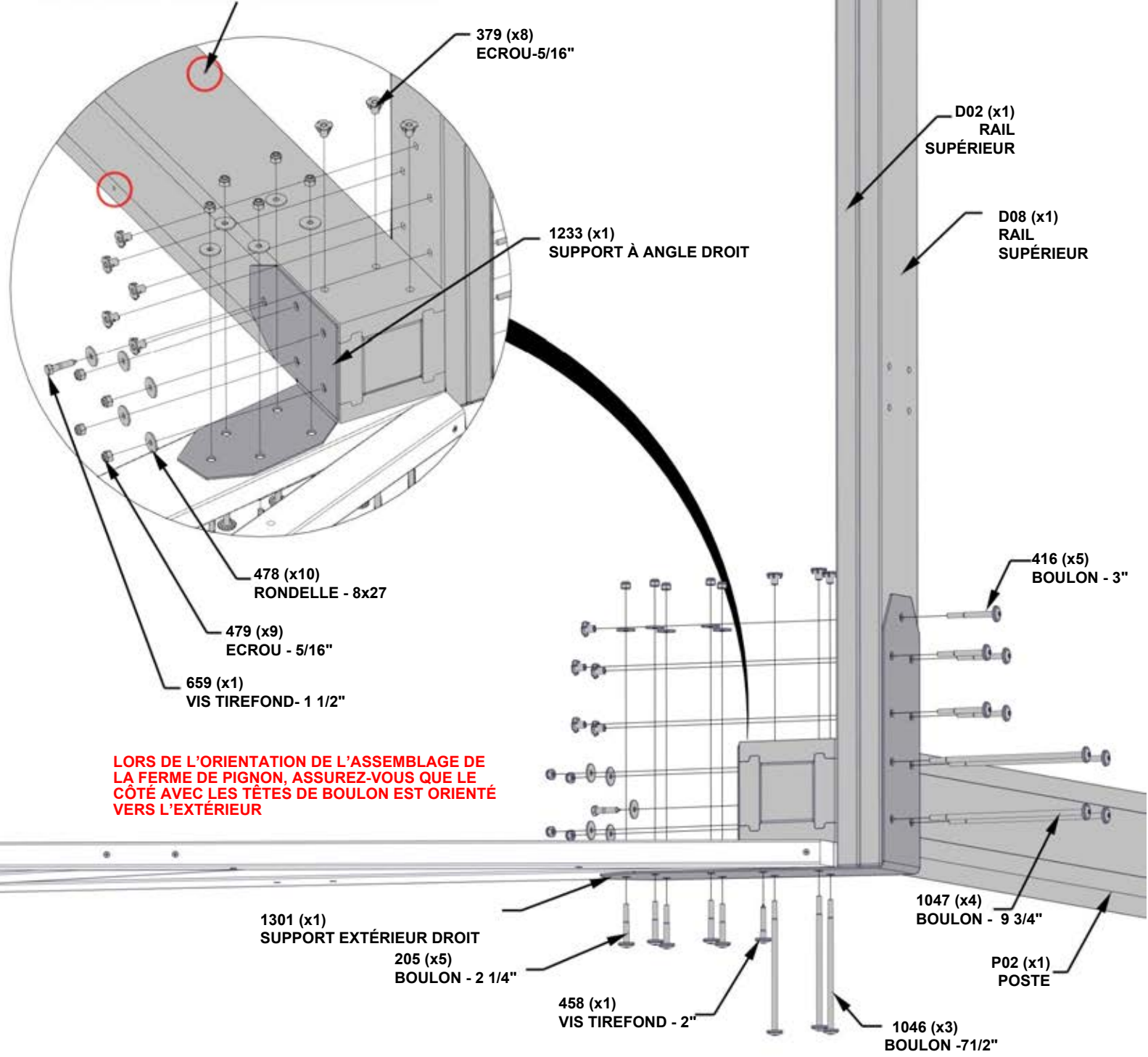

LORS DE L'ORIENTATION DE L'ASSEMBLAGE DE LA FERME DE PIGNON, ASSUREZ-VOUS QUE LE CÔTÉ AVEC LES TÊTES DE BOULON EST ORIENTÉ VERS L'EXTÉRIEUR

ÉTAPE 6 - ASSEMBLAGE DU PIGNON



CA01 CORBEAU - W2A03461
(x1) 1 3/8"x51/4"x441/16" (36x134x1119)



D06 CORBEAU - W4L16375
(x1) 1 3/8"x5 1/4"x44 1/16" (36x134x1119)

QTÉ	NUMÉRO D'ARTICLE	DESCRIPTION
4	H100195	BOULON WH 5/16x2 3/4 BLK
4	H100198	RONDELLE DE BLOCAGE EXT 8x19
4	H100379	ÉCROU EN T-5/16" BLK
2	H100405	RONDELLE DE BLOCAGE EXT 6x15
2	H100792	VIS TIREFOND WH 1/4x3 BLK

- LORS DE LA CONSTRUCTION DU DEUXIÈME PIGNON, DEUX CORBEAUX D06 SERONT UTILISÉS.
- INSÉRER LES ÉCROUS EN T EN PREMIER

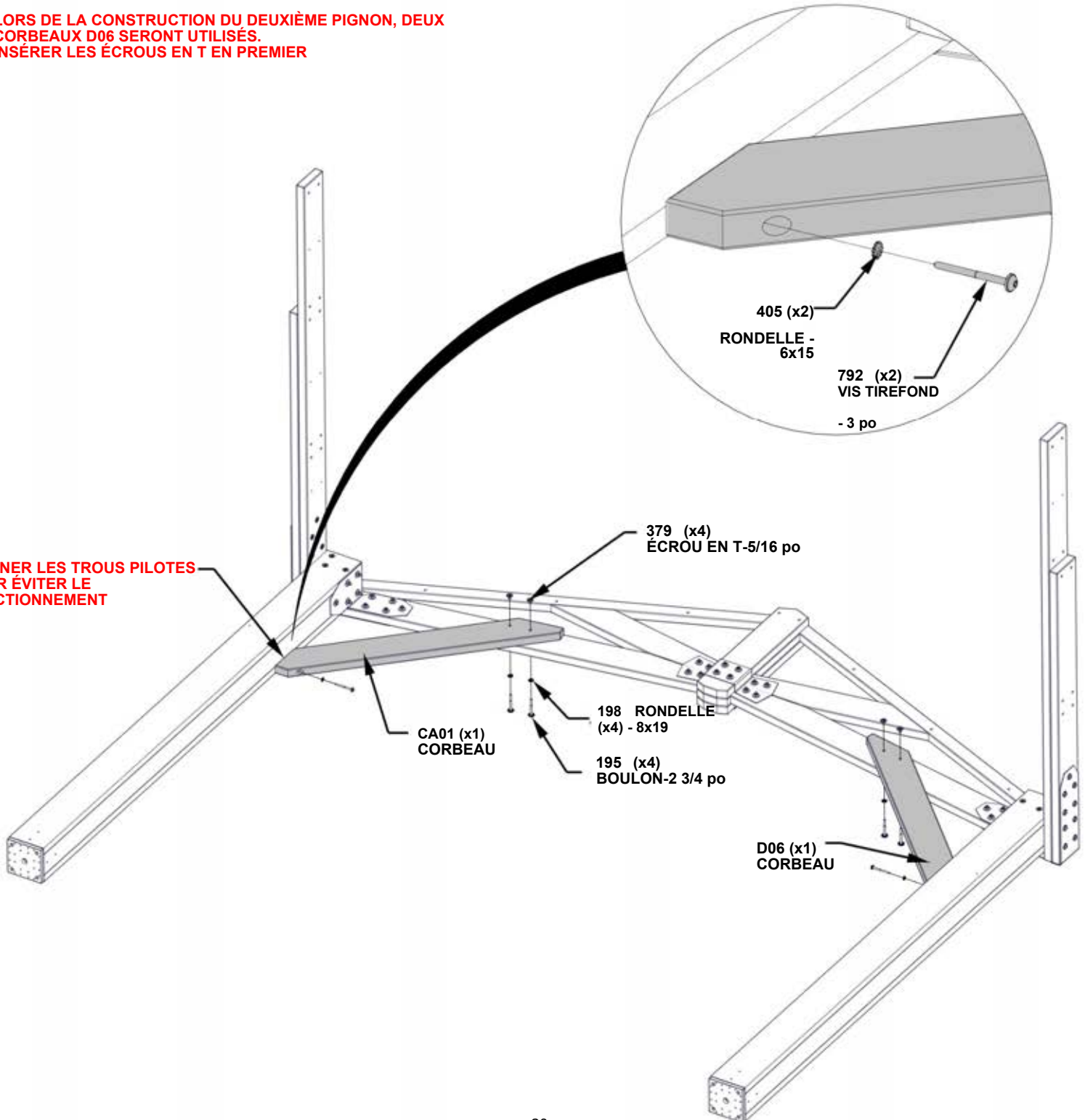

ÉTAPE 7 - ASSEMBLAGE DU PIGNON



D04 CORBEAU - W4L16944
(x2) 1 3/8"x5 1/4"x34 7/16" (36x134x875)

QTÉ	NUMÉRO D'ARTICLE	DESCRIPTION
8	H100198	RONDELLE DE BLOCAGE EXT 8x19
8	H100379	ÉCROU EN T-5/16" BLK
2	H100405	RONDELLE DE BLOCAGE EXT 6x15
8	H100513	BOULON WH 5/16x4 1/4 BLK
2	H100792	VIS TIREFOND WH 1/4x3 BLK

- INSÉRER D'ABORD LES ÉCROUS EN T

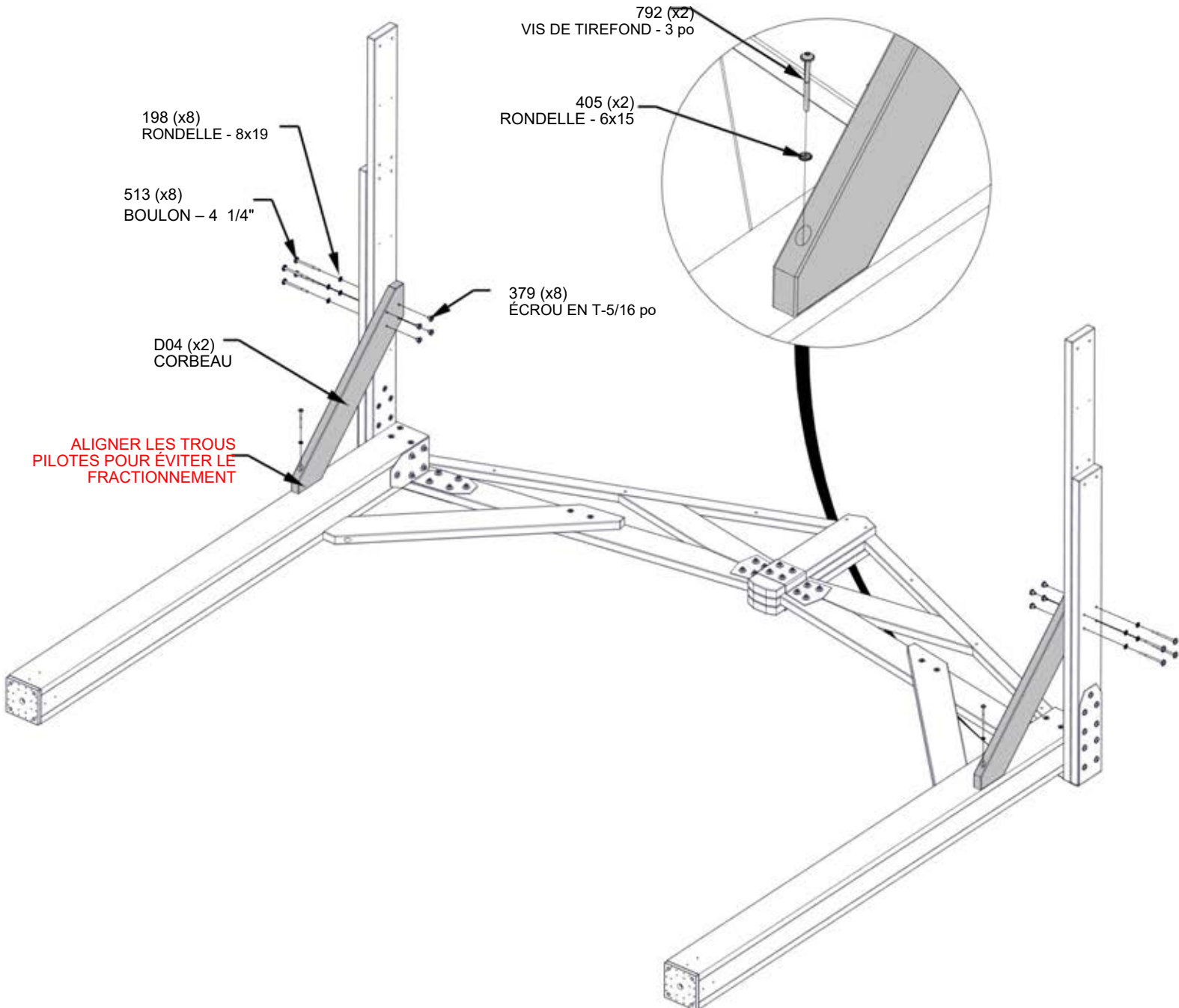

ÉTAPE 8 - ASSEMBLAGE DU PIGNON

QTÉ	NUMÉRO D'ARTICLE	DESCRIPTION
4	H100195	BOULON WH 5/16x2 3/4 BLK
4	H100198	RONDELLE DE BLOCAGE EXT 8x19
12	H100379	ÉCROU EN T-5/16" BLK



A4M02744 ENTRETOISE MÉTALLIQUE
(x2)

- FIXER LA FICHE 2744 EN GLISSANT ENTRE LES PLANCHES SUR LE PREMIER JEU DE TROUS DE BOULONS.

- INSÉRER LES ÉCROUS EN T EN PREMIER

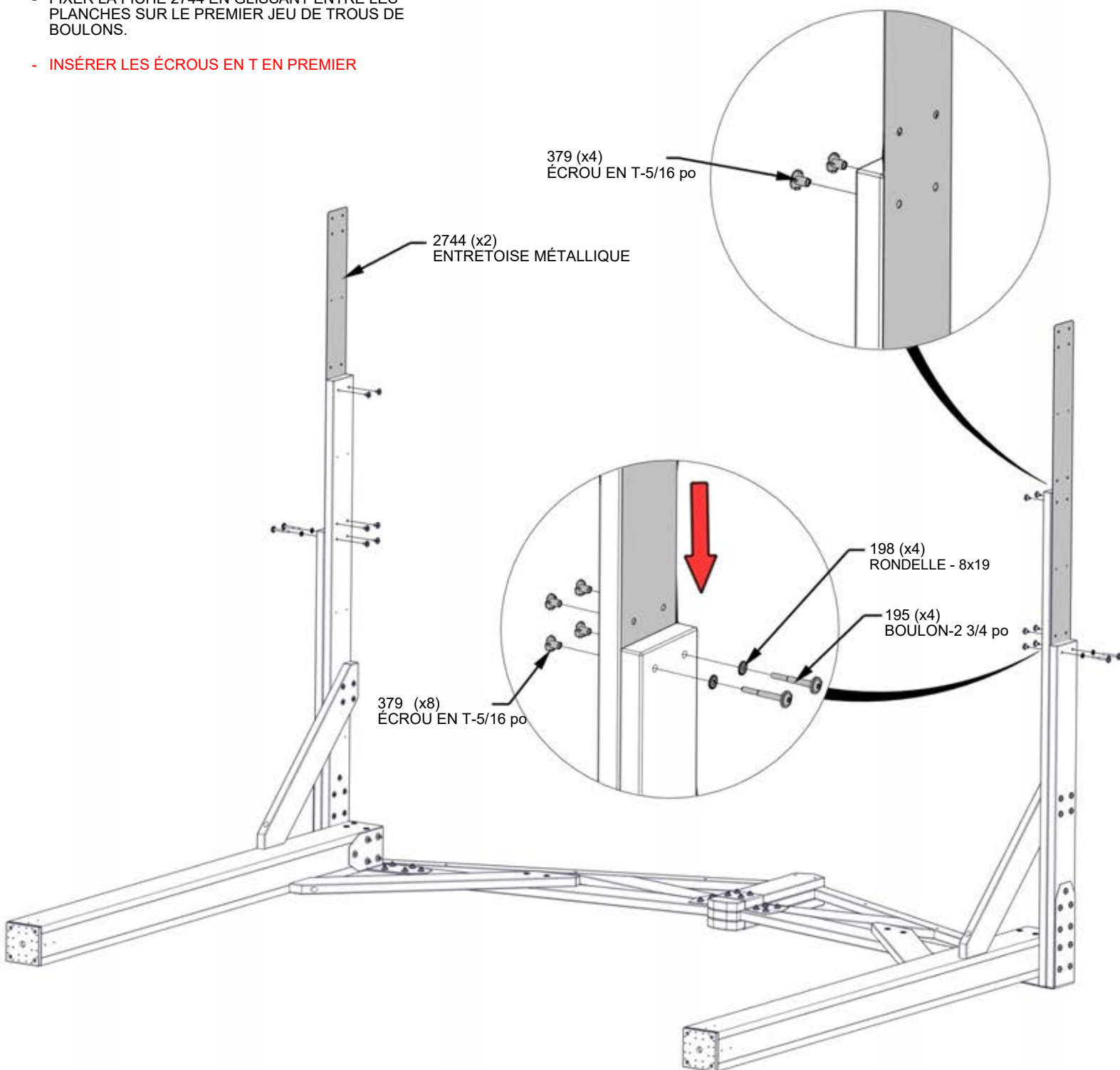

ÉTAPE 9 - ASSEMBLAGE DU PIGNON

QTÉ	NUMÉRO D'ARTICLE	DESCRIPTION
8	H100195	BOULON WH 5/16x2 3/4 BLK
8	H100198	RONDELLE DE VERROUILLAGE EXT 8x19



D03 RAIL SUPÉRIEUR - W4L19535
(x2) 1 3/8"X5 1/4"X46 9/16" (36x134x1182)

- FIXER LES P ANCHES D03 À L'EXTÉRIEUR DES POUTRES.

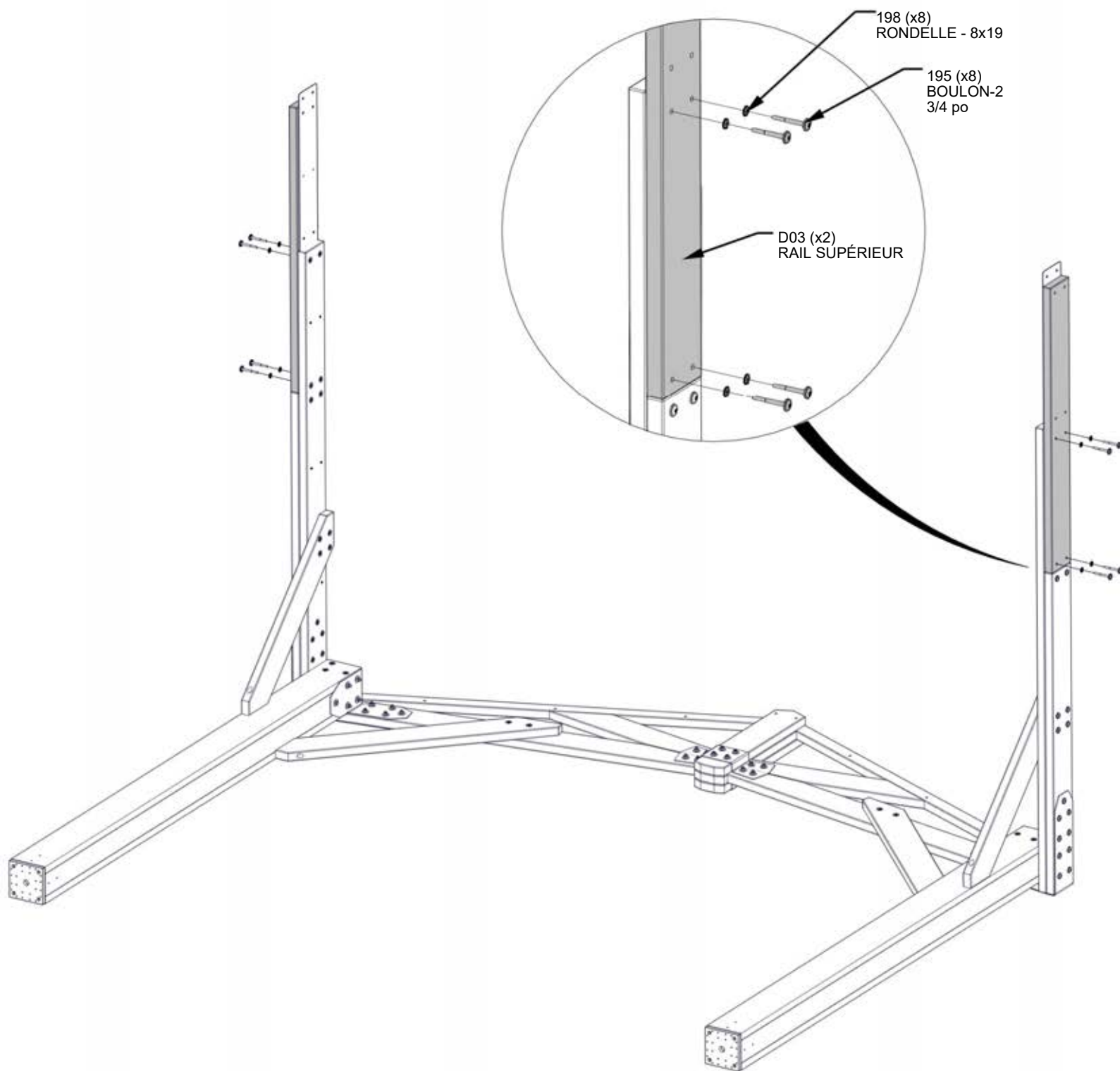

ÉTAPE 10 - ASSEMBLAGE DU PIGNON

QTÉ	NUMÉRO D'ARTICLE	DESCRIPTION
12	H100201	VIS PFH 8x2 1/2 BLK

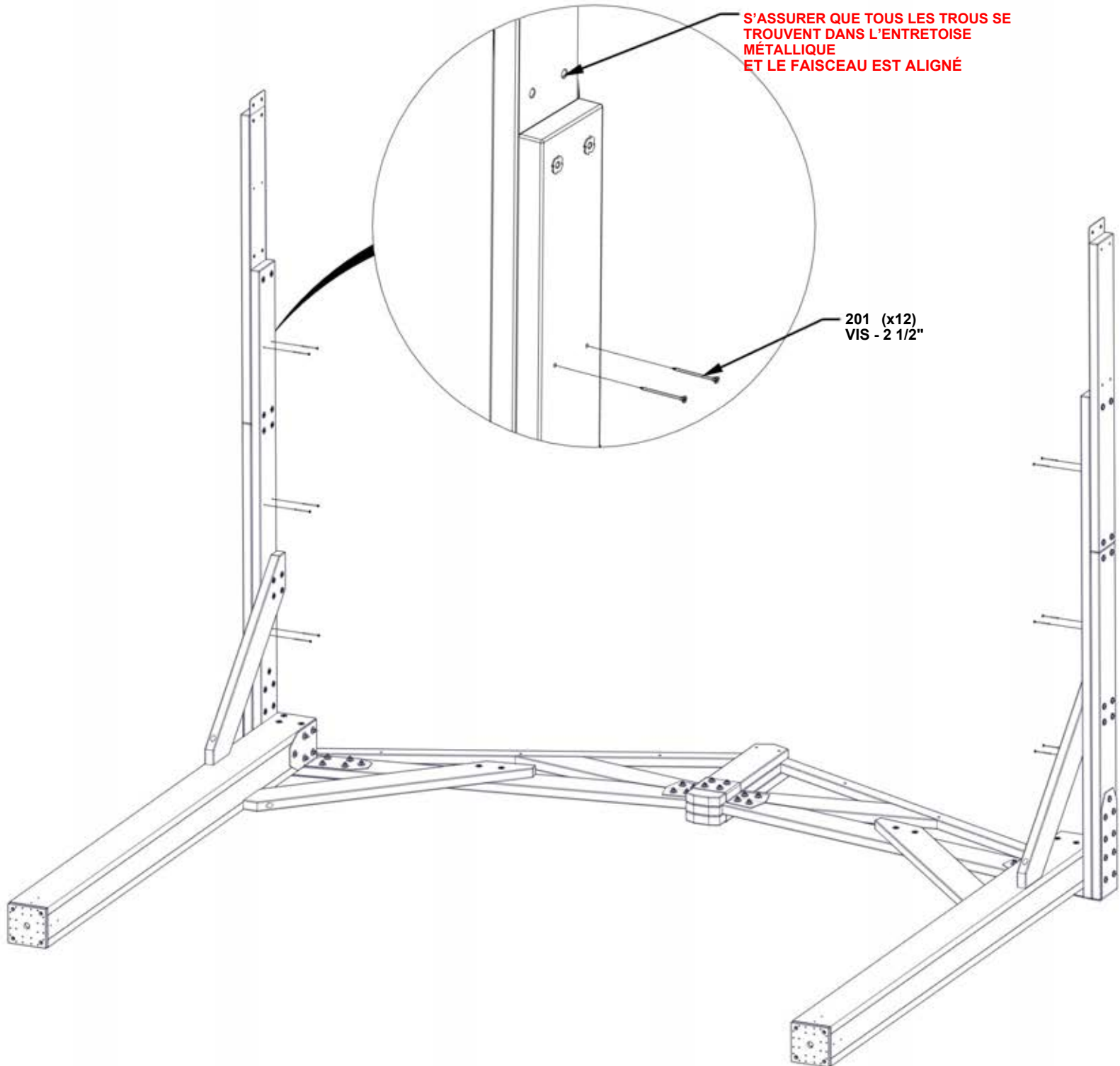

**METTRE L'EXTRÉMITÉ DU PIGNON DE
CÔTÉ ET RÉPÉTER LES ÉTAPES 2 À 10**

ÉTAPE 11 - ASSEMBLAGE DU PIGNON CENTRAL

QTÉ	NUMÉRO D'ARTICLE	DESCRIPTION
4	H100483	VIS PFH 8x2 1/4 BLK



D01 PANNEAU DE PIGNON - W4L16415
(x2) 1 3/8"x5 1/4"x24 5/8" (36x134x625)



D05 PANNEAU DE PIGNON - W4L16753
(x2) 1 3/8"x1 1/2"x5 1/4" (36x38x134)

EFFECTUEZ CETTE ÉTAPE DEUX FOIS

- ALIGNER DOS AVEC D01 EN VEILLANT À CE QUE LES FACES INFÉRIEURES SOIENT ALIGNÉES.
- PERCEZ DES AVANT-TROUS DE 1/8" (3 mm) DANS D01 EN UTILISANT DOS COMME GABARIT.

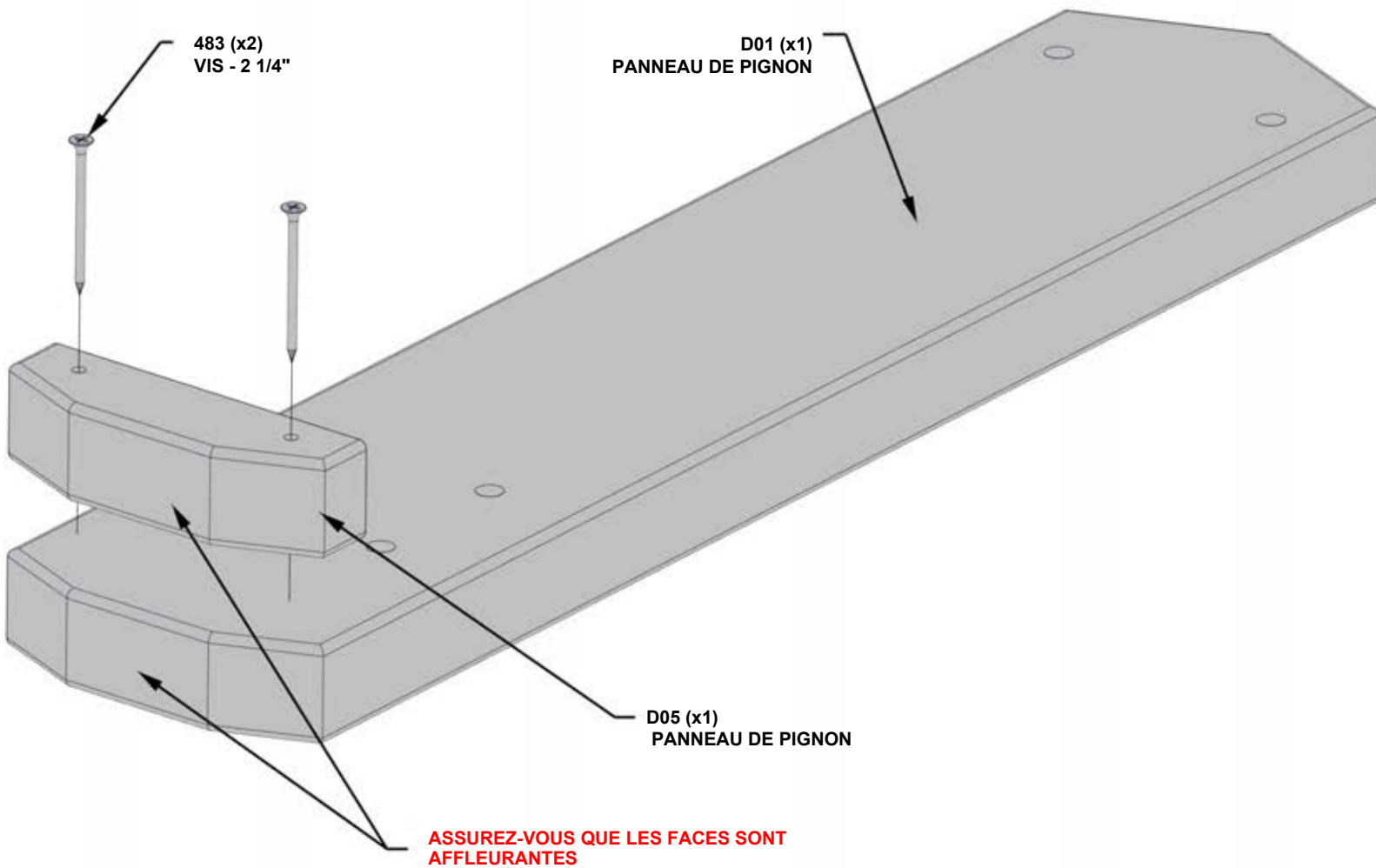

ÉTAPE 12 - ASSEMBLAGE DU PIGNON CENTRAL

QTÉ	NUMÉRO D'ARTICLE	DESCRIPTION
4	H100379	ÉCROU EN T - 5/16" BLK
4	H100513	BOULON WH 5/16x4 1/4 BLK

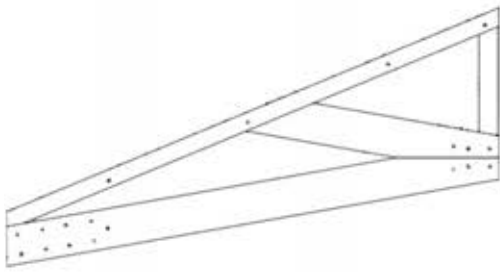

GT2 BOTTE À PIGNON - W2A03463
(x2) 1 3/8"x34"x64 5/8" (36x864x1640)



D01 PLANCHE PIGNON - W4L16415
(x1) 1 3/8"x5 1/4"x24 5/8" (36x134x625)



A4M01129 PIGNON
(x1)

- SI LES TROUS NE SONT PAS ALIGNÉS, UTILISER LE SUPPORT EN MÉTAL COMME GUIDE
ET UN SUPPORT DE 7/16" (10 mm)
FORET POUR PERCER LES PLANCHES.
- INSÉRER D'ABORD LES ÉCROUS EN T

AJOUTER TEMPORAIREMENT DE LONGS BOULONS
POUR AIDER À ALIGNER LES PIÈCES DE BOIS

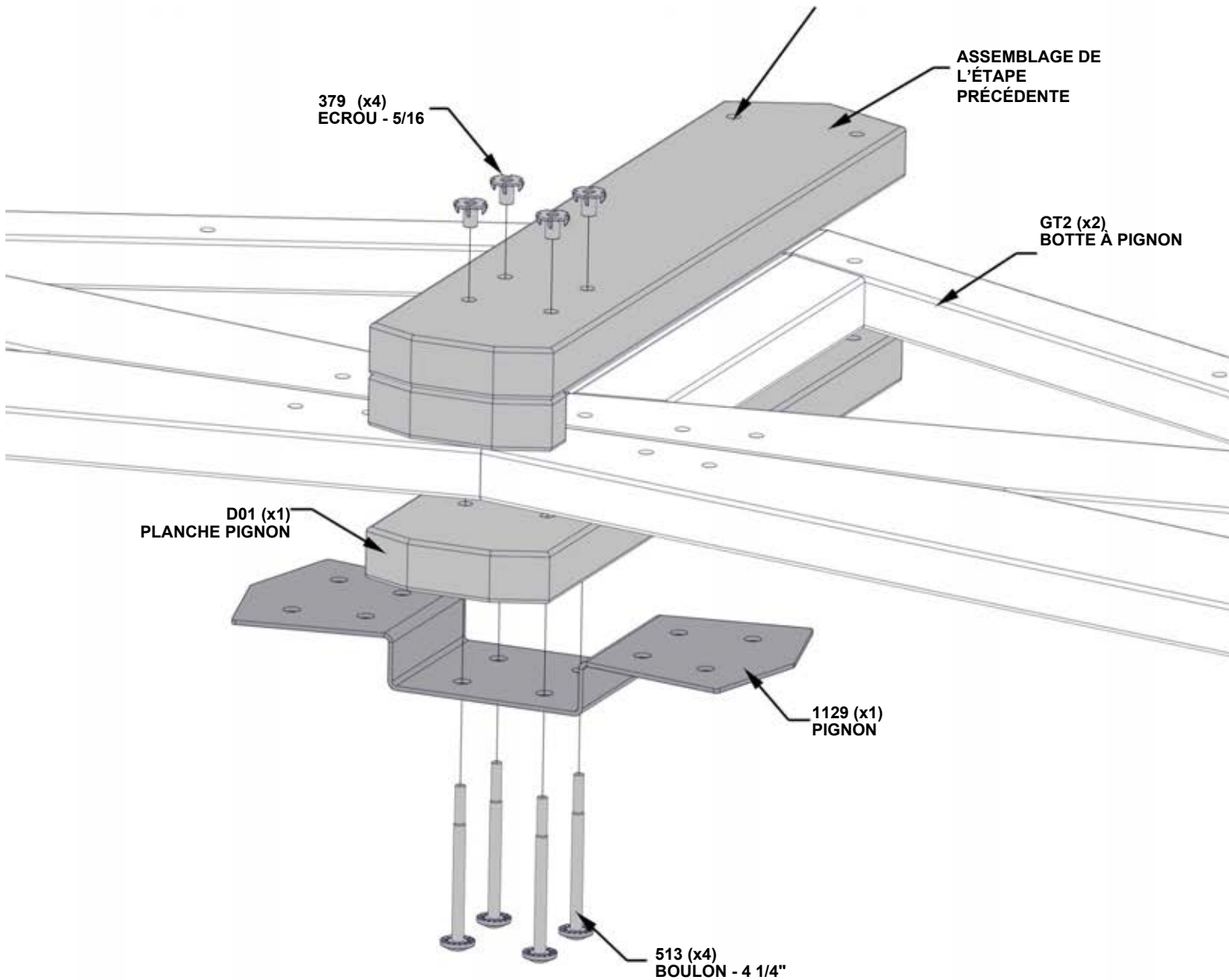

ÉTAPE 13 - ASSEMBLAGE DU PIGNON CENTRAL

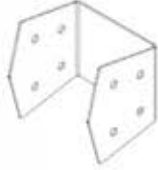

A4M01510 – SUPPORT D'ATTACHE À PIGNON
(x2)

QTÉ	NUMÉRO D'ARTICLE	DESCRIPTION
8	H100478	RONDELLE PLATE 8X27 BLK
8	H100479	ÉCROU DE BLOCAGE 5/16 BLK
8	H100205	BOULON WH 5/16x2 1/4 BLK

- S'ASSURER QUE TOUTES LES TÊTES DE BOULONS SONT DU MÊME CÔTÉ.

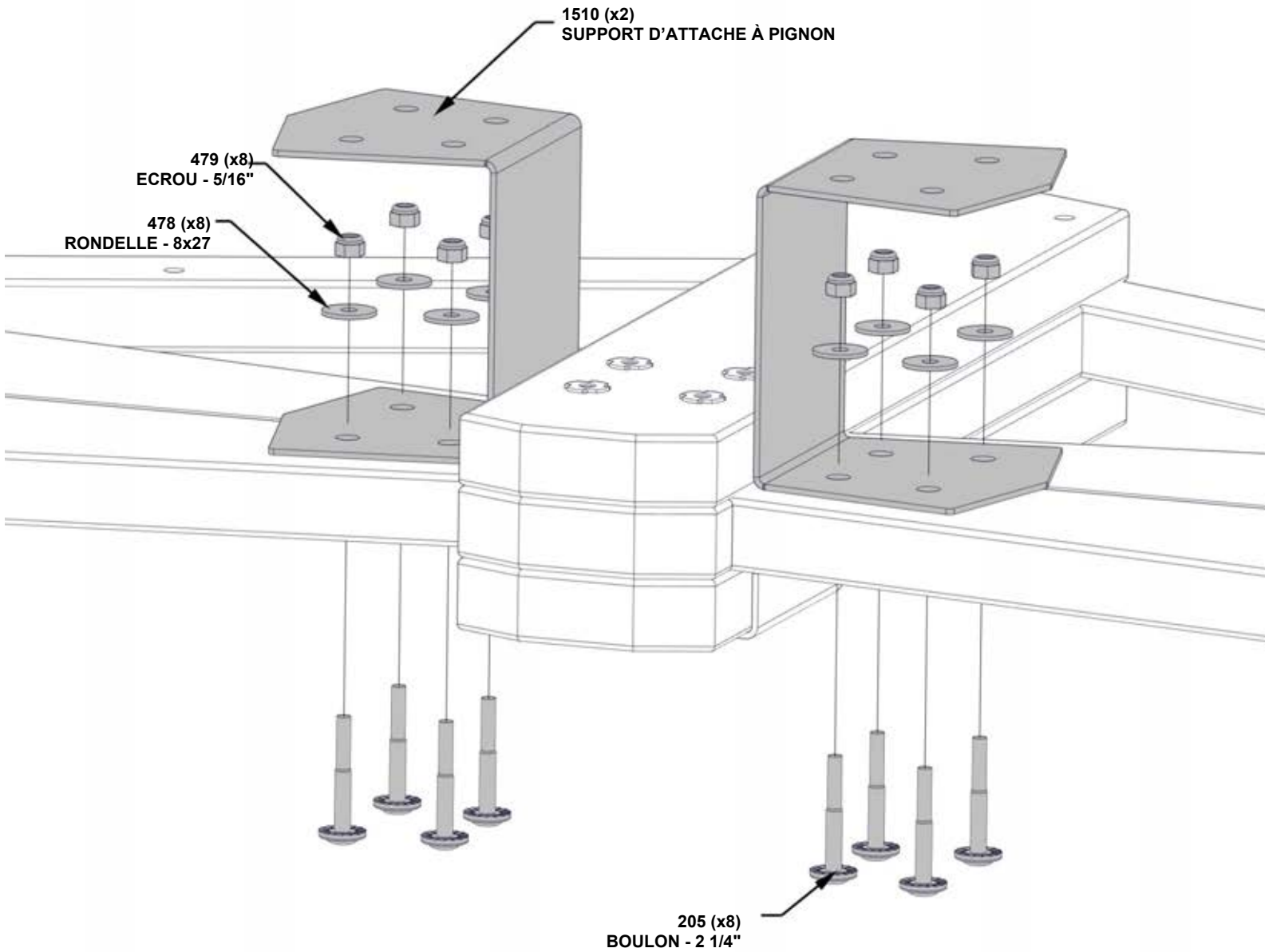

ÉTAPE 14 - ASSEMBLAGE DU PIGNON CENTRAL

QTÉ	NUMÉRO D'ARTICLE	DESCRIPTION
4	H100379	ÉCROU EN T - 5/16" BLK
4	H100513	BOULON WH 5/16x4 1/4 BLK

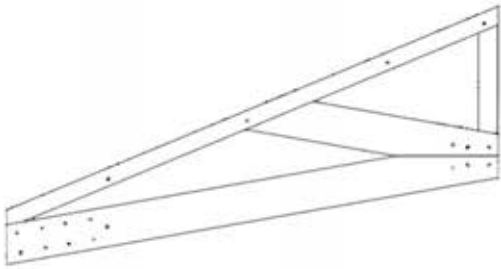

GT2 (x2) BOTTE À PIGNON - W2A03463
1 3/8"x34"x64 5/8" (36x864x1640)



D01 (x1) PLANCHE PIGNON - W4L16415
1 3/8"x5 1/4"x24 5/8" (36x134x625)

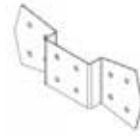

A4M01129 (x1) PIGNON

- SI LES TROUS NE SONT PAS ALIGNÉS, UTILISER LE SUPPORT EN MÉTAL COMME GUIDE
ET UN SUPPORT DE 7/16" (10 mm)
FORET POUR PERCER LES PLANCHES.
- INSÉRER D'ABORD LES ÉCROUS EN T

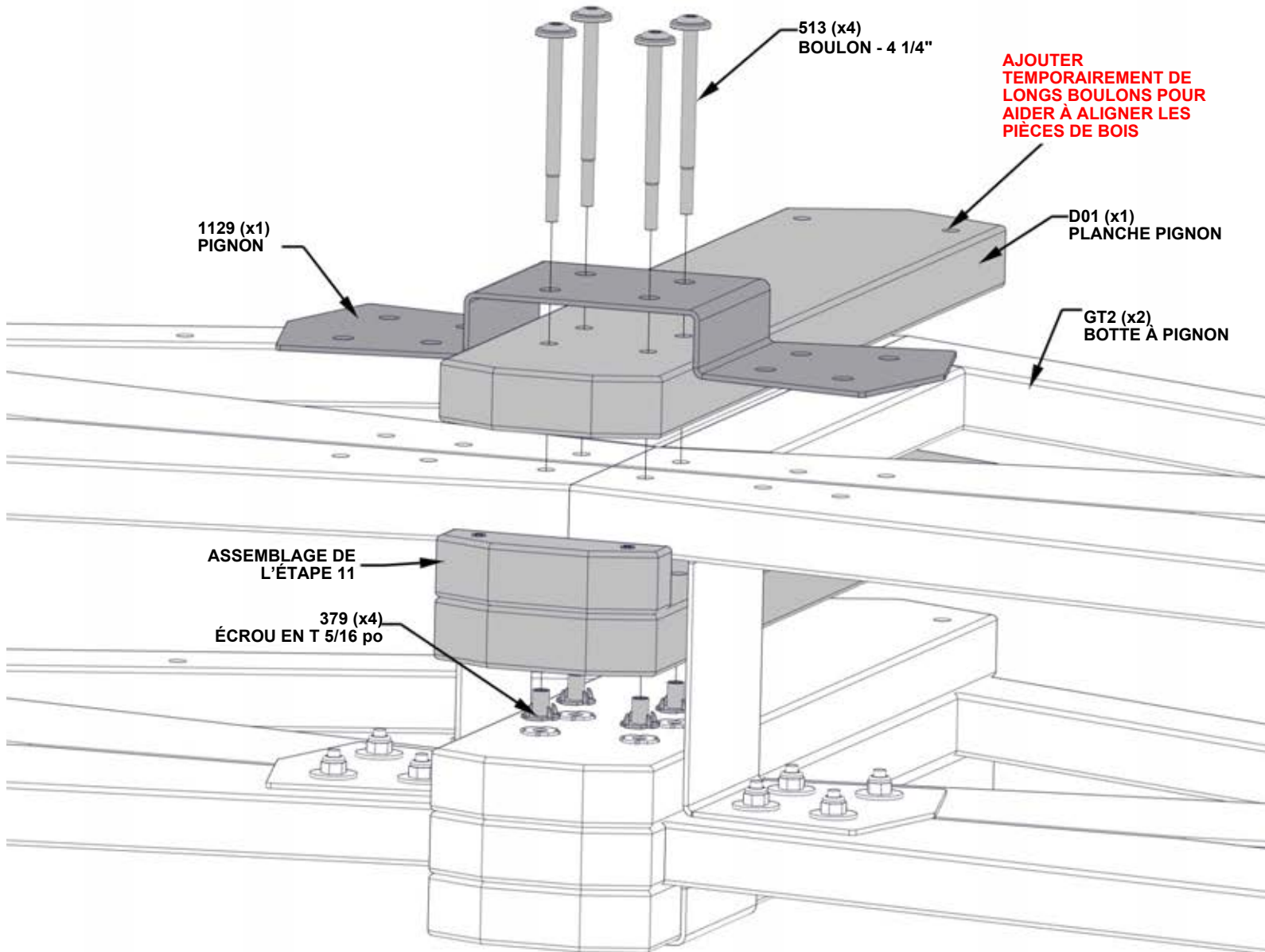

ÉTAPE 15 - ASSEMBLAGE DU PIGNON CENTRAL

QTÉ	NUMÉRO D'ARTICLE	DESCRIPTION
8	H100478	RONDELLE PLATE 8X27 BLK
8	H100479	ÉCROU DE BLOCAGE 5/16 BLK
8	H100205	BOULON WH 5/16x2 1/4 BLK

S'ASSURER QUE TOUTES LES TÊTES DE BOULONS SONT DU MÊME CÔTÉ

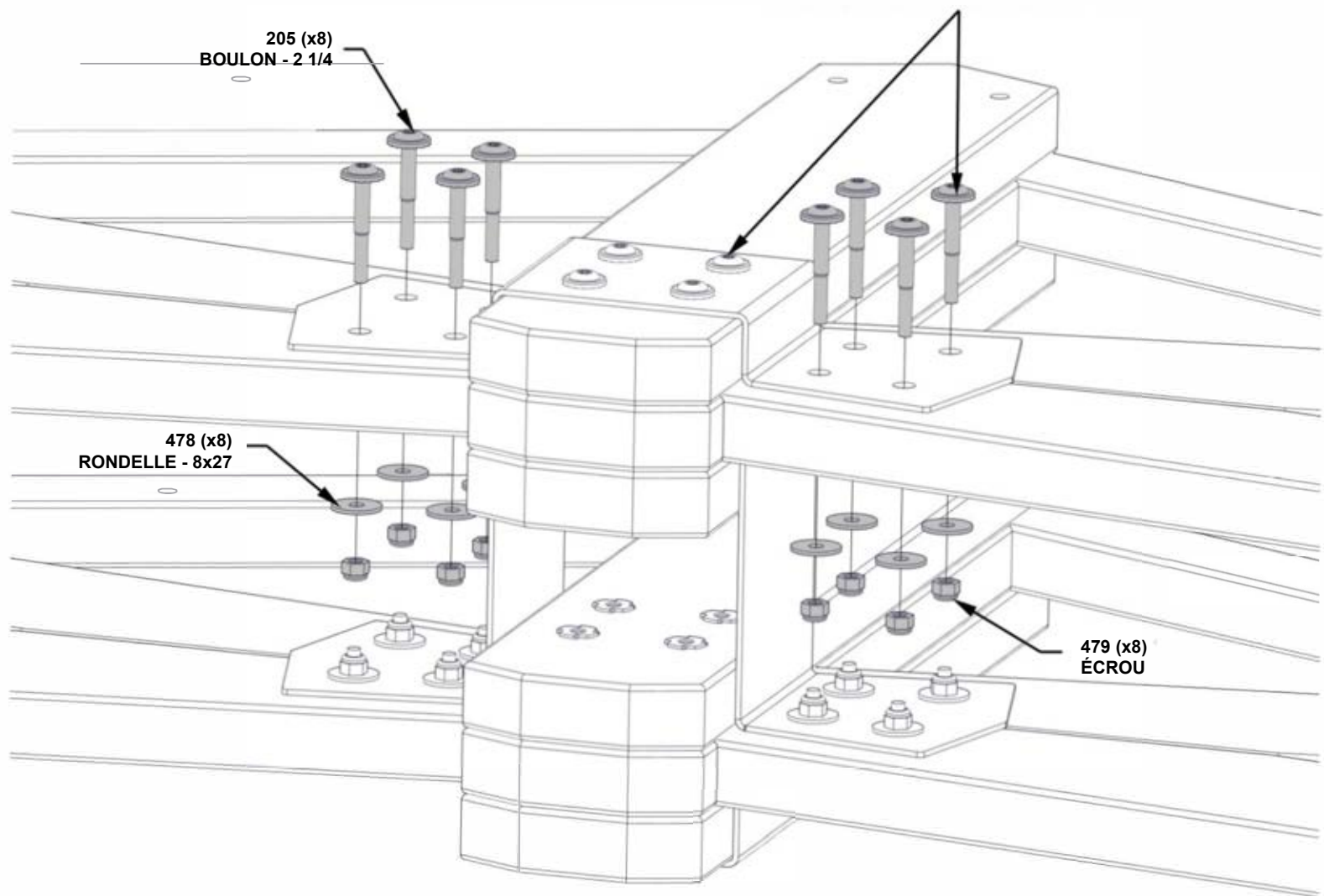

ÉTAPE 16 - ASSEMBLAGE DU PIGNON CENTRAL

QTÉ	NUMÉRO D'ARTICLE	DESCRIPTION
4	H100458	VIS TIREFOND WH 5/ 16x2 BLK
6	H100379	ÉCROU EN T 5/16
6	H101058	BOULON WH 5/ 16x8 3/4 BLK
10	H100198	RONDELLE DE BLOCAGE EXT 8x19



P03 POSTE - W2A03458
(x2) 6"x6"x89 1/2" (152x152x2274)

- INSÉRER D'ABORD LES ÉCROUS EN T

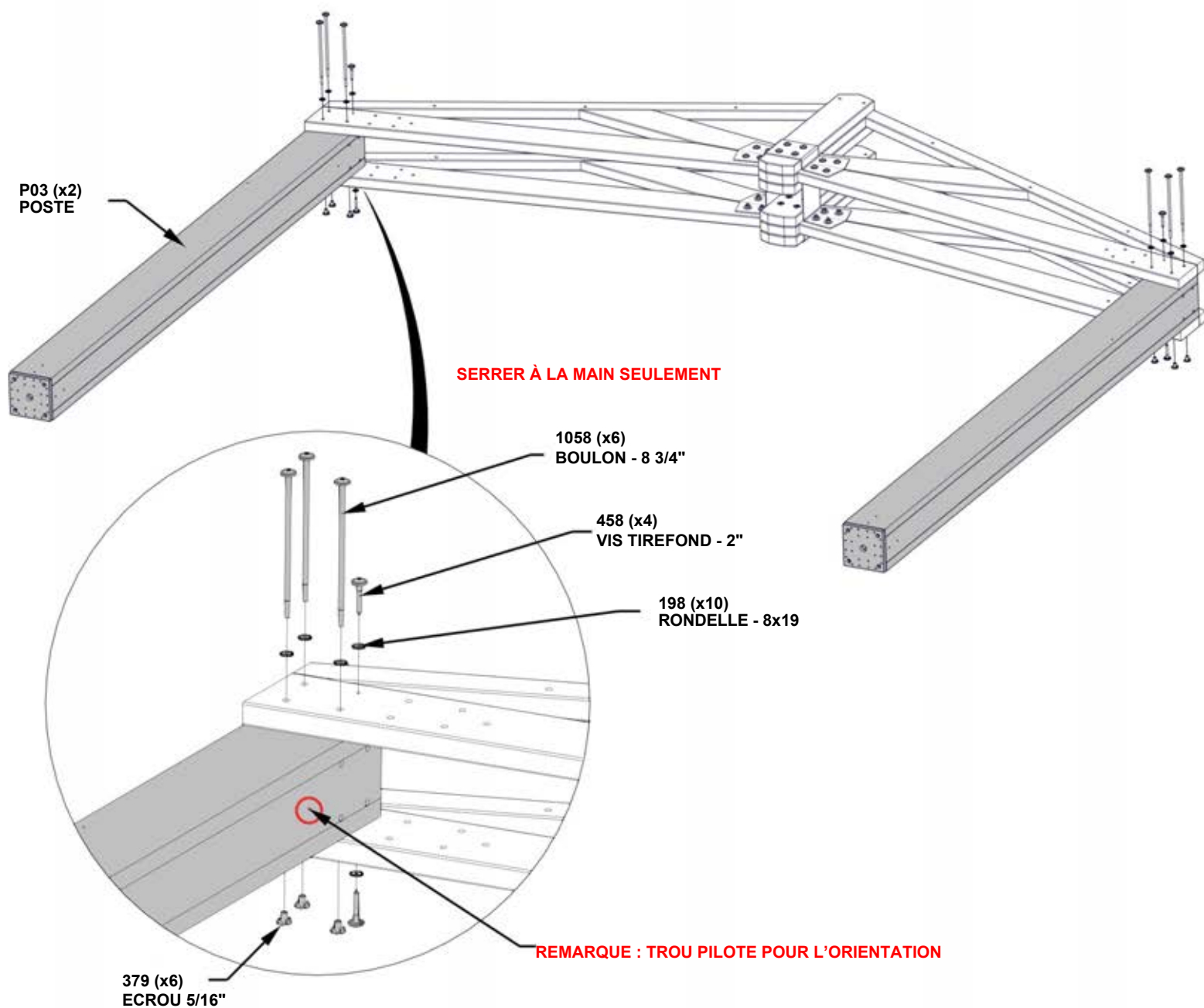

ÉTAPE 17 - ASSEMBLAGE DU PIGNON CENTRAL

QTÉ	NUMÉRO D'ARTICLE	DESCRIPTION
20	H100198	RONDELLE DE BLOCAGE EXT 8x19
20	H100205	BOULON WH 5/16x2 1/4 BLK
20	H100478	RONDELLE PLATE 8x27 BLK
20	H100479	ÉCROU EN T 5/16



A4M01558 – SUPPORT DE POTEAU CENTRAL
(x2)

- INSÉRER D'ABORD LES ÉCROUS EN T

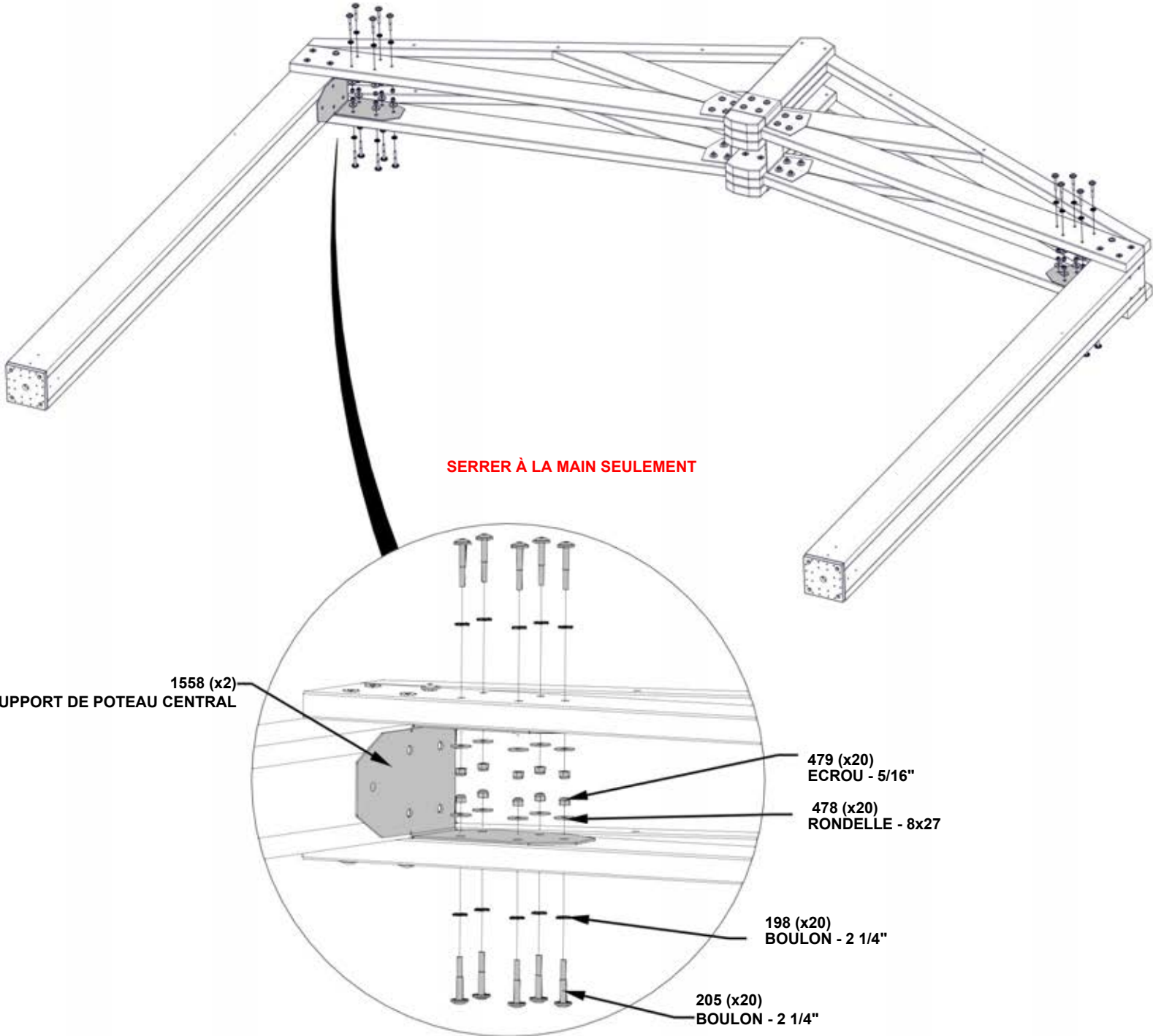

ÉTAPE 18 - FAISCEAU CENTRAL



D07 (x4) RAIL SUPÉRIEUR - W4L19536
1 3/8"X5 1/4"X67 1/2" (36x134x1716)

QTÉ	NUMÉRO D'ARTICLE	DESCRIPTION
16	H100198	RONDELLE DE BLOCAGE EXT 8x19
40	H100379	ÉCROU EN T-5/16" BLK
16	H100513	BOULON WH 5/16x4 1/4 BLK



D09 (x2) RAIL SUPÉRIEUR - W4L19549
1 3/8 po X5 1/4"X88 9/16" (36x134x2250)



D04 (x4) CORBEAU - W4L16944
1 3/8"x5 1/4"x34 7/16" (36x134x875)

EFFECTUER CETTE ÉTAPE DEUX FOIS

- INSÉRER D'ABORD LES ÉCROUS EN T

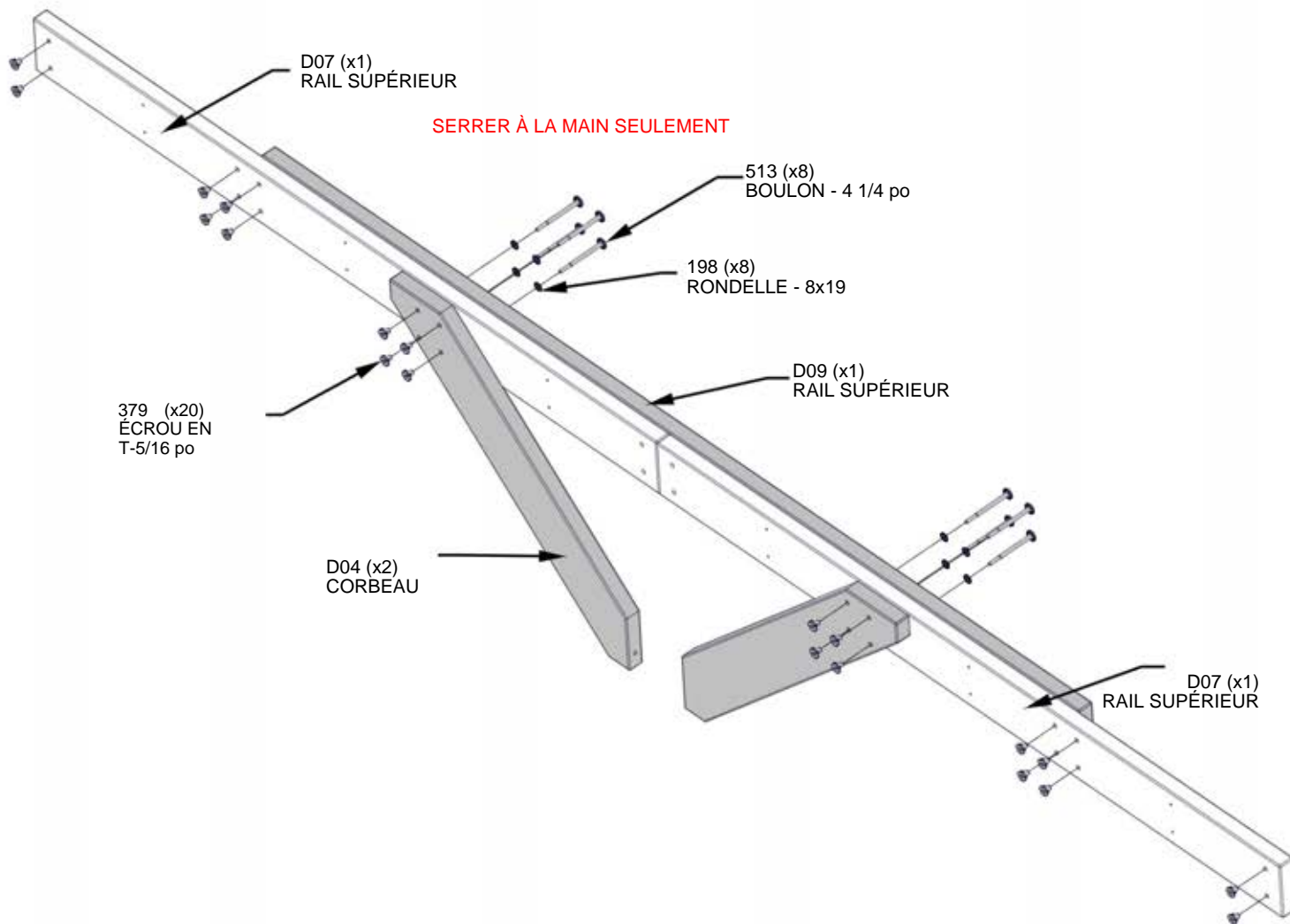

ÉTAPE 19 - FAISCEAU CENTRAL

QTÉ	NUMÉRO D'ARTICLE	DESCRIPTION
16	H100201	VIS PFH 8x2 1/2 BLK

EFFECTUER CETTE ÉTAPE DEUX FOIS

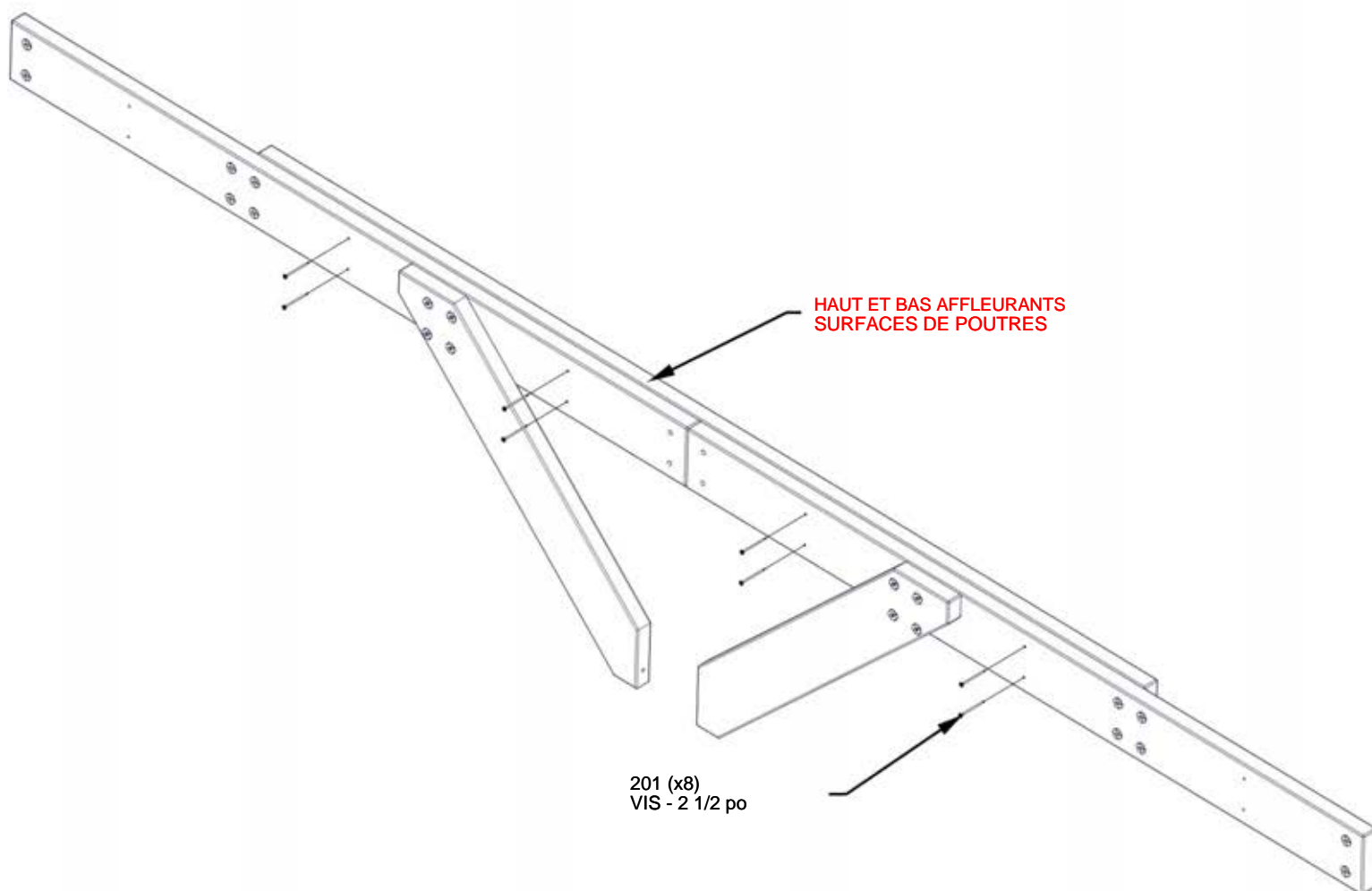

ÉTAPE 20 - MONTAGE DU GAZEBO

QTÉ	NUMÉRO D'ARTICLE	DESCRIPTION
4	H100198	RONDELLE DE BLOCAGE EXT 8x19
2	H100405	RONDELLE DE BLOCAGE EXT 6x15
5	H100478	RONDELLE PLATE 8x27 BLK
4	H100479	ÉCROU DE BLOCAGE 5/16 BLK
1	H100659	VIS TIREFOND HEXAGONALE 5/16x1 1/2 BLK
2	H100792	VIS TIREFOND WH 1/4x3 BLK
4	H101047	BOULON WH 5/16x9 3/4 BLK



PIGNON DE L'ÉTAPE 17

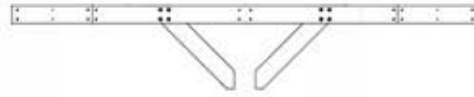

PIGNON DE L'ÉTAPE 19

- DES PERSONNES SUPPLÉMENTAIRES SONT UTILES POUR CETTE ÉTAPE.

- TENIR LE PIGNON DROIT ET LE FIXER FAISCEAU.

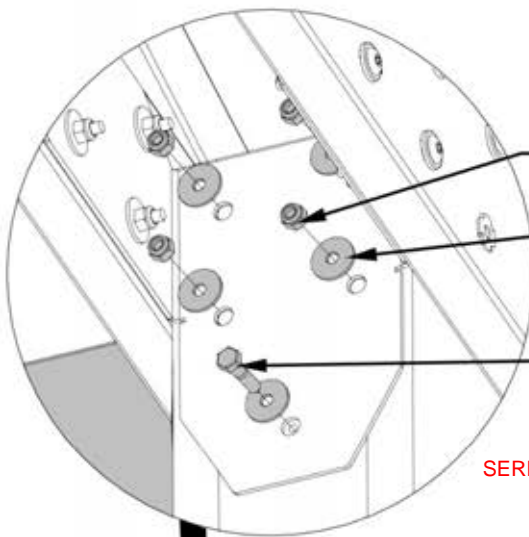

479 (x4)
CONTRE-ÉCROU - 5/16 po

478 RONDELLE
(x5) - 8x27

659 (x1)
VIS DE CALAGE - 1 1/2 po

SERRER TOUT LE MATÉRIEL

1047 (x4)
BOULON - 9 3/4 po

198 (x4)
RONDELLE - 8x19

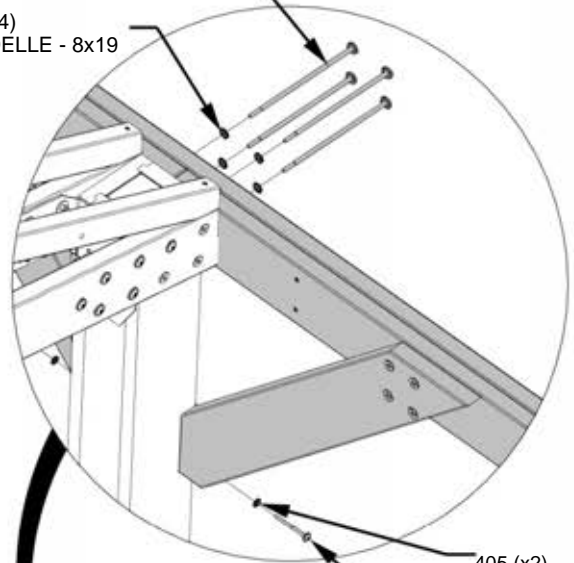

405 (x2)
RONDELLE - 6x15

792 (x2)
VIS DE
DÉCALAGE - 3 po

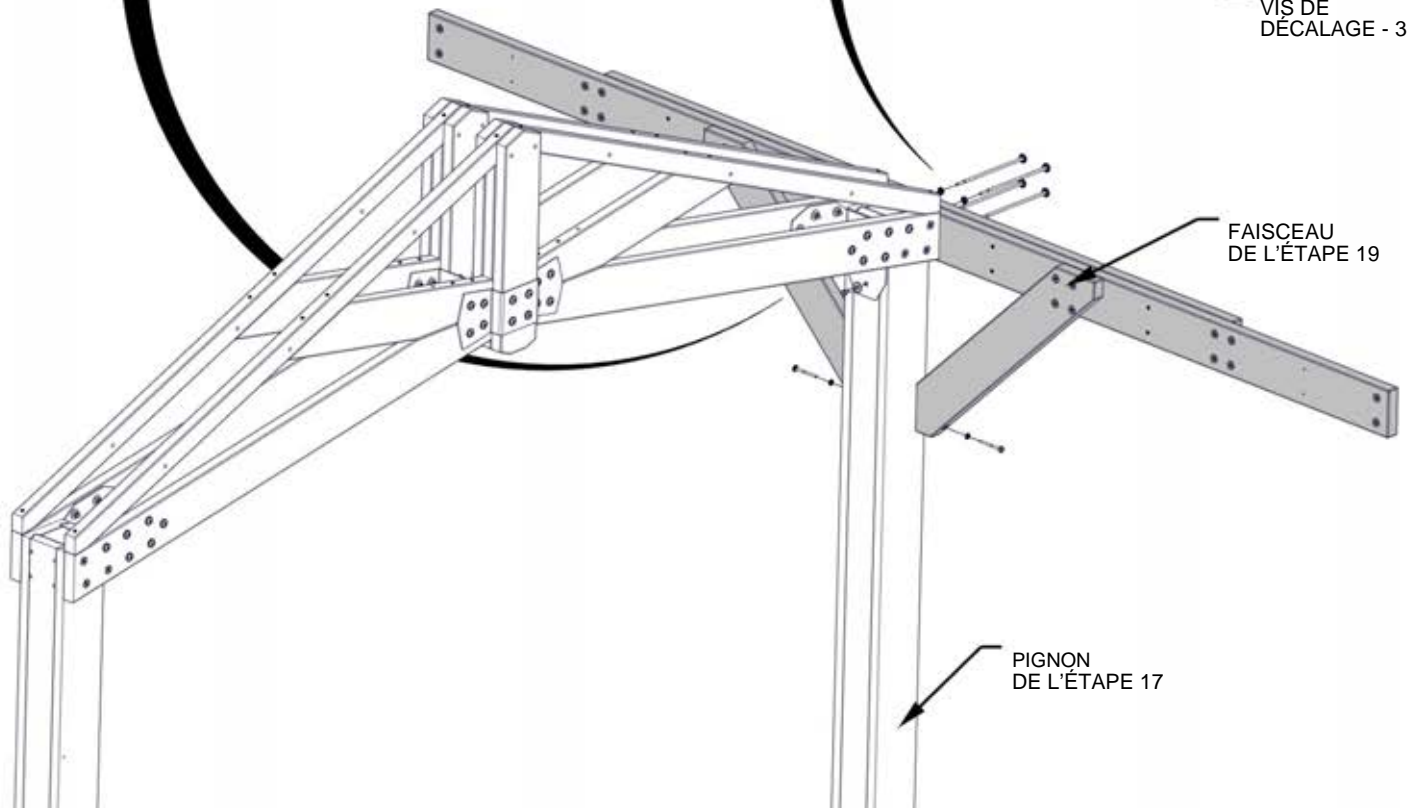

FAISCEAU
DE L'ÉTAPE 19

PIGNON
DE L'ÉTAPE 17

ÉTAPE 21 - MONTAGE DU GAZEBO



H08 PLANCHE DE SUPPORT CRANTÉE - W4L16915
(x2) 1"X3 3/8"X89 1/2" (24x86x2274)

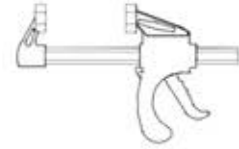

A6P00460 DÉGAGEMENT
 RAPIDE DE 6 PO
 SERRE-
 BARRES
(x2)

- DES PERSONNES SUPPLÉMENTAIRES SONT UTILES POUR CETTE ÉTAPE.
- À L'AIDE DE LA PINCE FOURNIE ET DES PLANCHES H08, FIXER LES PINCES COMME INDiqué POUR SOUTENIR LE PIGNON CENTRAL ET LE FAISCEAU LATÉRAL.

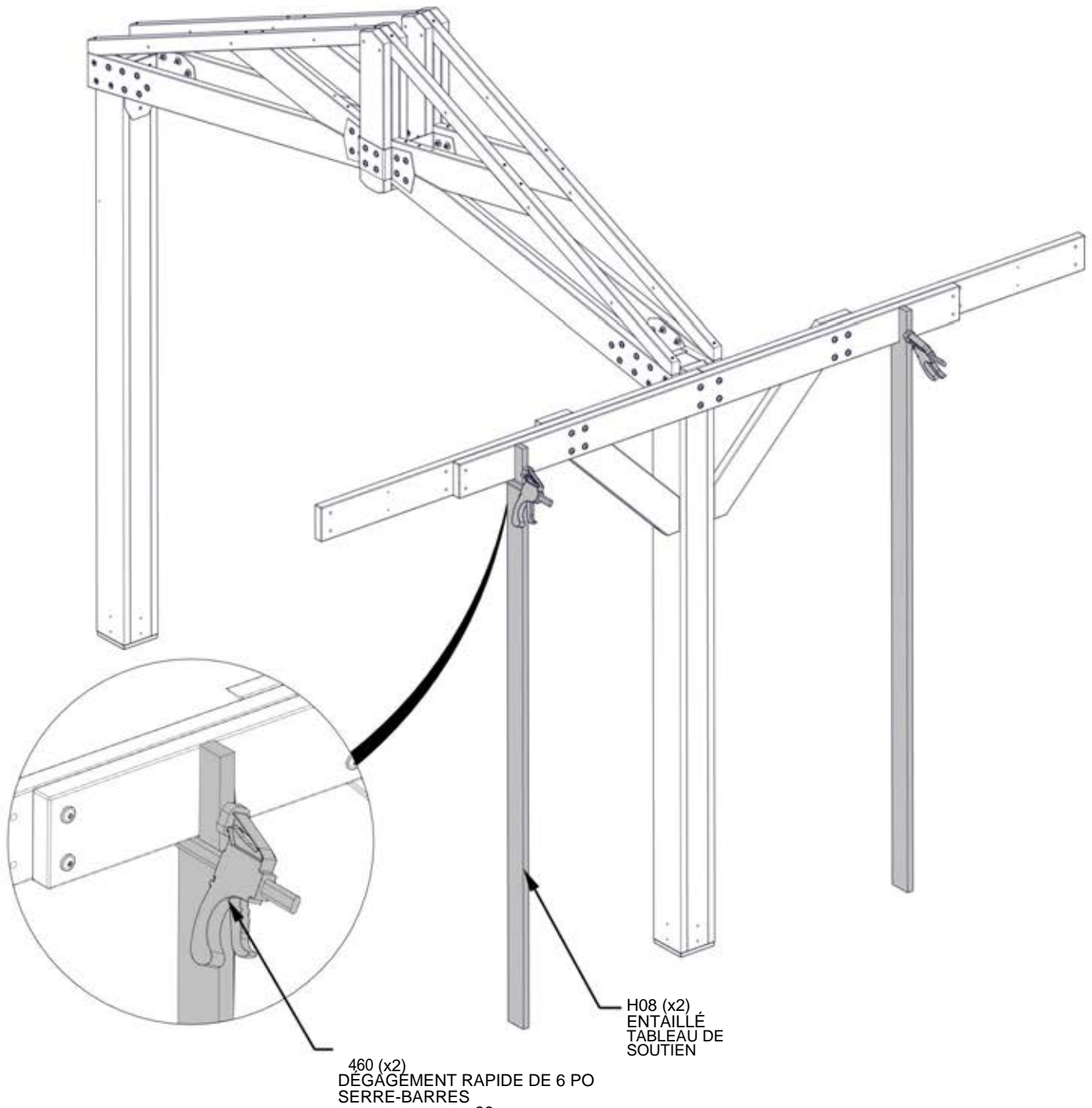

460 (x2)
DÉGAGEMENT RAPIDE DE 6 PO
SERRE-BARRES

H08 (x2)
ENTAILLÉ
TABLEAU DE
SOUTIEN

ÉTAPE 22 - MONTAGE DU GAZEBO

QTÉ	NUMÉRO D'ARTICLE	DESCRIPTION
4	H100198	RONDELLE DE VERROUILLAGE EXT 8x19
2	H100405	RONDELLE DE VERROUILLAGE EXT 6x15
5	H100478	RONDELLE PLATE 8x27 BLK
4	H100479	ÉCROU DE BLOCAGE 5/16 BLK
1	H100659	VIS TIREFOND HEXAGONALE 5/16x1 1/2 BLK
2	H100792	VIS TIREFOND WH 1/4x3 BLK
4	H101047	BOULON WH 5/16x9 3/4 BLK

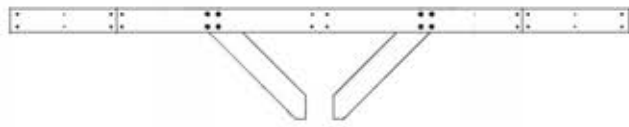

ENSEMBLE PIGNON DE L'ÉTAPE 19

- DES PERSONNES SUPPLÉMENTAIRES SONT UTILES POUR CETTE ÉTAPE.
- TENIR LE PIGNON DROIT ET FIXER LE FAISCEAU.

SERRER TOUT LE MATÉRIEL

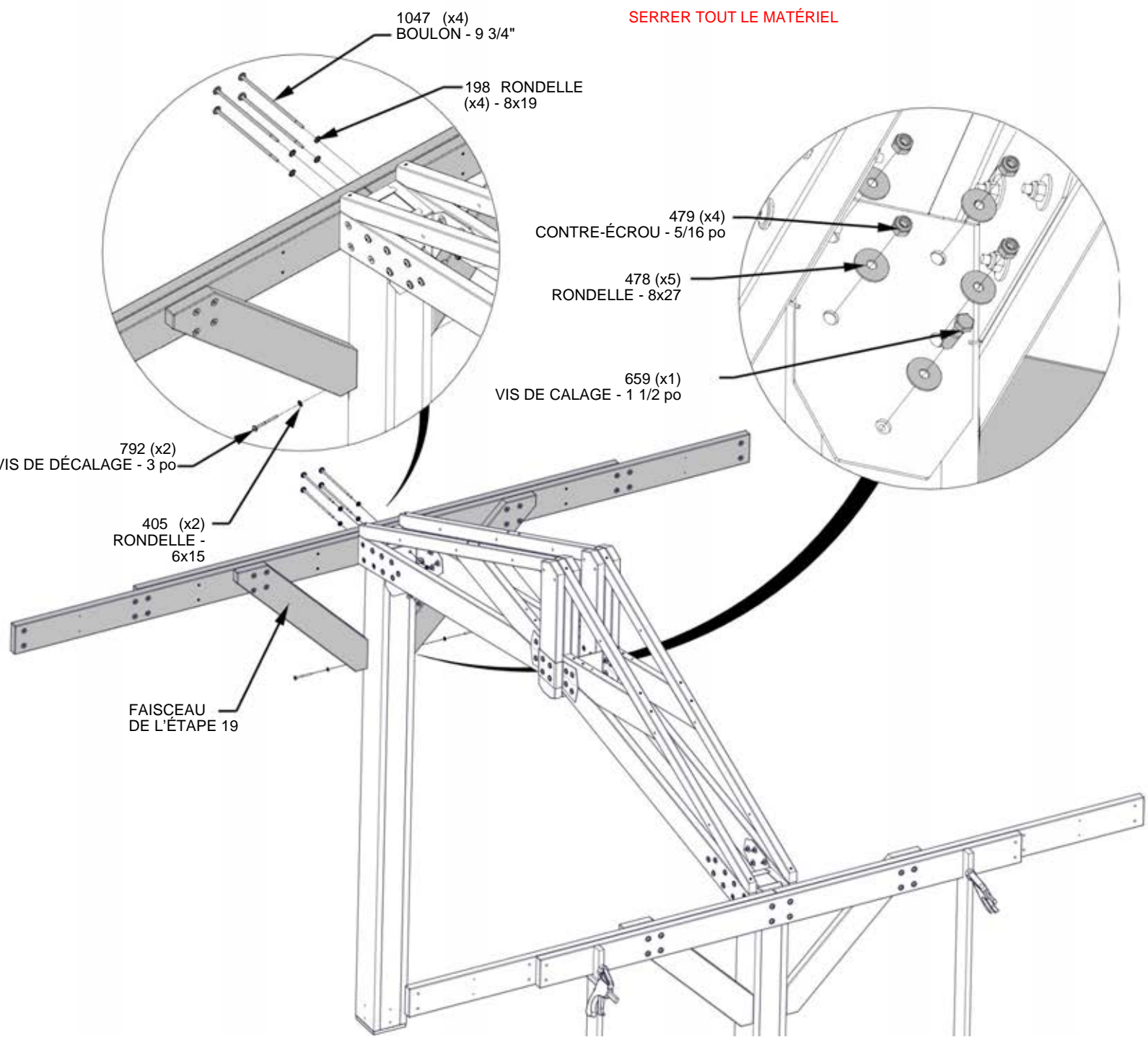

ÉTAPE 23 - MONTAGE DU GAZEBO



H08 (x2) PLANCHE DE SUPPORT CRANTÉE - W4L16915
1"X3 3/8"X89 1/2" (24x86x2274)

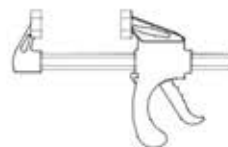

A6P00460 DÉGAGEMENT RAPIDE DE 6 PO
SERRE-BARRES
(x2)

- DES PERSONNES SUPPLÉMENTAIRES SONT UTILES POUR CETTE ÉTAPE.
- À L'AIDE DE LA PINCE FOURNIE ET DES PLANCHES H08, FIXER LES PINCES COMME INDICÉ POUR SOUTENIR LE PIGNON CENTRAL ET LE FAISCEAU LATÉRAL.

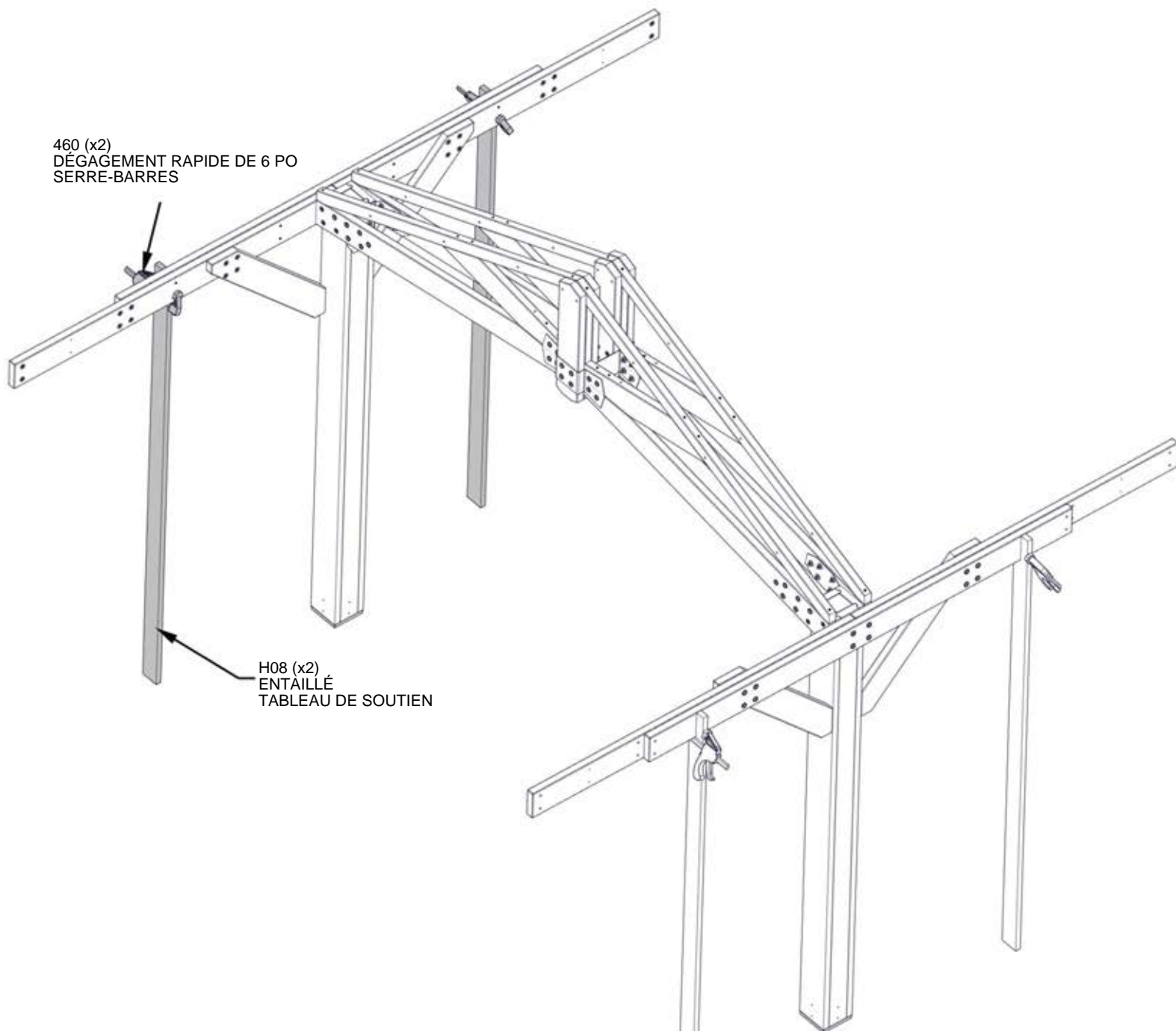

ÉTAPE 24A - ASSEMBLAGE DU GAZEBO



PIGNON D'EXTRÉMITÉ
ASSEMBLAGE



PIGNON CENTRAL
ASSEMBLAGE

- DES PERSONNES SUPPLÉMENTAIRES SONT UTILES POUR CETTE ÉTAPE.
- TENIR LE PIGNON CENTRAL DROIT ET FIXER LE PIGNON D'EXTRÉMITÉ.

- IL PEUT ÊTRE NÉCESSAIRE DE DESSERRER LA QUINCAILLERIE DU PIGNON D'EXTRÉMITÉ LE LONG DE CHAQUE POUTRE LATÉRALE POUR PERMETTRE AU RENFORT DE FAISCEAU DE GLISSER EN PLACE.

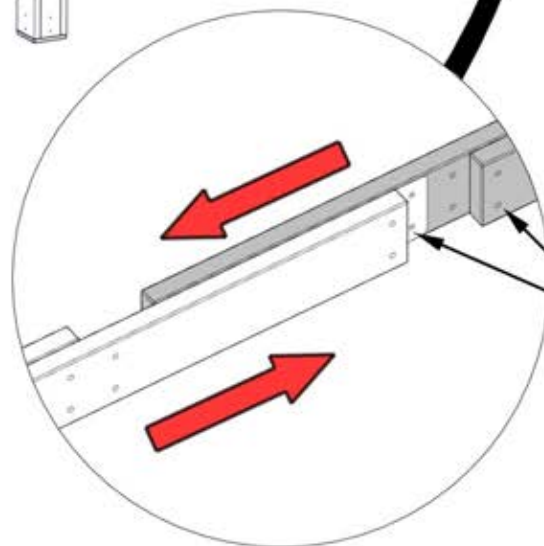
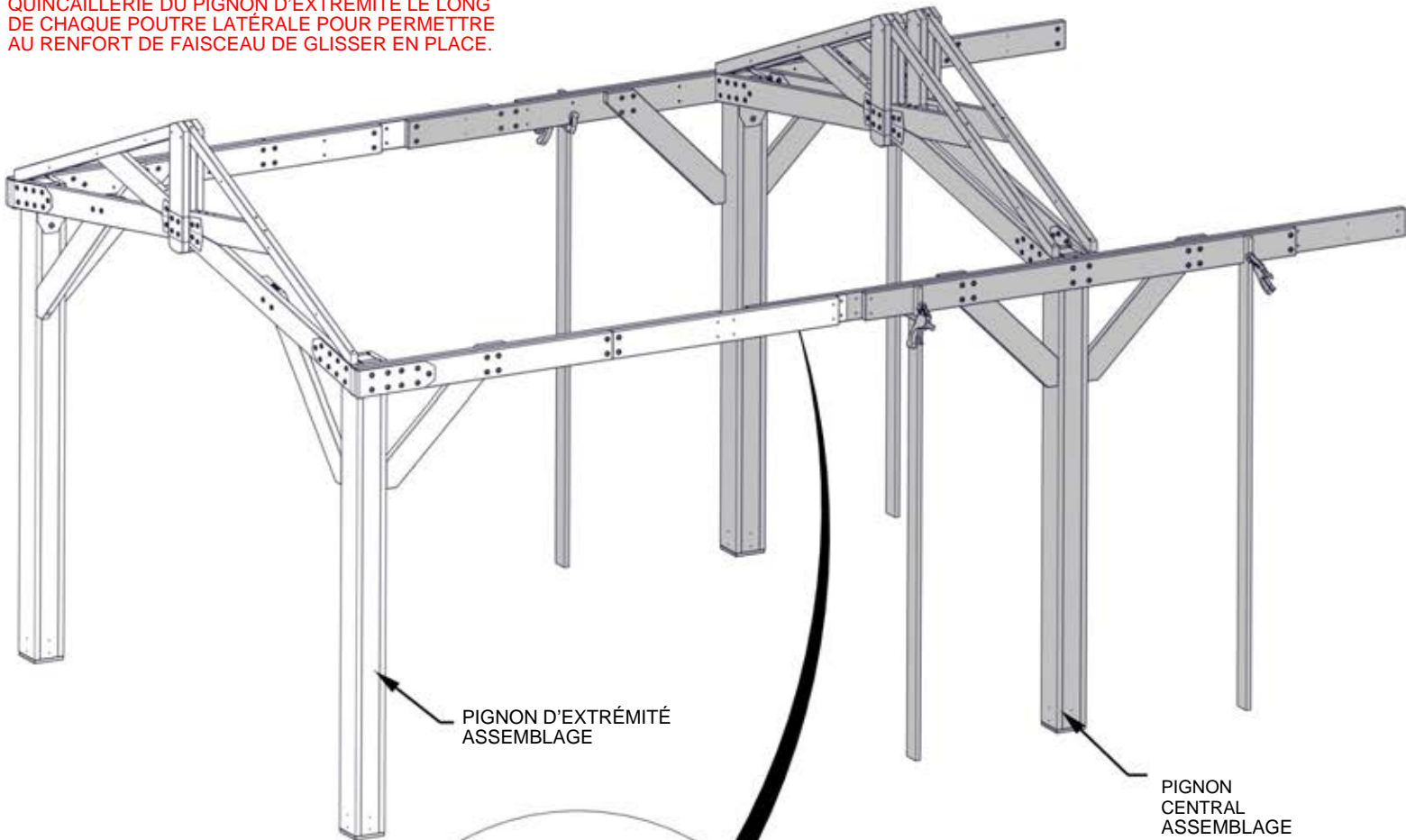

SUPPORT DE POUTRE MÉTALLIQUE
GLISSER ENTRE LES PLANCHES
AU PREMIER JEU DE TROUS DE BOULONS

ÉTAPE 24B - ASSEMBLAGE DU GAZEBO

QTÉ	NUMÉRO D'ARTICLE	DESCRIPTION
12	H100195	BOULON WH 5/16x2 3/4 BLK
12	H100198	RONDELLE DE BLOPAGE EXT 8x19
4	H100201	VIS PFH 8x2 1/2 BLK

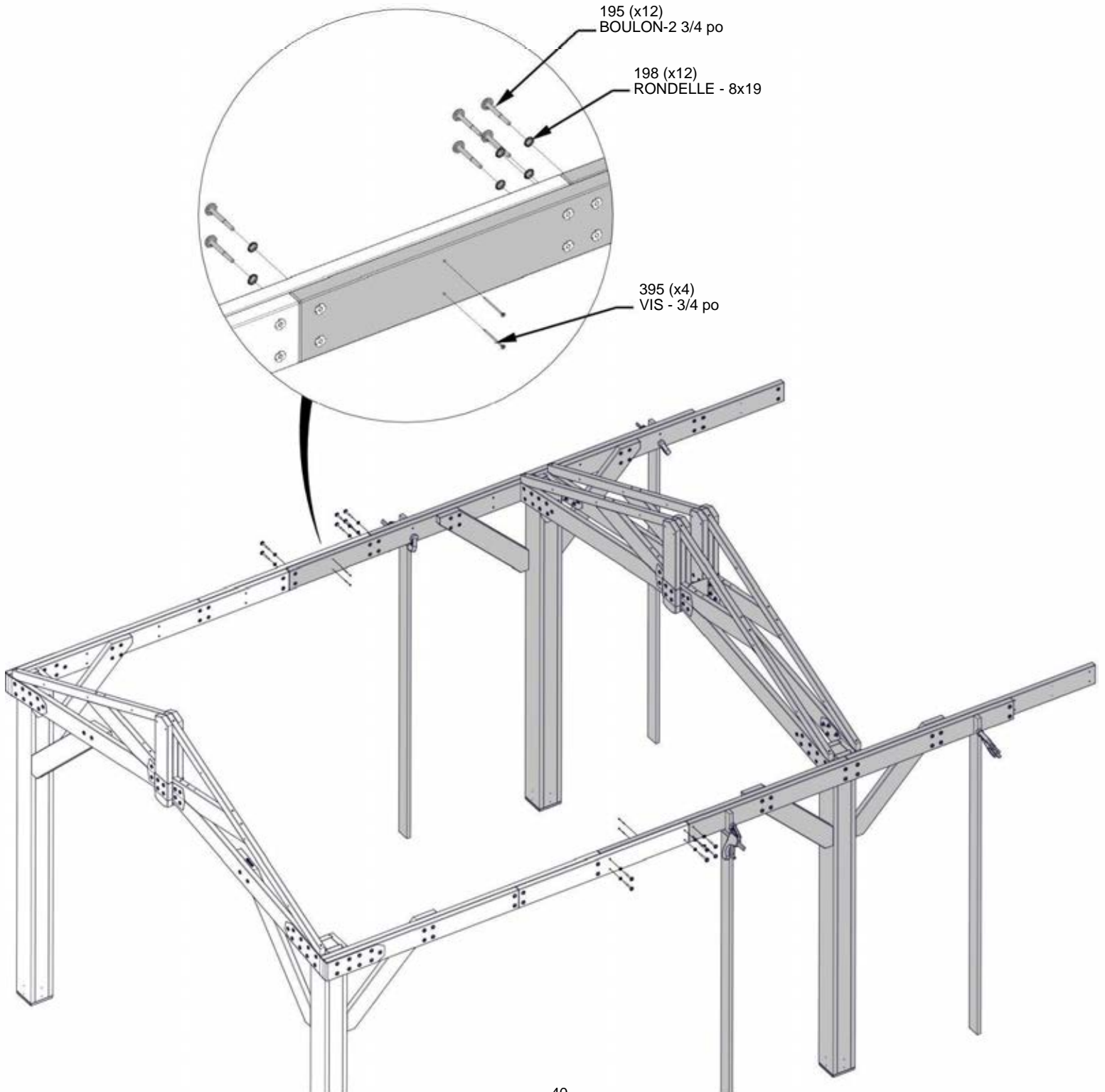

ÉTAPE 25A - ASSEMBLAGE DU GAZEBO

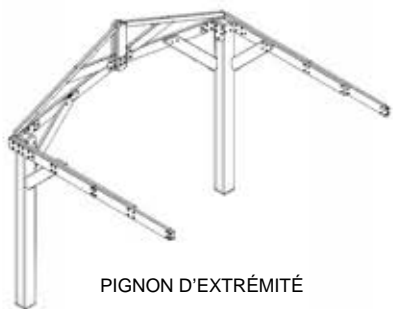

- DES PERSONNES SUPPLÉMENTAIRES SONT UTILES POUR CETTE ÉTAPE.
- TENIR LE PIGNON CENTRAL DROIT ET FIXER LE PIGNON D'EXTRÉMITÉ.

- IL PEUT ÊTRE NÉCESSAIRE DE DESSERRER LA QUINCAILLERIE DU PIGNON D'EXTRÉMITÉ LE LONG DE CHAQUE POUTRE LATÉRALE POUR PERMETTRE AU RENFORT DE FAISCEAU DE GLISSER EN PLACE.

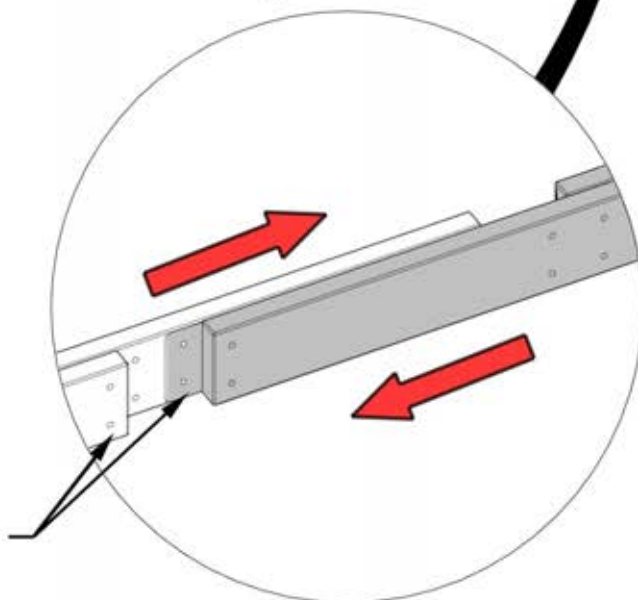
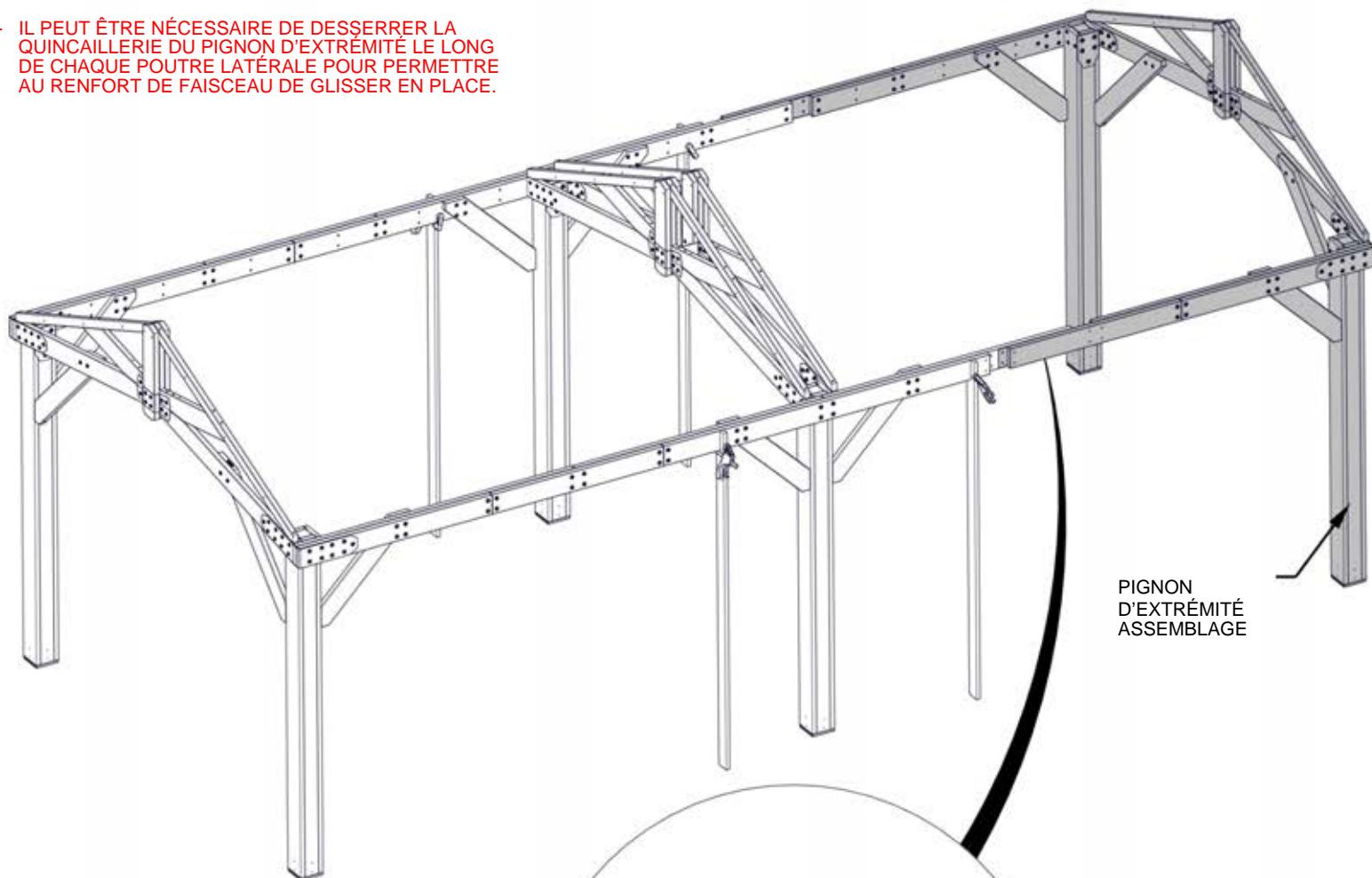

SUPPORT DE POUTRE MÉTALLIQUE
GLISSER ENTRE LES PLANCHES
AU PREMIER JEU DE TROUS DE BOULONS

ÉTAPE 25B - ASSEMBLAGE DU GAZEBO

QTÉ	NUMÉRO D'ARTICLE	DESCRIPTION
12	H100195	BOULON WH 5/16x2 3/4 BLK
12	H100198	RONDELLE DE BLOCAGE EXT 8x19
4	H100201	VIS PFH 8x2 1/2 BLK

- UNE FOIS QUE TOUT LE MATÉRIEL EST SOLIDEMENT FIXÉ, RETIRER LES PINCES ET LES PLANCHES H08.

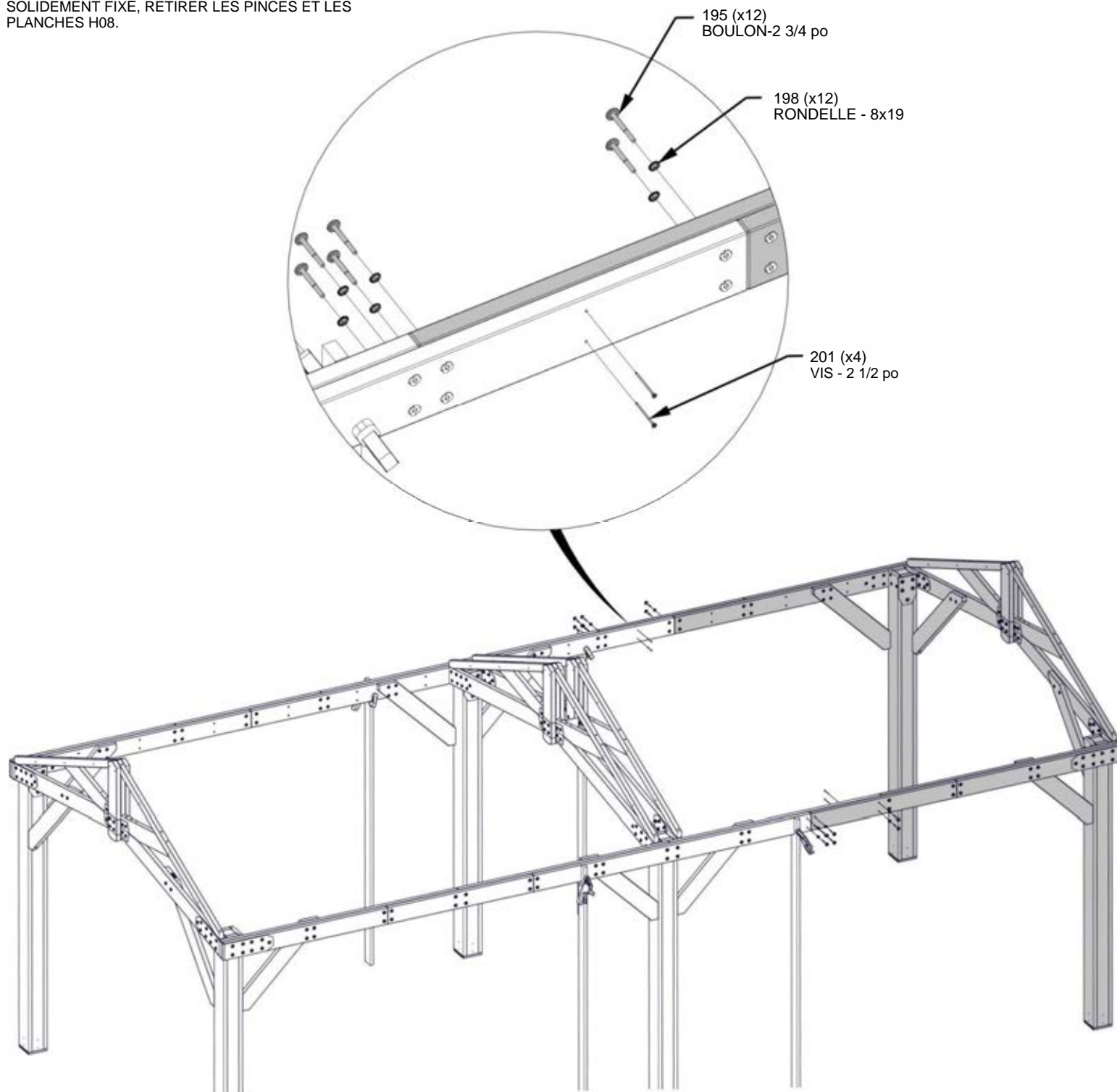

ÉTAPE 26 - MONTAGE DU GAZEBO

QTÉ	NUMÉRO D'ARTICLE	DESCRIPTION
12	H100195	BOULON WH 5/16x2 3/4 BLK
12	H100198	RONDELLE DE BLOCAGE EXT 8x19
12	H100379	ÉCROU EN T-5/16" BLK



F02 TREILLIS - W4L16378
(x4) 1 3/8"x2 3/8"x68" (36x60x1727)

- INSÉRER D'ABORD LES ÉCROUS EN T

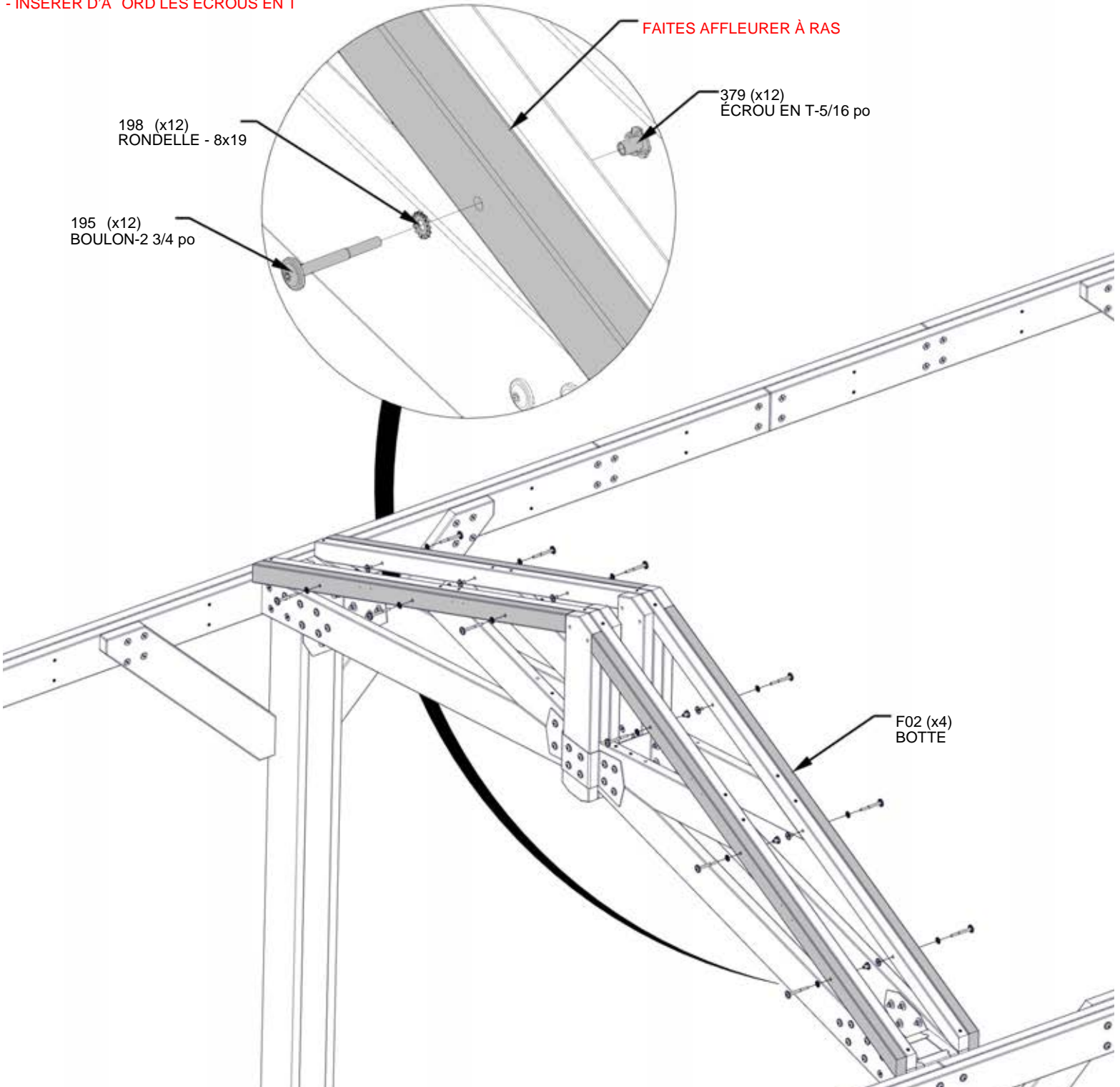

ÉTAPE 27 - MONTAGE DU GAZEBO

QTÉ	NUMÉRO D'ARTICLE	DESCRIPTION
16	H100201	VIS PFH 8x2 1/2 BLK



F01 (x4) TREILLIS - W4L16414
1 3/8 po x2 3/8"x75 1/8" (36x60x1907)

EFFECTUER CETTE ÉTAPE DEUX FOIS POUR LE CÔTÉ OPPOSÉ

ALIGNER LES TROUS POUR ORIENTATION CORRECTE

DESSUS AFFLEURANT

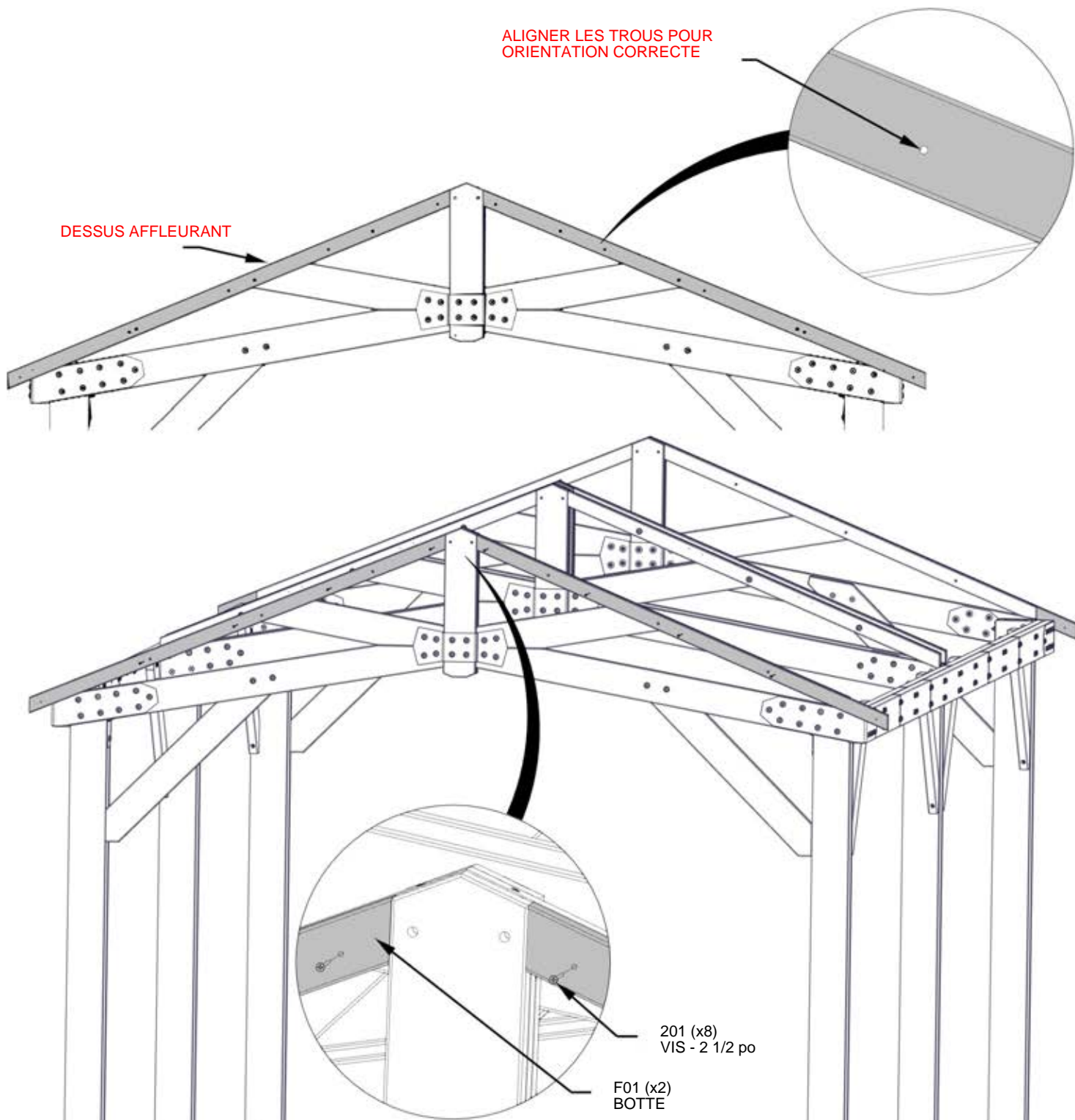

ÉTAPE 28 - MONTAGE DU GAZEBO

QTÉ	NUMÉRO D'ARTICLE	DESCRIPTION
4	H100201	VIS PFH 8x2 1/2 BLK
12	H100405	RONDELLE DE BLOCAGE EXT 6x15
12	H100564	VIS TIREFOND WH 1/4x4 BLK

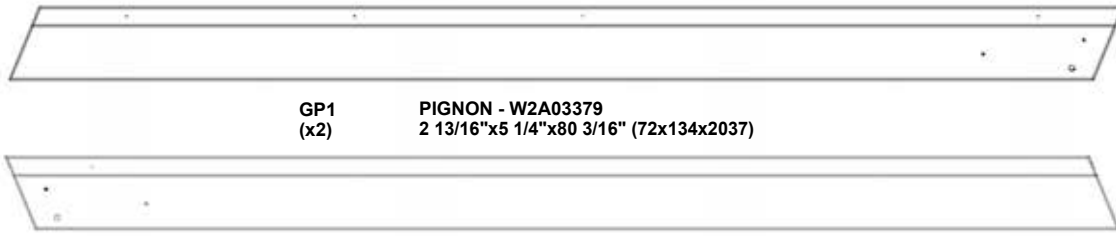

GP1 (x2) PIGNON - W2A03379
2 13/16"x5 1/4"x80 3/16" (72x134x2037)

GP2 (x2) PANNEAU DE PIGNON - W2A03380
2 13/16"x5 1/4"x80 3/16" (72x134x2037)

- ALIGNER LES TIREFONDS AVEC LES TROUS PILOTES DANS LES PANNEAUX DE PIGNON.

INSÉRER TEMPORAIREMENT 354 BOULONS POUR ALIGNER LE PIGNON PANNEAU À PIGNON

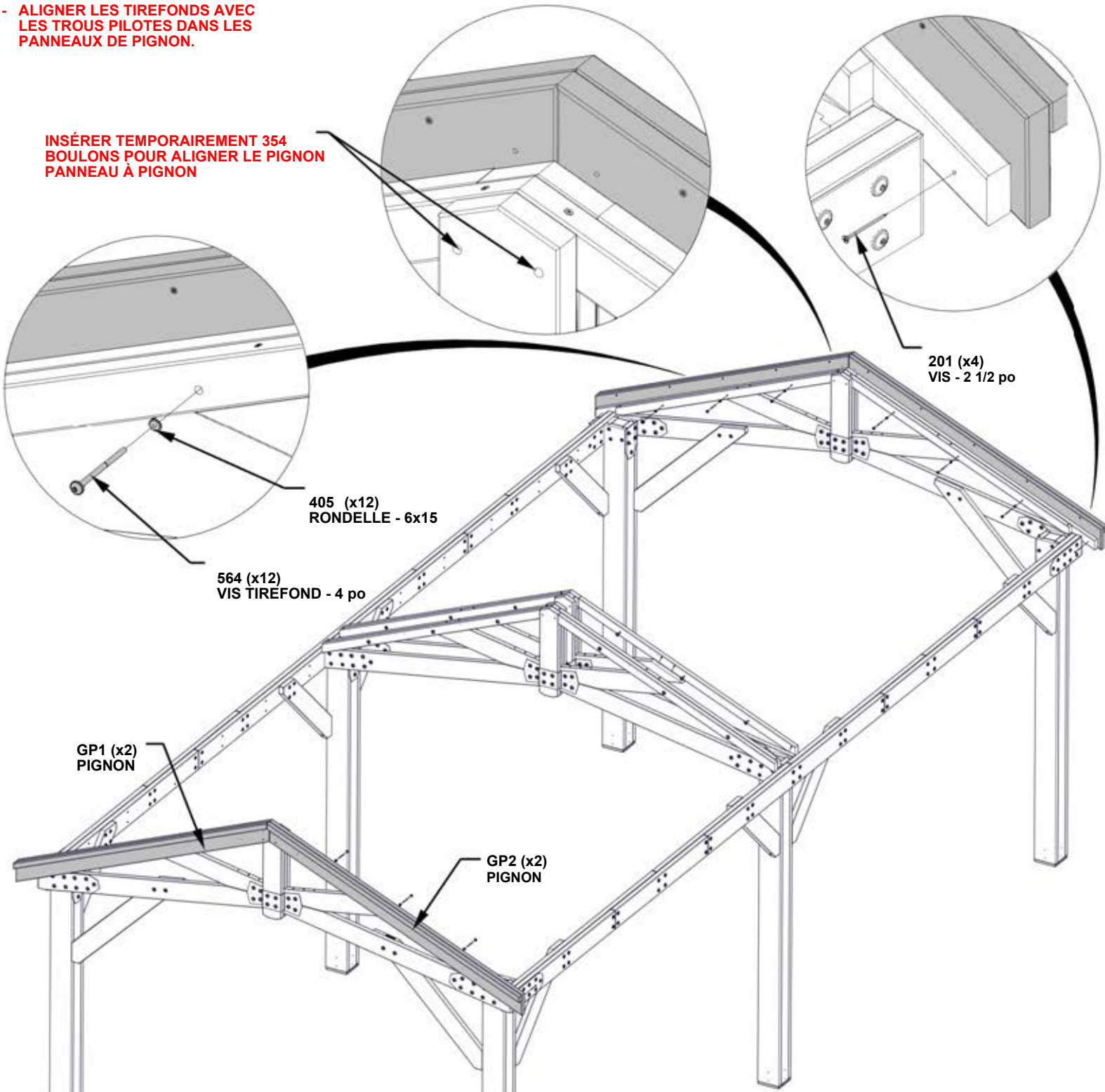

ÉTAPE 29 - MONTAGE DU GAZEBO

QTÉ	NUMÉRO D'ARTICLE	DESCRIPTION
4	H100200	VIS PFH 8x1 1/2 BLK
8	H100471	VIS TIREFOND WH 5/16x1 1/2 BLK

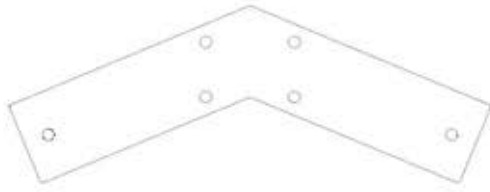

A4M01130 PIGNON
(x2)

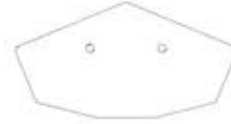

A4M01147 SUPPORT DE COUTURE DE CRÊTE
(x2)

EFFECTUER CETTE ÉTAPE DEUX FOIS POUR LE CÔTÉ OPPOSÉ

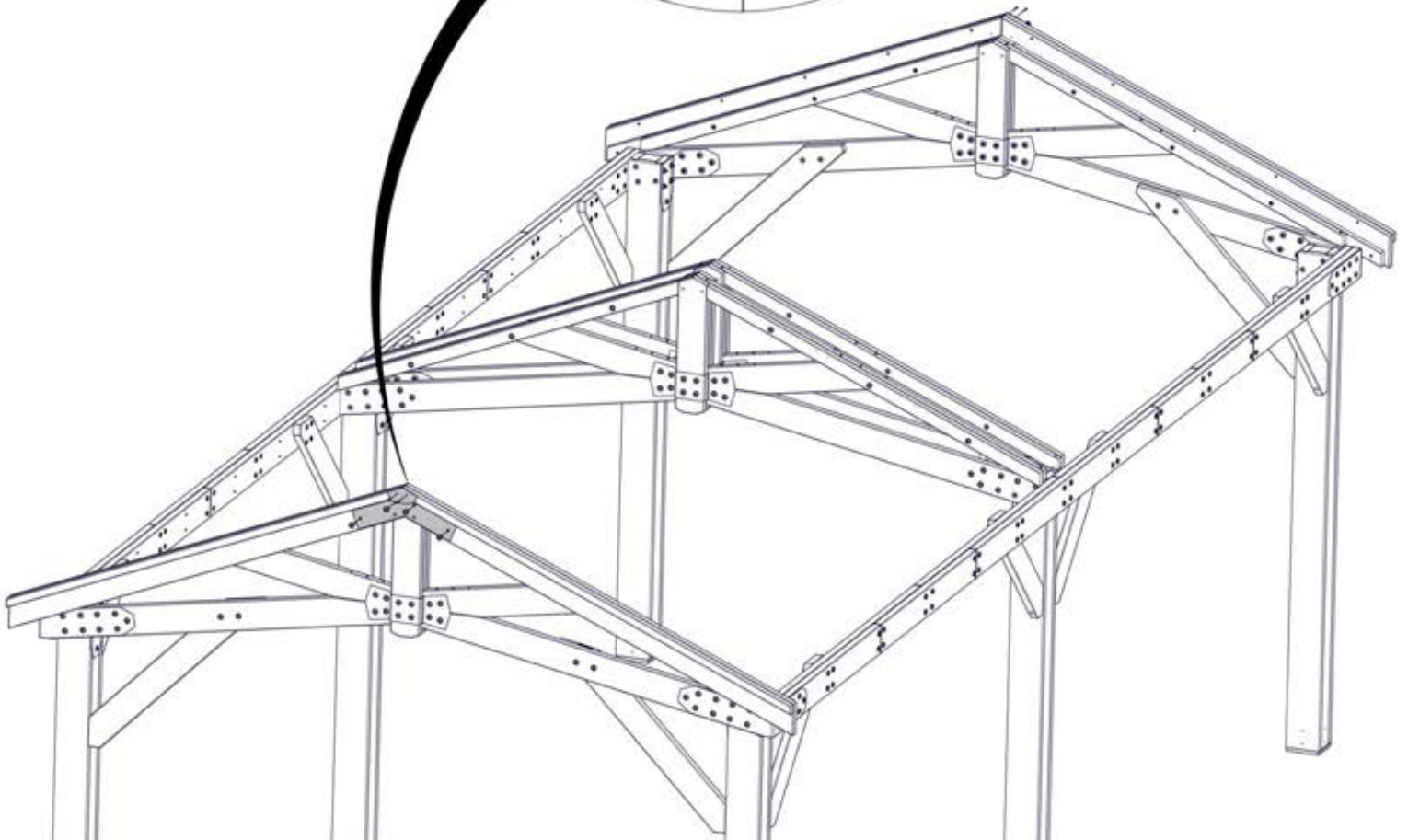
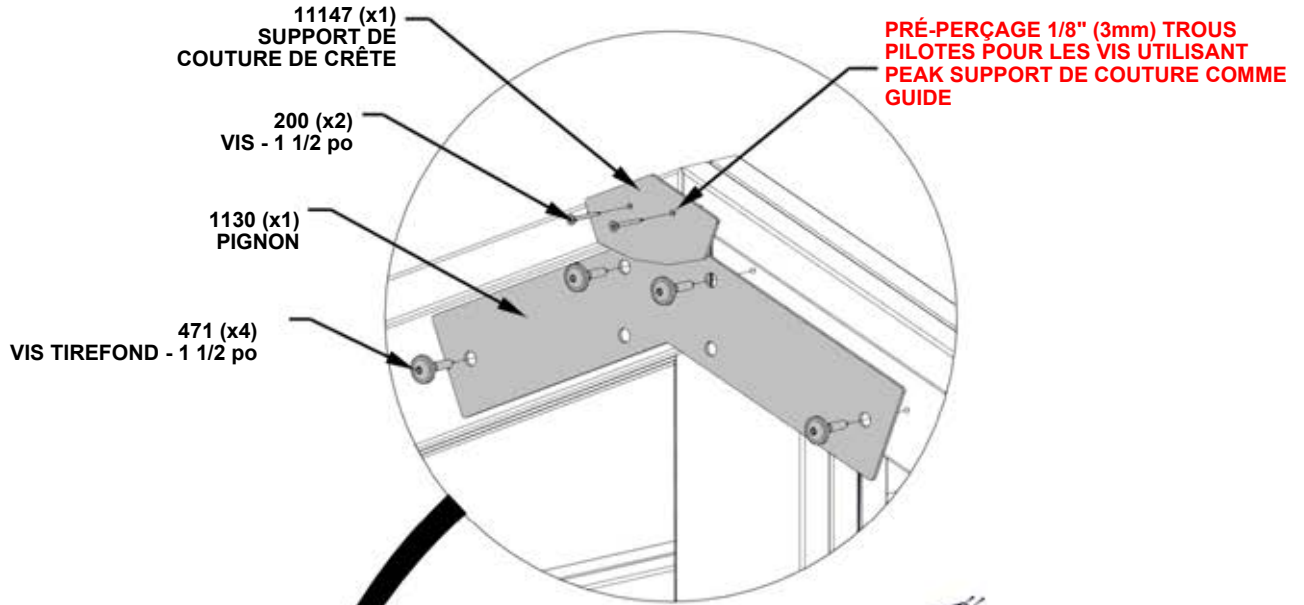

ÉTAPE 30 - MONTAGE DU GAZEBO

QTÉ	NUMÉRO D'ARTICLE	DESCRIPTION
16	H100823	VIS PWH 8x1 1/2 BLK

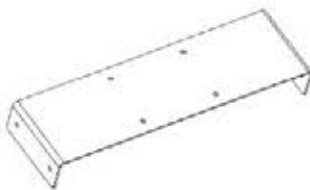

A4M01594
(x4) SUPPORT DE GAINÉ

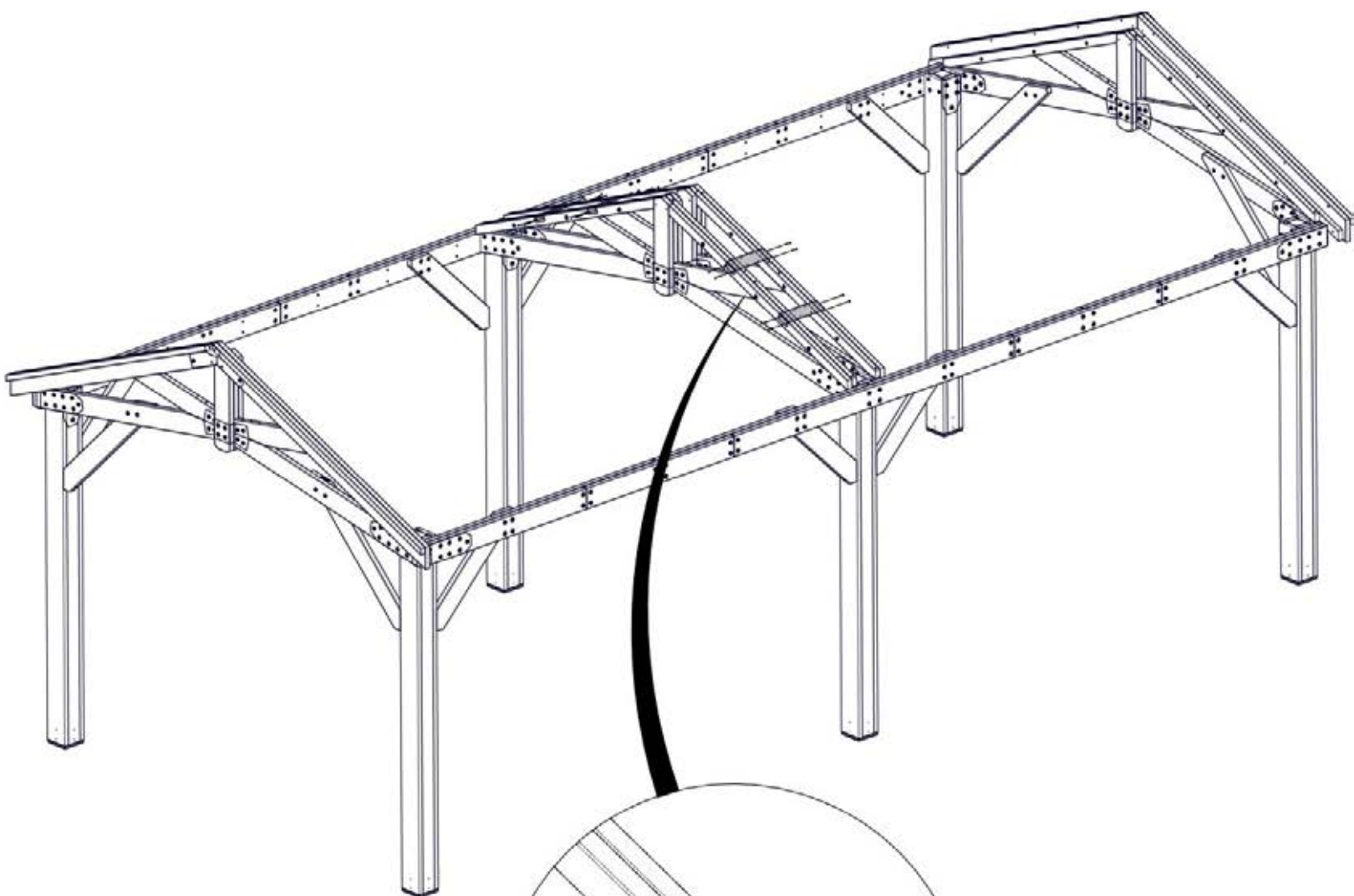

**FIXER LES SUPPORTS DE
GAINÉ À L'AIDE DE TROUS
PILOTES DANS LE PIGNON**

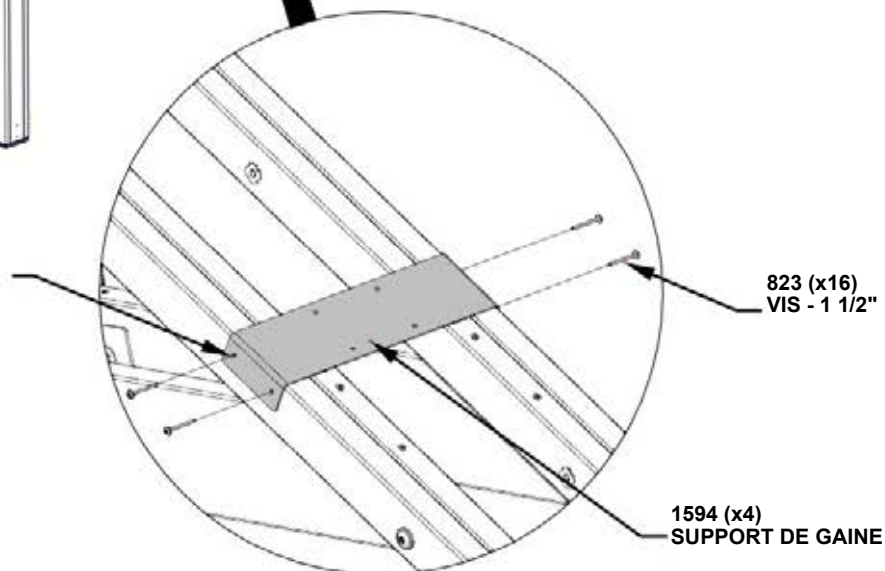

ÉTAPE 31 - ASSEMBLAGE CARRÉ

**CRITIQUE : ASSEMBLAGE CARRÉ AVANT DE PASSER AUX ÉTAPES SUIVANTES.
UNE FOIS CARRÉ, S'ASSURER QUE TOUT LE MATÉRIEL EST BIEN SERRÉ.**

MESURES PRISES DE L'INTÉRIEUR DU POTEAU À L'INTÉRIEUR DU POTEAU

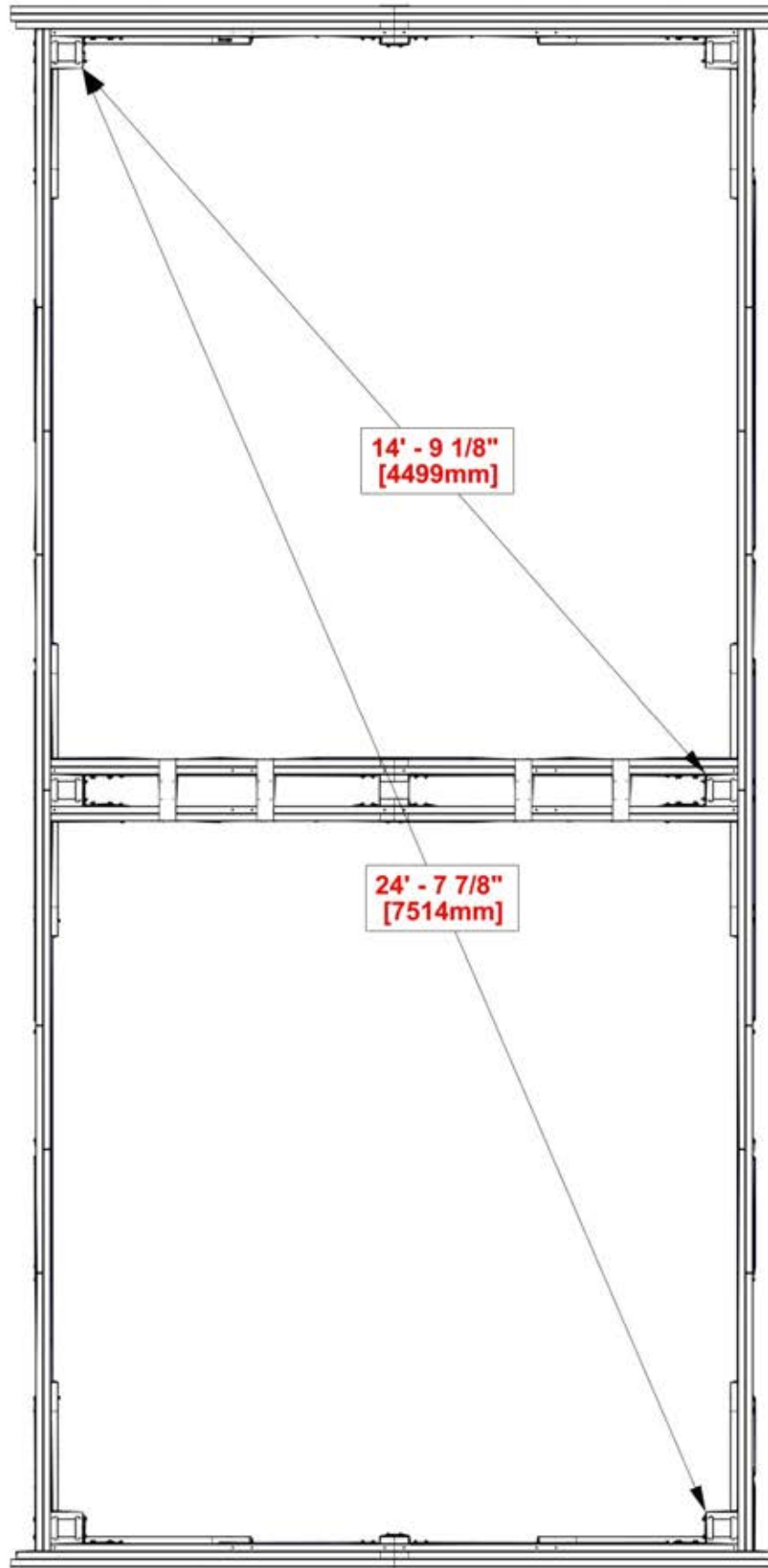

UNE FOIS QU'UN PANNEAU DE TOIT EST TERMINÉ, LE PLACER SUR LE CÔTÉ. GARDER UNE TRACE DE A, B, C ET DAS LEUR PLACEMENT EST CRITIQUE DANS LES ÉTAPES ULTÉRIEURES.

ÉTAPE 32 - ASSEMBLAGE DU PANNEAU DE TOIT A

QTÉ	NUMÉRO D'ARTICLE	DESCRIPTION
2	H100379	ÉCROU EN T-5/16" BLK
20	H100391	VIS PFH 8x2 BLK

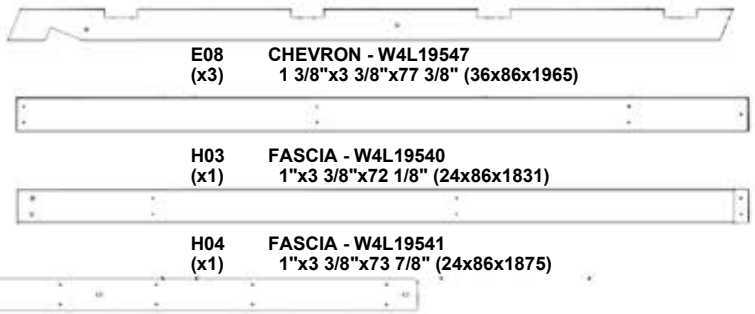
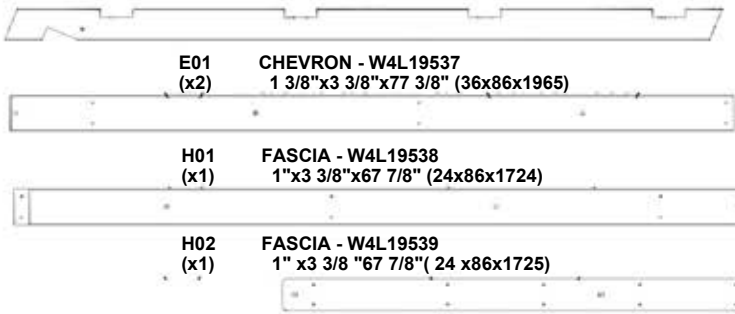

A4M02750 – ENTRETOISE DE FAÎTE EN MÉTAL (x1)

- INSÉRER D'ABORD LES ÉCROUS EN T

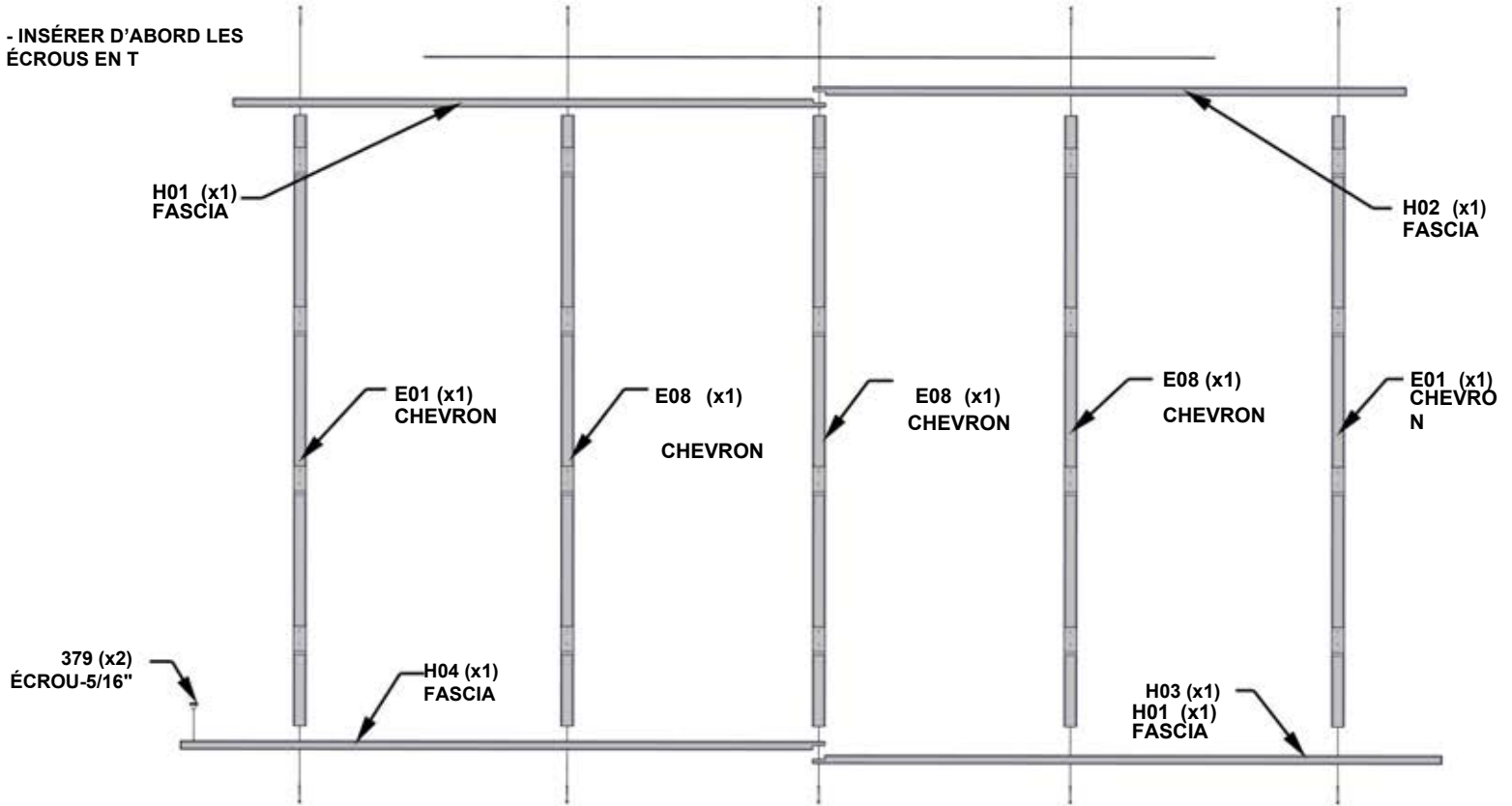

UNE ORIENTATION ET UN POSITIONNEMENT CORRECTS DES PLANCHES H SONT ESSENTIELS POUR LES

NOTER L'ORIENTATION DES TROUS CREUX DU COMPTOIR DANS LE MÉTAL DE L'ENTRETOISE DE FAÎTE

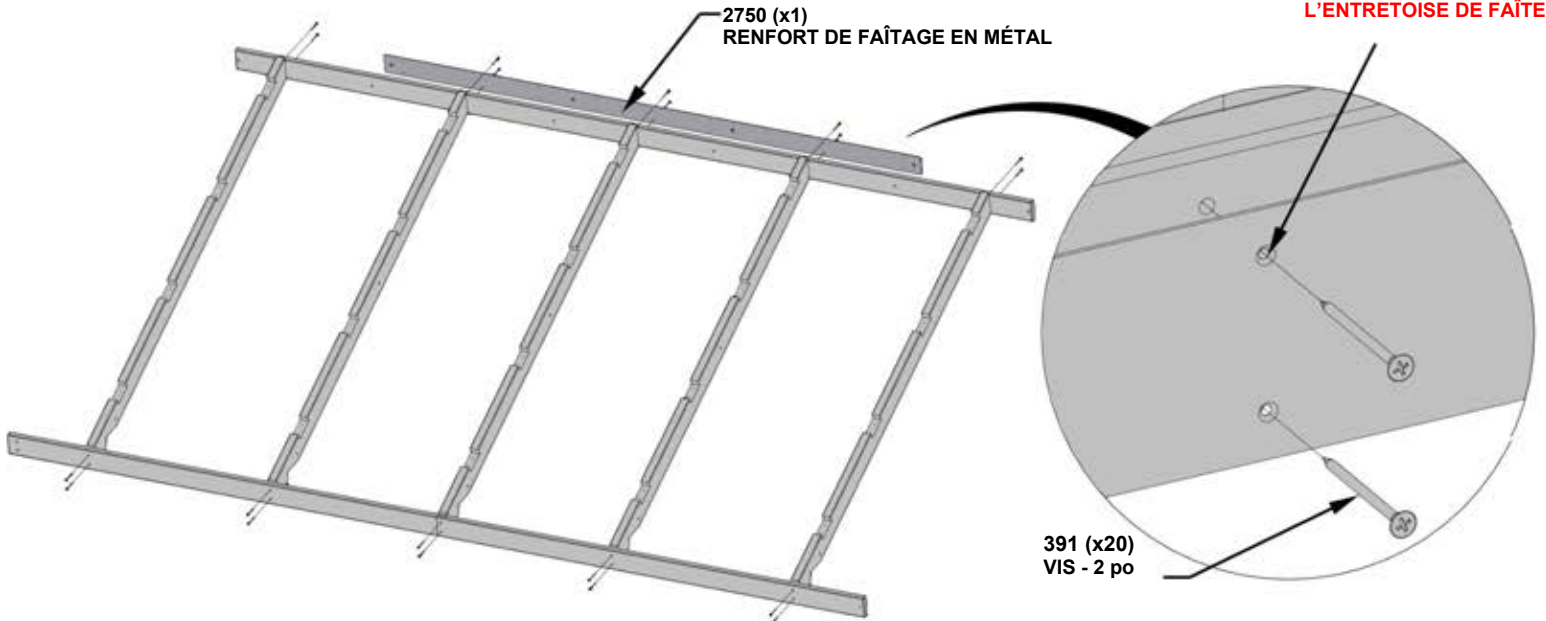

ÉTAPE 33 - ASSEMBLAGE DU PANNEAU DE TOIT A

QTÉ	NUMÉRO D'ARTICLE	DESCRIPTION
12	H100395	VIS PFH 8x3/4 BLK

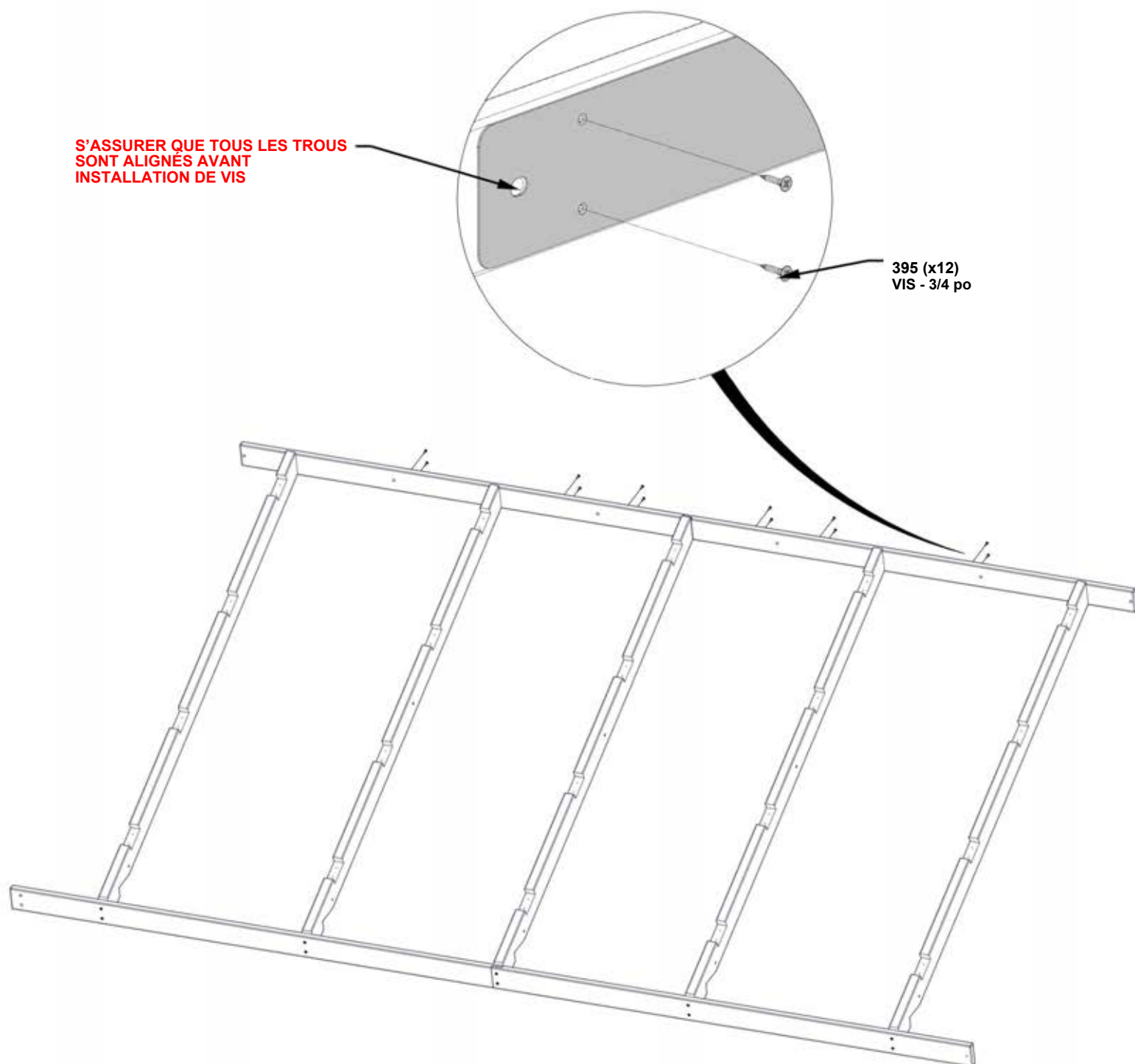

ÉTAPE 34A - ASSEMBLAGE DU PANNEAU DE TOIT

QTÉ	NUMÉRO D'ARTICLE	DESCRIPTION
40	H100391	VIS PFH 8x2 BLK



H05 (x4) PANNEAU DE GAINAGE - W4L19542
1"x3 3/8"x43 1/4" (24x86x1098)



H07 (x4) PANNEAU DE GAINAGE - W4L19544
1"x3 3/8"x44 3/4" (24x86x1137)



H06 (x4) PANNEAU DE GAINAGE - W4L19543
1 "x3 3/8"x59" (24x86x1500)

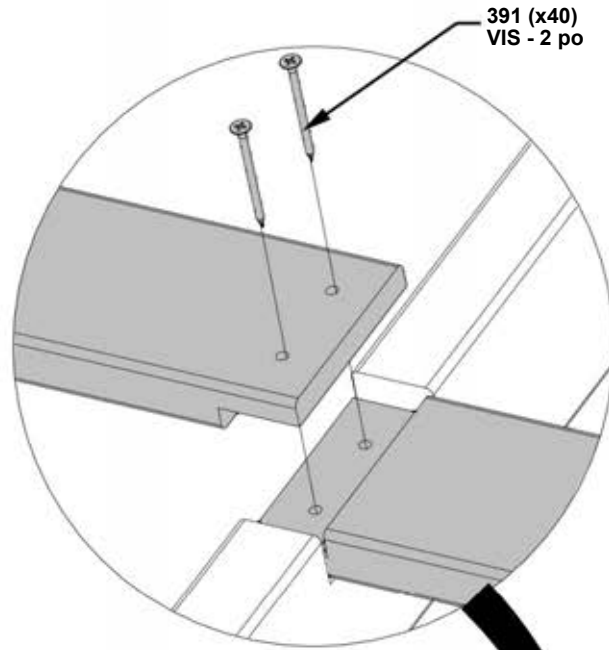

H07 (x4)
PANNEAU DE
REVÊTEMENT

H06 (x4)
PANNEAU DE
REVÊTEMENT

H05 (x4)
PANNEAU DE
REVÊTEMENT

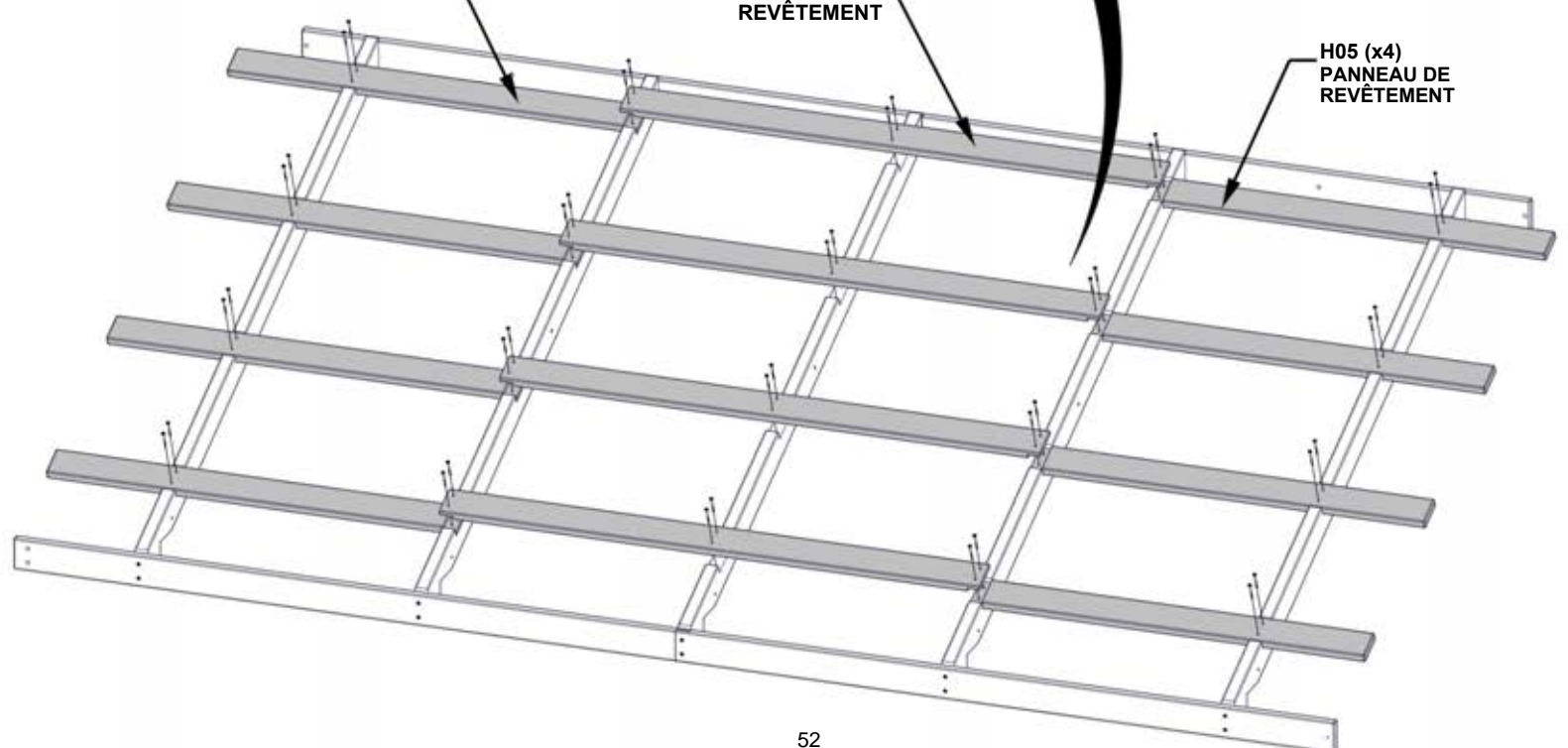

ÉTAPE 34B - ASSEMBLAGE DU PANNEAU DE TOIT A

CRITIQUE :

- UNITÉ CARRÉE AVANT DE PASSER AUX ÉTAPES SUIVANTES.
- LES DIMENSIONS CI-DESSOUS SONT ESSENTIELLES POUR L'ASSEMBLAGE FINAL DU TOIT.
- LES MESURES DOIVENT ÊTRE MAINTENUES À +/- 1/4" (6mm);
- LES MESURES EN DEHORS DE LA TOLÉRANCE MÈNERONT À L'INCAPACITÉ D'ASSEMBLER LE TOIT.

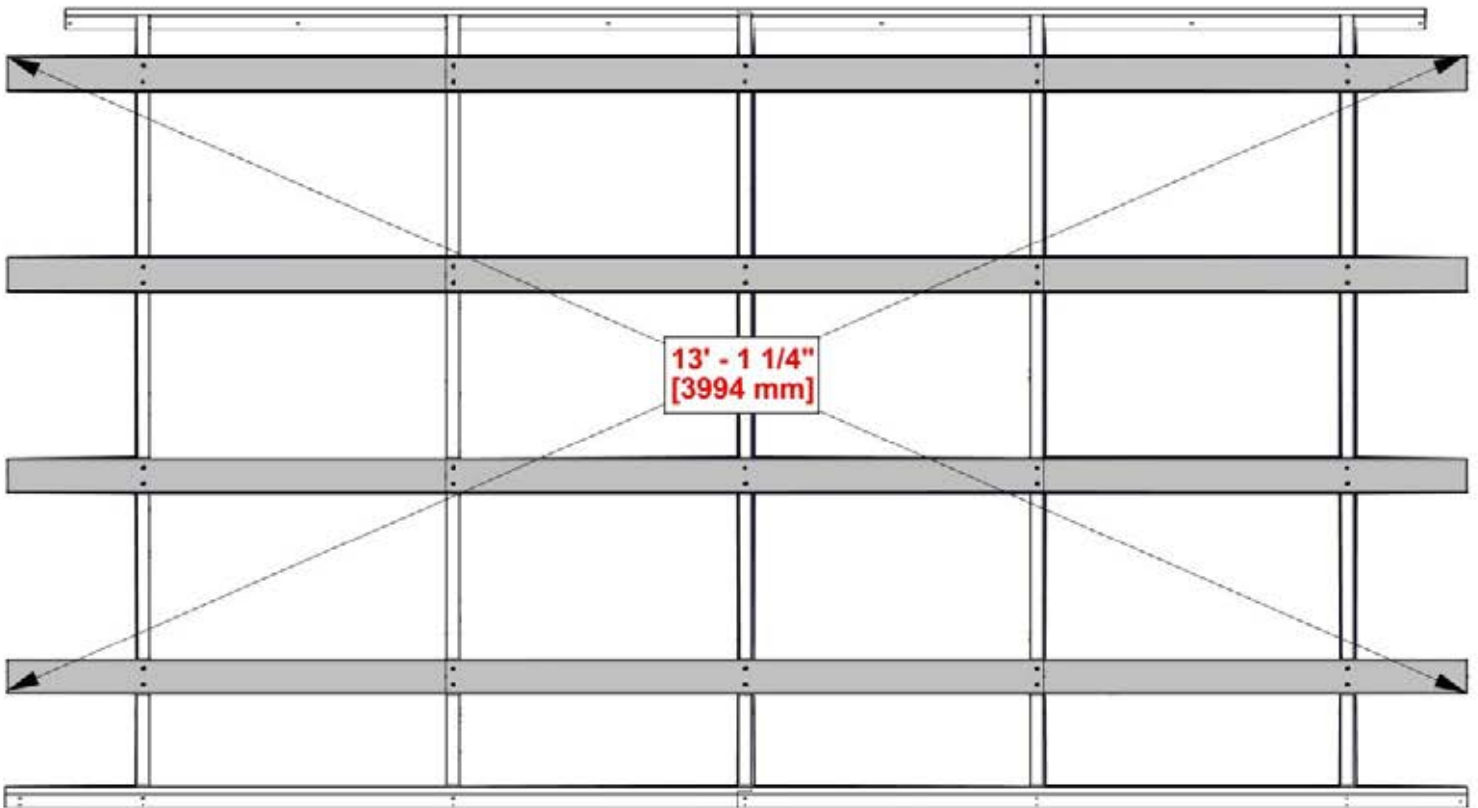

UNE FOIS LE PANNEAU CARRÉ, SERRER COMPLÈTEMENT LES VIS.

ÉTAPE 35 - ASSEMBLAGE DU PANNEAU DE TOIT

PANNEAU DE TOIT A

- UTILISEZ CETTE ÉTAPE POUR VOUS FAMILIARISER AVEC LE PANNEAU DE TOIT ET VOUS AIDER AUX ÉTAPES 36 À 37.
- RETIRER LE FILM DE PROTECTION BLEU.
- COMMENCER À LA FIN INDIQUÉE ET ASSEMBLER DANS LA DIRECTION DE LA FLÈCHE.
- LORS DE LA POSE DES FEUILLES DE TOIT, ASSUREZ-VOUS QUE CHAQUE FEUILLE ATTEINT À LA DIMENSION APPROXIMATIVE CI-DESSOUS.
- SE REPORTER À CETTE ÉTAPE POUR CHAQUE FIXATION DE FEUILLE DE TOIT AFIN DE S'ASSURER DE LA POSITION CORRECTE DES FEUILLES DE TOIT.
- PORTER DES GANTS POUR MANIPULER LES PANNEAUX DE TOIT. LES BORDS SONT COUPANTS.

LES TROUS PRÉ-PERCÉS SUR CHAQUE PANNEAU DEVRAIT TOUJOURS ÊTRE POSITIONNÉ SUR LA CRÊTE.

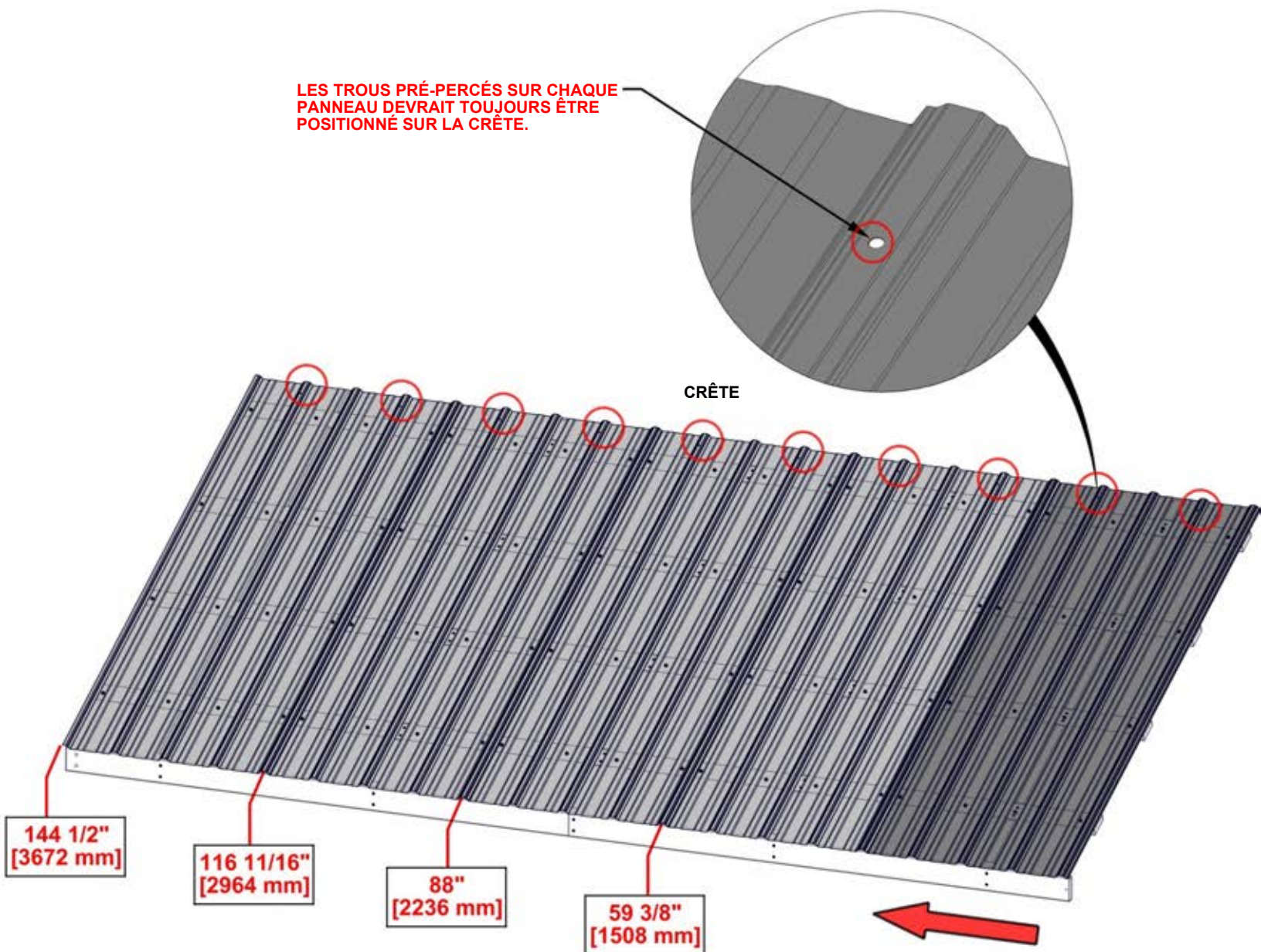

MARCHES DU PANNEAU DE TOIT 36 - 37

ÉTAPE 36 - ASSEMBLAGE DU PANNEAU DE TOIT A

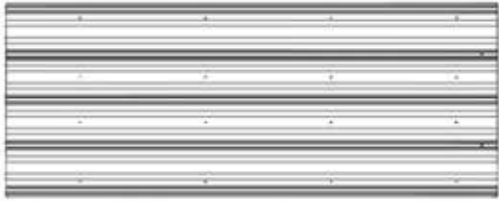

A4M02639 TÔLE D'ACIER 29 GA
(x2)

QTÉ	NUMÉRO D'ARTICLE	DESCRIPTION
32	H100833	VIS À BOIS 10-16x3/4 po

- ASSUREZ-VOUS QUE VOTRE PANNEAU DE TOIT EST CARRÉ AVANT DE CONTINUER.

NOTER LE CHEVAUCHEMENT DES NERVURES

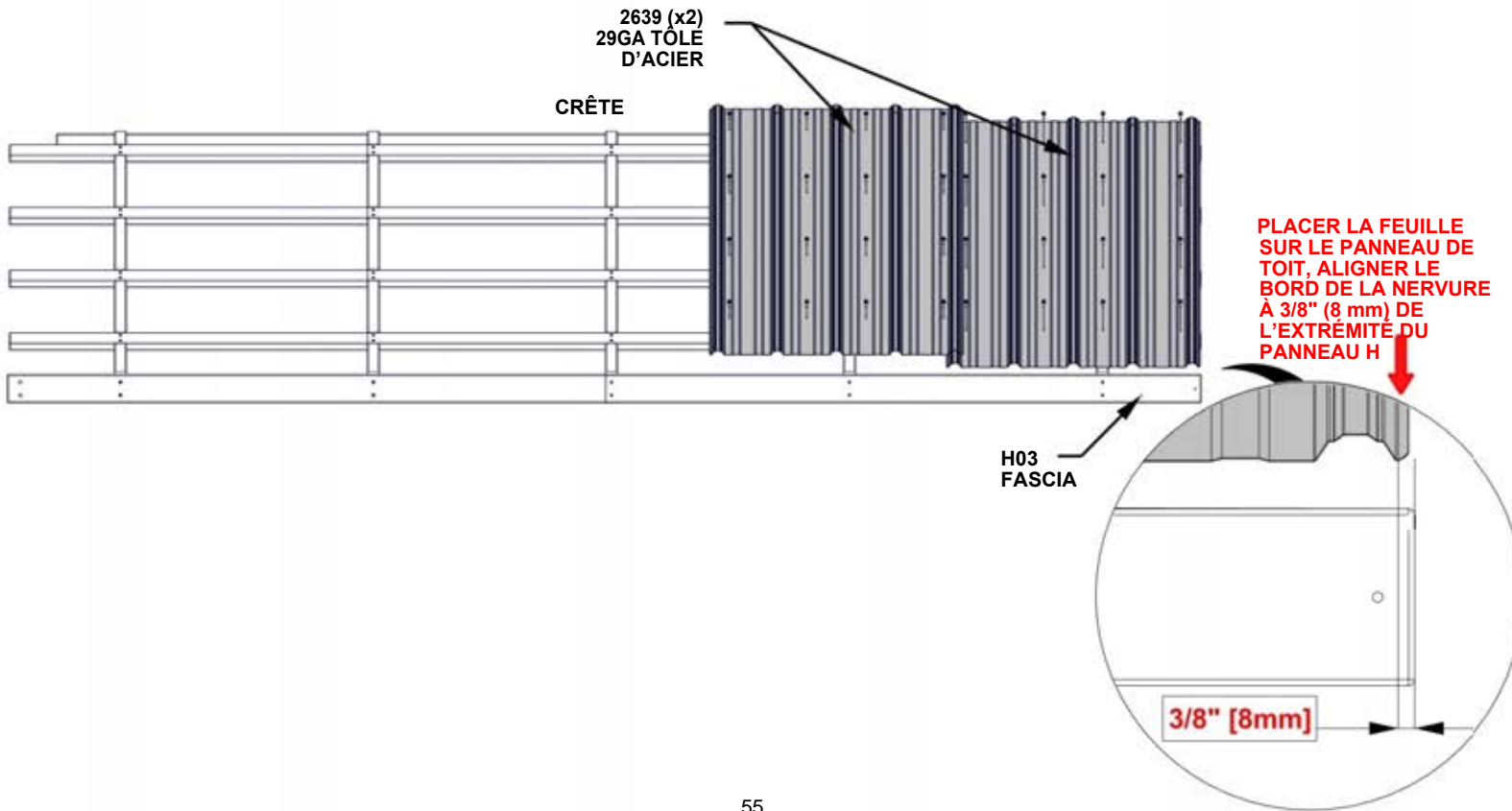
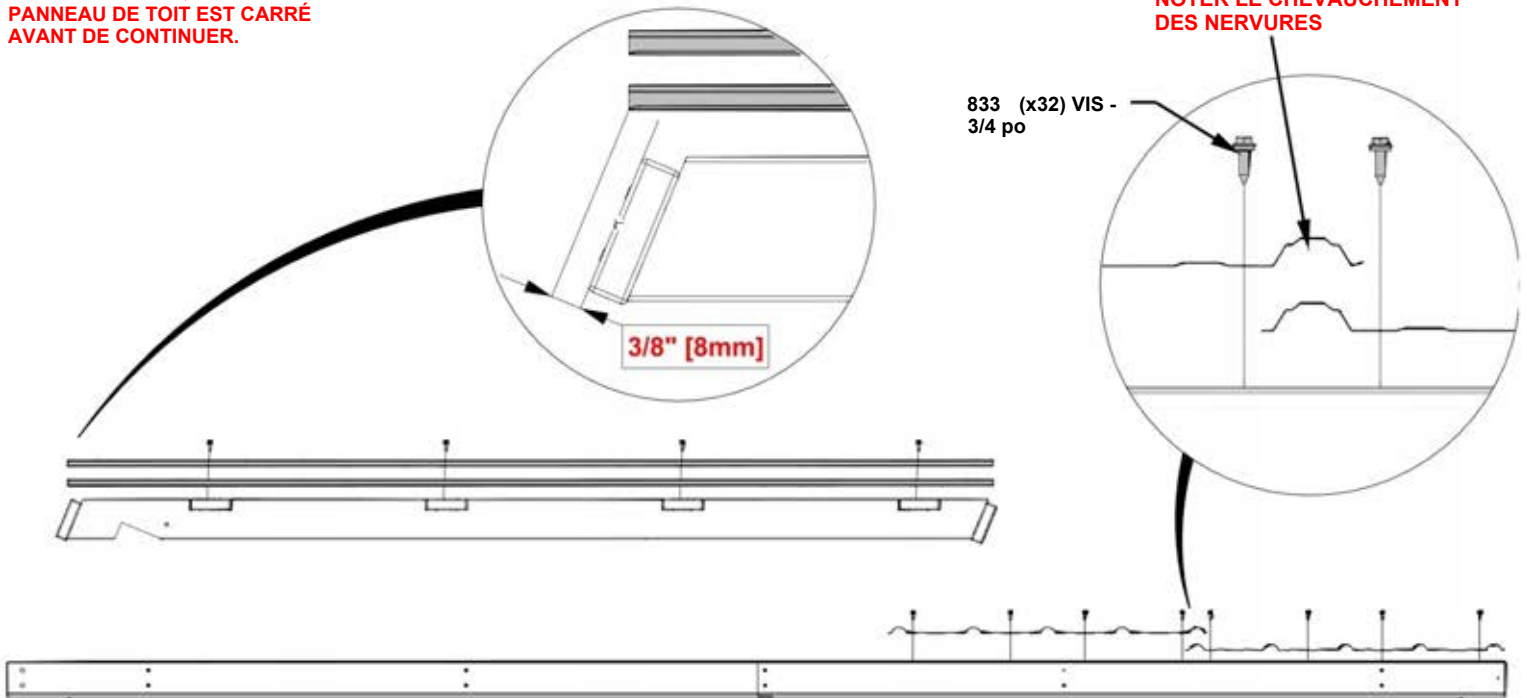

ÉTAPE 37 - ASSEMBLAGE DU PANNEAU DE TOIT A

QTÉ	NUMÉRO D'ARTICLE	DESCRIPTION
48	H100833	VIS À BOIS 10-16x3/4 po

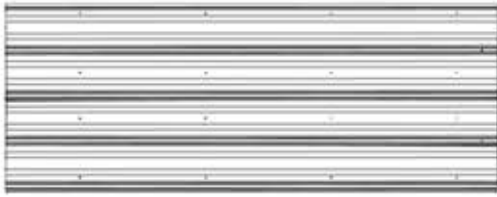

A4M02646 TÔLE D'ACIER 29 GA
(x1)

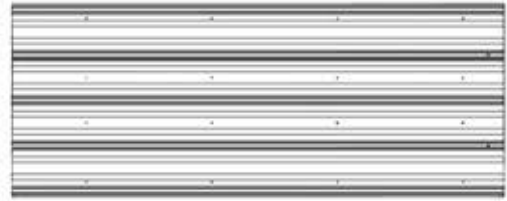

A4M02639 TÔLE D'ACIER 29 GA
(x2)

REMARQUER À TRAVERS DES TROUS

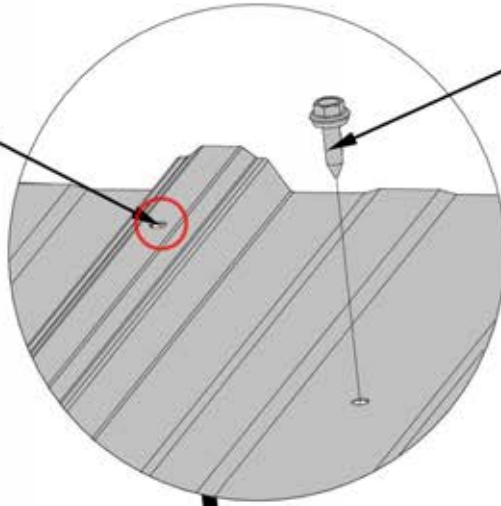

833 (x48)
VIS - 3/4 po

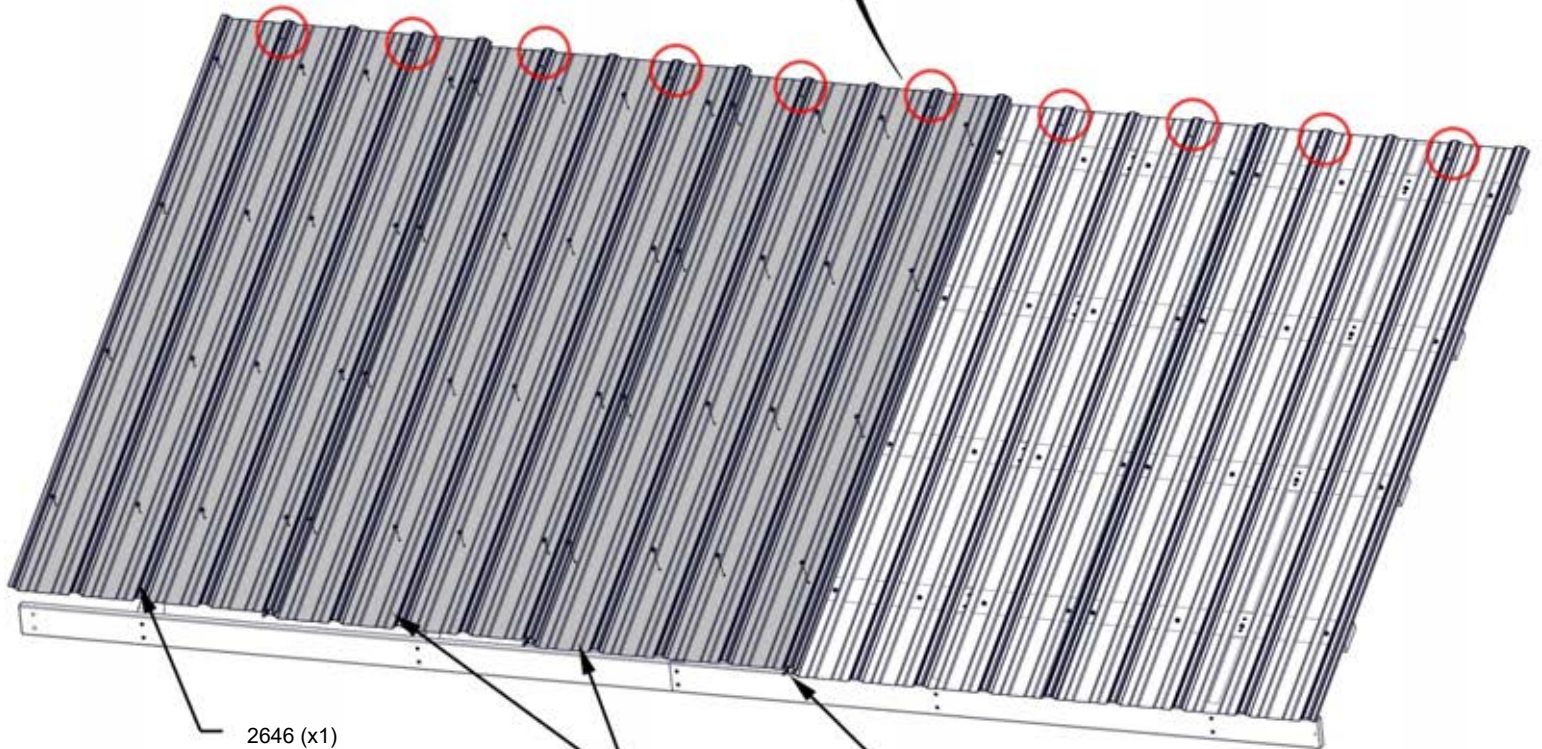

2646 (x1)
TÔLE D'ACIER 29 GA

2639 (x2)
TÔLE D'ACIER 29 GA

EXTRÉMITÉS DE TOUTES LES FEUILLES
DEVRAIT ÊTRE FLUSH

ÉTAPE 38 - ASSEMBLAGE DU PANNEAU DE TOIT B

QTÉ	NUMÉRO D'ARTICLE	DESCRIPTION
2	H100379	ÉCROU EN T-5/16" BLK
20	H100391	VIS PFH 8x2 BLK



E01 (x2)
CHEVRON - W4L19537
 1 3/8"x3 3/8"x77 3/8" (36x86x1965)



H01 (x1)
FASCIA - W4L19538
 1"x3 3/8"x67 7/8" (24x86x1724)



H02 (x1)
FASCIA - W4L19539
 1" x3 3/8 "67 7/8"(24 x86x1725)



E08 (x3)
CHEVRON - W4L19547
 1 3/8"x3 3/8"x77 3/8" (36x86x1965)



H03 (x1)
FASCIA - W4L19540
 1"x3 3/8"x72 1/8" (24x86x1831)



H04 (x1)
FASCIA - W4L19541
 1" x3 3/8"x73 7/8" (24x86x1875)

- INSÉRER D'ABORD LES ÉCROUS EN T

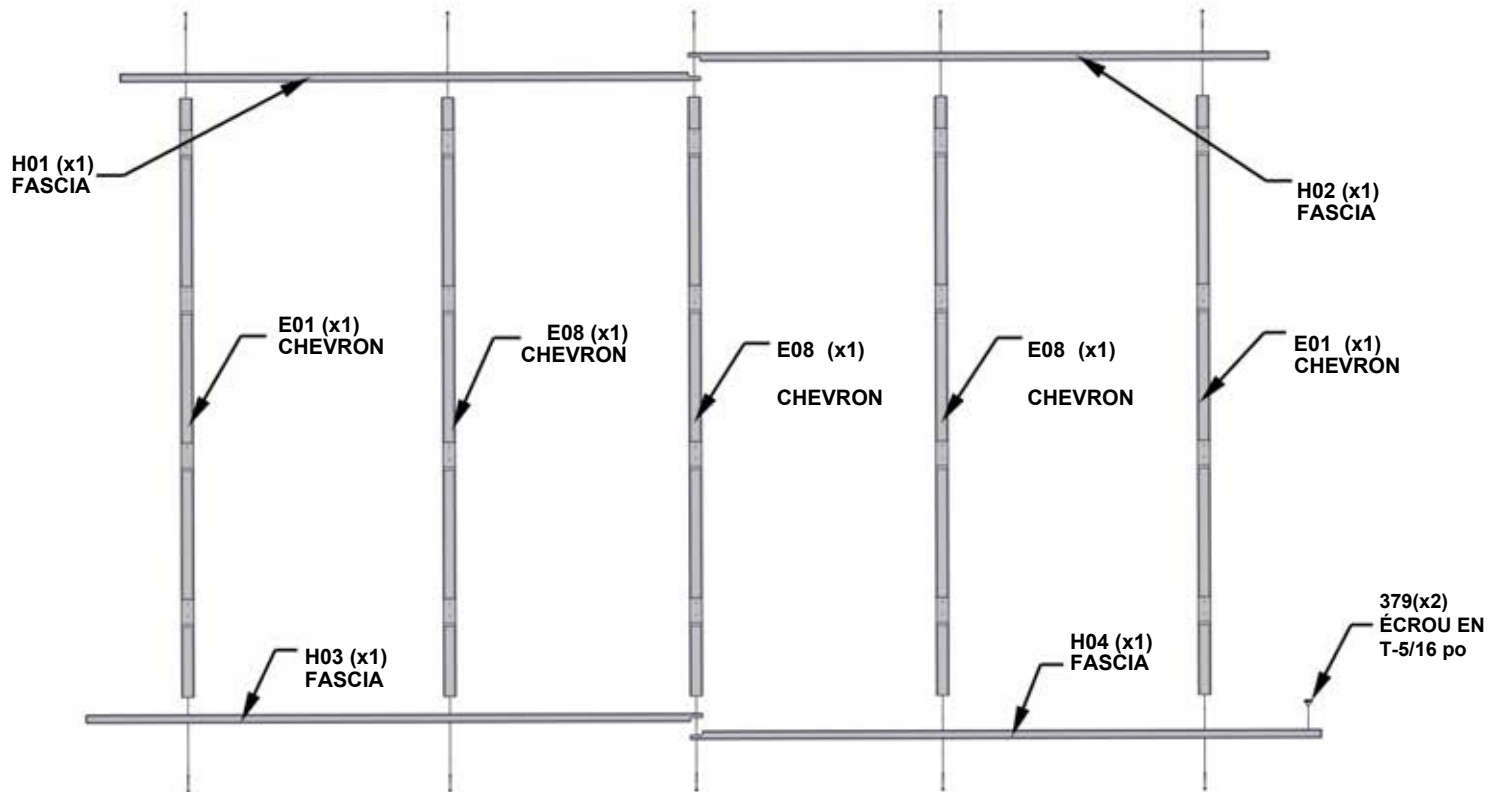

ORIENTATION CORRECTE ET PLACEMENT DES PLANCHES H EST CRITIQUE POUR LES ÉTAPES ULTÉRIEURES

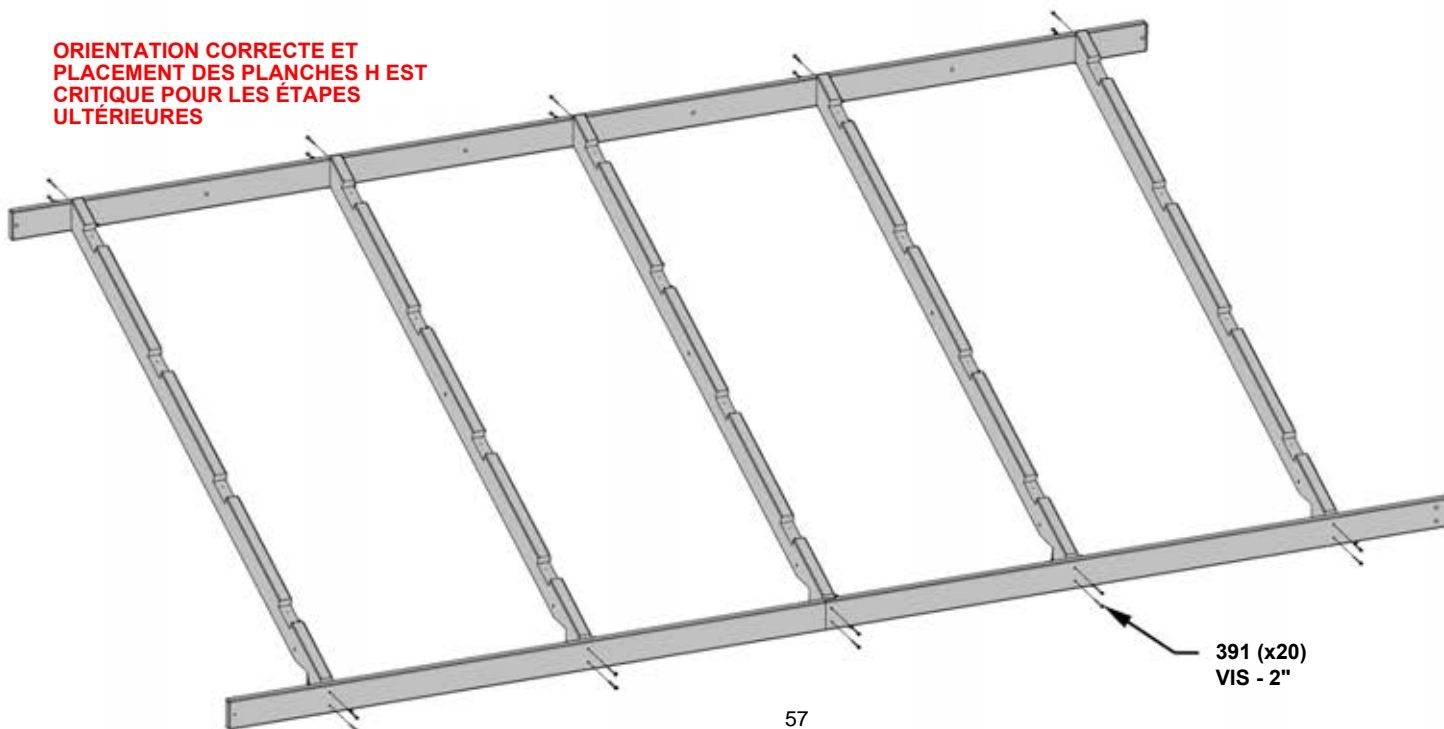

ÉTAPE 39A - ASSEMBLAGE DU PANNEAU DE TOIT B

QTÉ	NUMÉRO D'ARTICLE	DESCRIPTION
40	H100391	VIS PFH 8x2 BLK



H05 (x4) PANNEAU DE GAINAGE - W4L19542
1"x3 3/8"x43 1/4" (24x86x1098)



H07 (x4) PANNEAU DE GAINAGE - W4L19544
1"x3 3/8"x44 3/4" (24x86x1137)



H06 (x4) PANNEAU DE GAINAGE - W4L19543
1"x3 3/8"x59" (24x86x1500)

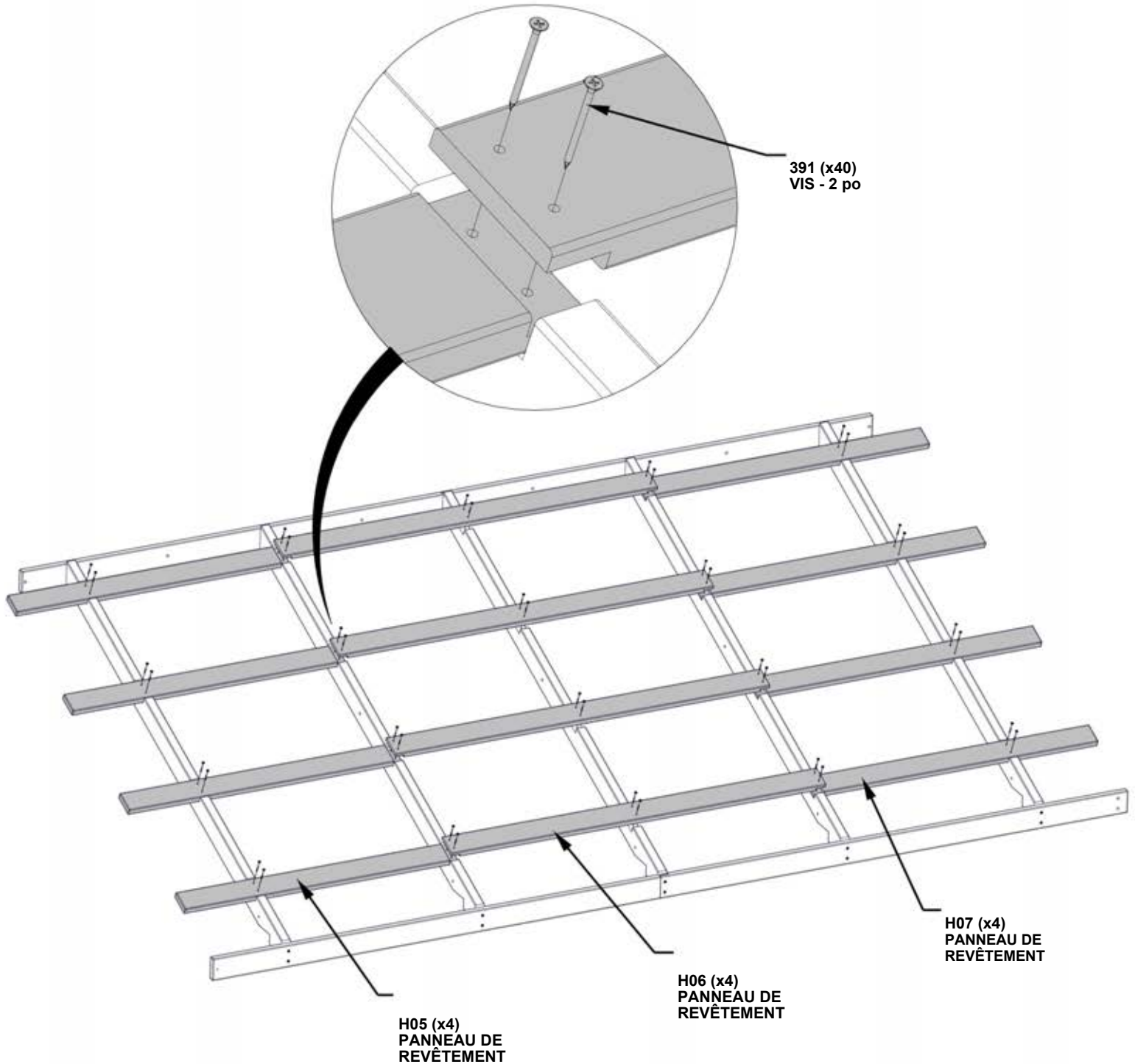

ÉTAPE 39B - ASSEMBLAGE DU PANNEAU DE TOIT B

CRITIQUE :

- UNITÉ CARRÉE AVANT DE PASSER AUX ÉTAPES SUIVANTES.
- LES DIMENSIONS CI-DESSOUS SONT ESSENTIELLES POUR L'ASSEMBLAGE FINAL DU TOIT.
- LES MESURES DOIVENT ÊTRE MAINTENUES À +/- 1/4" (6mm).
- LES MESURES EN DEHORS DE LA TOLÉRANCE MÈNERONT À L'INCAPACITÉ D'ASSEMBLER LE TOIT.

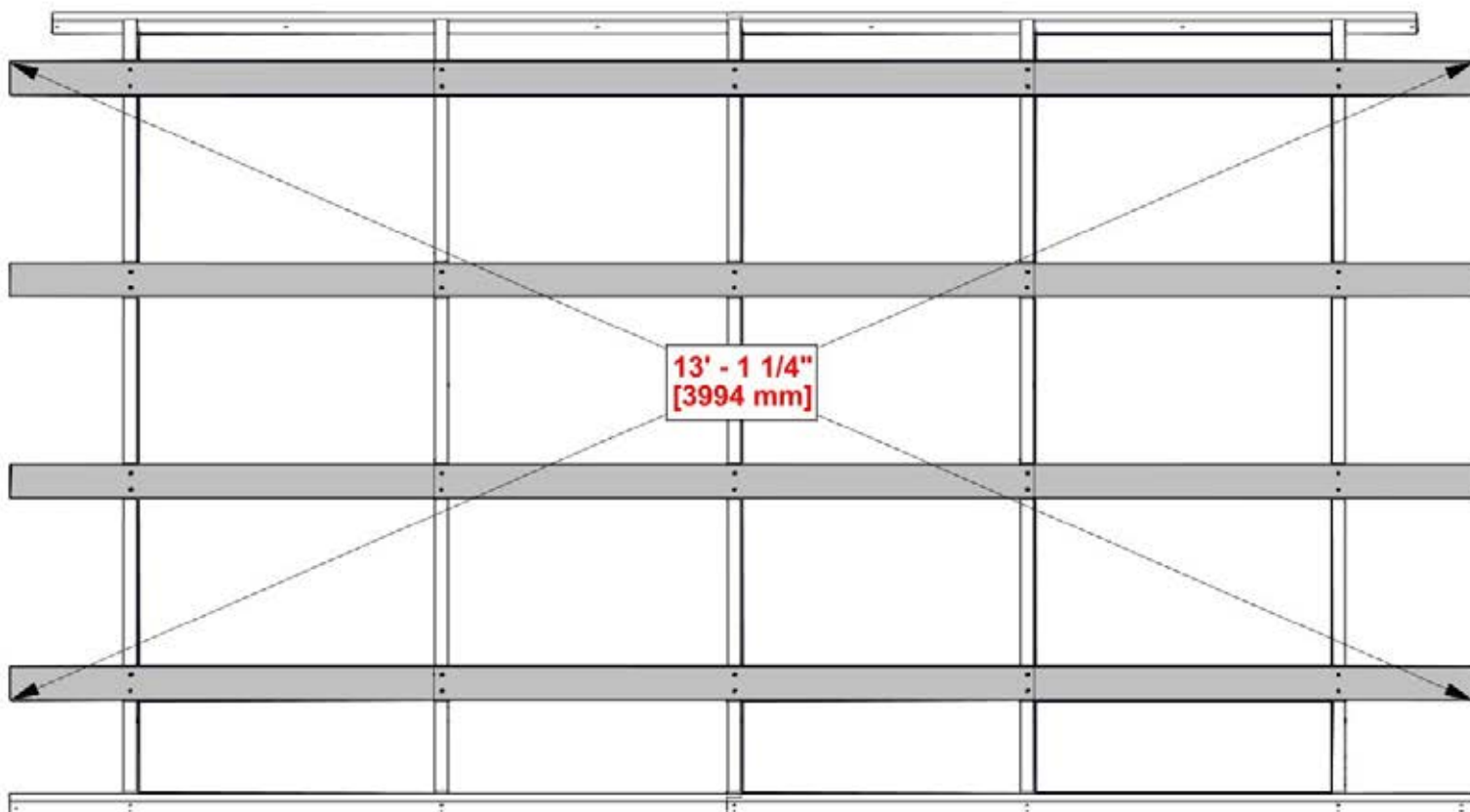

UNE FOIS LE PANNEAU CARRÉ, SERRER COMPLÈTEMENT LES VIS.

ÉTAPE 40 - ASSEMBLAGE DU PANNEAU DE TOIT B

PANNEAU DE TOIT B

- UTILISEZ CETTE ÉTAPE POUR VOUS FAMILIARISER AVEC LE PANNEAU DE TOIT ET VOUS AIDER AUX ÉTAPES 41 À 42.
- RETIRER LE FILM DE PROTECTION BLEU.
- COMMENCER À LA FIN INDICUÉE ET ASSEMBLER DANS LA DIRECTION DE LA FLÈCHE.
- **LORS DE LA POSE DES FEUILLES DE TOIT, ASSUREZ-VOUS QUE CHAQUE FEUILLE ATTEINT À LA DIMENSION APPROXIMATIVE CI-DESSOUS.**
- **SE REPORTER À CETTE ÉTAPE POUR CHAQUE FIXATION DE FEUILLE DE TOIT AFIN DE S'ASSURER DE LA POSITION CORRECTE DES FEUILLES DE TOIT.**
- **PORTER DES GANTS POUR MANIPULER LES PANNEAUX DE TOIT. LES BORDS SONT COUPANTS.**

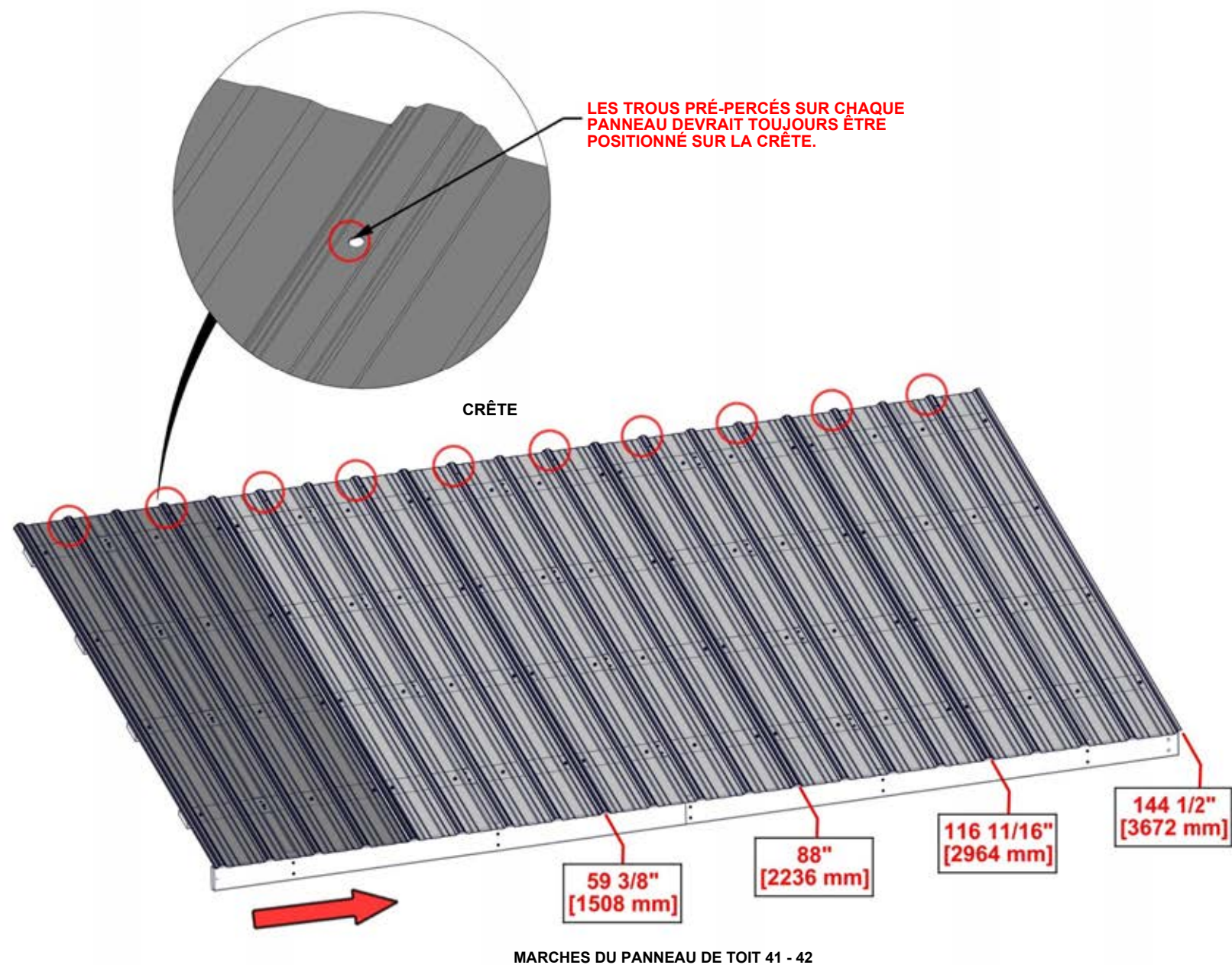

ÉTAPE 41 - ASSEMBLAGE DU PANNEAU DE TOIT B

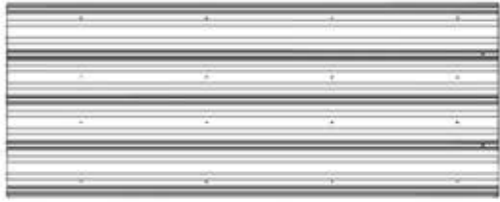

A4M02639 (x2) TÔLE D'ACIER 29 GA

QTÉ	NUMÉRO D'ARTICLE	DESCRIPTION
32	H100833	VIS À BOIS 10-16x3/4 po

- ASSUREZ-VOUS QUE VOTRE PANNEAU DE TOIT EST CARRÉ AVANT DE CONTINUER.

NOTER LE CHEVAUCHEMENT DES NERVURES

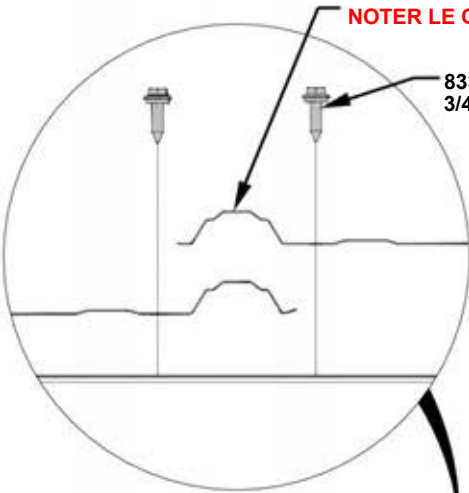

833 (x32) VIS - 3/4 po

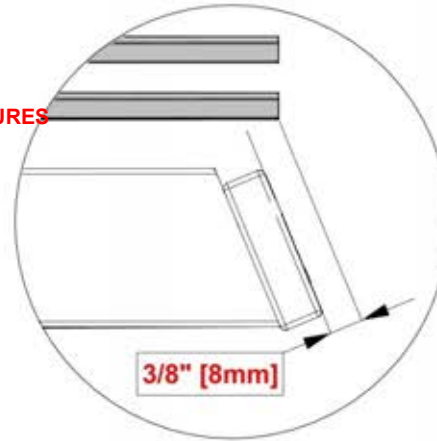

3/8" [8mm]

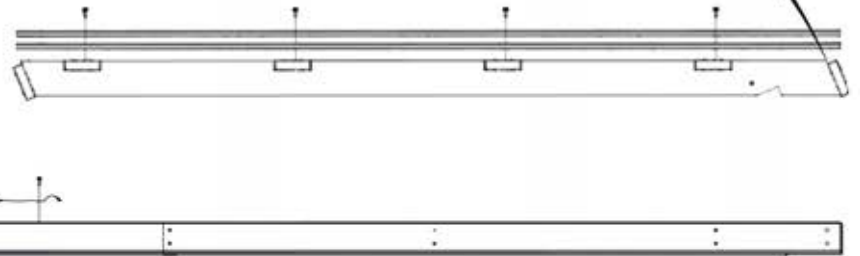

POSER DES BÂCHES SUR LE PANNEAU DE TOIT, BORD D'ALIGNEMENT DE NERVURE 3/8" (8mm) DE EXTRÉMITÉ DE LA PLANCHE H

2639 (x2) 29GA TÔLE D'ACIER CRÊTE

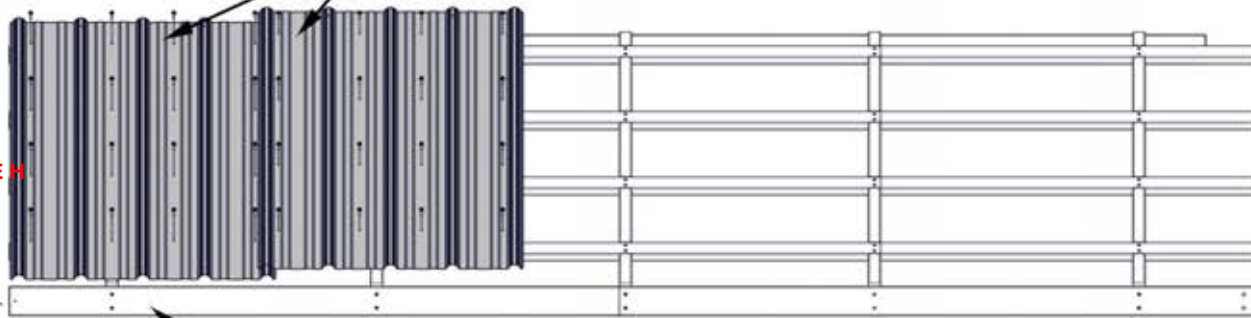

H03 FASCIA

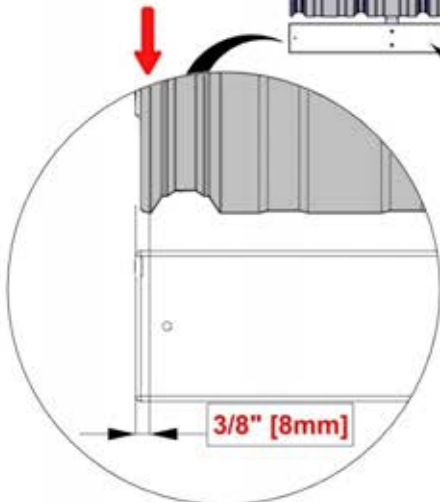

3/8" [8mm]

ÉTAPE 42 - ASSEMBLAGE DU PANNEAU DE TOIT B

QTÉ	NUMÉRO D'ARTICLE	DESCRIPTION
48	H100833	VIS À BOIS 10-16x3/4 po

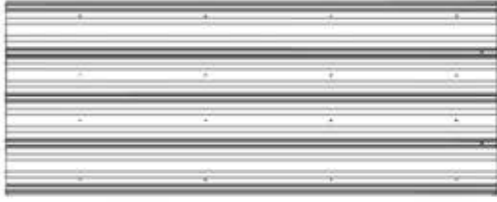

A4M02639 TÔLE D'ACIER 29 GA
(x2)

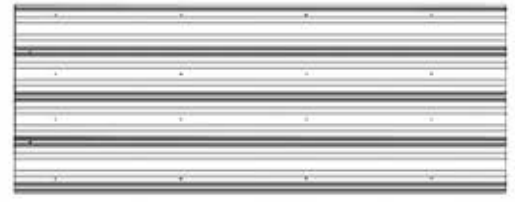

A4M02647 TÔLE D'ACIER 29 GA
(x1)

REMARQUER À TRAVERS DES TROUS

833 (x48)
VIS - 3/4 po

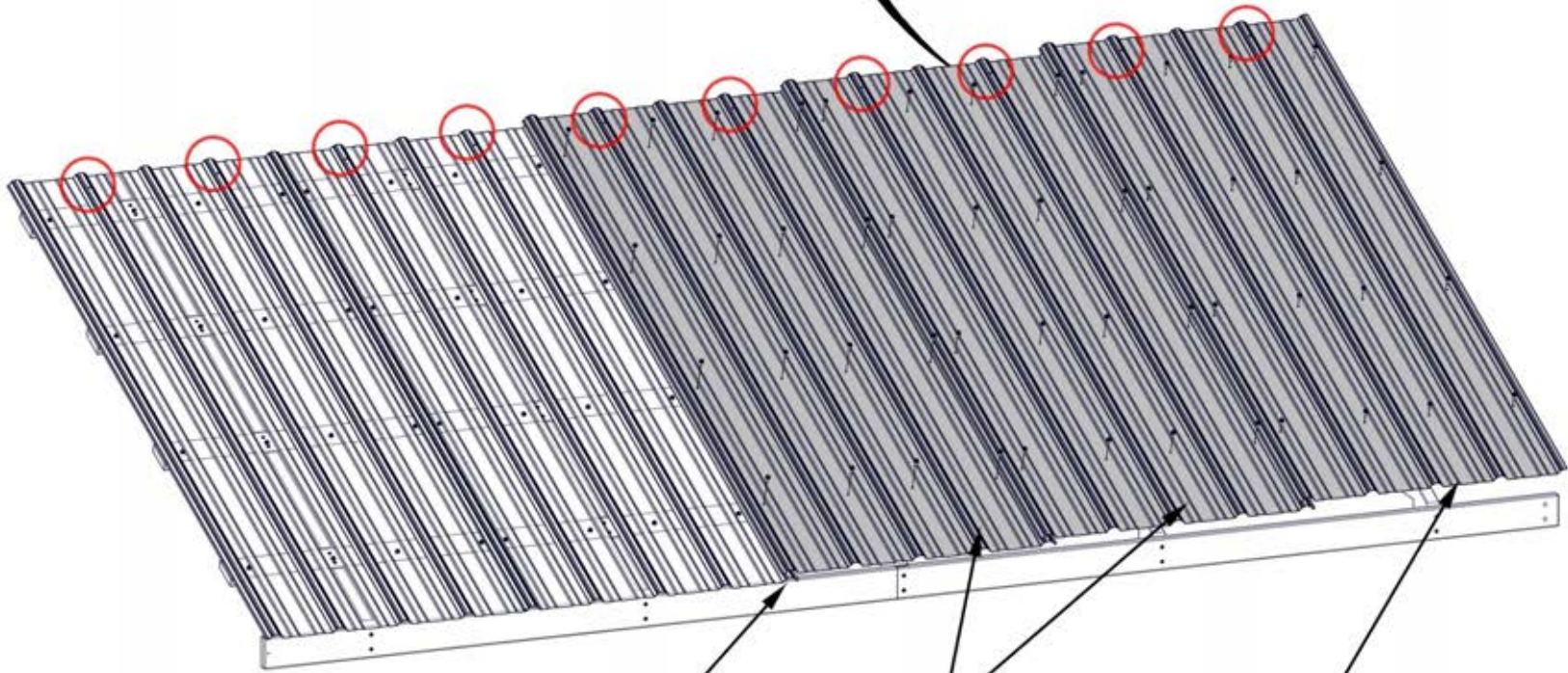
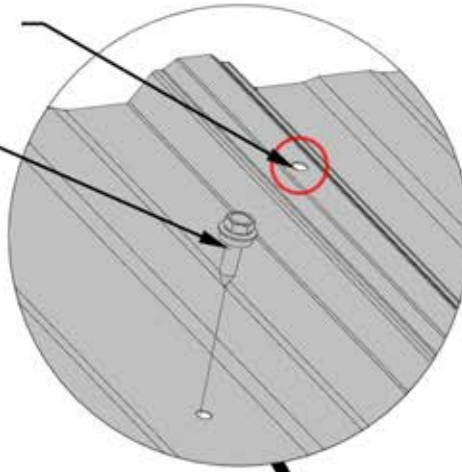

**EXTRÉMITÉS DE TOUTES LES FEUILLES
DEVRAIT ÊTRE FLUSH**

2639 (x2)
TÔLE D'ACIER 29 GA

2647 (x1)
TÔLE D'ACIER 29 GA

ÉTAPE 43 - ASSEMBLAGE DU PANNEAU D DU TOIT

QTÉ	NUMÉRO D'ARTICLE	DESCRIPTION
2	H100379	ÉCROU EN T-5/16" BLK
20	H100391	VIS PFH 8x2 BLK

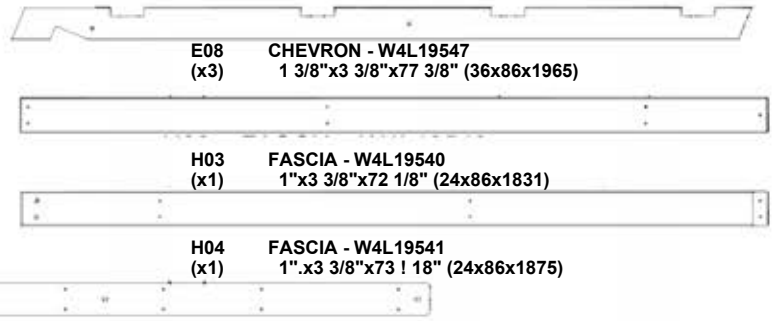
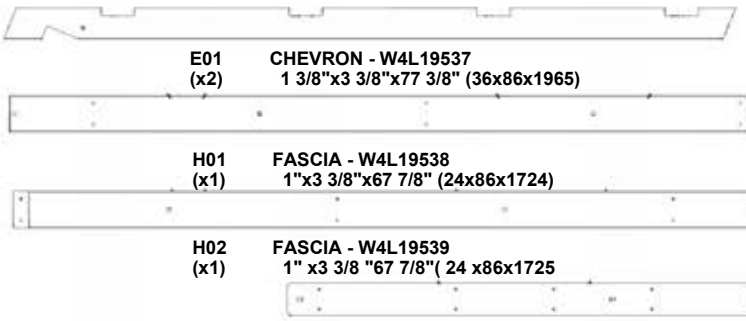

A4M02750 – ENTRETOISE DE FAÎTE EN MÉTAL
(x1)

- INSÉRER D'ABORD LES ÉCROUS EN T

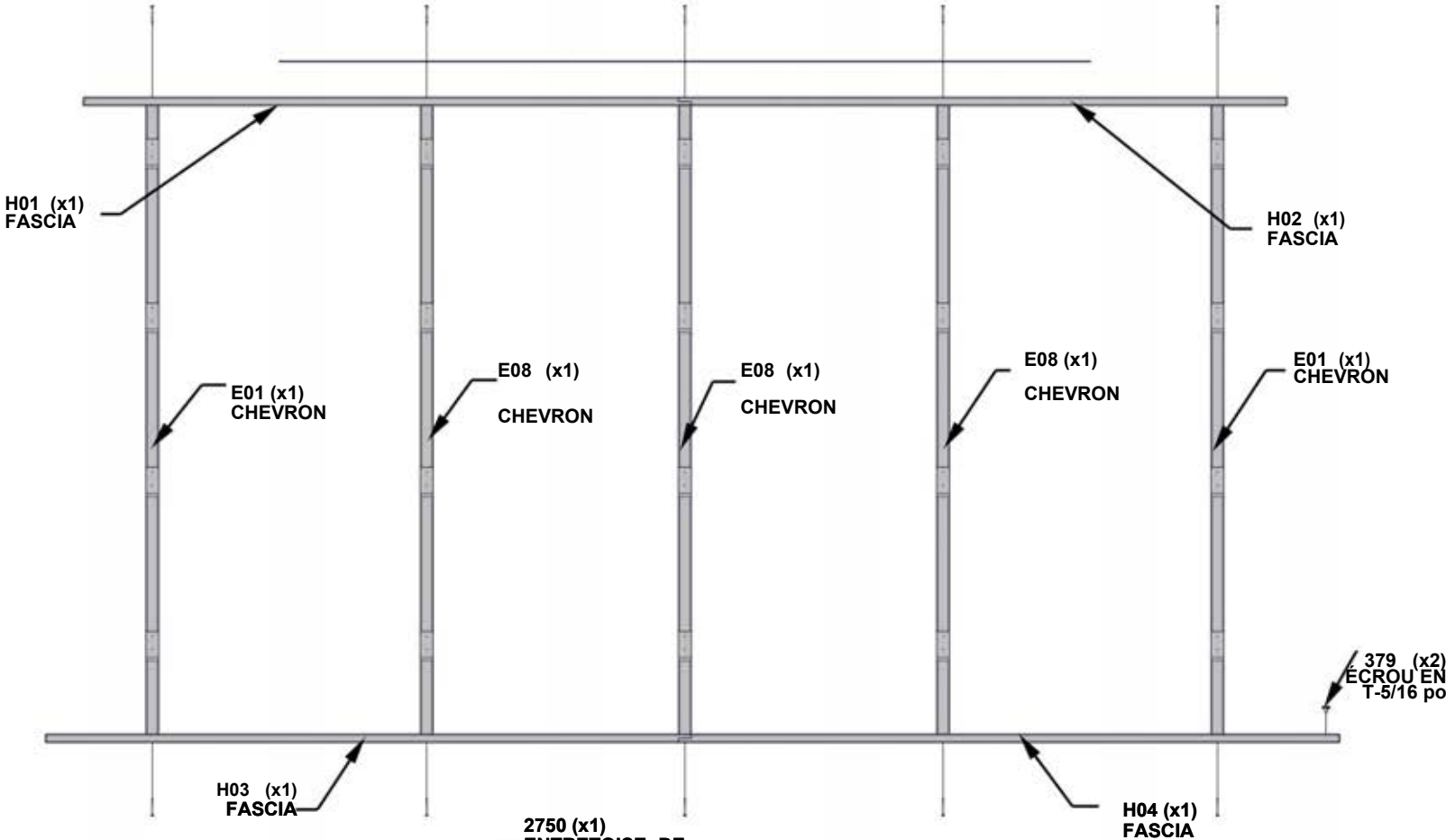

UNE ORIENTATION ET UN POSITIONNEMENT CORRECTS DES ENTRETOISES SONT ESSENTIELS POUR LES ÉTAPES ULTÉRIEURES

2750 (x1) ENTRETOISE DE FAÎTE EN MÉTAL

NOTER L'ORIENTATION DE TROUS FRAISÉS DANS ARÊTE MÉTALLIQUE

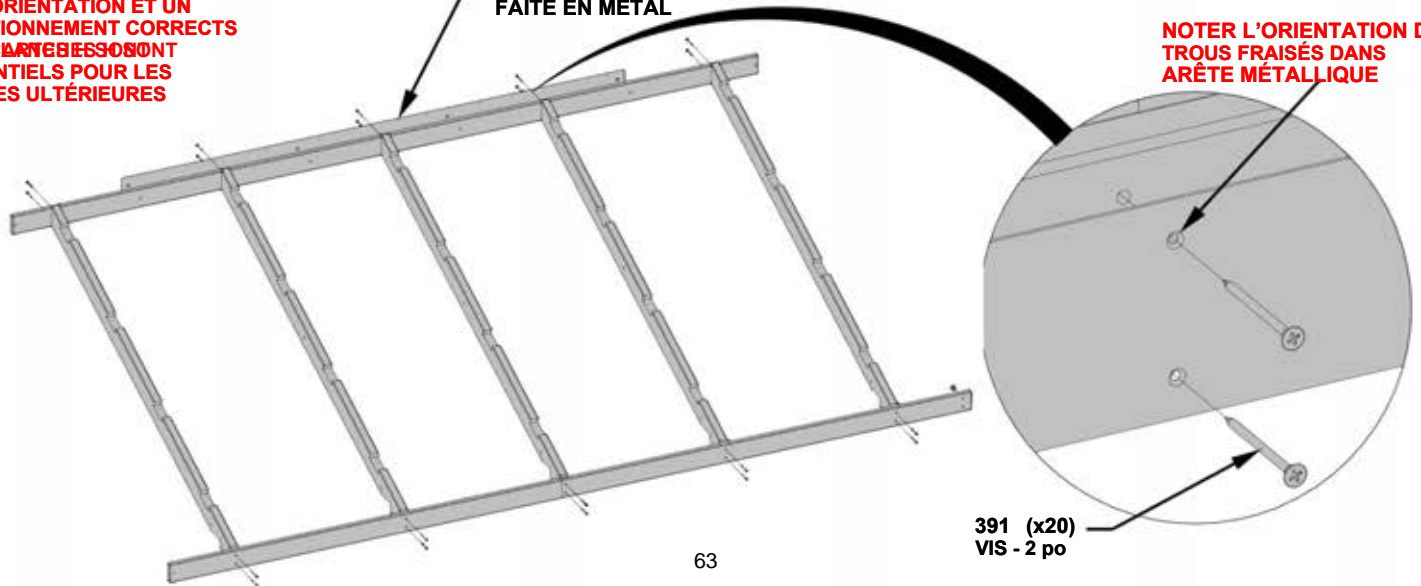

ÉTAPE 44 - ASSEMBLAGE DU PANNEAU C DU TOIT

QTÉ	NUMÉRO D'ARTICLE	DESCRIPTION
12	H100395	VIS PFH 8x3/4 BLK

**S'ASSURER QUE TOUS LES TROUS SONT
ALIGNÉS AVANT D'INSTALLER LES VIS**

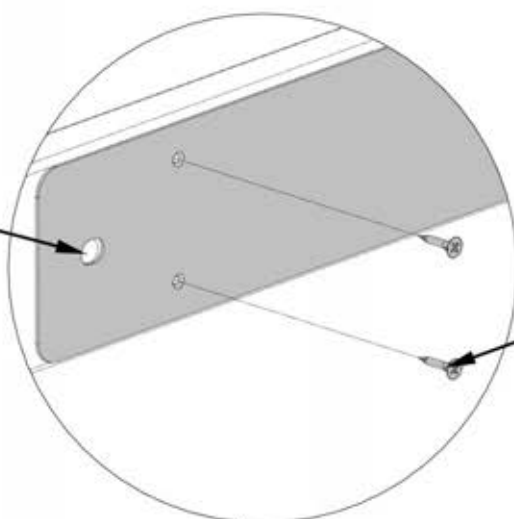

395 (x12)
VIS - 3/4"

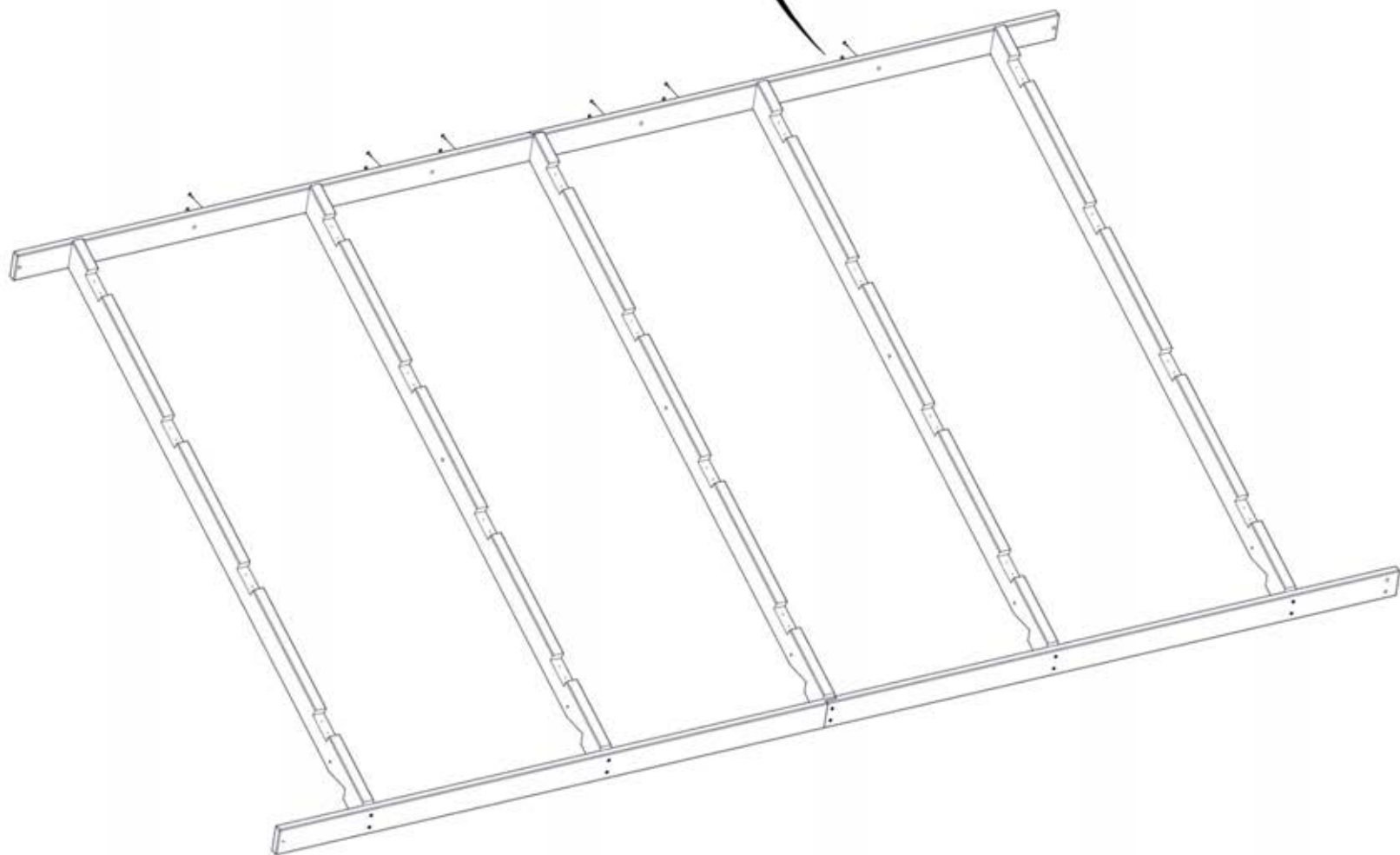

ÉTAPE 45A - ASSEMBLAGE DU PANNEAU C DU TOIT

QTÉ	NUMÉRO D'ARTICLE	DESCRIPTION
40	H100391	VIS PFH 8x2 BLK



H05 (x4) PANNEAU DE GAINAGE - W4L19542
1"x3 3/8"x43 1/4" (24x86x1098)



H07 (x4) PANNEAU DE GAINAGE - W4L19544
1"x3 3/8"x44 3/4" (24x86x1137)



H06 (x4) PANNEAU DE GAINAGE - W4L19543
1"x3 3/8"x59" (24x86x1500)

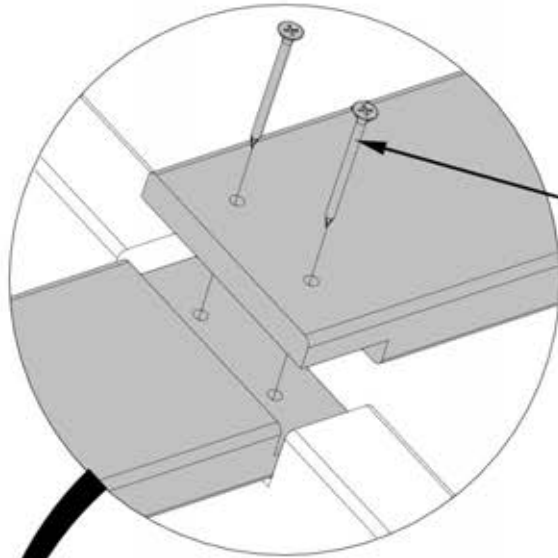

391 (x40)
VIS - 2 po

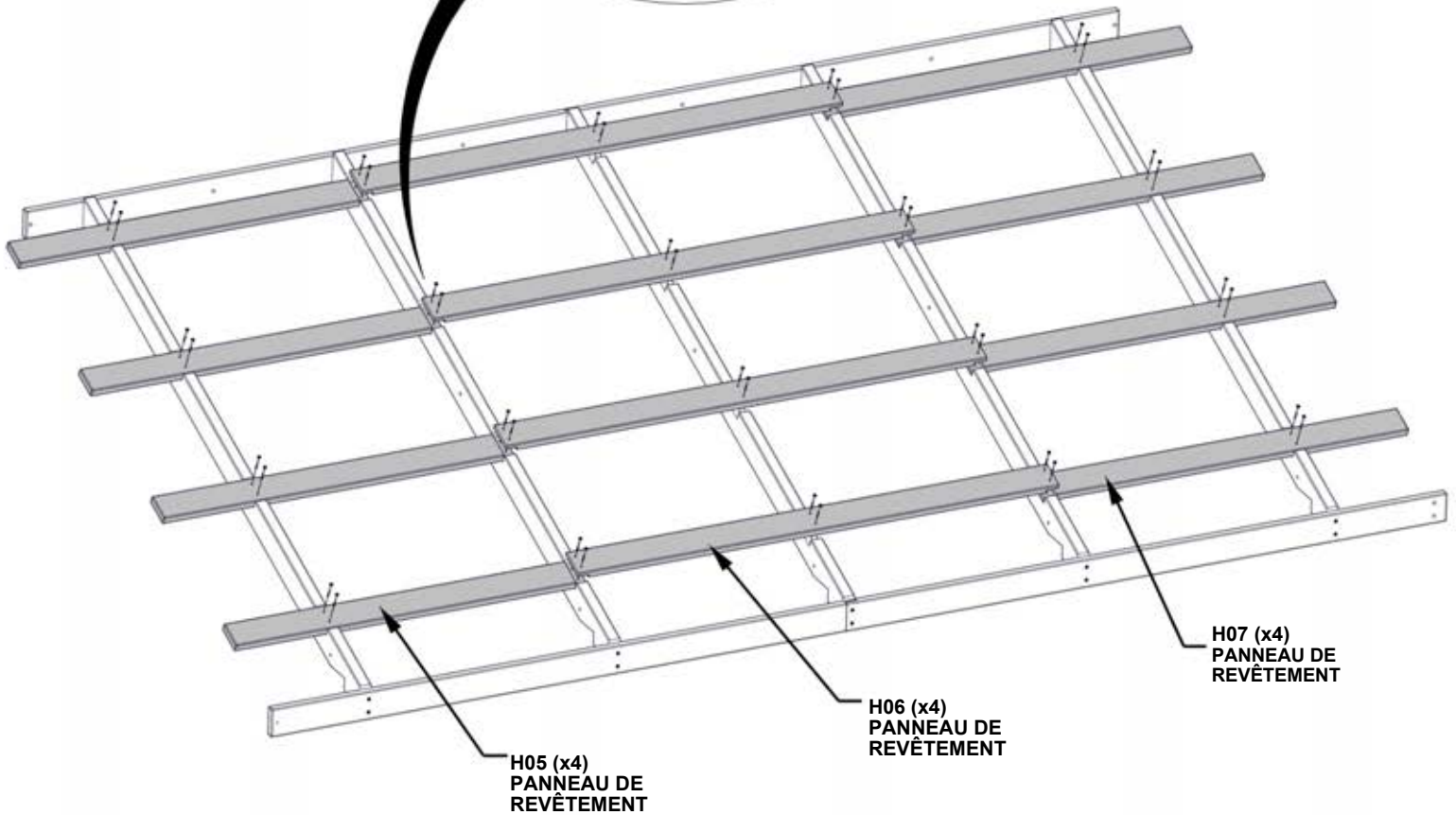

H05 (x4)
PANNEAU DE
REVÊTEMENT

H06 (x4)
PANNEAU DE
REVÊTEMENT

H07 (x4)
PANNEAU DE
REVÊTEMENT

ÉTAPE 45B - ASSEMBLAGE DU PANNEAU C DU TOIT

CRITIQUE :

- UNITÉ CARRÉE AVANT DE PASSER AUX ÉTAPES SUIVANTES.
- LES DIMENSIONS CI-DESSOUS SONT ESSENTIELLES POUR L'ASSEMBLAGE FINAL DU TOIT.
- LES MESURES DOIVENT ÊTRE MAINTENUES À +/- 1/4" (6mm).
- LES MESURES EN DEHORS DE LA TOLÉRANCE MÈNERONT À L'INCAPACITÉ D'ASSEMBLER LE TOIT.

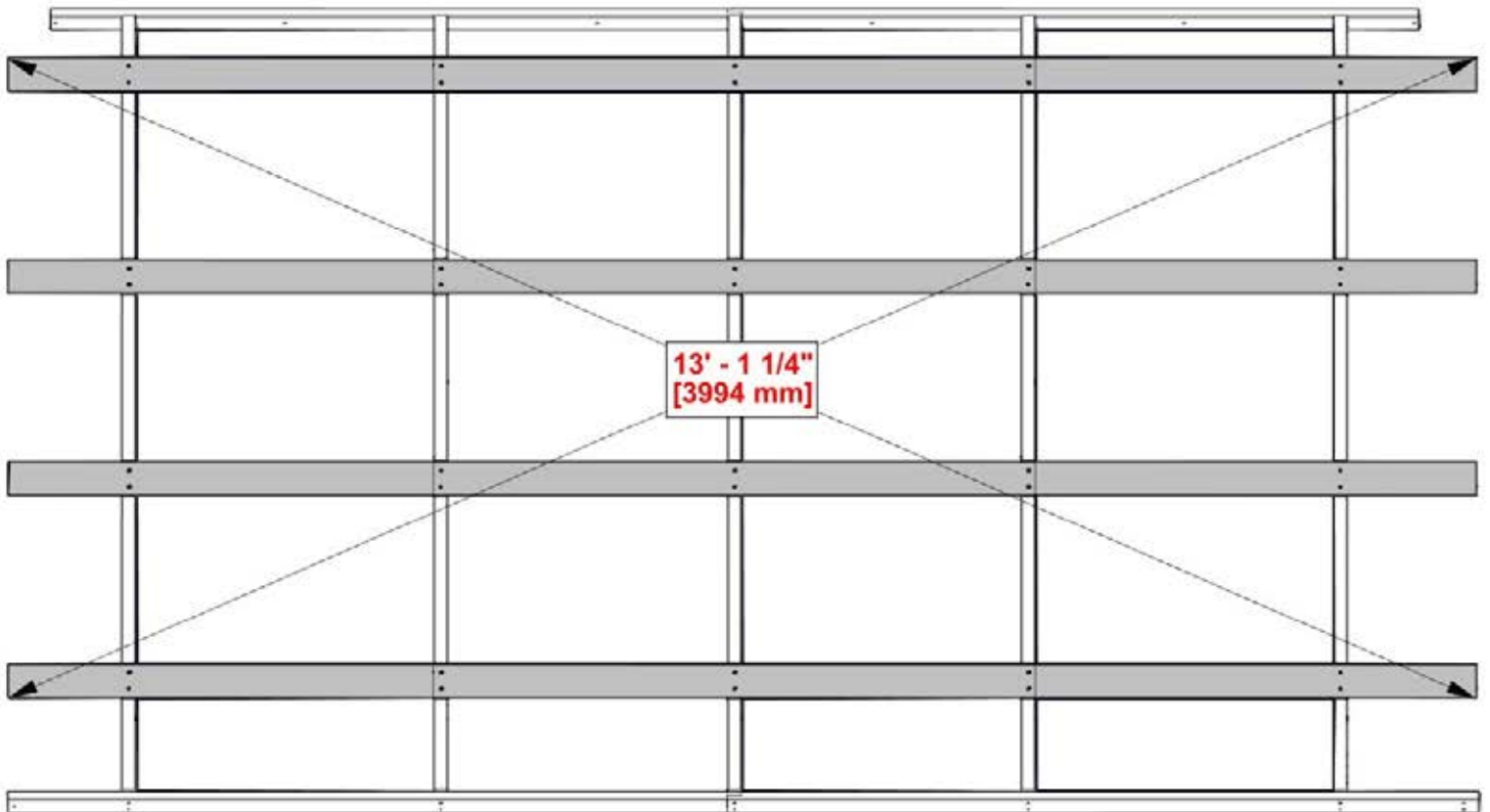

UNE FOIS LE PANNEAU CARRÉ, SERRER COMPLÈTEMENT LES VIS.

ÉTAPE 46 - ASSEMBLAGE DU PANNEAU C DU TOIT

PANNEAU DE TOIT C

- UTILISEZ CETTE ÉTAPE POUR VOUS FAMILIARISER AVEC LE PANNEAU DE TOIT ET VOUS AIDER AUX ÉTAPES 47 À 48.
- RETIRER LE FILM DE PROTECTION BLEU.
- COMMENCER À LA FIN INDIQUÉE ET ASSEMBLER DANS LA DIRECTION DE LA FLÈCHE.

- **LORS DE LA POSE DES FEUILLES DE TOIT, ASSUREZ-VOUS QUE CHAQUE FEUILLE ATTEINT À LA DIMENSION APPROXIMATIVE CI-DESSOUS.**
- **SE REPORTER À CETTE ÉTAPE POUR CHAQUE FIXATION DE FEUILLE DE TOIT AFIN DE S'ASSURER DE LA POSITION CORRECTE DES FEUILLES DE TOIT.**
- **PORTER DES GANTS POUR MANIPULER LES PANNEAUX DE TOIT. LES BORDS SONT COUPANTS.**

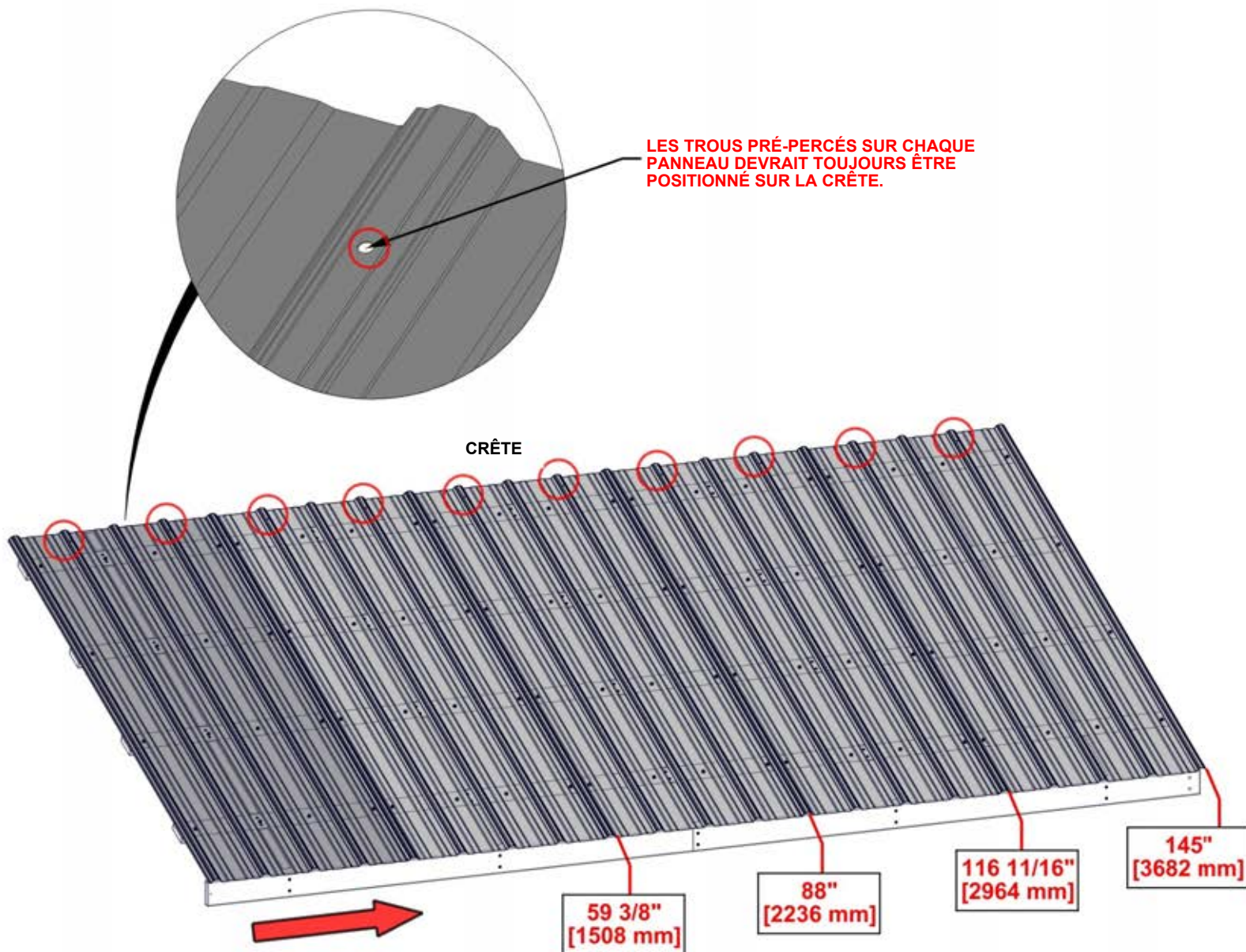

MARCHES DU PANNEAU DE TOIT 47 - 48

ÉTAPE 47 - ASSEMBLAGE DU PANNEAU C DU TOIT

QTÉ	NUMÉRO D'ARTICLE	DESCRIPTION
32	H100833	VIS À BOIS 10-16x3/4 po

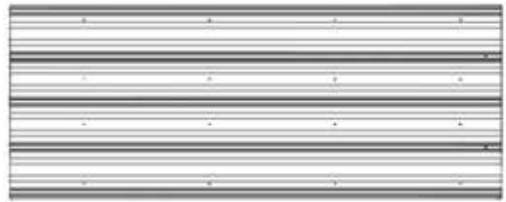

A4M02639 (x2) TÔLE D'ACIER 29 GA

- ASSUREZ-VOUS QUE VOTRE PANNEAU DE TOIT EST CARRÉ AVANT DE CONTINUER.

NOTER LE CHEVAUCHEMENT DES NERVURES

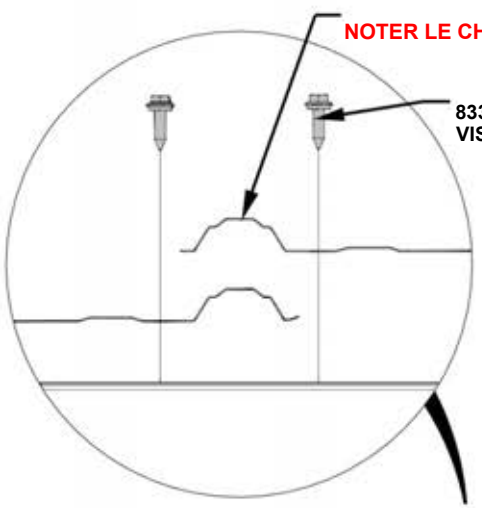

833 (x32)
VIS - 3/4 po

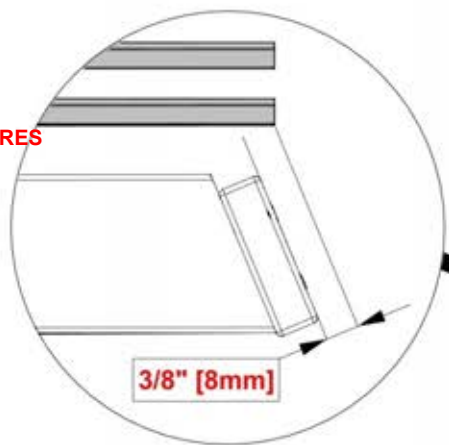

3/8" [8mm]

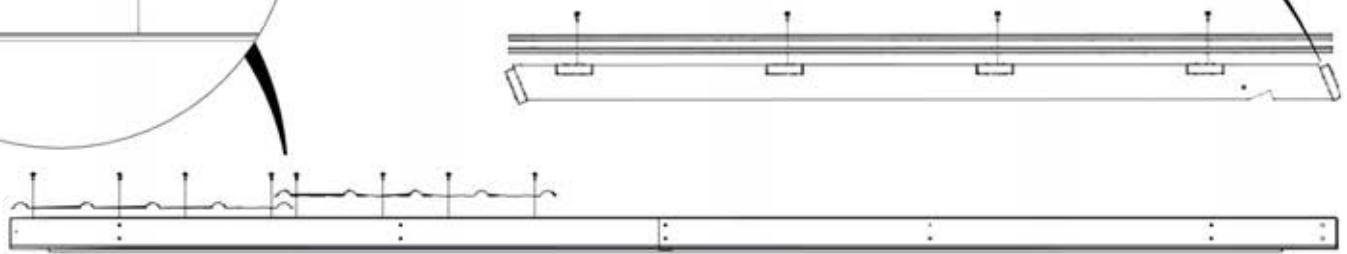

PLACER LA FEUILLE SUR LE PANNEAU DE TOIT, ALIGNER LE BORD DE LA NERVURE À 3/8" (8 mm) DE L'EXTRÉMITÉ DU PANNEAU H

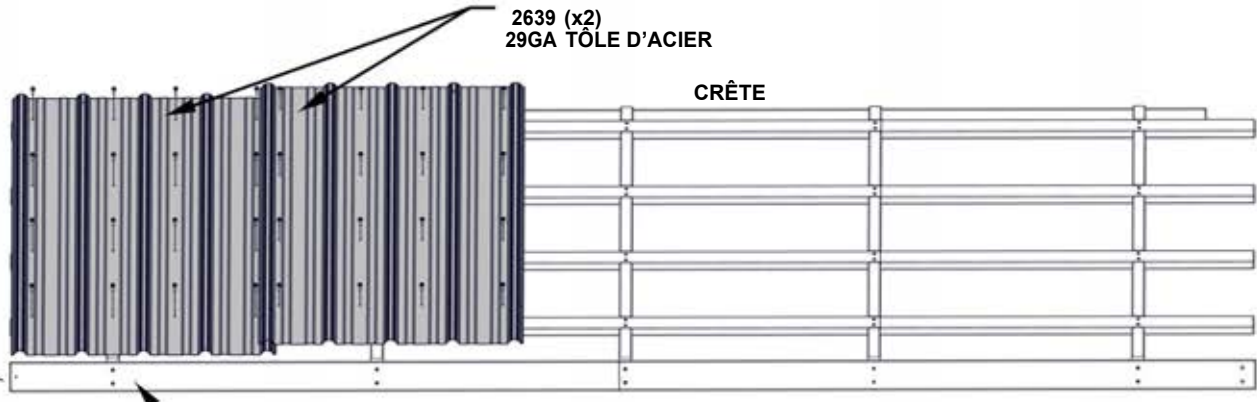

2639 (x2)
29GA TÔLE D'ACIER

CRÊTE

H03
FASCIA

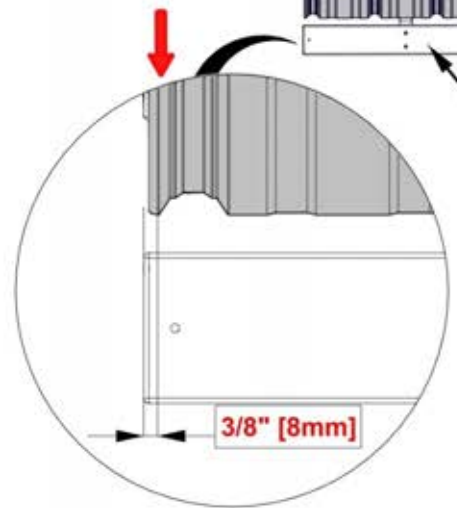

3/8" [8mm]

ÉTAPE 48 - ASSEMBLAGE DU PANNEAU C DU TOIT

QTÉ	NUMÉRO D'ARTICLE	DESCRIPTION
48	H100833	VIS À BOIS 10-16x3/4 po

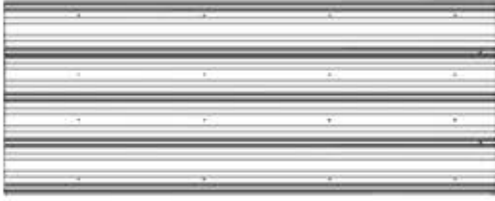

A4M02639
(x2) TÔLE D'ACIER 29 GA



A4M02908
(x1) TÔLE D'ACIER 29 GA

REMARQUER À TRAVERS DES TROUS

833 (x48)
VIS -3/4 po

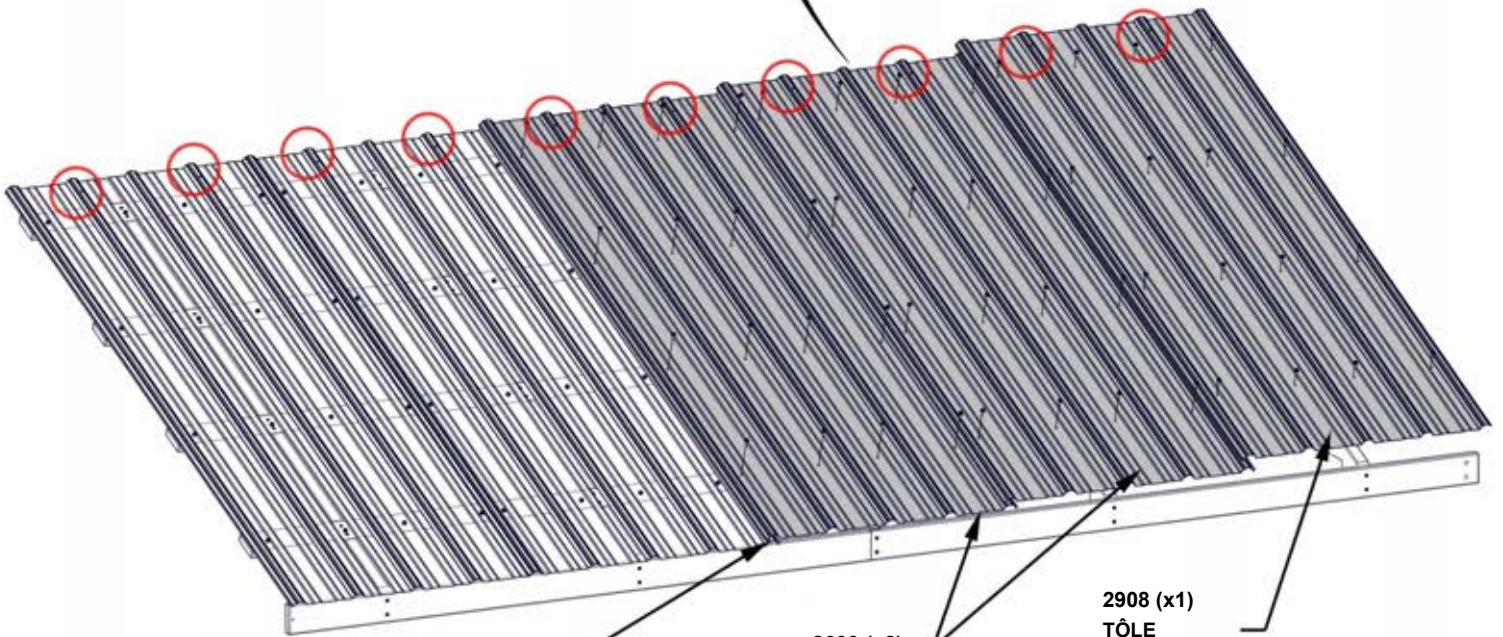
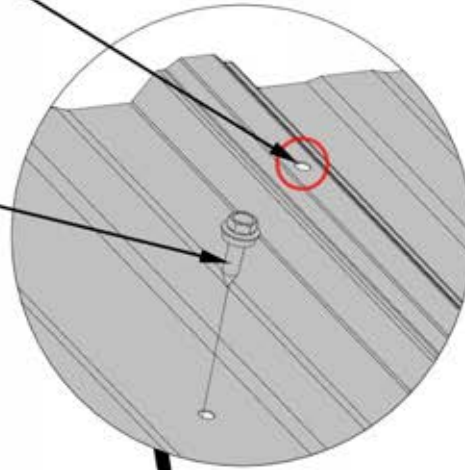

**LES EXTRÉMITÉS DE TOUTES
LES FEUILLES DOIVENT ÊTRE
AFFLEURANTES**

2639 (x2)
TÔLE
D'ACIER 29 GA

2908 (x1)
TÔLE
D'ACIER 29 GA

ÉTAPE 49 - ASSEMBLAGE DU PANNEAU D DU TOIT

QTÉ	NUMÉRO D'ARTICLE	DESCRIPTION
2	H100379	ÉCROU EN T-5/16" BLK
20	H100391	VIS PFH 8x2 BLK

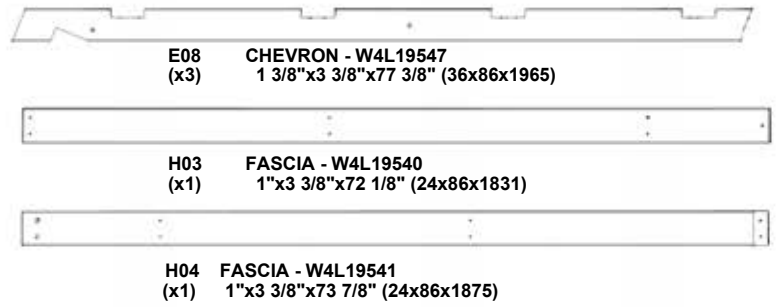
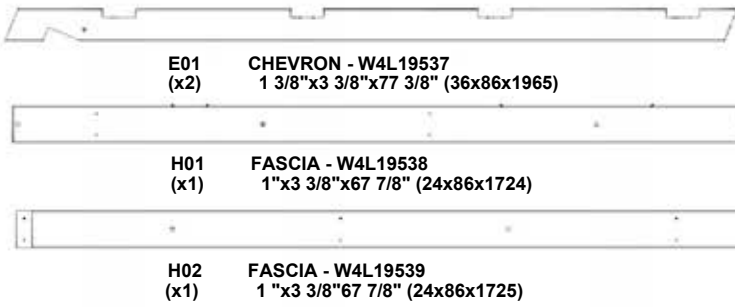

- INSÉRER LES ÉCROUS EN T EN PREMIER

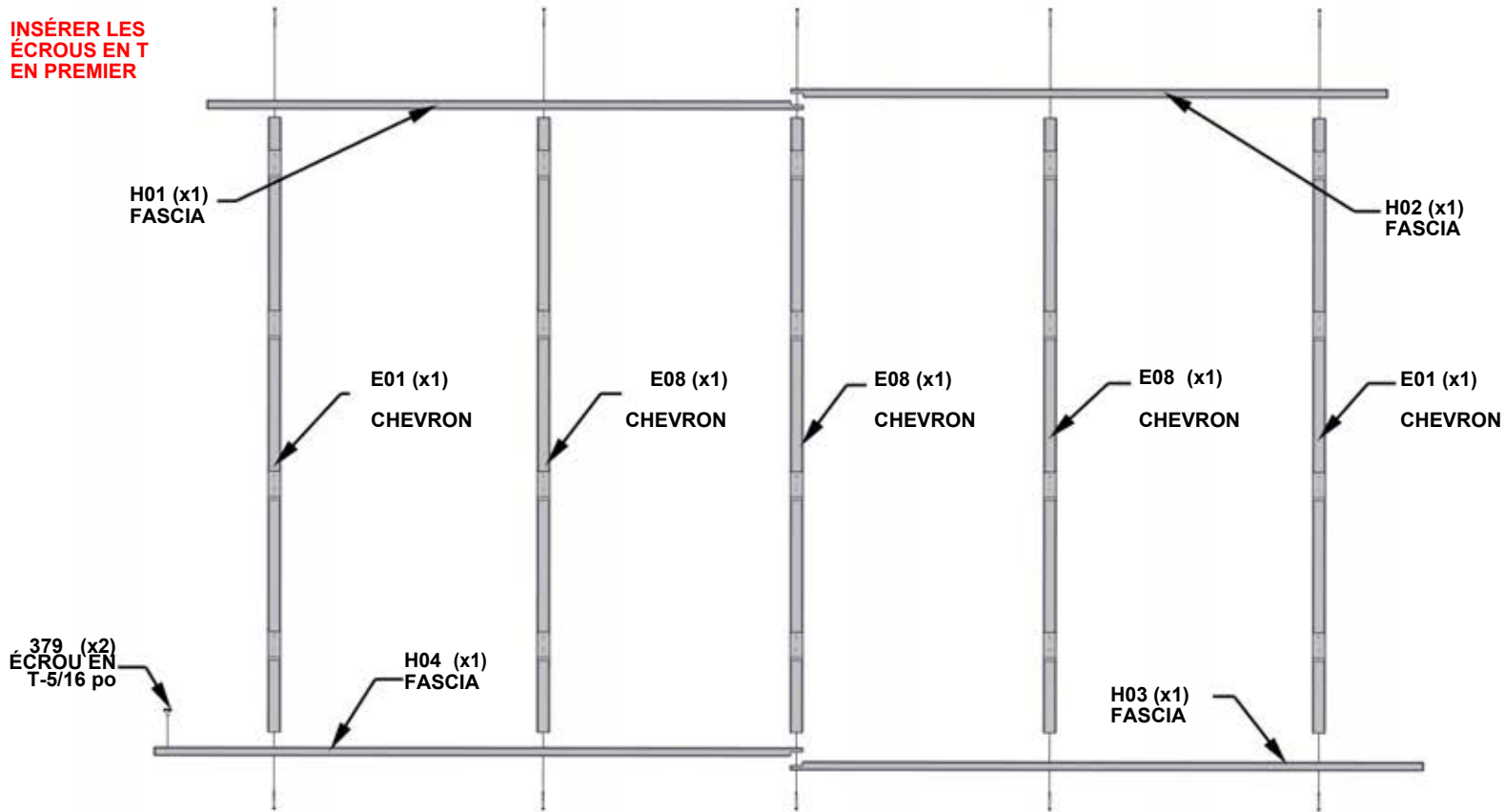

ORIENTATION CORRECTE ET PLACEMENT DES PLANCHES H EST CRITIQUE POUR LES ÉTAPES ULTÉRIEURES

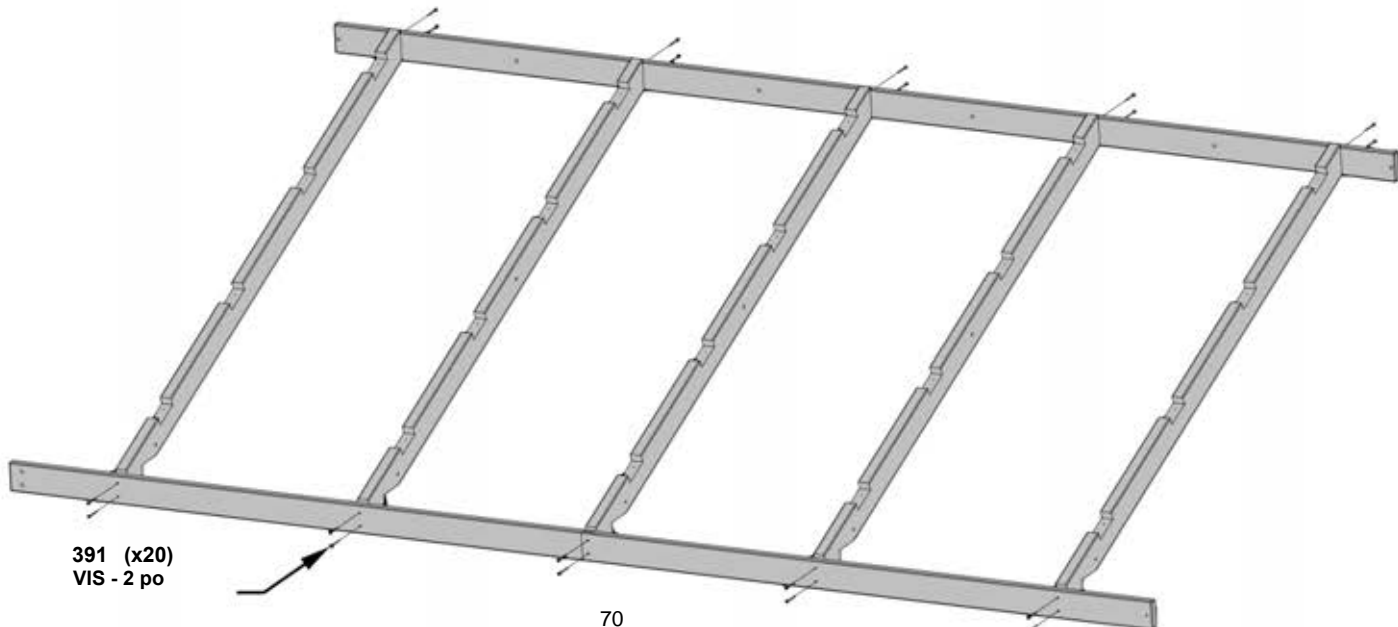

ÉTAPE 50A - ASSEMBLAGE DU PANNEAU D DU TOIT

QTÉ	NUMÉRO D'ARTICLE	DESCRIPTION
40	H100391	VIS PFH 8x2 BLK



H05 PANNEAU DE GAINAGE - W4L19542
(x4) 1"x3 3/8"x43 1/4" (24x86x1098)



H07 PANNEAU DE GAINAGE - W4L19544
(x4) 1 "x3 3/8"x44 3/4" (24x86x1137)



H06 PANNEAU DE GAINAGE - W4L19543
(x4) 1 "x3 3/8"x59" (24x86x1500)

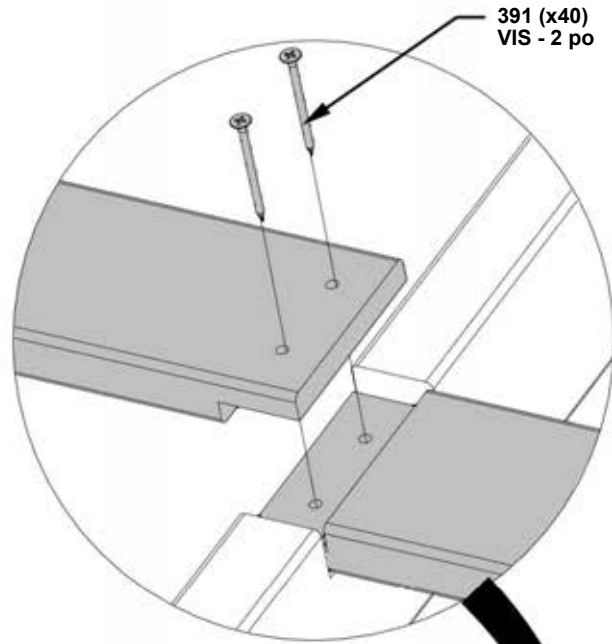

391 (x40)
VIS - 2 po

H07 (x4)
PANNEAU DE
REVÊTEMENT

H06 (x4)
PANNEAU DE
REVÊTEMENT

H05 (x4)
PANNEAU DE
REVÊTEMENT

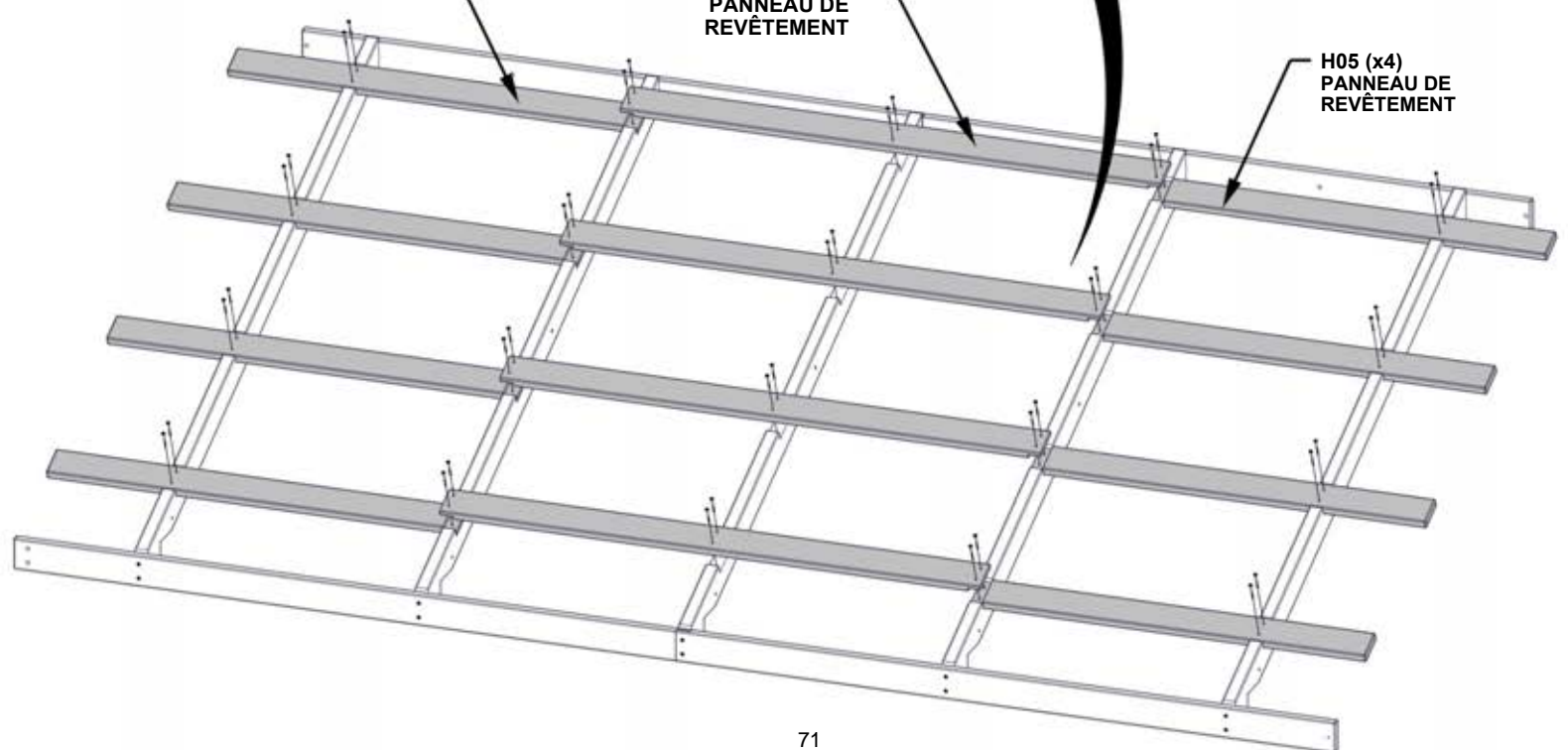

ÉTAPE 50B - ASSEMBLAGE DU PANNEAU D DU TOIT

CRITIQUE :

- UNITÉ CARRÉE AVANT DE PASSER AUX ÉTAPES SUIVANTES.
- LES DIMENSIONS CI-DESSOUS SONT ESSENTIELLES POUR L'ASSEMBLAGE FINAL DU TOIT.
- LES MESURES DOIVENT ÊTRE MAINTENUES À +/- 1/4" (6mm).
- LES MESURES EN DEHORS DE LA TOLÉRANCE MÈNERONT À L'INCAPACITÉ D'ASSEMBLER LE TOIT.

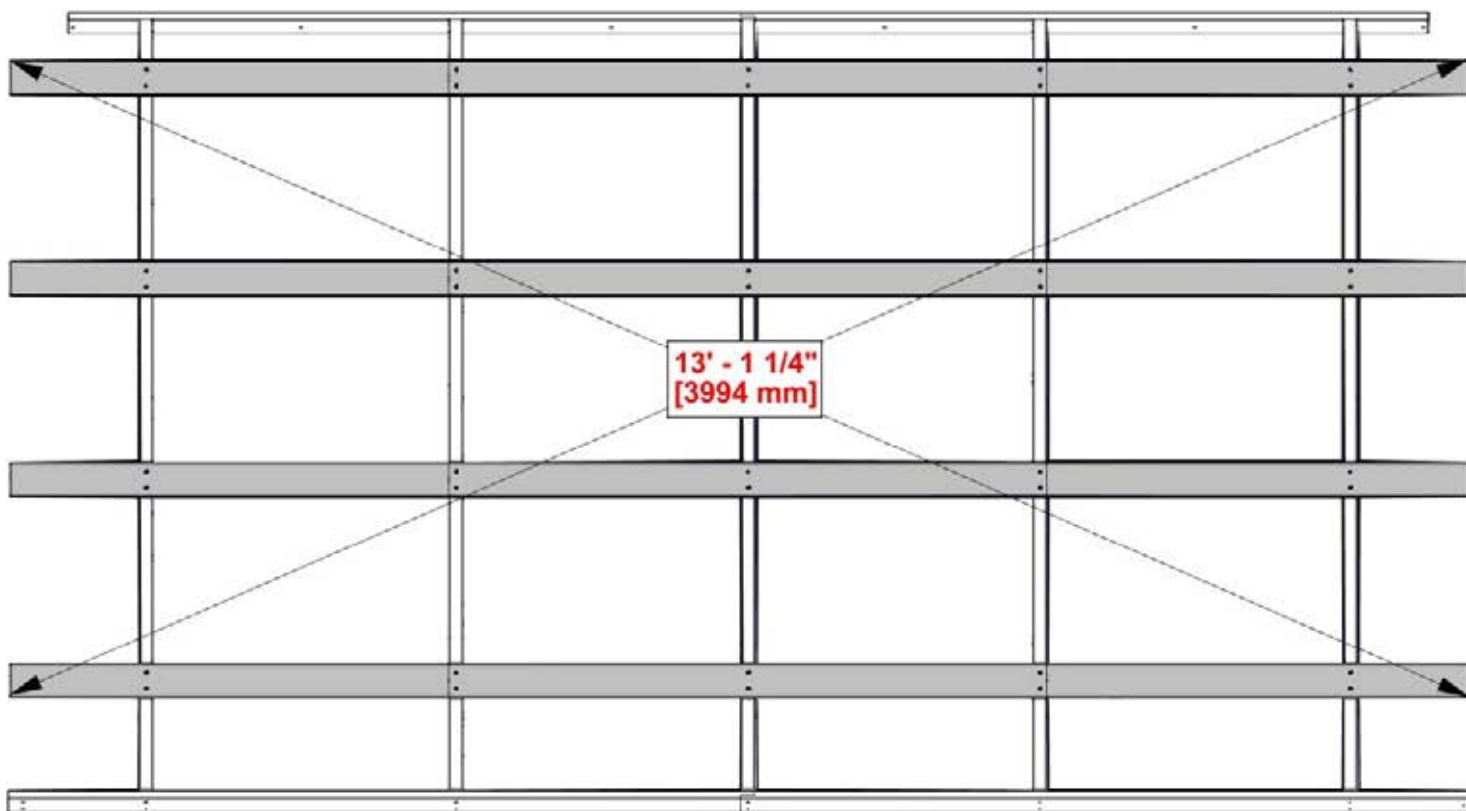

UNE FOIS LE PANNEAU CARRÉ, SERRER COMPLÈTEMENT LES VIS.

ÉTAPE 51 - ASSEMBLAGE DU PANNEAU D DU TOIT

PANNEAU DE TOIT D

TIPS:

- UTILISEZ CETTE ÉTAPE POUR VOUS FAMILIARISER AVEC LE PANNEAU DE TOIT ET VOUS AIDER AUX ÉTAPES 52 À 53.
- RETIRER LE FILM DE PROTECTION BLEU.
- COMMENCER À LA FIN INDIQUÉE ET ASSEMBLER DANS LA DIRECTION DE LA FLÈCHE.
- LORS DE LA POSE DES FEUILLES DE TOIT, ASSUREZ-VOUS QUE CHAQUE FEUILLE ATTEINT À LA DIMENSION APPROXIMATIVE CI-DESSOUS.
- SE REPORTER À CETTE ÉTAPE POUR CHAQUE FIXATION DE FEUILLE DE TOIT AFIN DE S'ASSURER DE LA POSITION CORRECTE DES FEUILLES DE TOIT.
- PORTER DES GANTS POUR MANIPULER LES PANNEAUX DE TOIT. LES BORDS SONT COUPANTS.

LES TROUS PRÉ-PERCÉS SUR CHAQUE PANNEAU DEVOIT TOUJOURS ÊTRE POSITIONNÉ SUR LA CRÊTE.

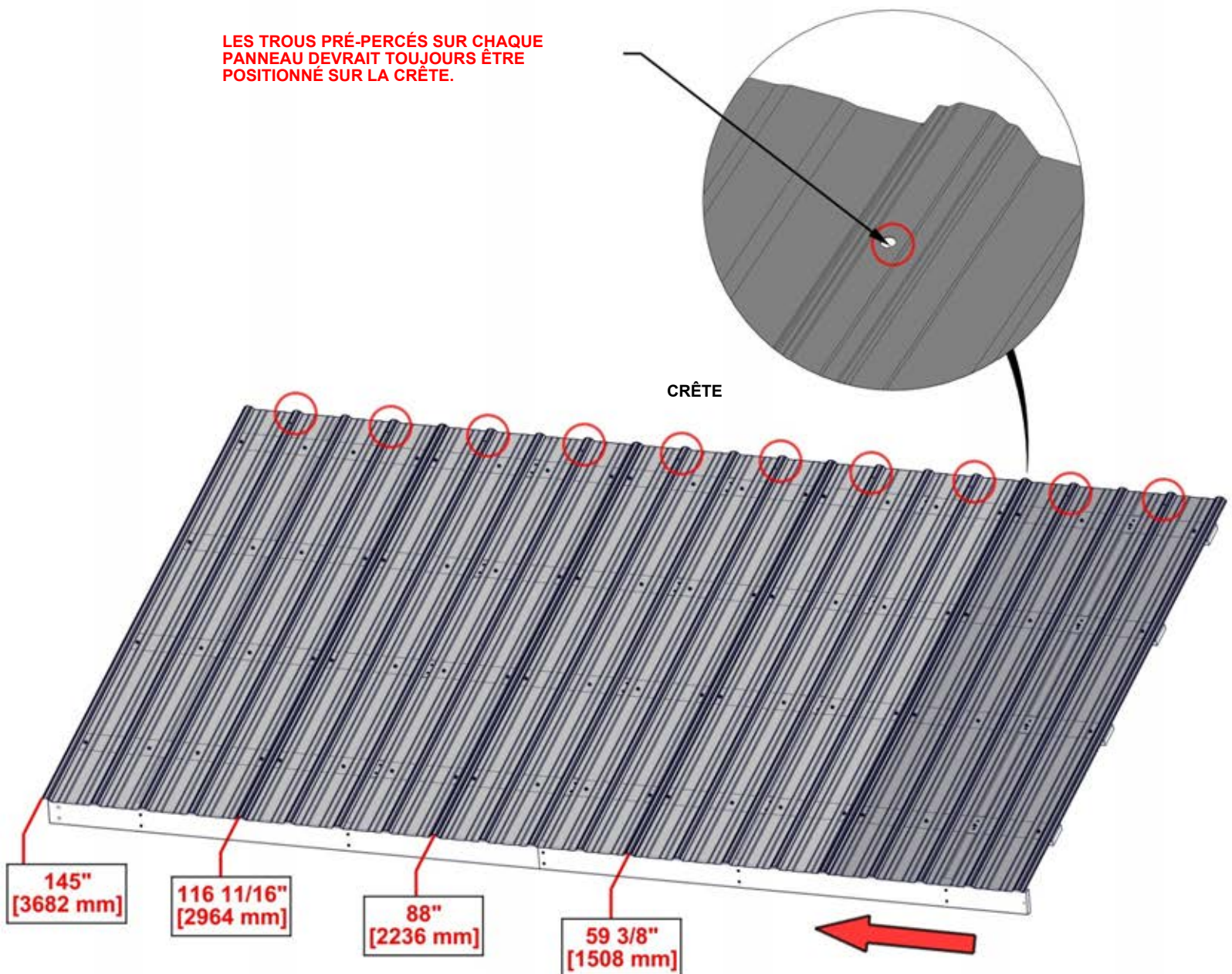

MARCHES DU PANNEAU DE TOIT 52 - 53

ÉTAPE 52 - ASSEMBLAGE DU PANNEAU D DU TOIT

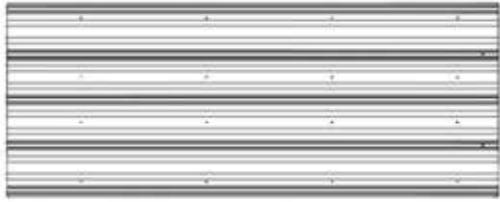

QTÉ	NUMÉRO D'ARTICLE	DESCRIPTION
32	H100833	VIS À BOIS 10-16x3/4 po

- S'ASSURER VOTRE PANNEAU DE TOIT EST CARRÉ AVANT DE CONTINUER.

NOTER LE CHEVAUCHEMENT DES NERVURES

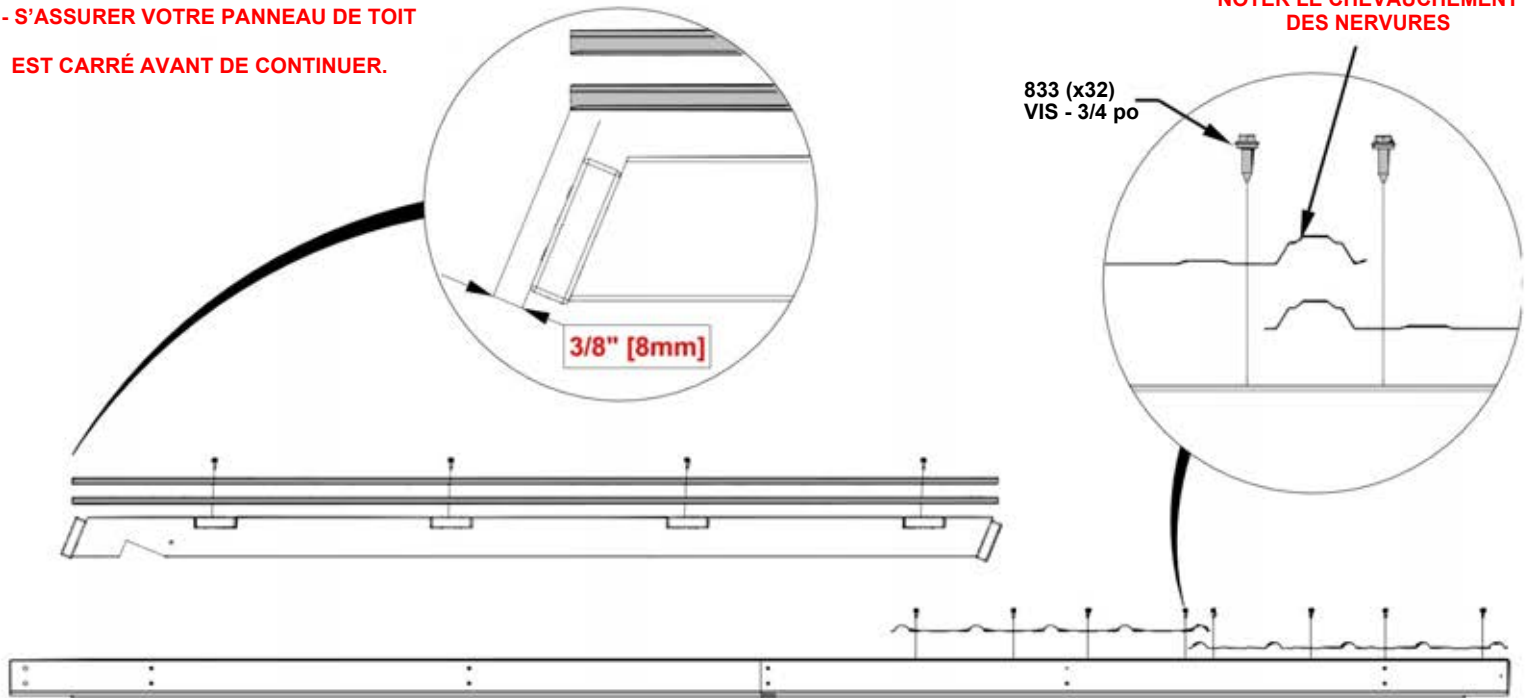

2639 (x2)
29GA TÔLE D'ACIER

PLACER LA FEUILLE SUR LE PANNEAU DE TOIT, ALIGNER LE BORD DE LA NERVURE DE 3/8" (8 mm) DE L'EXTREMITÉ DE LA PLANCHE H

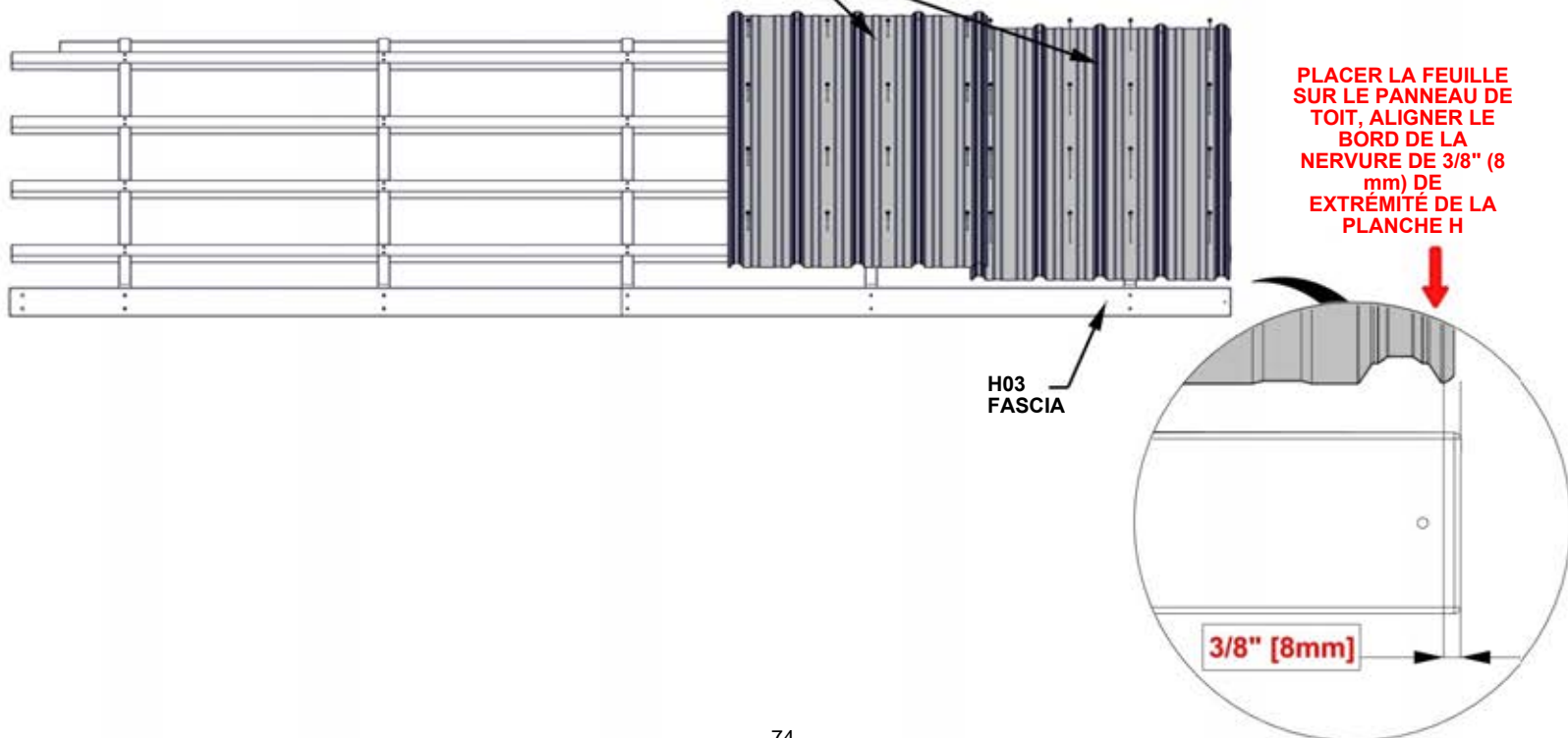

ÉTAPE 53 - ASSEMBLAGE DU PANNEAU D DU TOIT

QTÉ	NUMÉRO D'ARTICLE	DESCRIPTION
48	H100833	VIS À BOIS 10-16x3/4 po

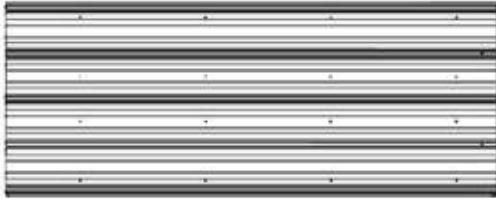

A4M02639 TÔLE D'ACIER 29 GA
(x2)

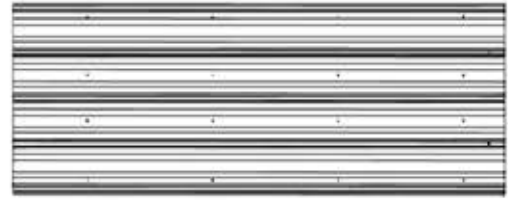

A4M02909 TÔLE D'ACIER 29 GA
(x1)

REMARQUER À TRAVERS DES TROUS

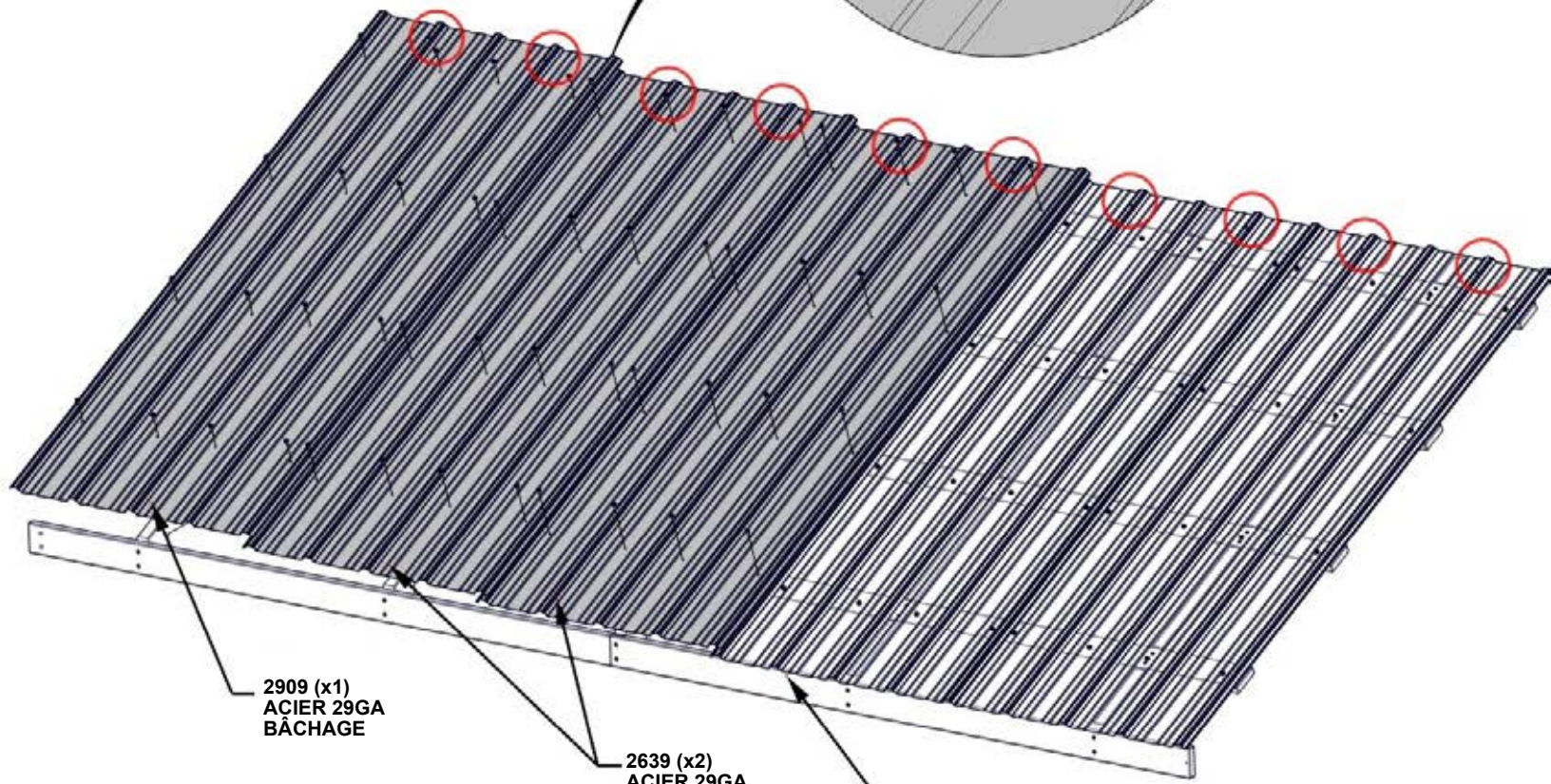
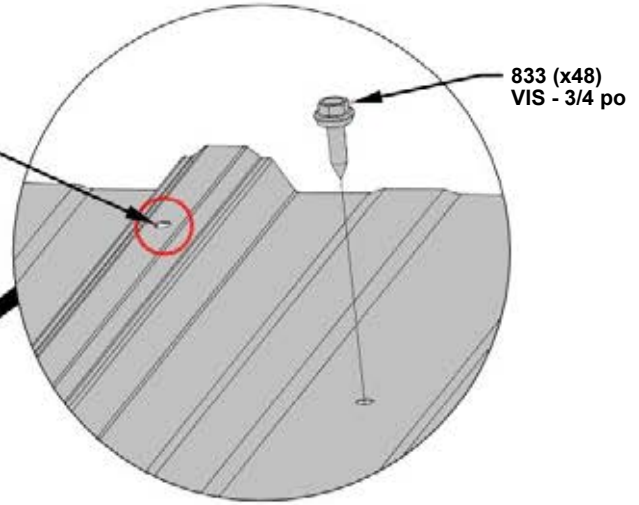

2909 (x1)
ACIER 29GA
BÂCHAGE

2639 (x2)
ACIER 29GA
BÂCHAGE

EXTRÉMITÉS DE TOUTES LES FEUILLES
DEVRAIT ÊTRE FLUSH

ÉTAPE 54 - ASSEMBLAGE DU CAPUCHON DE CRÊTE

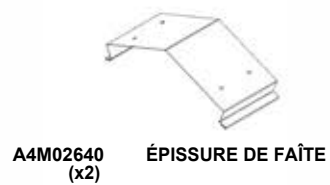
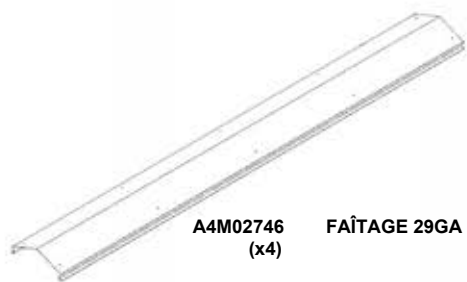

EFFECTUER CETTE ÉTAPE DEUX FOIS

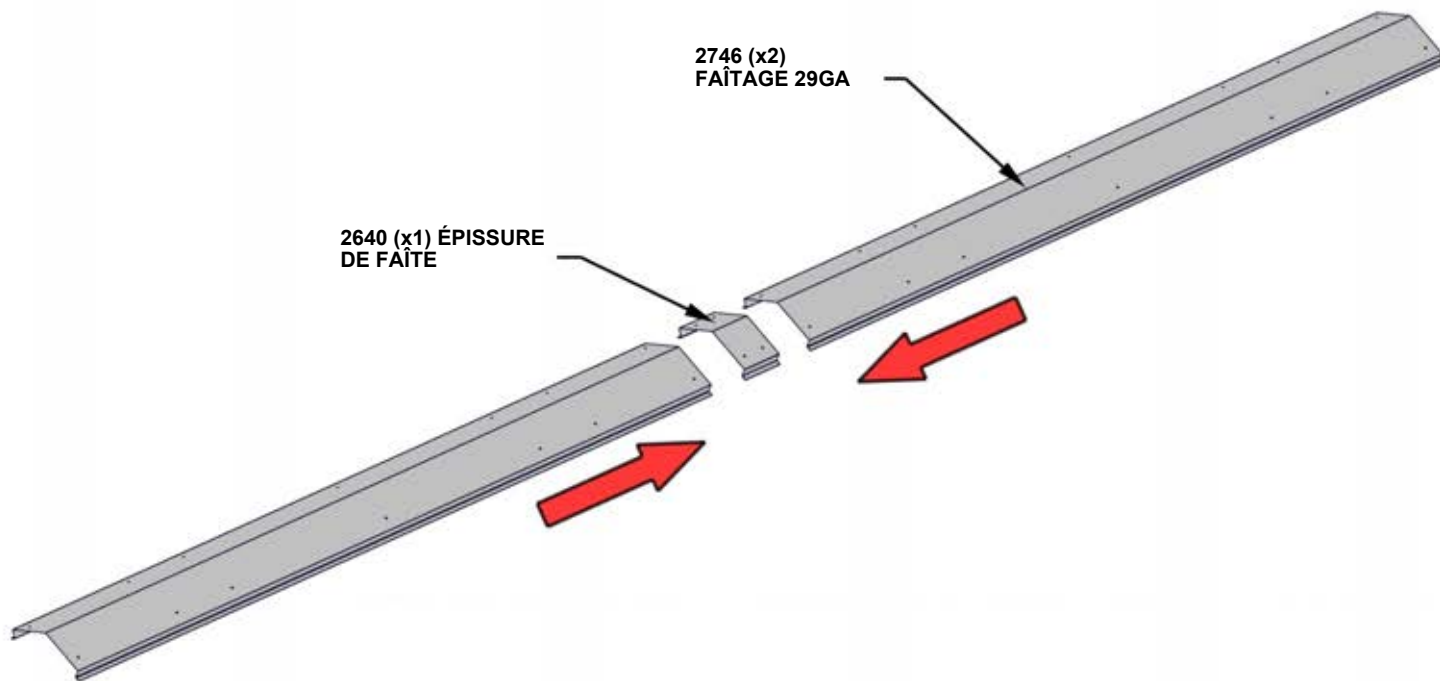

FAIRE GLISSER CHAQUE CAPUCHON DE FAÎTE DANS L'ÉPISSURE DU CAPUCHON DE FAÎTE JUSQU'À CE QUE LES TROUS S'ALIGNENT

ÉTAPE 55 - ASSEMBLAGE DU FAÎTE A

QTÉ	NUMÉRO D'ARTICLE	DESCRIPTION
28	H100833	VIS À BOIS 10-16x3/4 po



J02 (x2) PLANCHE RAIDISSEUR - W4L19546
1"x2 3/8"x56 3/4" (24x60x1441)

A6P00398 (x1) PILOTE DE PRISE



J01 (x2) PLANCHE RAIDISSEUR - W4L19545
1"x2 3/8"x87 5/8" (24x60x2226)

- RETIRER LES ENTRETOISES DU PROTECTEUR DU CAPUCHON DE FAÎTE AVANT D'INSTALLER.

- LONGUEUR FINALE - 12 pi - 1/2 po [3670mm]

LE CAPUCHON DE CRÊTE DOIT ÊTRE SOULEVÉ DU MILIEU POUR ÉVITER TOUT DOMMAGE AVANT L'INSTALLATION

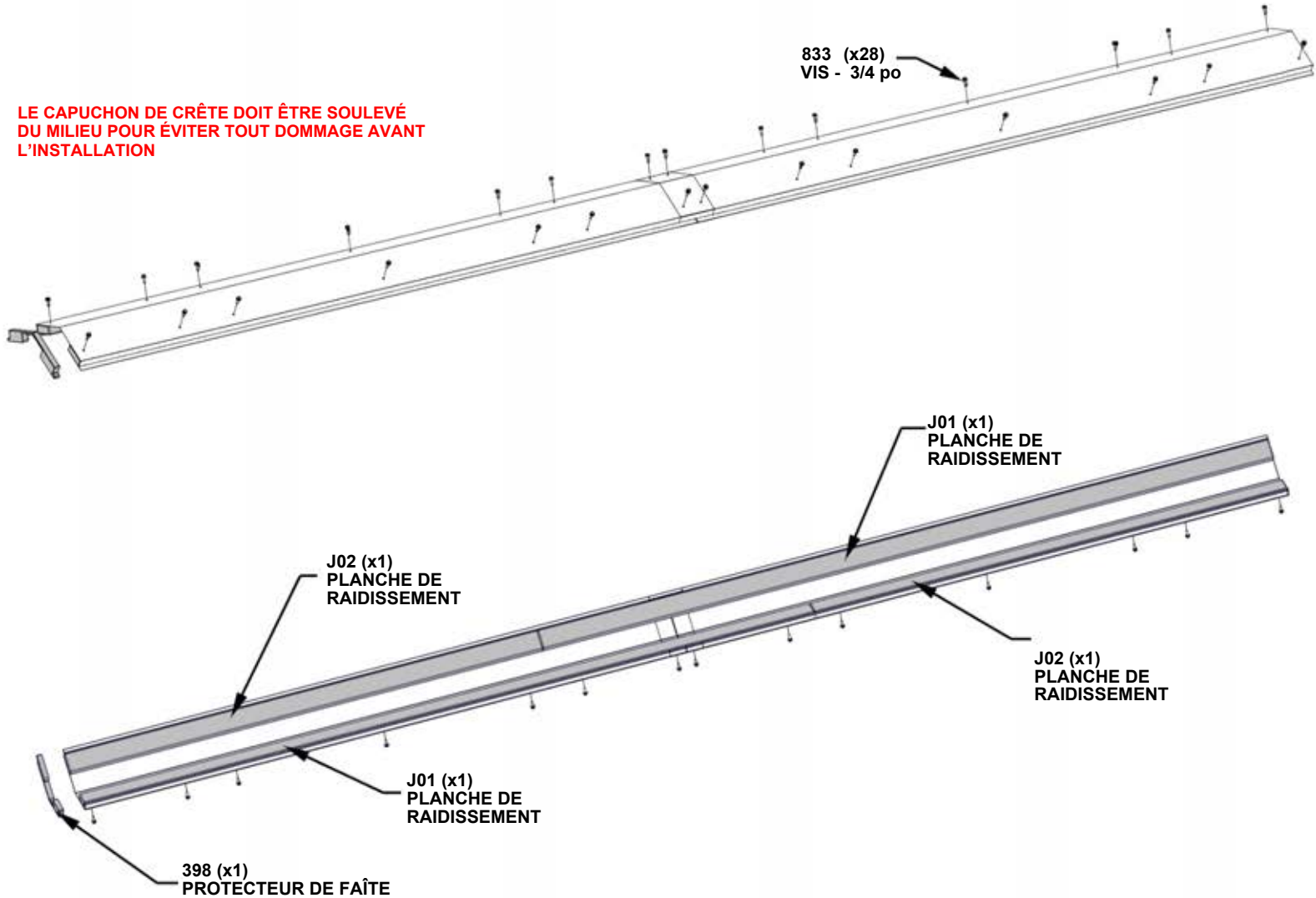

ÉTAPE 56 - ASSEMBLAGE DU CAPUCHON DE FAÎTE B

QTÉ	NUMÉRO D'ARTICLE	DESCRIPTION
28	H100833	VIS À BOIS 10-16x3/4 po

J01 (x2) PLANCHE RAIDISSEUR - W4L19545
1"x2 3/8"x87 5/8" (24x60x2226)

J02 (x2) PLANCHE RAIDISSEUR - W4L19546
1"x2 3/8"x56 3/4" (24x60x1441)

A6P00514 (x1)

PROTECTEUR DE FAÎTE

A6P00398 (x1)

PILOTE DE PRISE

- RETIRER LES ENTRETOISES DU PROTECTEUR DU CAPUCHON DE FAÎTE AVANT D'INSTALLER.

- LONGUEUR FINALE - 12 pi - 1 po [3683mm]

LE CAPUCHON DE CRÊTE DOIT ÊTRE SOULÉVÉ DU MILIEU POUR ÉVITER TOUT DOMMAGE AVANT L'INSTALLATION

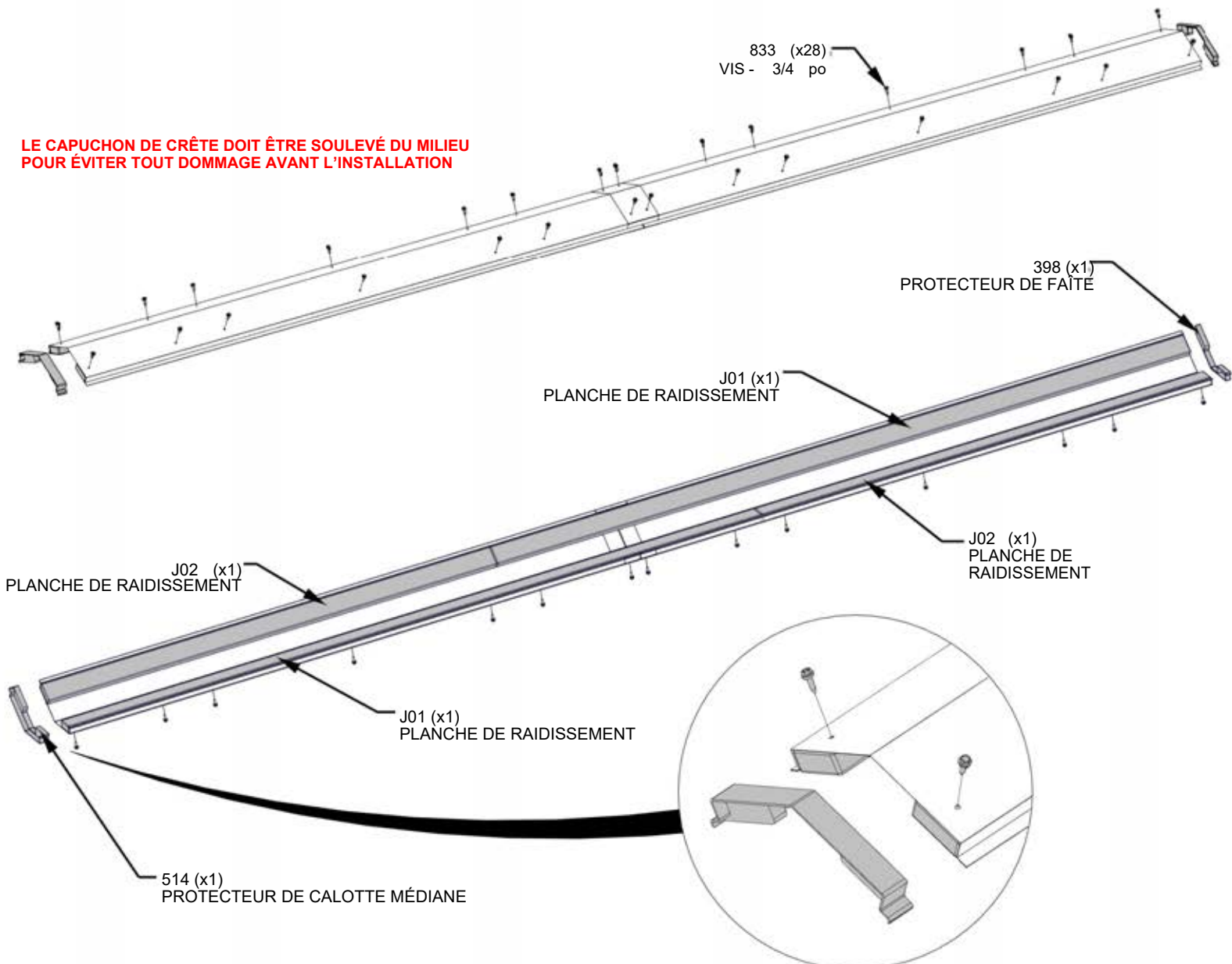

S'ASSURER QUE LE CHAPEAU DU FAÎTE CENTRAL LE PROTECTEUR EST ORIENTÉ CORRECTEMENT

ÉTAPE 57 - FIXATION DU TOIT

QTÉ	NUMÉRO D'ARTICLE	DESCRIPTION
1	H100391	VIS PFH 8x2 BLK

- DES PERSONNES SUPPLÉMENTAIRES SONT UTILES POUR CETTE ÉTAPE.
- FAIRE GLISSER LE PANNEAU DE TOIT LE LONG DES RAILS SUR LES CHEVRONS. UNE FOIS EN PLACE, INSTALLER LE MATÉRIEL DE FIXATION COMME INDIQUÉ.
- MAINTENIR LE PANNEAU DE TOIT EN PLACE JUSQU'À L'ÉTAPE SUIVANTE.

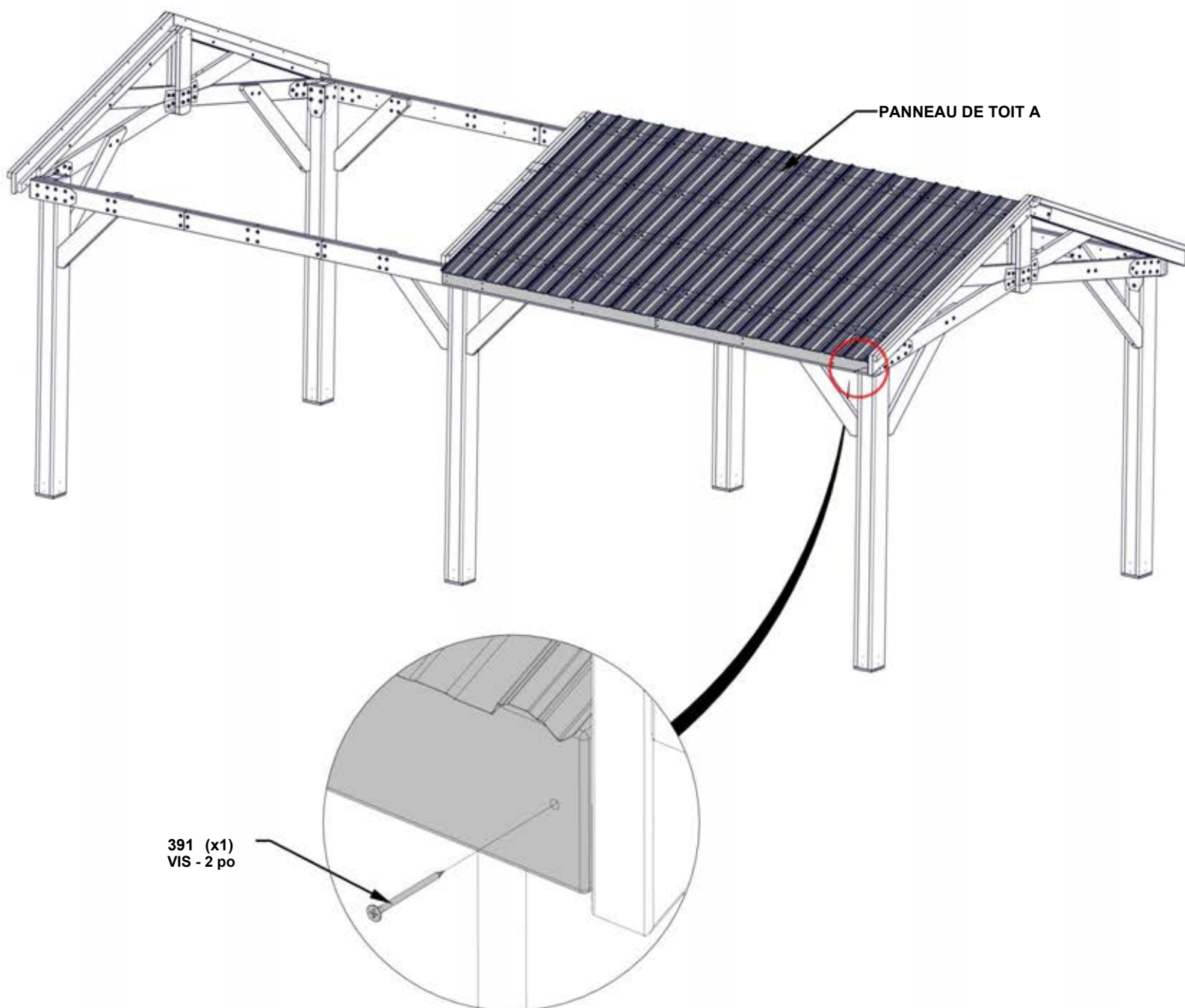

ÉTAPE 58 - FIXATION DU TOIT

- DES PERSONNES SUPPLÉMENTAIRES SONT UTILES POUR CETTE ÉTAPE. UNE FOIS EN PLACE, INSTALLER LE MATÉRIEL DE FIXATION COMME INDiqué.
- FIXER LE BOULON ET LE MATÉRIEL DU CONTRE-ÉCROU AVANT DE FIXER LA VIS.

QTÉ	NUMÉRO D'ARTICLE	DESCRIPTION
4	H100194	BOULON WH 5/16x2 1/2 BLK
4	H100198	RONDELLE DE BLOCAGE EXT 8x19
1	H100391	VIS PFH 8x27 BLK
4	H100478	RONDELLE PLATE 8x27 BLK
4	H100479	ÉCROU DE BLOCAGE 5/16 BLK

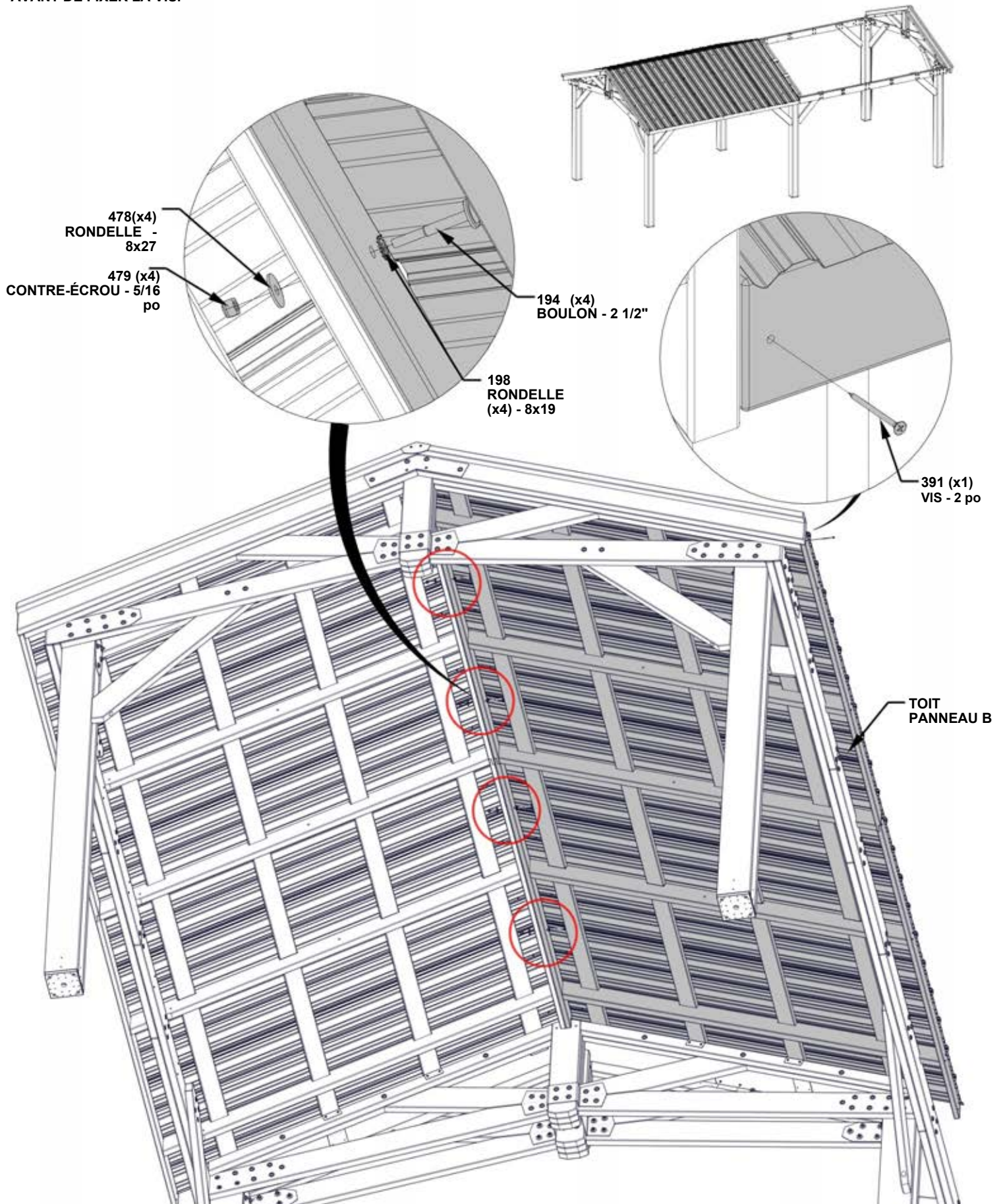

ÉTAPE 59 - FIXATION DU TOIT

QTÉ	NUMÉRO D'ARTICLE	DESCRIPTION
8	H100833	VIS À BOIS 10-16x3/4 po



- FIXER LES VI EN LIGNE AVEC LES VIS DU PANNEAU DE TOIT.

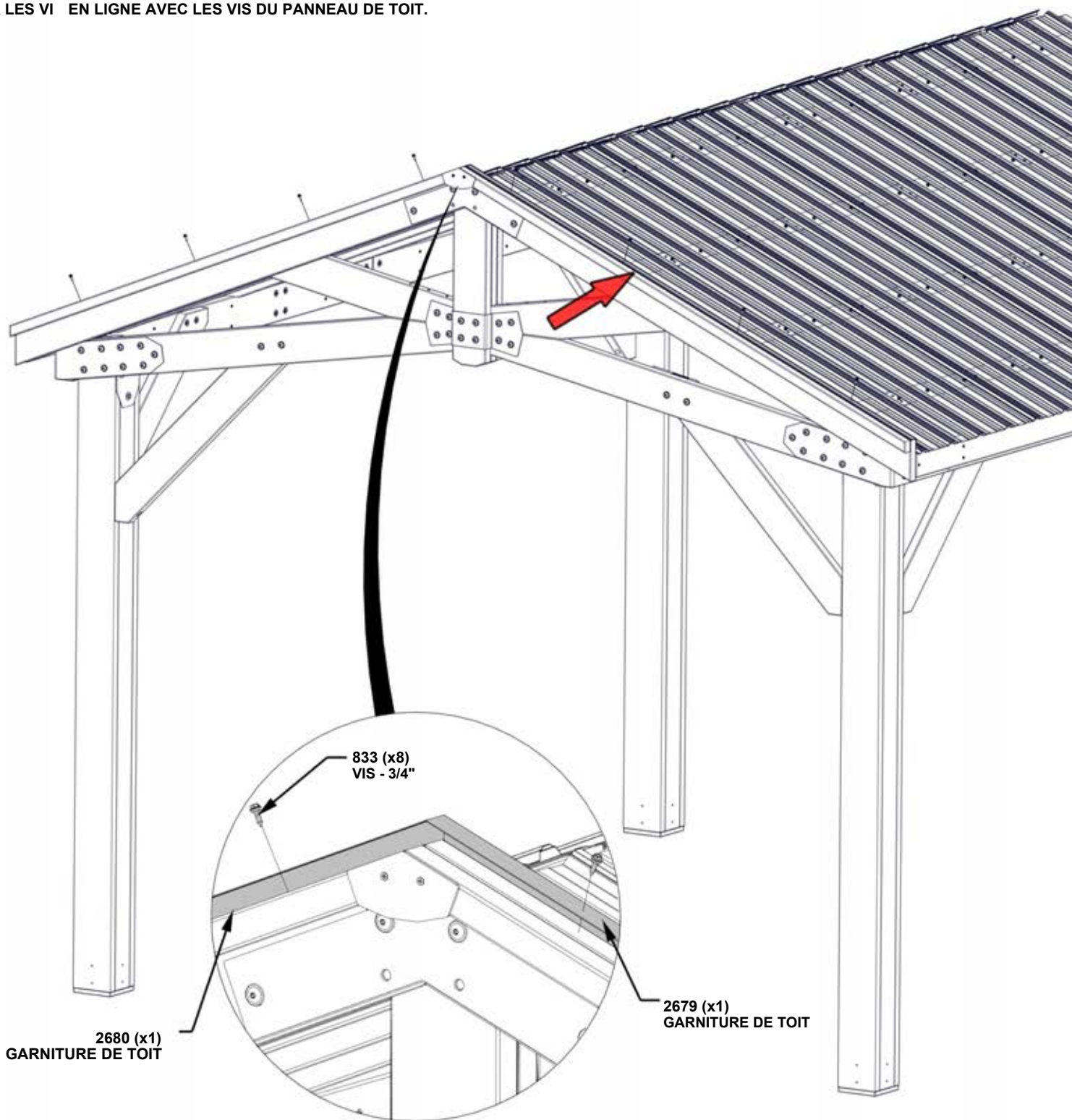

ÉTAPE 60 - FIXATION DU TOIT

QTÉ	NUMÉRO D'ARTICLE	DESCRIPTION
20	H100392	VIS PWH 8x3/4 BLK

12' - 1/2" [3670mm]

BOUCHON DE TOIT A - DES MARCHES 54 - 55

NE PAS MONTER SUR LE TOIT POUR L'INSTALLER. LE CHAPEAU DE TOIT A ÉTÉ CONÇU POUR INSTALLER D'UNE ÉCHELLE.

- POUR UNE INSTALLATION CORRECTE, UTILISER UN ASSISTANT ADULTE POUR MAINTENIR UNE PRESSION VERS LE BAS SUR LE CAPUCHON DE FAÎTE PENDANT LE VISSAGE DES VIS.
- IL PEUT ÊTRE NÉCESSAIRE DE DESSERRER LES VIS QUI MAINTIENNENT LE CAPUCHON DE FAÎTE À L'ÉTAPE SUIVANTE POUR FAIRE GLISSER LE PANNEAU DE TOIT.

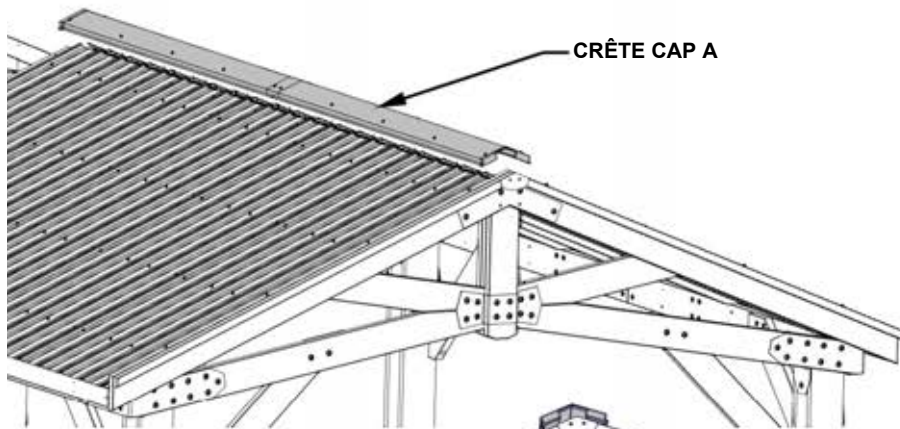

CRÊTE CAP A

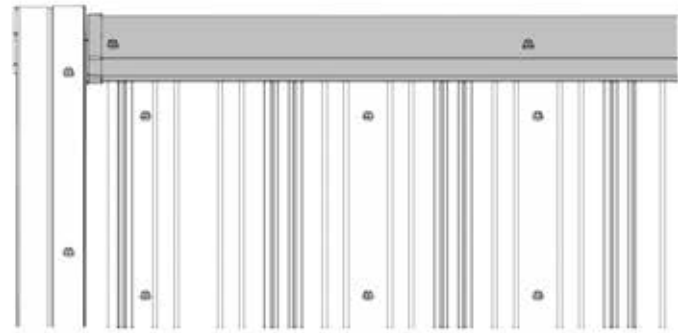

INSTALLER LES VIS DANS TROUS PILOTES DANS LES PANNEAUX DE TOIT DANS LES PANNEAUX DE RAIDISSEUR DU FAÎTE

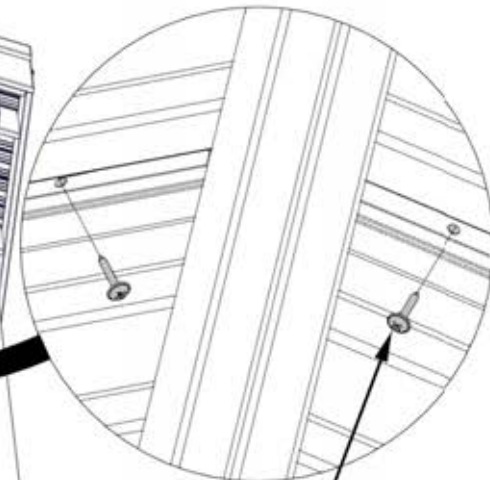
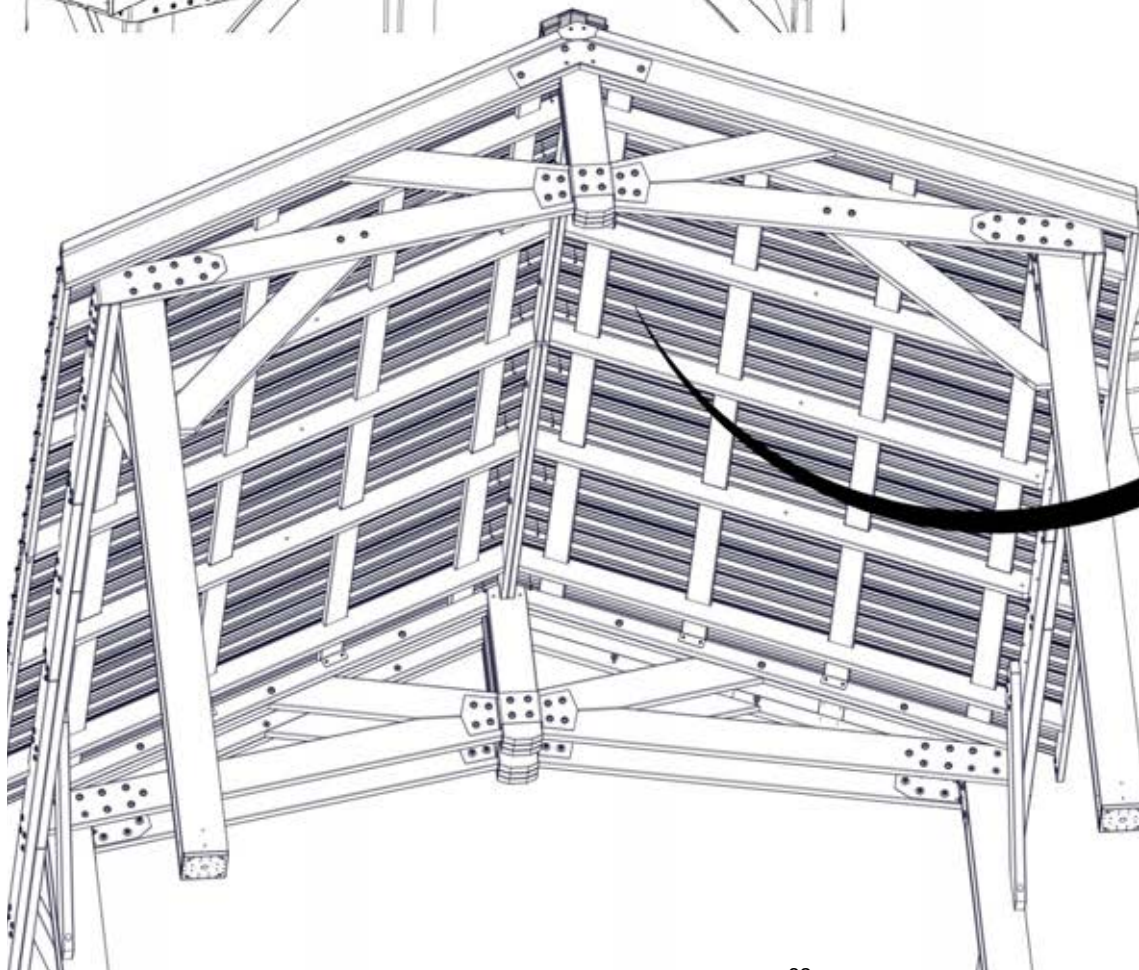

392 (x20)
VIS - 3/4"

ÉTAPE 61 - FIXATION DU TOIT

QTÉ	NUMÉRO D'ARTICLE	DESCRIPTION
1	H100391	VIS PFH 8x2 BLK
4	H100468	BOULON WH 5/16x1 BLK



A4M01560 (x1) SUPPORT DE SELLE EXTÉRIEUR

- DES PERSONNES SUPPLÉMENTAIRES SONT UTILES POUR CETTE ÉTAPE.
- FAIRE GLISSER LE PANNEAU DE TOIT LE LONG DES RAILS SUR LES CHEVRONS.
- VOUS DEVREZ PEUT-ÊTRE SOULEVER LE COIN DU PANNEAU DE TOIT EXISTANT POUR COMMENCER.
- UNE FOIS EN PLACE, INSTALLER LE MATÉRIEL DE FIXATION COMME INDIQUÉ.
- IL PEUT ÊTRE NÉCESSAIRE DE DESSERRER LES VIS QUI TIENNENT SUR LE FAÎTE POUR FAIRE GLISSER LE PANNEAU DE TOIT.

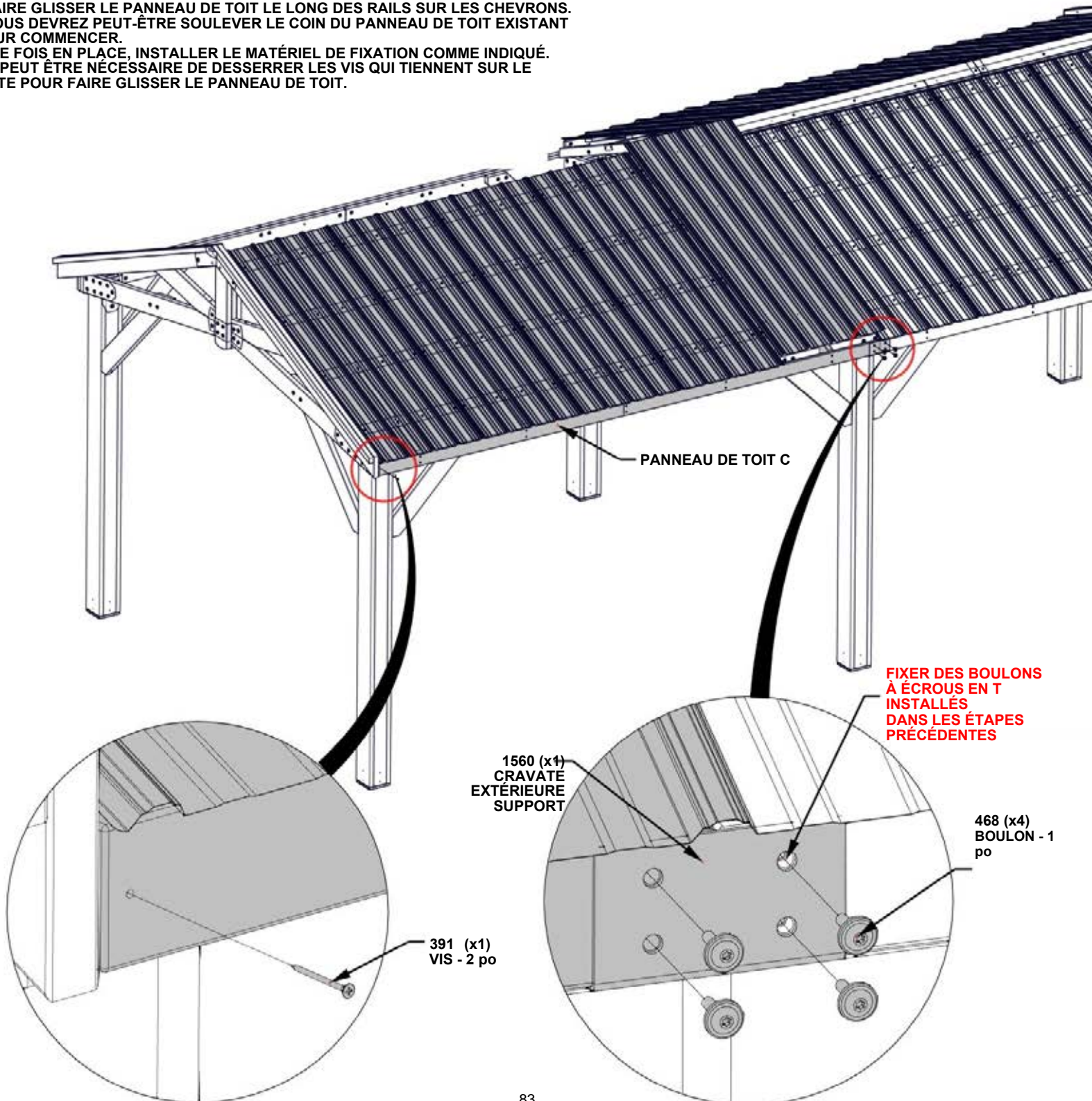

ÉTAPE 62 - FIXATION DU TOIT

QTÉ	NUMÉRO D'ARTICLE	DESCRIPTION
4	H100833	VIS À BOIS 10-16x3/4 po

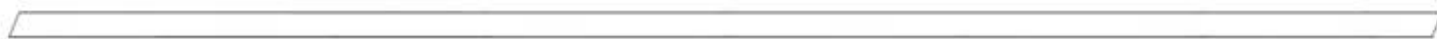

A4M02679
(x1) GARNITURE DE TOIT

- FIXER LES VIS EN LIGNE AVEC LES VIS DU PANNEAU DE TOIT.

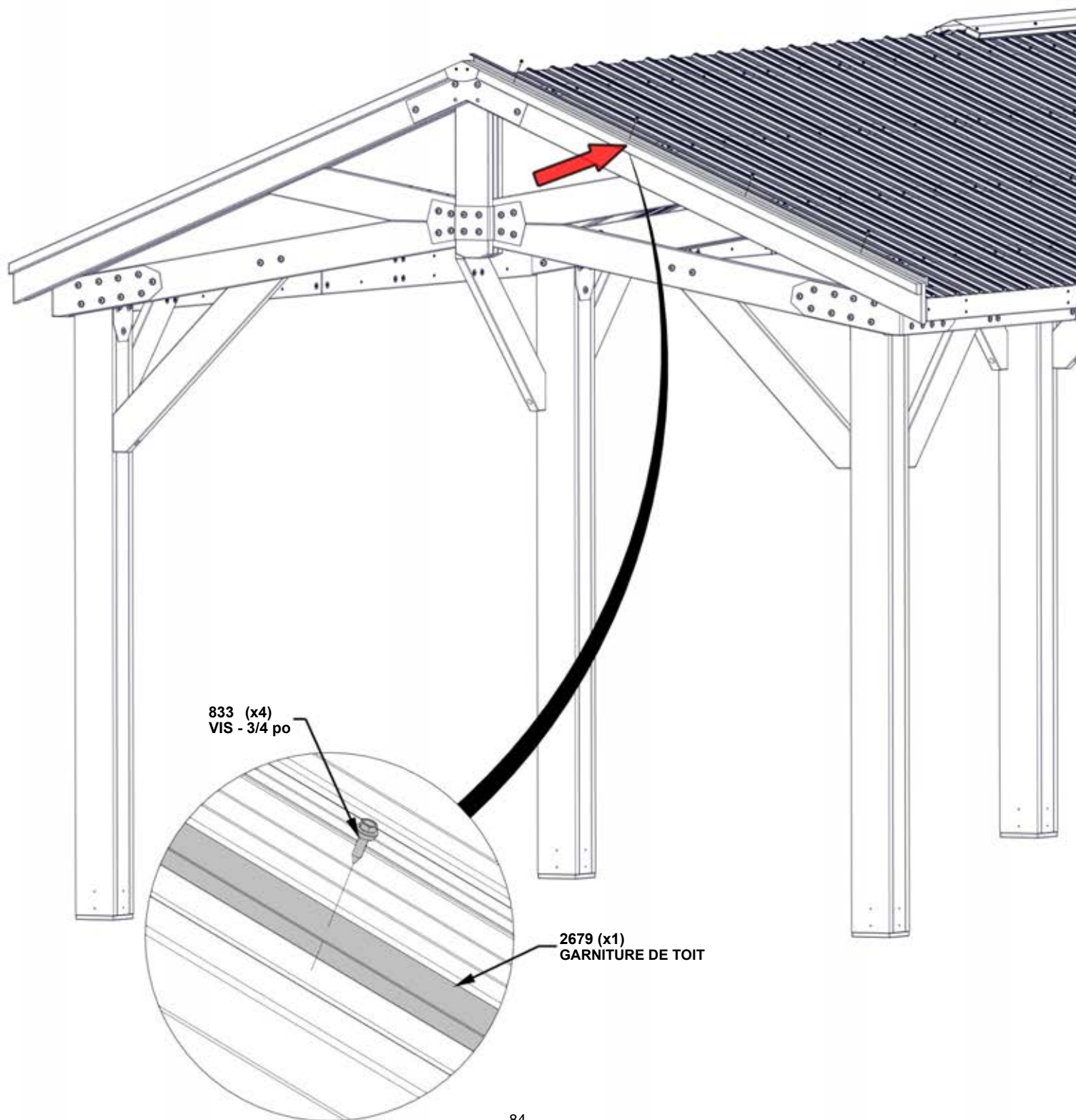

ÉTAPE 63 - FIXATION DU TOIT

QTÉ	NUMÉRO D'ARTICLE	DESCRIPTION
10	H100392	VIS PWH 8x3/4 BLK

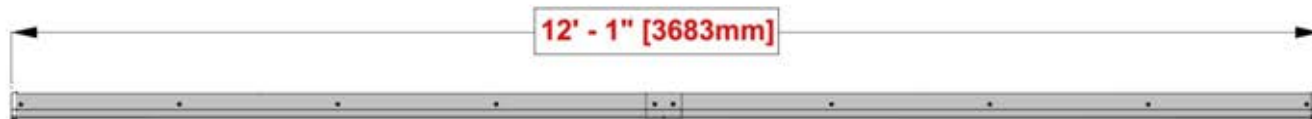

BOUCHON DE TOIT B - DE L'ÉTAPE 56

NE PAS MONTER SUR LE TOIT POUR L'INSTALLER. LE CHAPEAU DE TOIT A ÉTÉ CONÇU POUR INSTALLER D'UNE ÉCHELLE.

POUR UNE INSTALLATION CORRECTE, UTILISER UN ASSISTANT ADULTE POUR MAINTENIR UNE PRESSION VERS LE BAS SUR LE CAPUCHON DE FAÎTE PENDANT LE VISSAGE DES VIS.

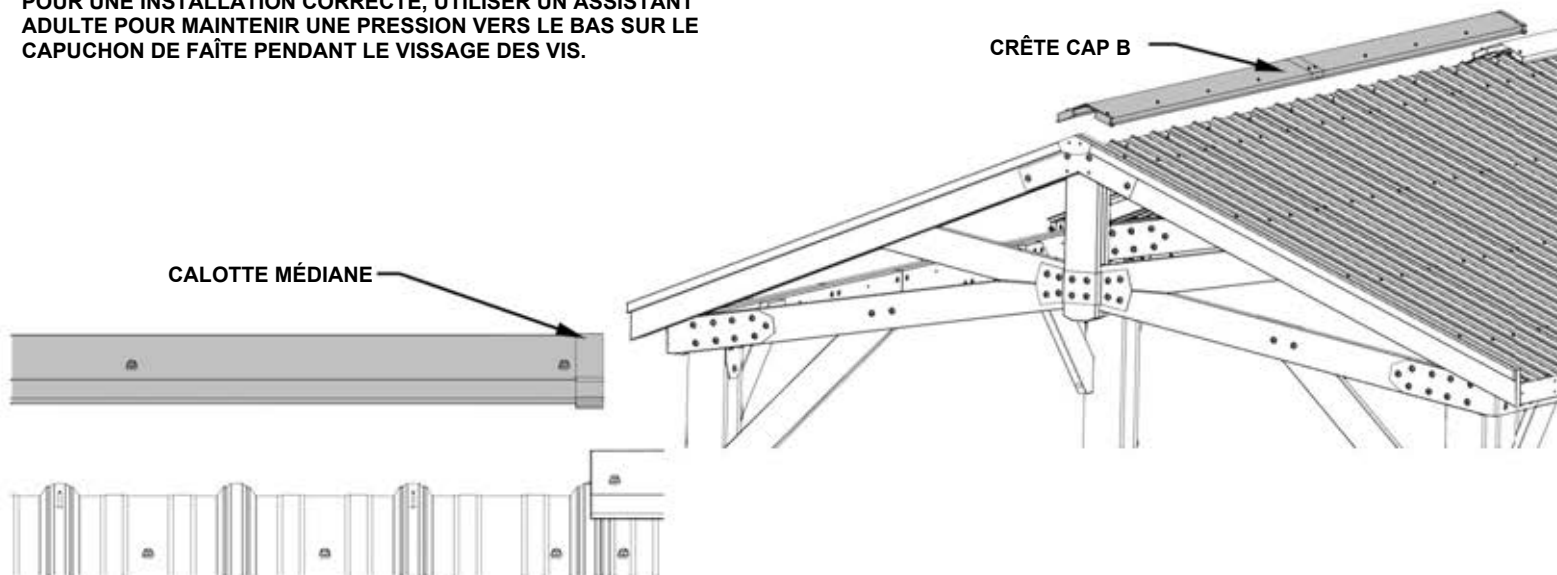

FAIRE GLISSER LE CAPUCHON DE FAÎTE EN PLACE, ASSURANT LE PROTECTEUR DE LA CALOTTE MÉDIANE CHEVAUCHE FAÎTIÈRE DÉJÀ INSTALLÉE.

INSTALLER LES VIS DANS TROUS PILOTES DANS LES PANNEAUX DE TOIT DANS LES PANNEAUX DE RAIDISSEUR DU FAÎTE

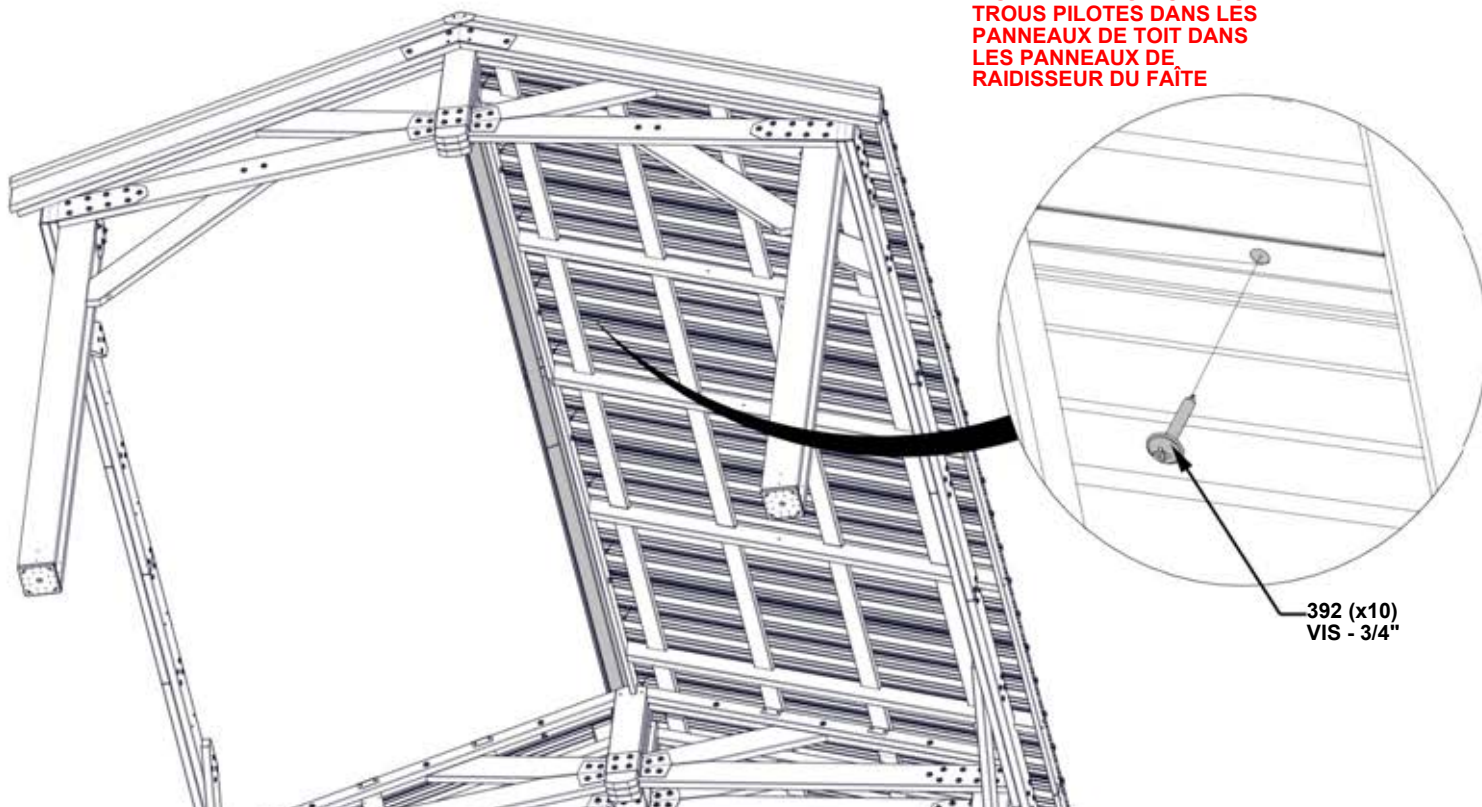

392 (x10)
VIS - 3/4"

ÉTAPE 64 - FIXATION DU TOIT

- DES PERSONNES SUPPLÉMENTAIRES SONT UTILES POUR CETTE ÉTAPE.
- FAIRE GLISSER LE PANNEAU DE TOIT LE LONG DES RAILS SUR LES CHEVRONS.
- VOUS DEVREZ PEUT-ÊTRE SOULEVER LE COIN DU PANNEAU DE TOIT EXISTANT POUR COMMENCER.
- UNE FOIS EN PLACE, INSTALLER LE MATÉRIEL DE FIXATION COMME INDIQUÉ.
- FIXER LE BOULON ET LE MATÉRIEL DU CONTRE-ÉCROU AVANT DE FIXER LA VIS.

QTÉ	NUMÉRO D'ARTICLE	DESCRIPTION
4	H100194	BOULON WH 5/16x2 1/2 BLK
4	H100198	RONDELLE DE BLOCAGE EXT 8x19
1	H100391	VIS PFH 8x2 BLK
4	H100478	RONDELLE PLATE 8x27 BLK
4	H100479	ÉCROU DE BLOCAGE 5/16 BLK

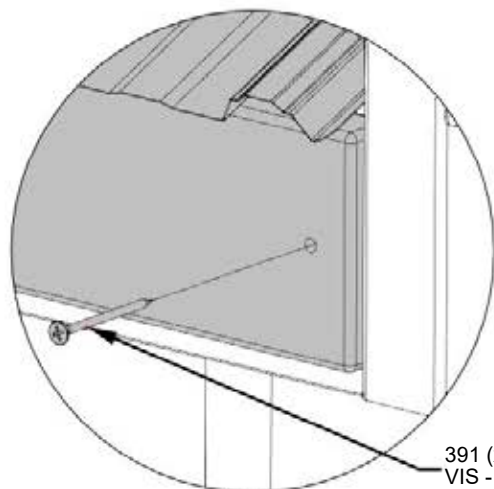

391 (x1)
VIS - 2 po

198 (x4)
RONDELLE - 8x19

194 (x4)
BOULON - 2 1/2 po

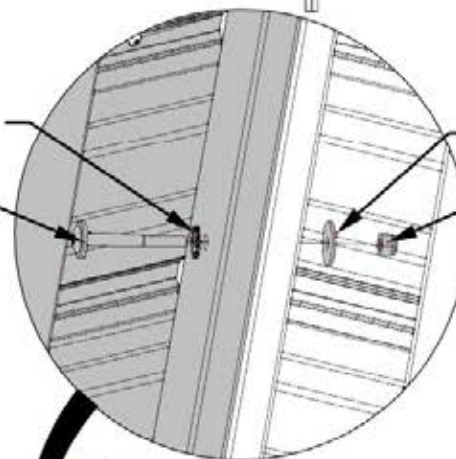

478 (x4)
RONDELLE - 8x27

479 (x4)
CONTRE-ÉCROU -
5/16 po

PANNEAU DE TOIT D

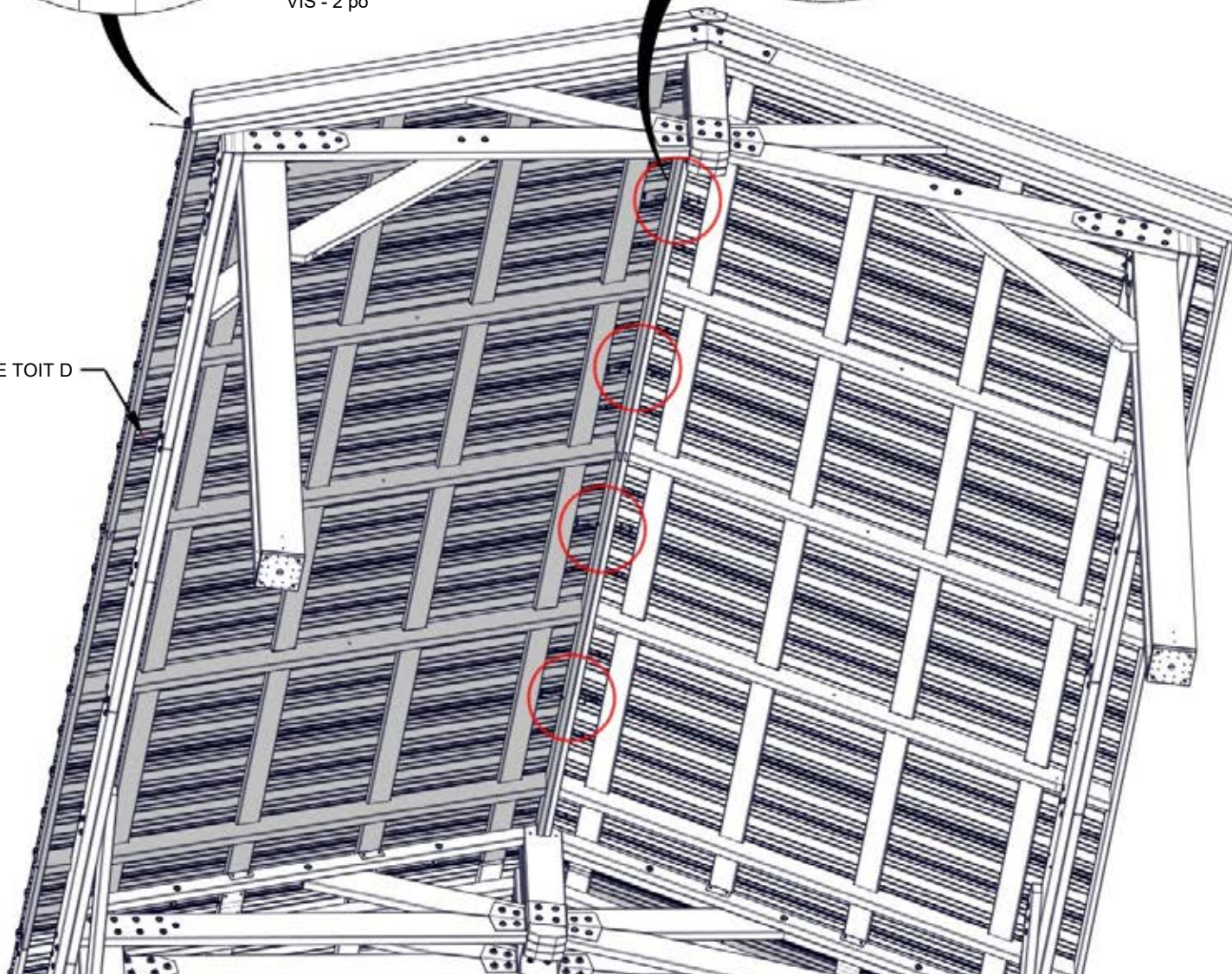

ÉTAPE 65 - FIXATION DU TOIT

QTÉ	NUMÉRO D'ARTICLE	DESCRIPTION
10	H100392	VIS PWH 8x3/4 BLK

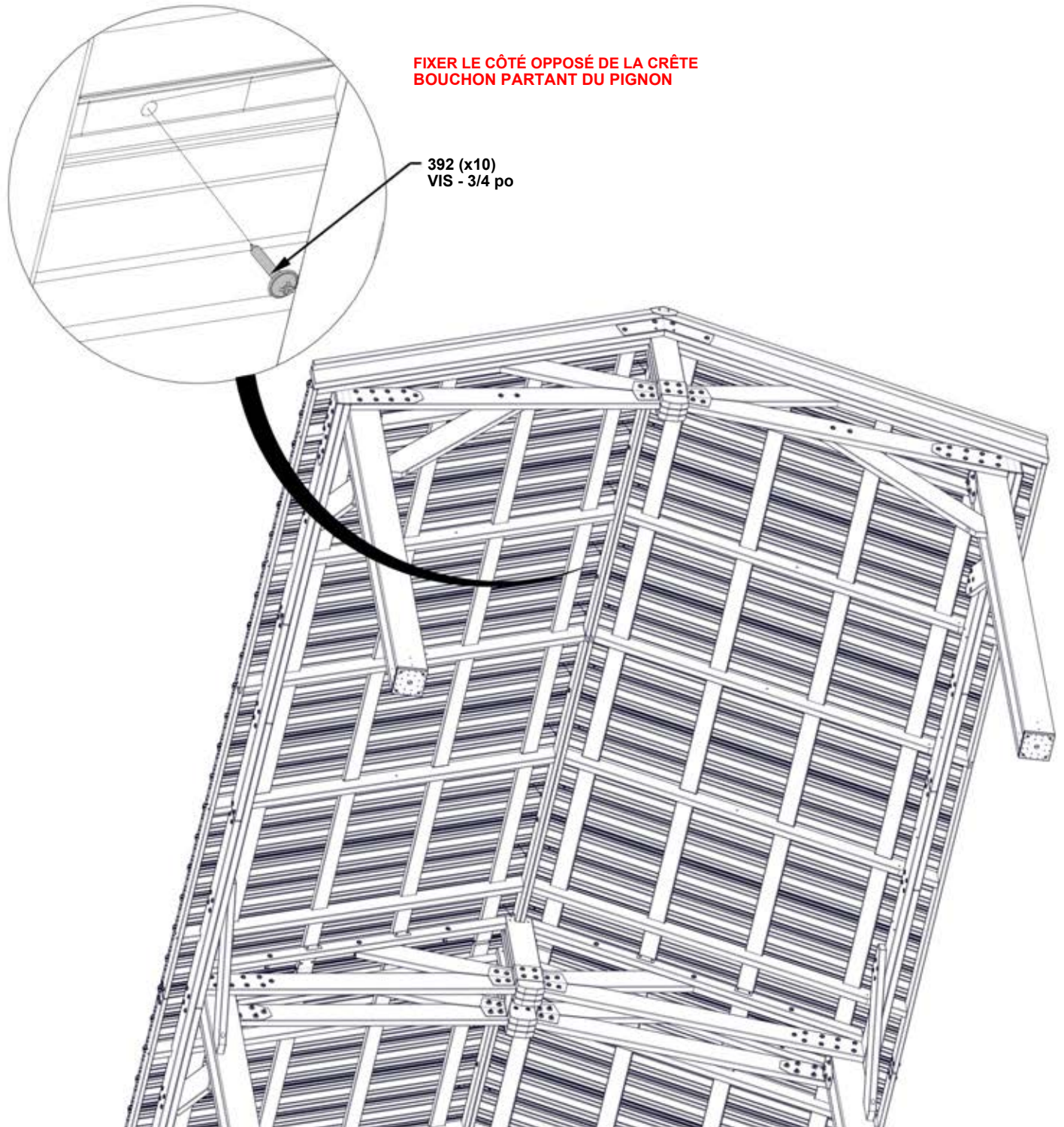

ÉTAPE 66 - FIXATION DU TOIT

QTÉ	NUMÉRO D'ARTICLE	DESCRIPTION
4	H100833	VIS À BOIS 10-16x3/4 po

A4M02680
(x1) GARNITURE DE TOIT

- GLISSER LA GARNITURE DE L'EXTRÉMITÉ DU TOIT SOUS LE CAPUCHON DE FAÎTE, PUIS LA VISSER EN PLACE.
- FIXER LES VIS EN LIGNE AVEC LES VIS DU PANNEAU DE TOIT.

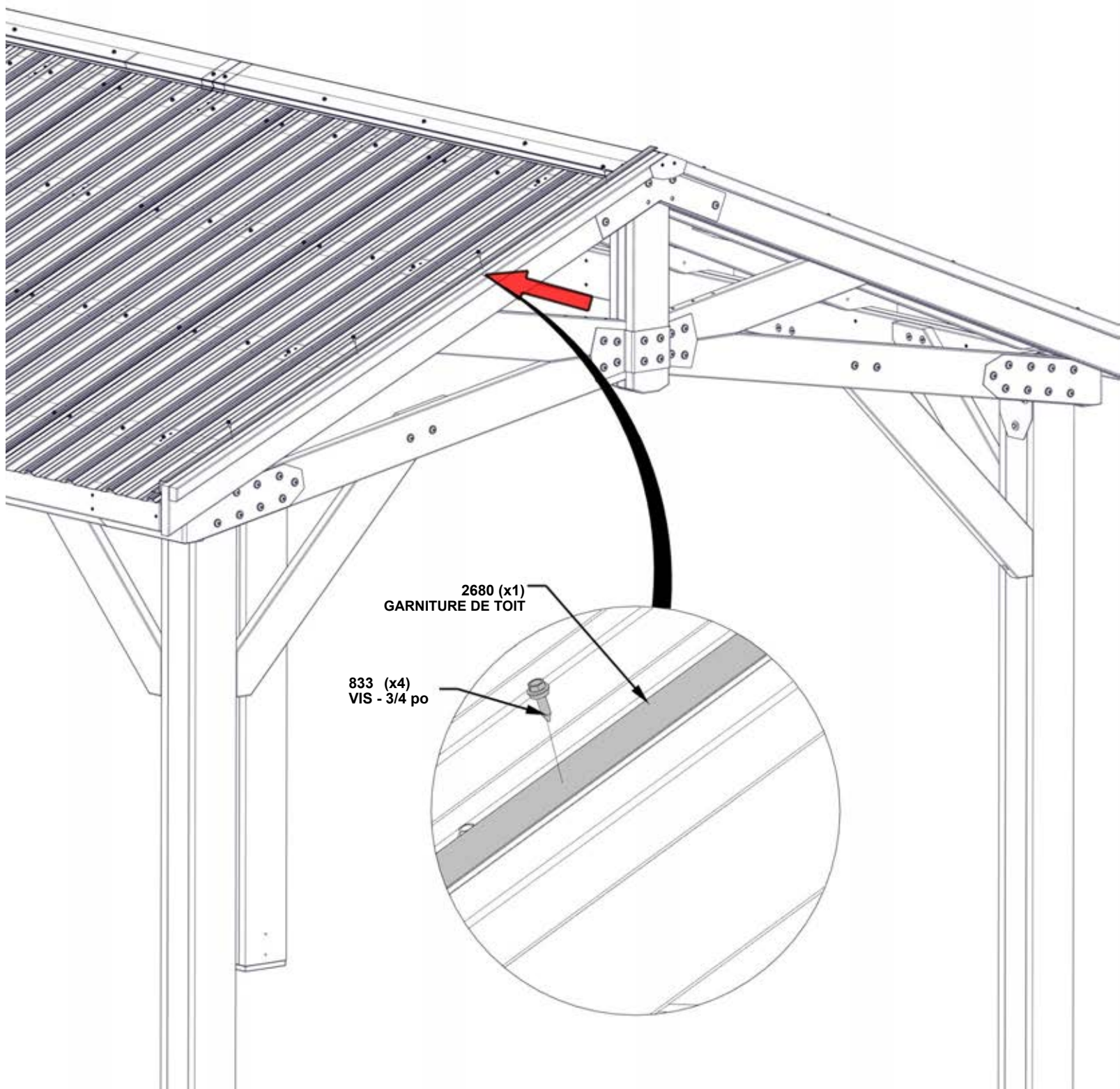

ÉTAPE 67 - FIXATION DU TOIT

QTÉ	NUMÉRO D'ARTICLE	DESCRIPTION
2	H100195	BOULON WH 5/16x2 3/4 BLK
6	H100478	RONDELLE PLATE 8x27 BLK
6	H100479	ÉCROU DE BLOCAGE 5/16 BLK
4	H100881	BOULON WH 5/16x5 BLK



A4M01148 SUPPORT DE TREILLIS
(x2)



A4M01559 ÉQUERRE EN U
(x1)

- FIXER LE SUPPORT DE TREILLIS AUX DEUX CÔTÉS DU PIGNON CENTRAL
- INSÉRER D'ABORD LES BOULONS 881 POUR MAINTENIR LES SUPPORTS, PUIS INSÉRER 195 BOULONS ET TOUTES LES RONDELLES ET LES CONTRE-ÉCROUS.

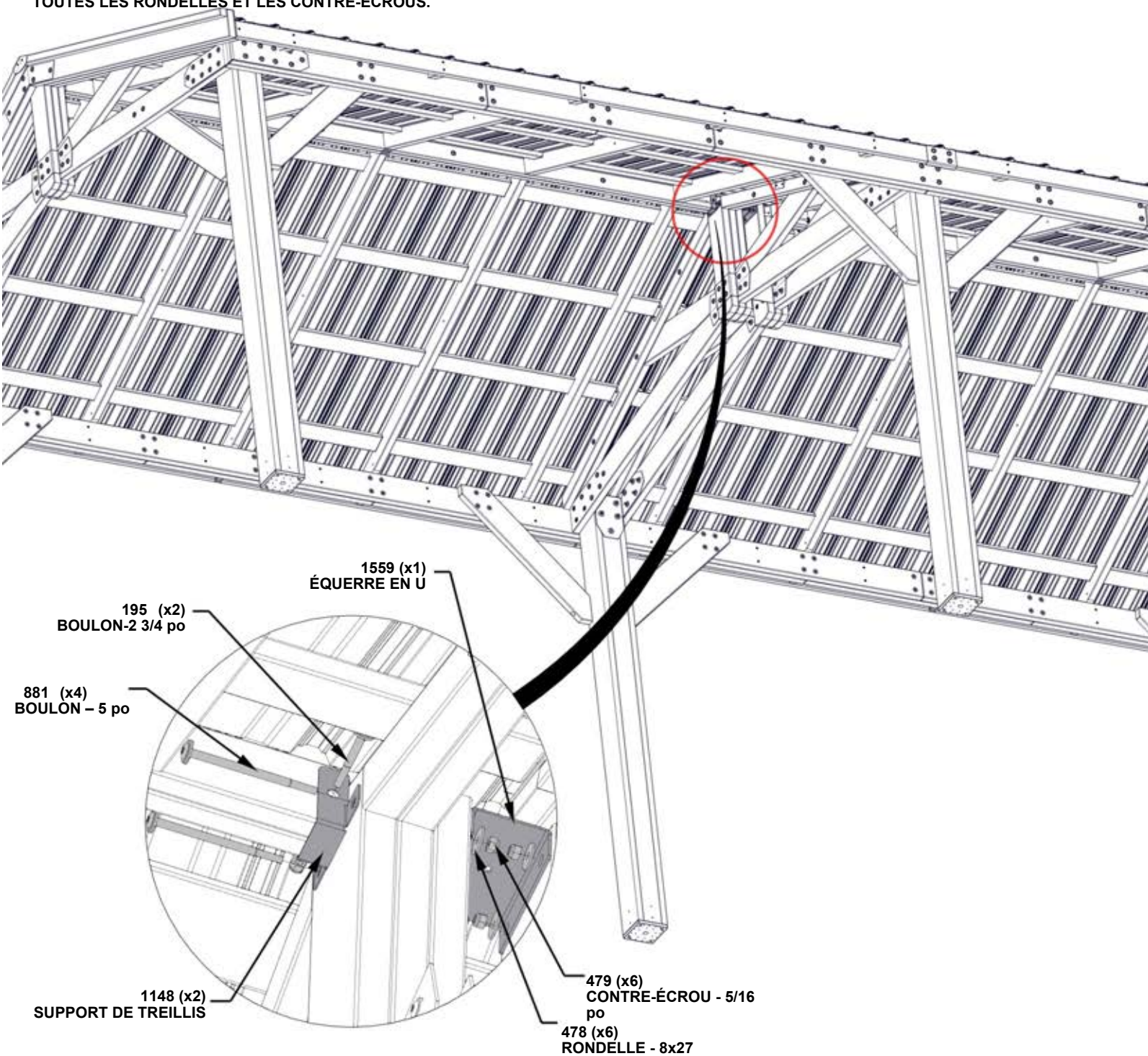

ÉTAPE 68 - FIXATION DU TOIT



A4M01148 (x2) SUPPORT DE TREILLIS

QTÉ	NUMÉRO D'ARTICLE	DESCRIPTION
2	H100195	BOULON WH 5/16x2 3/4 BLK
4	H100354	BOULON WH 5/16x6 1/2 BLK
6	H100478	RONDELLE PLATE 8x27 BLK
6	H100479	ÉCROU DE BLOCAGE 5/16 BLK

- L'UTILISATION DE PINCES PEUT FACILITER L'ALIGNEMENT DES TROUS DE BOULONS.

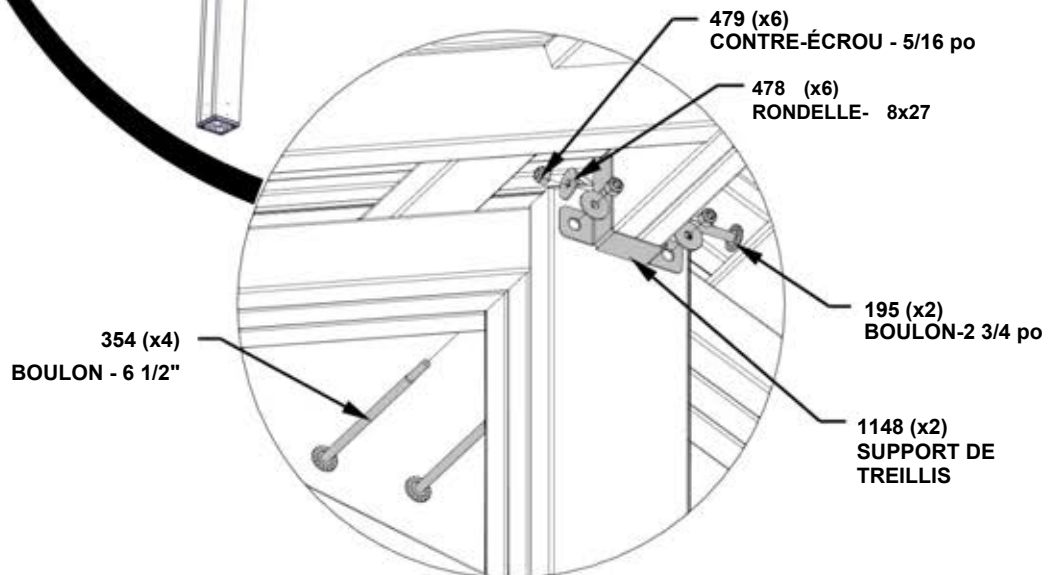
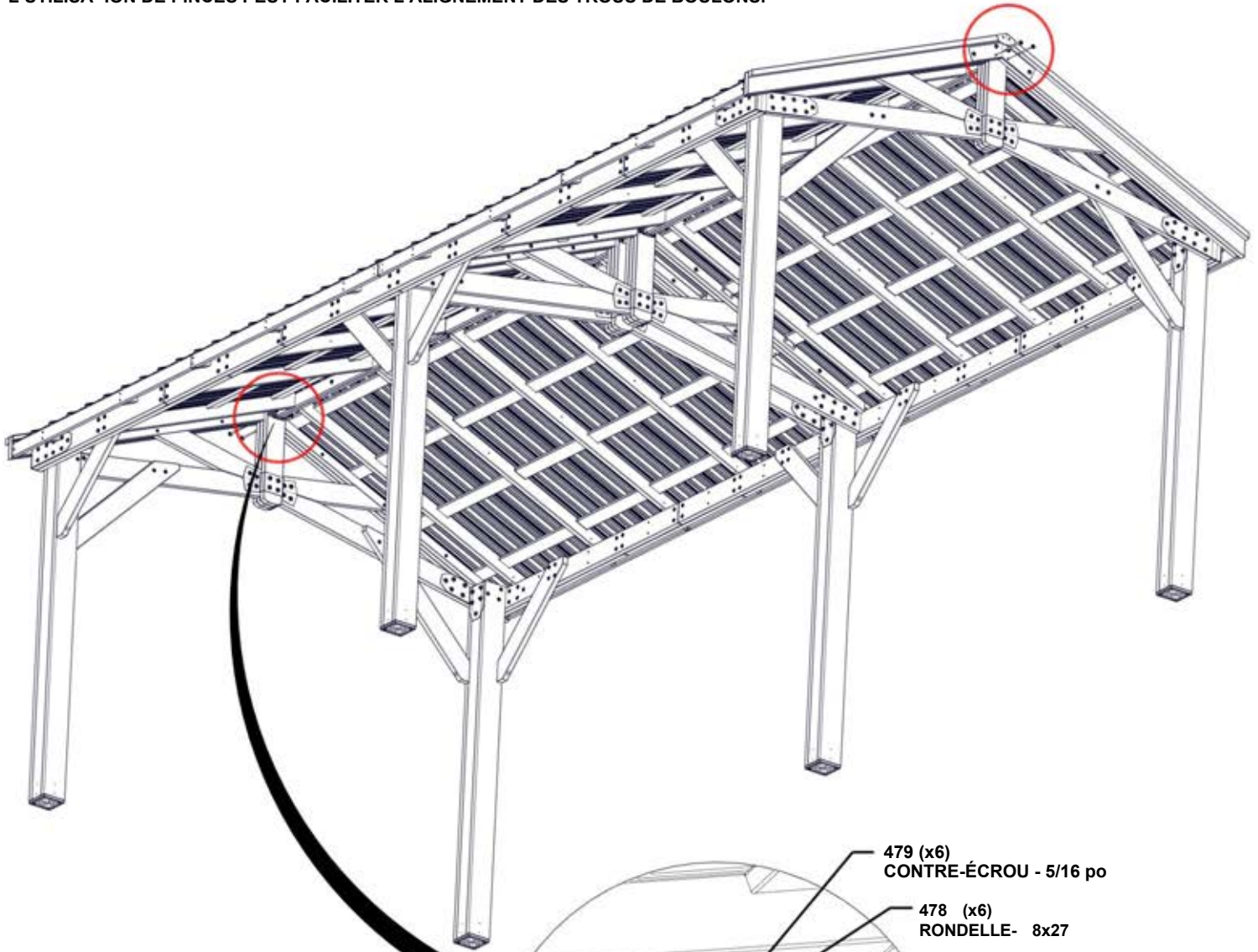

ÉTAPE 69 - FIXATION DU TOIT

QTÉ	NUMÉRO D'ARTICLE	DESCRIPTION
4	H100468	BOULON WH 5/16x1 BLK



A4M01560 (x1) SUPPORT DE SELLE EXTÉRIEUR

- FIXER LES BOULONS AUX ÉCROUS EN T INSTALLÉS DANS LES ÉTAPES PRÉCÉDENTES

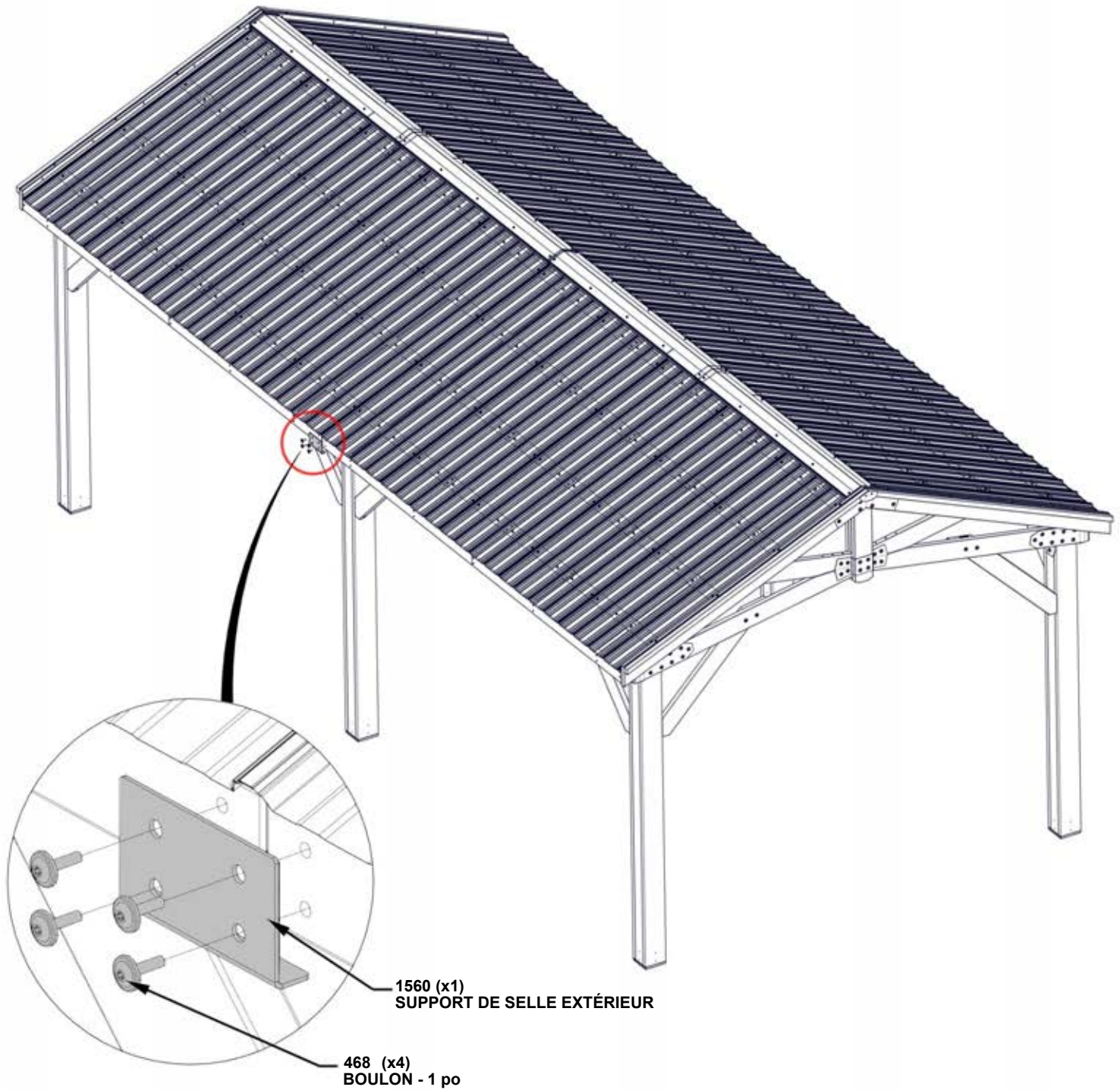

ÉTAPE 70 - FIXATION DU TOIT

QTÉ	NUMÉRO D'ARTICLE	DESCRIPTION
16	H100392	VIS PWH 8x3/4 BLK

- INSTALLER DES VIS POUR FIXER LES PANNEAUX DE TOIT AUX SUPPORTS DE GAINÉ

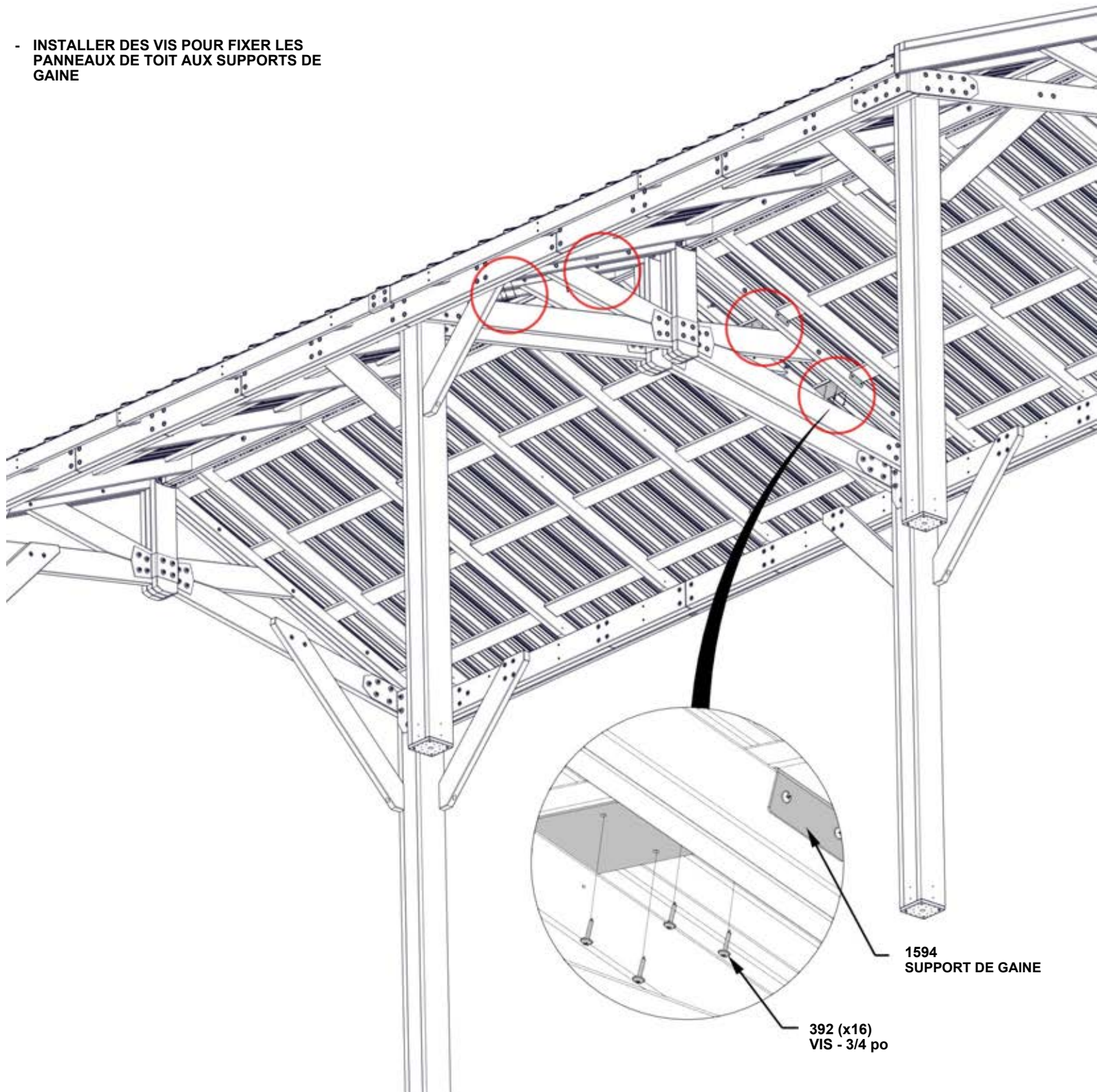

ÉTAPE 71 - FIXATION DU TOIT

QTÉ	NUMÉRO D'ARTICLE	DESCRIPTION
12	H100198	RONDELLE DE BLOCAGE 8x19
12	H100478	RONDELLE PLATE 8x27 BLK
12	H100479	ÉCROU DE BLOCAGE 5/16 BLK
12	H100480	BOULON WH 5/16x4 3/4 BLK

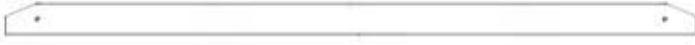

E09 BOTTE ACCESSOIRE - W4L16756
(x12) 1 3/8"x3 3/8"x73 7/8" (36x86x1875)

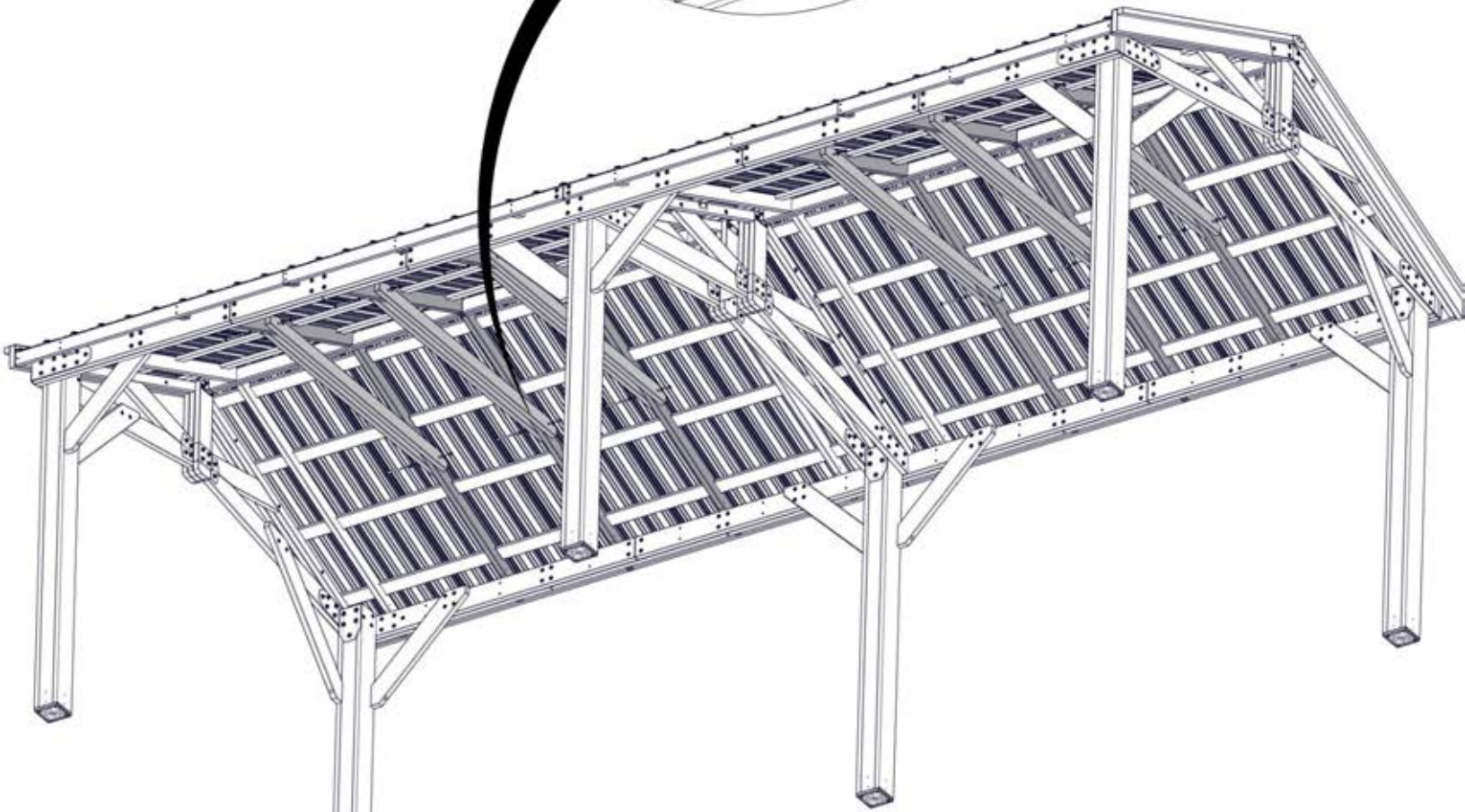
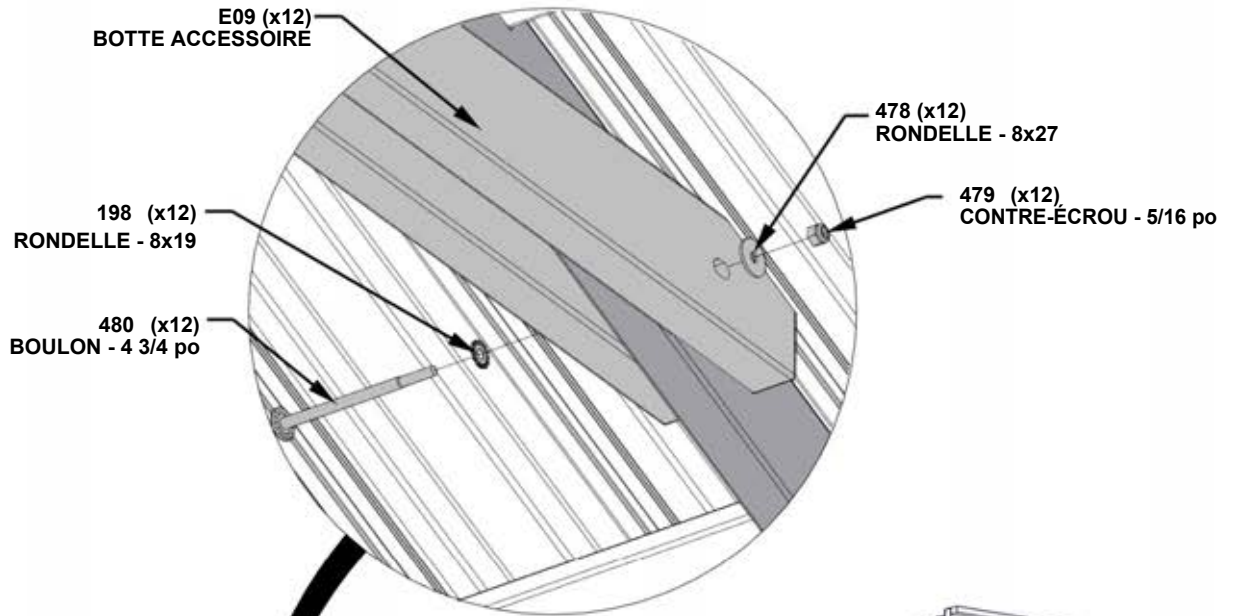

ÉTAPE 72 - FIXATION DU TOIT



A4M01228 CHEVRON
(x20)

QTÉ	NUMÉRO D'ARTICLE	DESCRIPTION
20	H100488	BOULON WH 1/4x2 BLK
40	H100536	VIS PWH 8x1 1/4 BLK
20	H100630	RONDELLE PLATE 8x19 BLK
20	H100653	ÉCROU DE BLOCAGE 1/4 BLK

- UN SUPPORT DE CHEVRON EST INSTALLÉ À CHAQUE EXTRÉMITÉ DE CHEVRON -20 TOTAL
- INSÉRER D'ABORD LES BOULONS, PUIS VISSER LE SUPPORT.

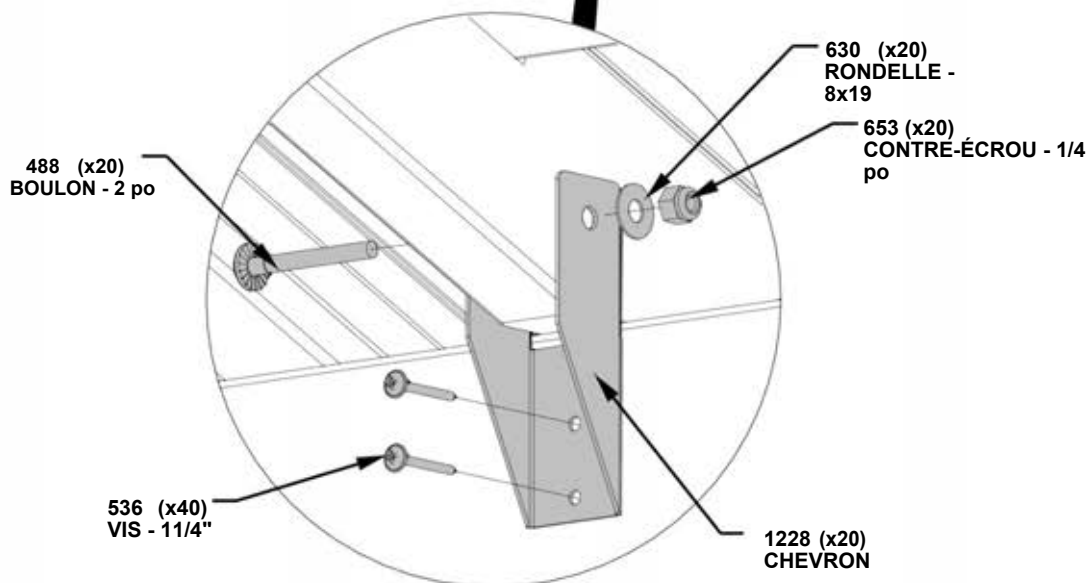
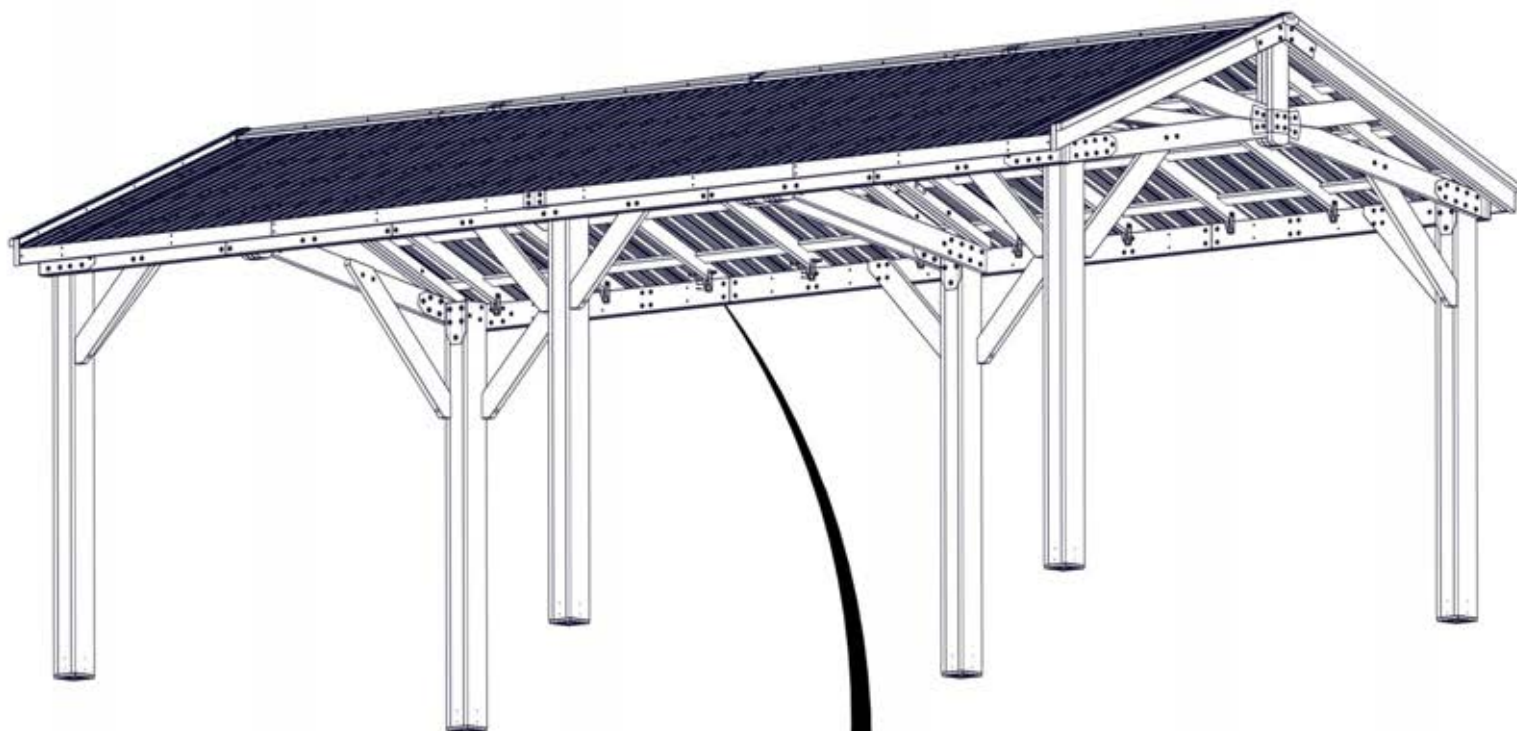

ÉTAPE 73 - FIXATION DU TOIT

QTÉ	NUMÉRO D'ARTICLE	DESCRIPTION
40	H100759	AUTOTARAUDAGE DE VIS 1/4x1

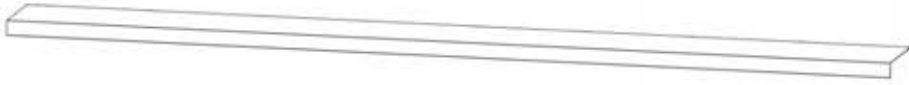

A4M02747 BORDURE DE TOIT
(x8)



A4M02638 JOINT DE BORDURE DE TOIT
(x6)

EFFECTUER CETTE ÉTAPE DEUX FOIS POUR LE CÔTÉ OPPOSÉ

- EN RAISON DE PLUSIEURS COUCHES DE MÉTAL SUR LE BORD TRIM, IL EST RECOMMANDÉ QU'UN 1/8" (3MM) LE FORET EST UTILISÉ POUR CRÉER DES TROUS DE DÉMARRAGE.

- RETIRER LE FILM DE PROTECTION BLEU.

- PORTER DES GANTS POUR MANIPULER LE MÉTAL DU TOIT. LES BORDS SONT COUPANTS.
- COMMENCER LA PREMIÈRE VIS À L'EXTRÉMITÉ DE LA DEUXIÈME NERVURE. FIXER LES VIS SUR TOUTES LES AUTRES NERVURES.

LES VIS PASSENT PAR LA GARNITURE DE BORD DANS LE HAUT DES NERVURES AUX EMPLACEMENTS APPROXIMATIFS INDQUÉS.

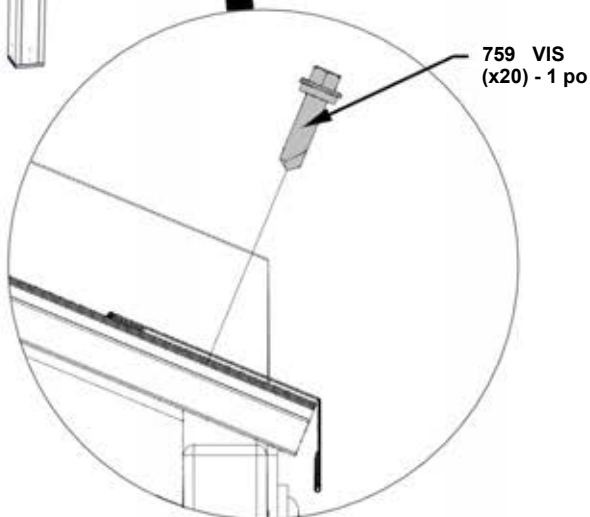
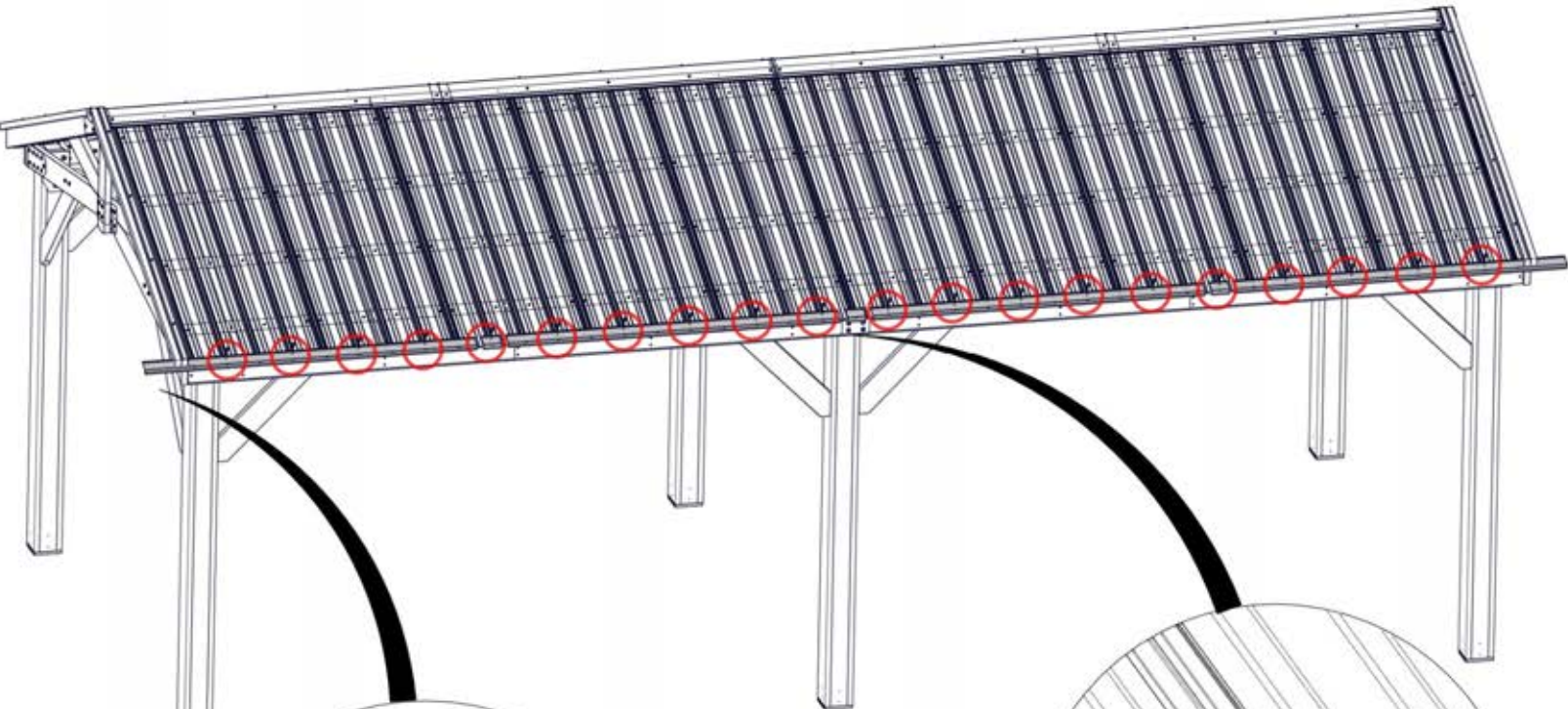

VUE DE CÔTÉ

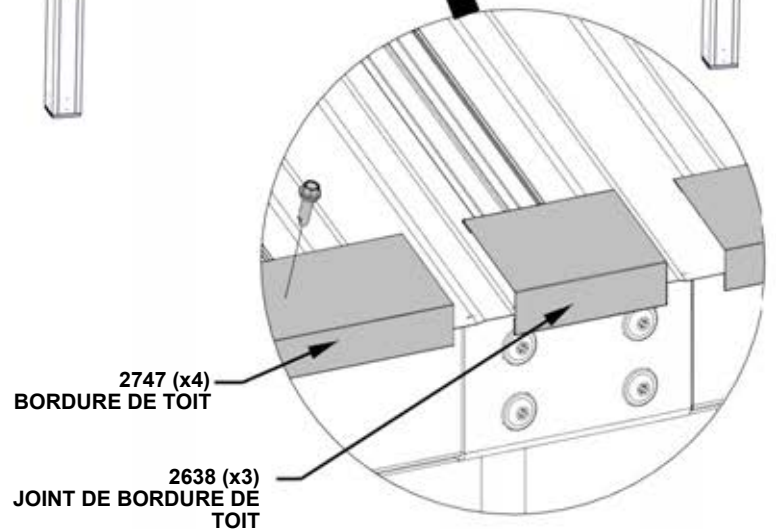

2747 (x4)
BORDURE DE TOIT

2638 (x3)
JOINT DE BORDURE DE TOIT

INSÉRER LA GARNITURE DANS L'ÉPISURE EN S'ASSURANT QUE LES DEUX EXTRÉMITÉS SONT ALIGNÉES AVEC LES BORDS DES PANNEAUX DE TOIT

ÉTAPE 74 - ENSEMBLE GAZEBO (FACULTATIF)

QTÉ	NUMÉRO D'ARTICLE	DESCRIPTION
4	H100382	VIS PFH 8x1 3/4 BLK



A4M02501 SUPPORT DE MONTAGE DU VENTILATEUR
(x1)

- FIXEZ VOTRE BOÎTIER ÉLECTRIQUE (VENDU SÉPARÉMENT) FAÏTIÈRE
- PLACER LE SUPPORT DE MONTAGE DU VENTILATEUR SUR LES POUTRES DE FAÎTE ET LE DÉPLACER À L'EMPLACEMENT DU VENTILATEUR DÉSIRÉ.
- TOURNER LE SUPPORT JUSQU'À CE QUE LES BRIDES DE MONTAGE S'ALIGNENT AU MIEUX AVEC LES POUTRES FAÏTIÈRES.
- UTILISER UN FORET DE 1/8" (3 mm) ET PERCER DES TROUS PILOTES ET LES FIXER COMME INDICÉ.

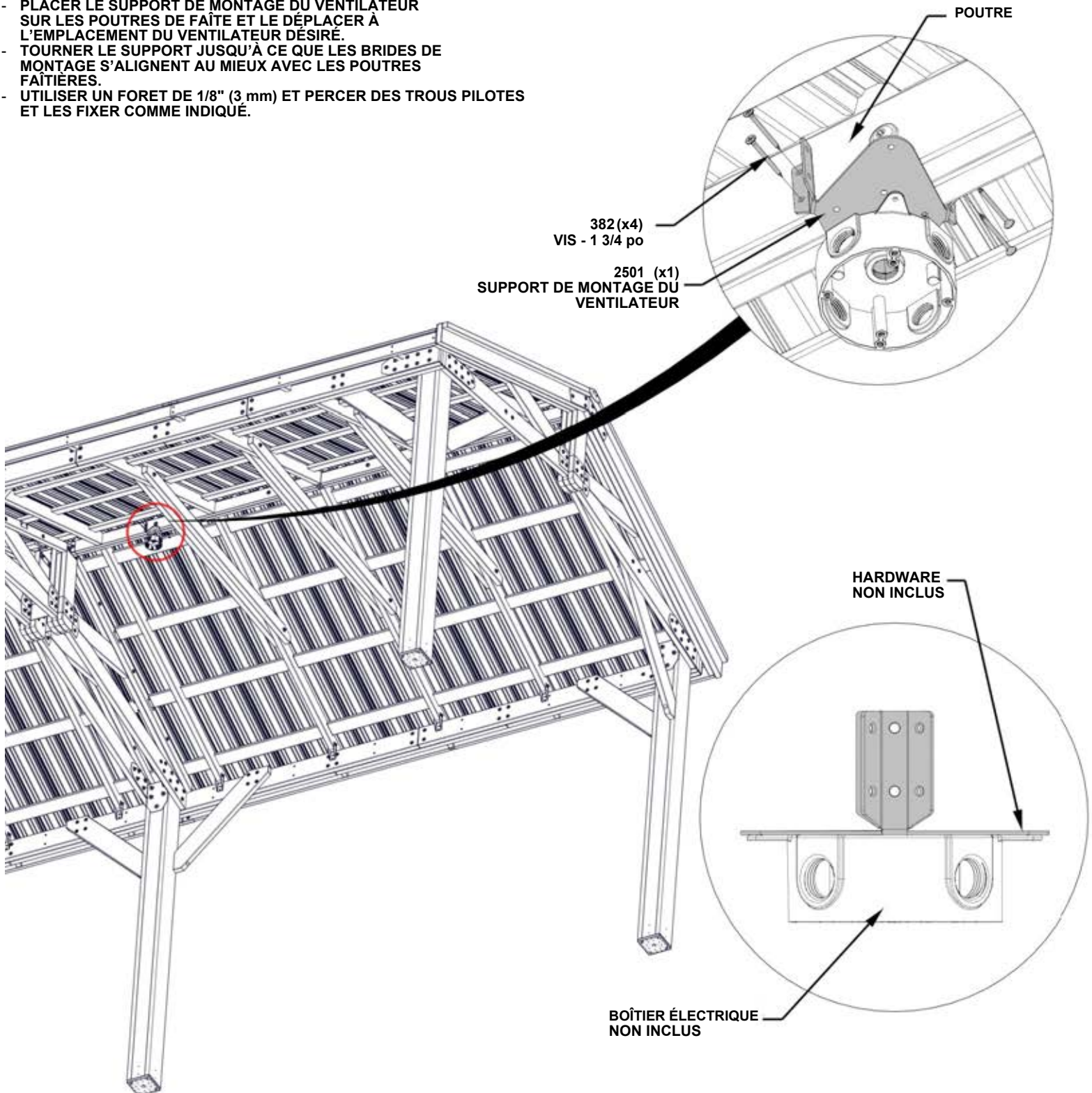

ÉTAPE 75 - MONTAGE DU GAZEBO

QTÉ	NUMÉRO D'ARTICLE	DESCRIPTION
48	H100471	VIS DE DÉCALAGE WH 5/16x1 1/2 BLK



A4M00977 (x12) PLAQUE D'ANCRAGE DE POTEAU



A4M00978 (x12) PLAQUE DE POTEAU

- UTILISER DES TROUS PILOTES DANS LE POTEAU POUR INSTALLER LES VIS DE DÉCALAGE

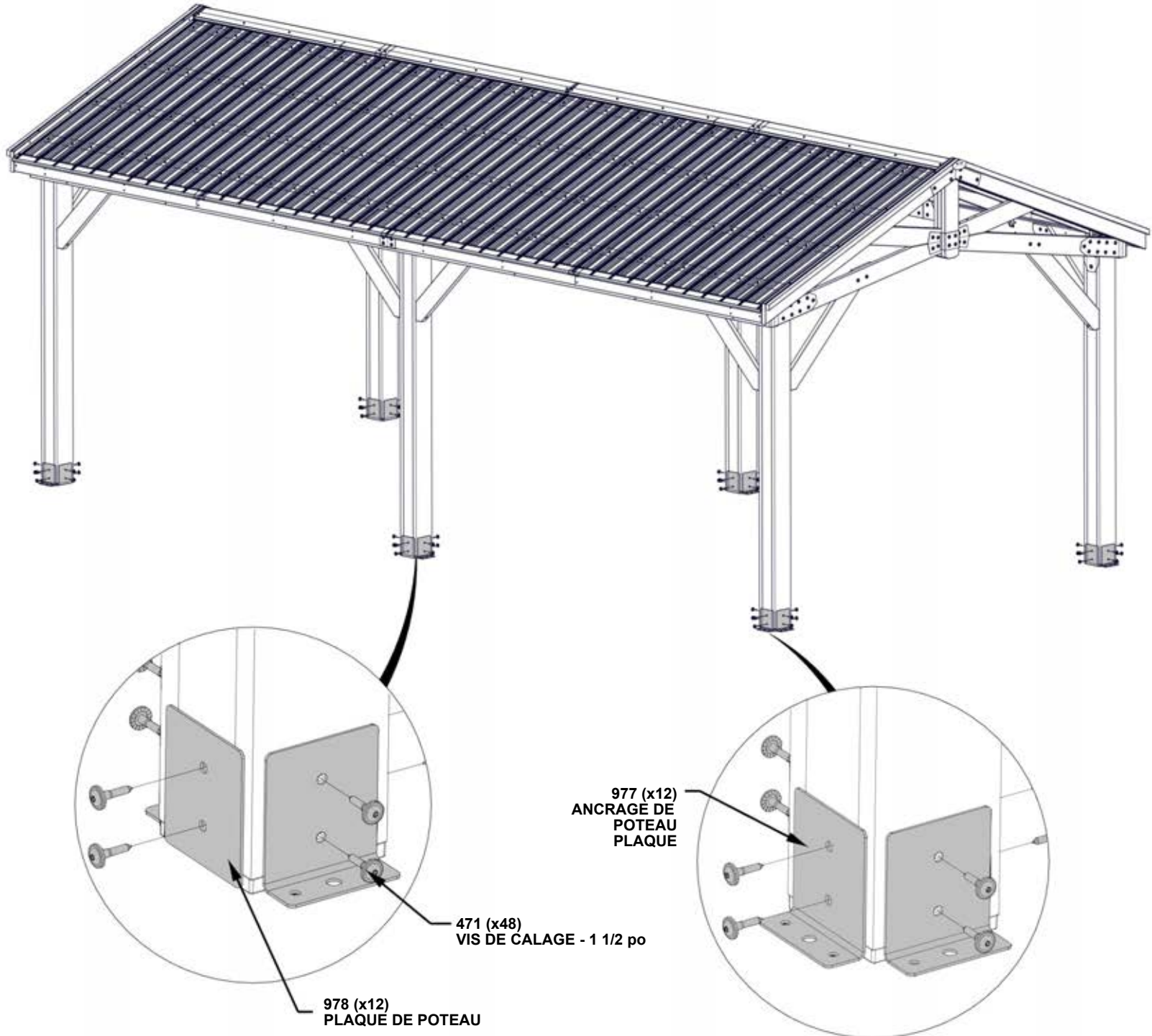

ÉTAPE 76 - MONTAGE DU GAZEBO



A4M02158
(x1) ÉTIQUETTE D'IDENTIFICATION BYD PATIO

QTÉ	NUMÉRO D'ARTICLE	DESCRIPTION
4	H100202	VIS PWH 8x5/8 BLK

- PLACER L'ÉTIQUETTE D'IDENTIFICATION À L'EMPLACEMENT APPROXIMATIF INDICÉ.

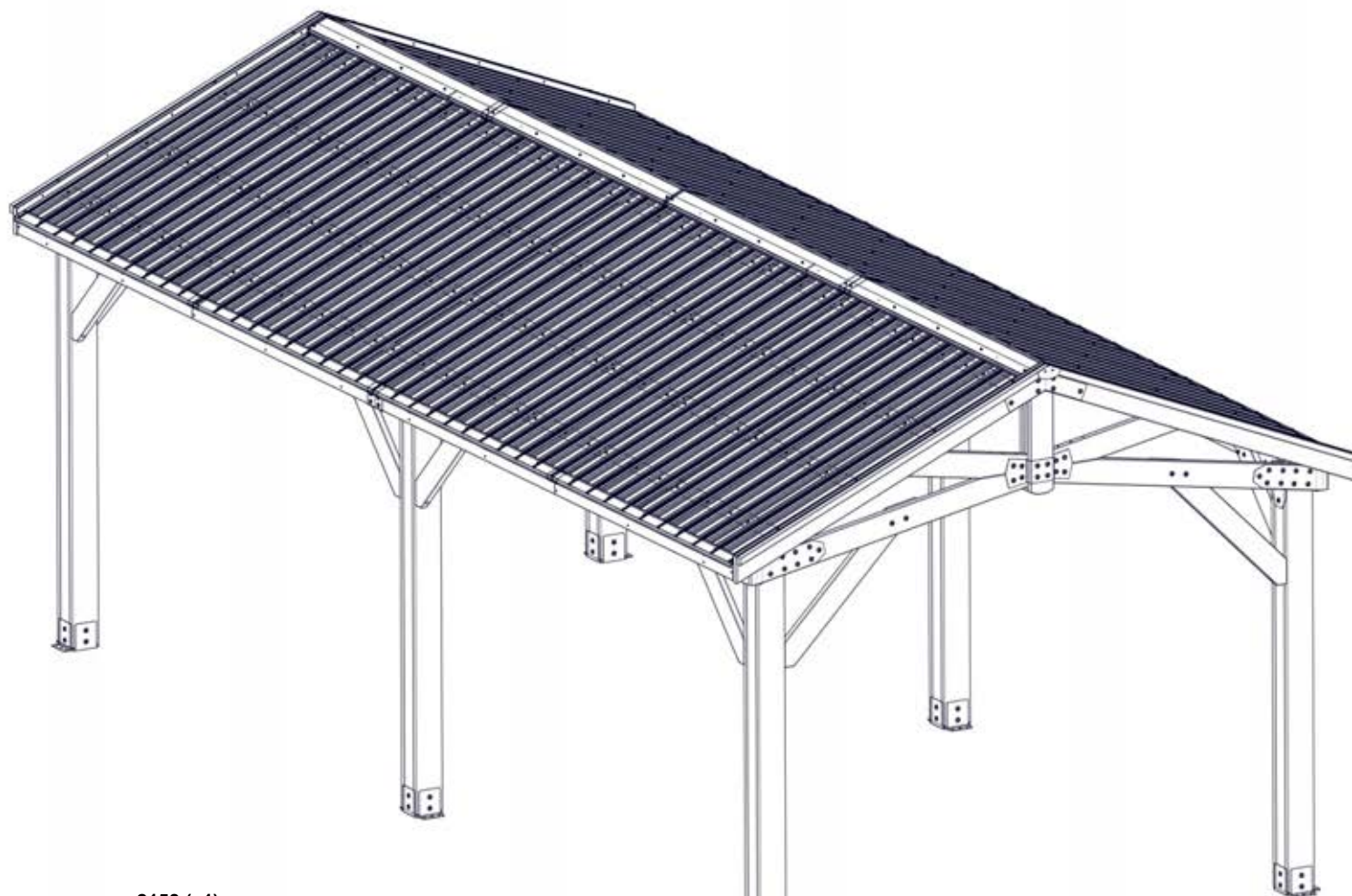

2158 (x1)
ÉTIQUETTE
D'IDENTIFICATION
BYD PATIO

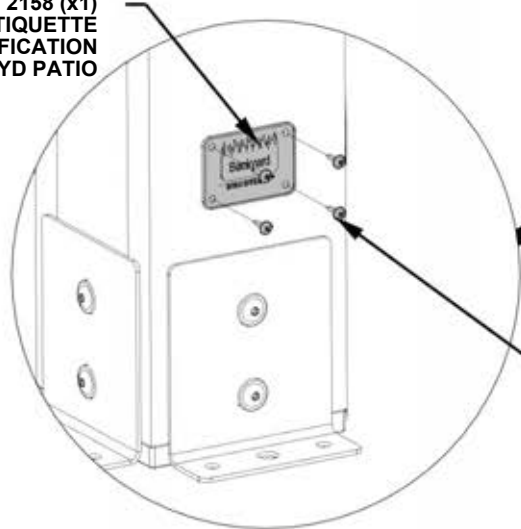

202 (x4)
VIS - 5/8 po

ÉTAPE 77 - MONTAGE DU GAZEBO

QTÉ	NUMÉRO D'ARTICLE	DESCRIPTION
24	H100120	ANCRAGE EN BÉTON 1/4"x2"
24	H100630	RONDELLE PLATE 8x19 BLK

- LE FABRICANT RECOMMANDE L'INSTALLATION SUR LA SURFACE DE BÉTON OU SUR LA PLATEFORME DE POTEAU DE BÉTON COMME INDIQUÉ CI-DESSOUS.
- POUR L'INSTALLATION SUR UN PLATELAGE EN BOIS, VOUS DEVEZ VOUS ASSURER QU'IL Y A SUFFISAMMENT DE SOUTIEN STRUCTUREL SOUS LE PLATELAGE. MATÉRIEL NON INCLUS POUR LA FIXATION DU PONT.

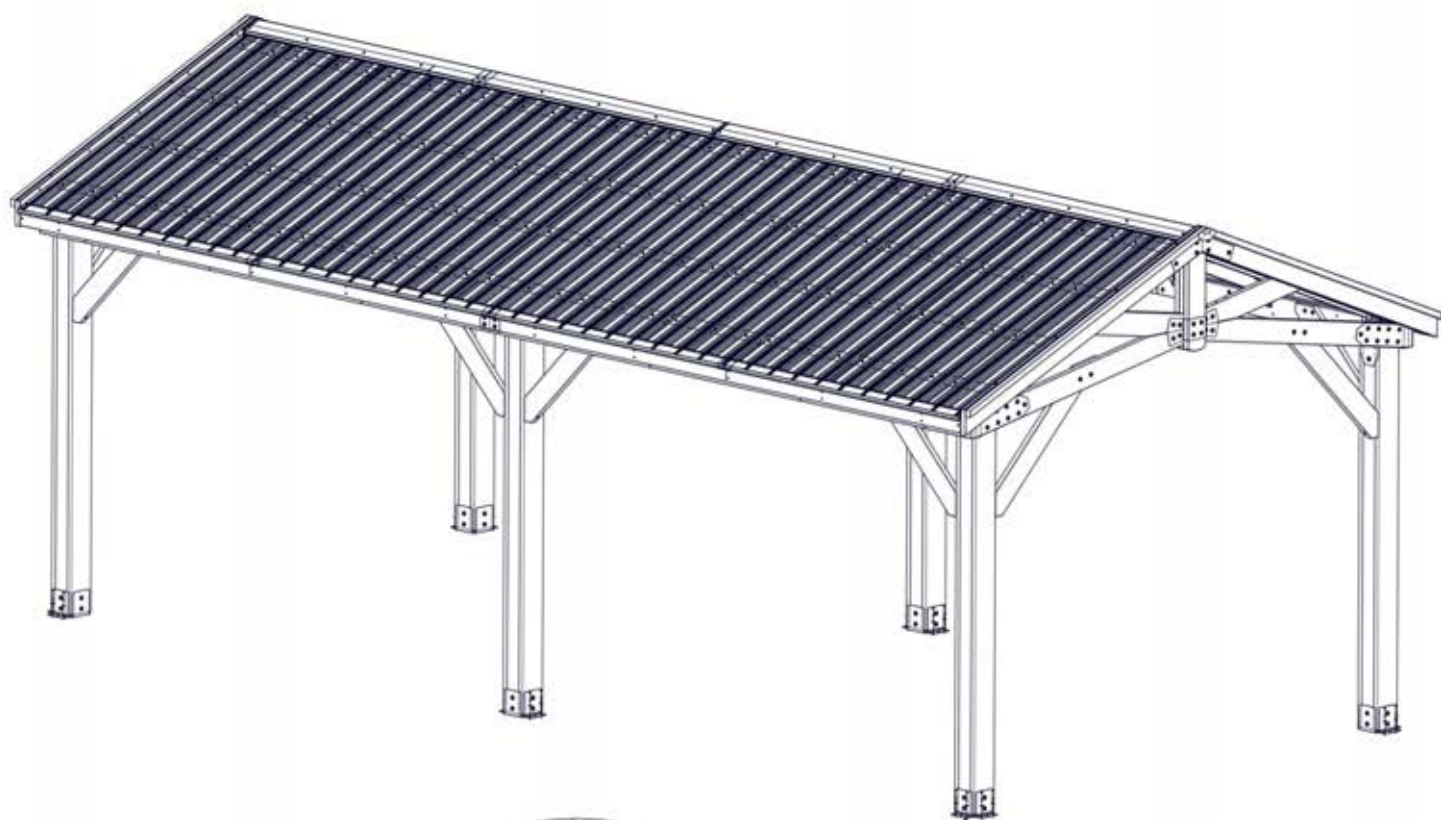

120 (x24)
VIS À BÉTON-2
po

630 (x24)
RONDELLE -
8x19

TROUS DE PRÉ-PERÇAGE POUR BÉTON
ANCRAGES À L'AIDE D'UN 3/16 po
FORET À BÉTON

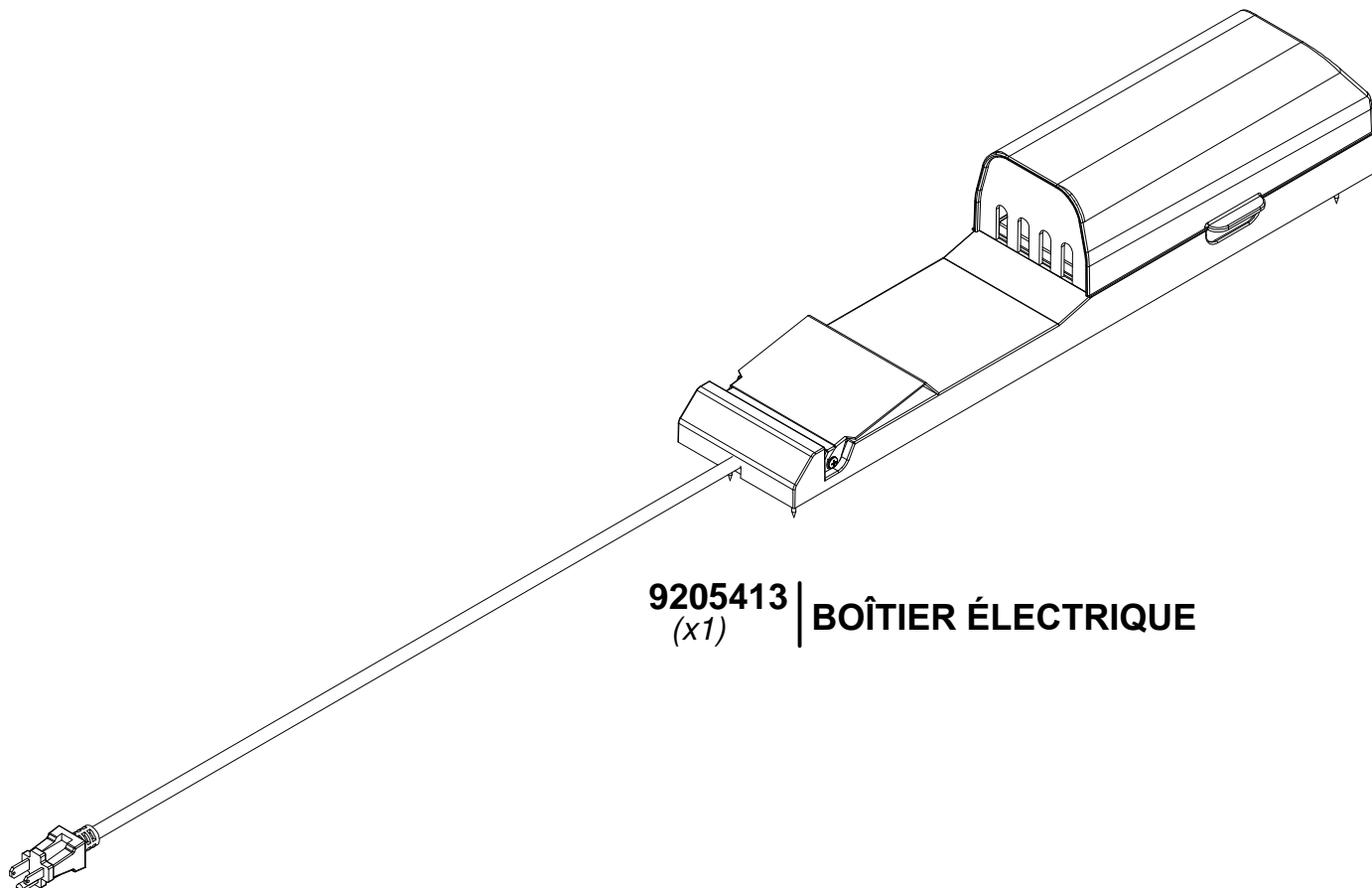

9205413 | **BOÎTIER ÉLECTRIQUE**
(x1)

**POUR L'INSTALLATION DU BOÎTIER ÉLECTRIQUE, REPORTEZ-VOUS
AUX INSTRUCTIONS DE MONTAGE FOURNIES AVEC LE KIT DU
BOÎTIER ÉLECTRIQUE. INSTALLEZ-LE SUR LE POTEAU QUE VOUS
SOUHAITEZ. SUIVEZ LES INSTRUCTIONS POUR UNE INSTALLATION
CORRECTE.**