



Fabriquée par:
Backyard Discovery
3305 Airport Drive, Pittsburg, KS 66762
800-856-4445

Basepoint Business Centre: Rivermead Drive, Westlea, Swindon SN5 7EX Phone: 0800-118-2476
J.P. Coenstraat 7, The Bridge, The Hague, 2595 WP, Netherlands Phone: 08005678990

14' 12" 5 f WUXJU Gazebo

MODÈLE # : 2406063



Veillez visiter www.backyarddiscovery.com
Pour obtenir le manuel de montage le plus récent, pour enregistrer votre produit ou pour commander des pièces de rechange
Para obtener instrucciones en español, visite www.backyarddiscovery.com



ÉTAPE PAR ÉTAPE FACILEMENT

INSTRUCTIONS INTERACTIVE EN 3D
TÉLÉCHARGEZ L'APPLICATION GRATUITEMENT



MANUEL DE PROPRIÉTAIRE - DIMENSIONS DE PRÉPARATION ET NOTES IMPORTANTES

Il est extrêmement important de commencer avec des socles, un plancher ou une plateforme en béton à niveau pour fixer votre structure

- Portez une attention particulière aux éléments nécessaires à chaque étape. Veillez à utiliser les bonnes pièces de quincaillerie à chaque étape. L'utilisation de matériel inadéquat peut entraîner un montage incorrect.
- N'oubliez pas de repérer la présence éventuelle d'installations souterraines de services publics et de lignes électriques aériennes.

Des supports de poteau sont fournis avec votre structure, ce qui vous permet de l'installer de façon permanente sur une surface de bois ou de béton préexistante ou nouvelle. Régardez les instructions d'ancrage pour plus de détails et de recommandations.

- La quincaillerie pour fixer les supports des poteaux à la structure est incluse.
- La quincaillerie pour monter la structure de façon permanente sur une surface en béton est incluse.
- La quincaillerie pour monter la structure de façon permanente sur un plancher en bois n'est PAS incluse et devra être achetée séparément. Vous devez vous assurer qu'il y a un support structurel suffisant sous le plancher avant de le fixer de façon permanente

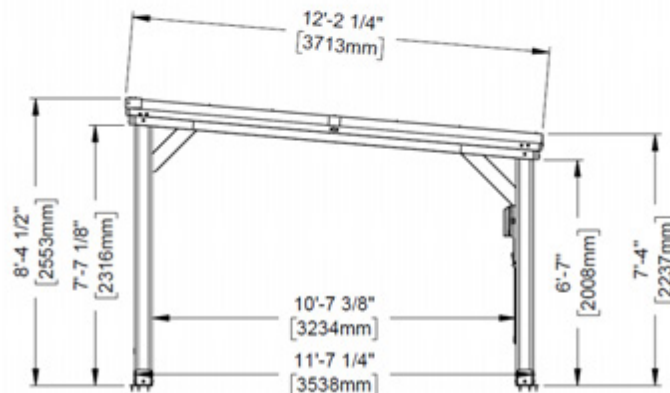
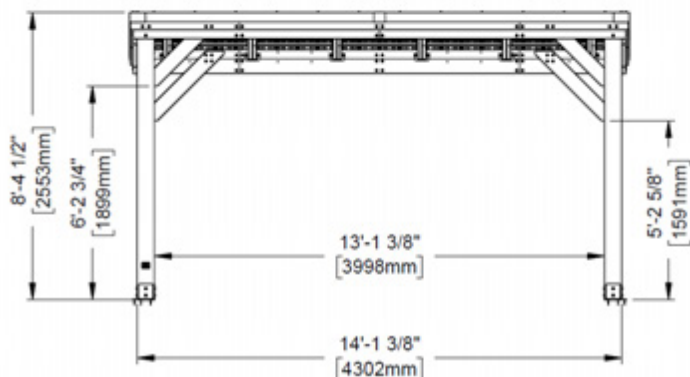
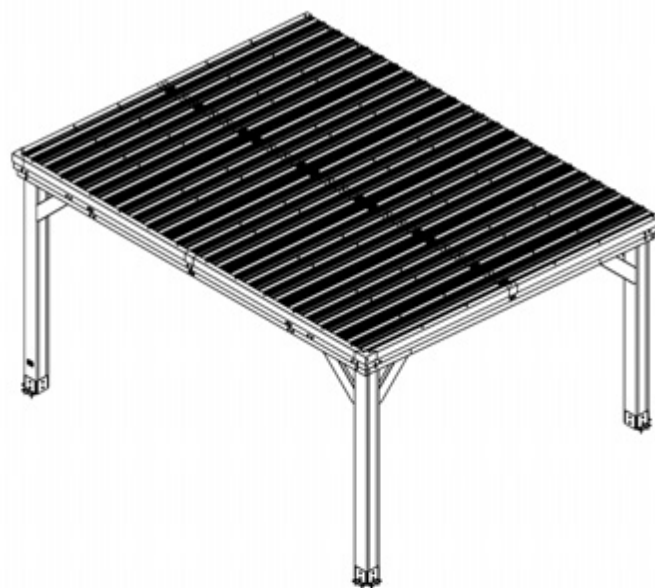
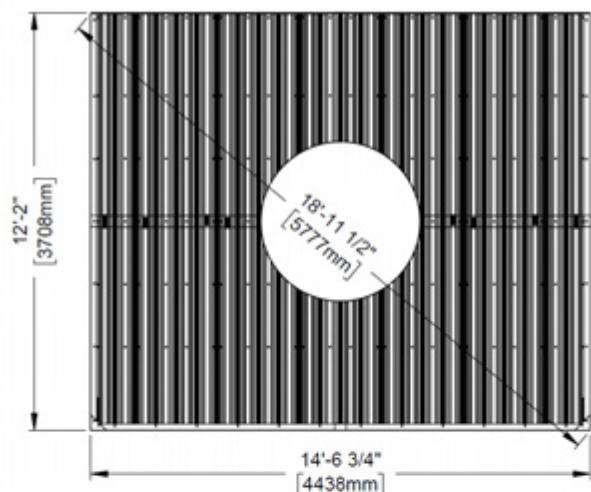

MANUEL DE PROPRIÉTAIRE - PLAN D'ANCRAGE

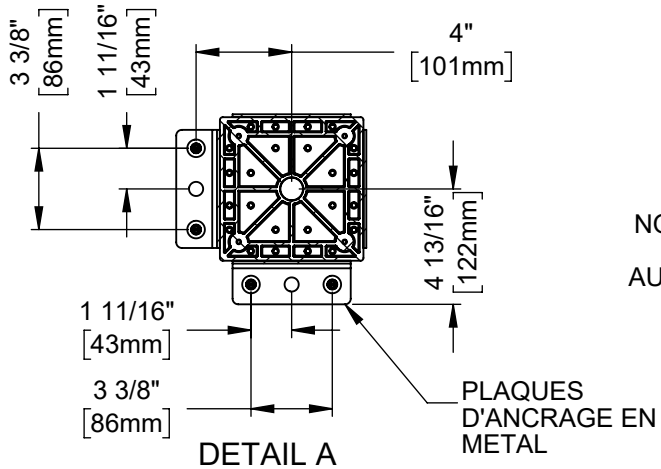
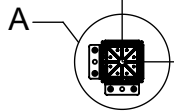
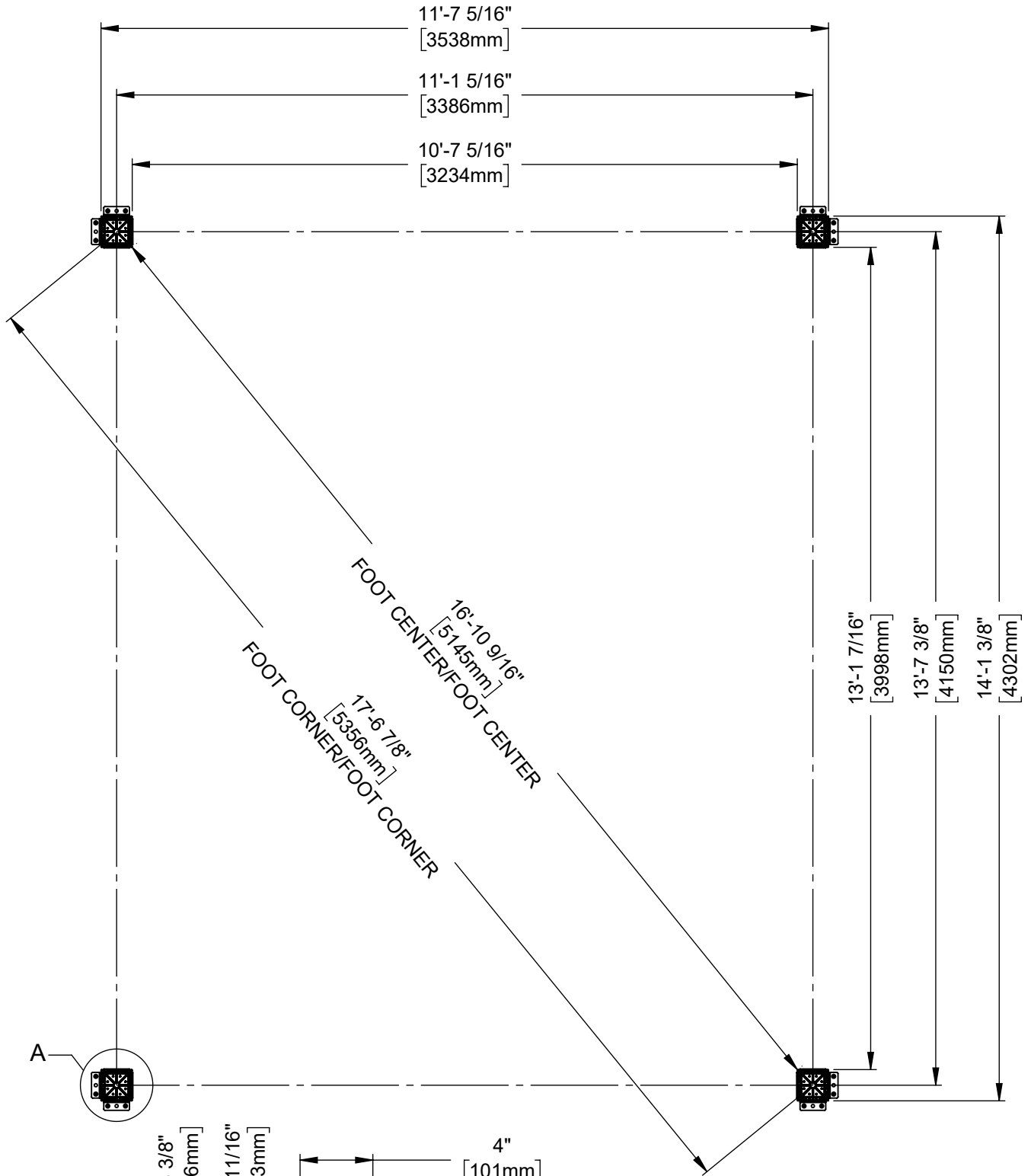

NOTE: LES DIMENSIONS SONT POUR ANCRE
 LES PATTES FIXÉS
 AUX POTEAUX SAUF INDICATION CONTRAIRE

OWNER'S MANUAL - PARTS IDENTIFICATION

WOOD COMPONENTS (NOT TO SCALE)



D01 CORBEAU - W4L20742
(x3) 1 7/16"x5 1/4"x34 7/16" (36x134x874)



D03 CORBEAU- W4L20024
(x2) 1 3/8"x5 1/4"x27 1/4" (36x134x62)

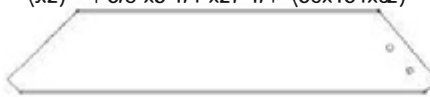

D04 CORBEAU- W4L 19947
(x2) 1 3/8"x5 1/4"x33 1/2" (36x134x850)



E01 CHEVRON- W4L19946
(x6) 1 7/16"x3 3/8"x85 5/8" (36x86x2176)

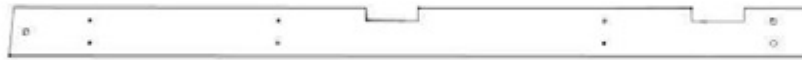

E02 CHEVRON- W4L19992
(x6) 1 7/16"x3 3/8"x54 3/8" (36x86x1380)



E03 CHEVRON- W4L19993
(x6) 1 7/16"x3 3/8"x85 5/8" (36x86x2176)



E04 CHEVRON- W4L19994
(x6) 1 7/16"x3 3/8"x54 3/8" (36x86x1380)



G01 SOUS-FACE - W4L20732
(x2) 15/16"x5 1/4"x72 5/16" (24x134x1837)



G02 SOUS-FACE - W4L20733
(x2) 15/16"x5 1/4"x72 5/16" (24x134x1837)



G03 SOUS-FACE - W4L20734
(x2) 15/16"x5 1/4"x38 1/16" (24x134x967)



G04 SOUS-FACE - W4L20735
(x1) 15/16"x5 1/4"x98" (24x134x2489)



G05 SOUS-FACE - W4L20736
(x2) 15/16"x5 1/4"x38 1/16" (24x134x967)



G06 SOUS-FACE - W4L20739
(x1) 15/16"x5 1/4"x98" (24x134x2489)



H01 CHARPENTE - W4L20227
(x5) 15/16"x3 3/8"x71 3/16" (24x86x1809)



H02 CHARPENTE - W4L20125
(x5) 15/16"x3 3/8"x100 13/16" (24x86x2561)



J17 TAQUET - W4L20022
(x2) 15/16"x2 3/8"x68 1/2" (24x60x1740)



J18 TAQUET - L20119
(x2) 15/16"x2 3/8"x59" (24x60x1498)

MANUEL DE PROPRIÉTAIRE - IDENTIFICATION DES PIÈCES

PIÈCES EN BOIS (PAS À L'ÉCHELLE)

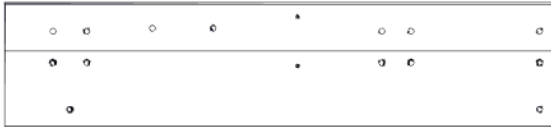

J01 ASSEMBLAGE DU BOUT DE SOLIVE- W2A04462
(x2) 15/16"x8 7/16"x37 1/8" (24x214x943)



J06 ASSEMBLAGE DU BOUT DE SOLIVE - W2A04464
(x2) 15/16"x8 7/16"x37 1/8" (24x214x943)

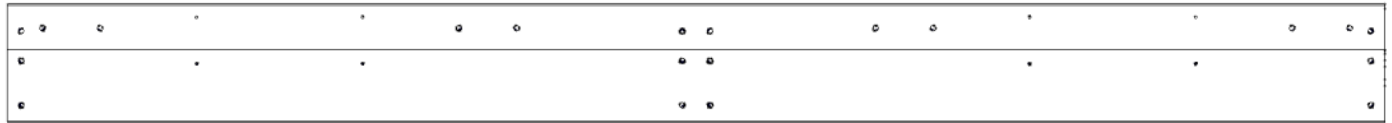

J02 ASSEMBLAGE DE SOLIVE DE CENTRE - W2A04466
(x1) 15/16"x8 7/16"x8'-2" (24x214x2489)



J05 ASSEMBLAGE DE SOLIVE - W2A04467
(x2) 15/16"x8 7/16"x7'-2 1/8" (24x214x2187)

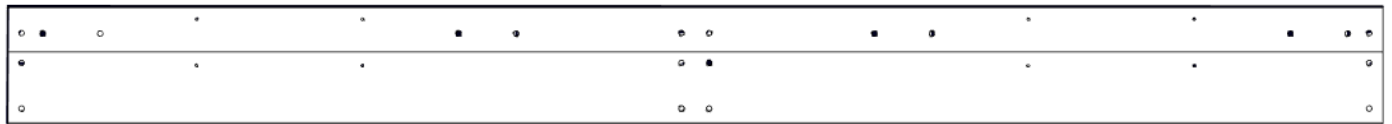

J07 JOIST CENTER ASSEMBLY - W2A04468
(x1) 15/16"x8 7/16"x8'-2" (24x214x2489)

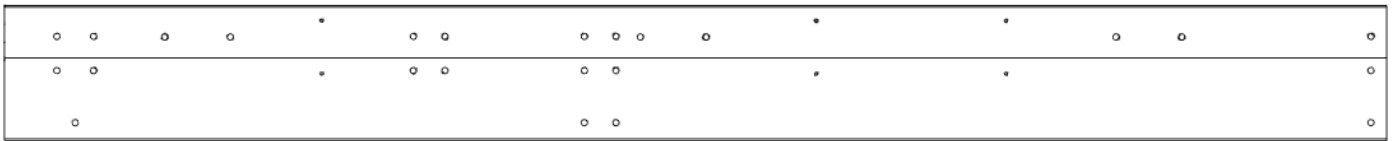

J08 ASSEMBLAGE DE SOLIVE DE CENTRE W2A04469
(x2) 15/16"x8 7/16"x7'-2 1/8" (24x214x2187)

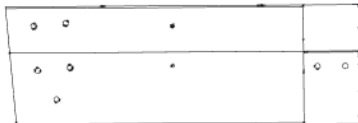

J11 ASSEMBLAGE DE SOLIVE - W2A04305
(x1) 1 7/16"x8 7/16"x25" (36x214x635)

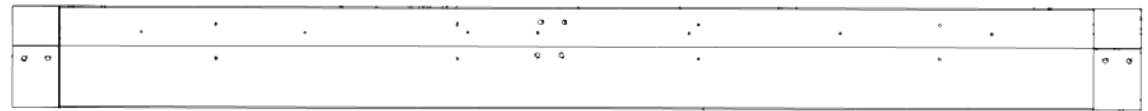

J13 ASSEMBLAGE DE SOLIVE- W2A04320
(x1) 1 7/16"x8 7/16"x93 7/8" (36x214x2385)

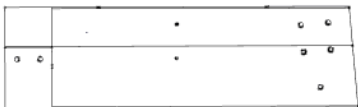

J12 ASSEMBLAGE DE SOLIVE- W2A04321
(x1) 1 7/16"x8 7/16"x29 1/2" (36x214x750)

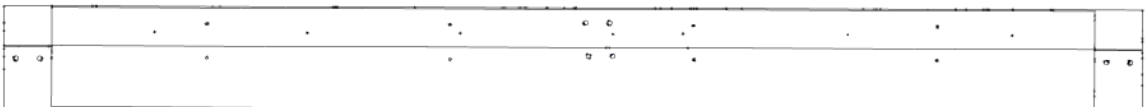

J15 ASSEMBLAGE DE SOLIVE- W2A04323
(x1) 1 7/16"x8 7/16"x93 7/8" (36x214x2385)

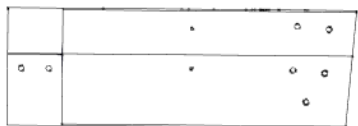

J14 ASSEMBLAGE DE SOLIVE- W2A04322
(x1) 1 7/16"x8 7/16"x25" (36x214x635)



P01 POTEAU- W2A03634
(x1) 6"x6"x98 1/2" (152x152x2502)



P02 POTEAU- W2A04315
(x1) 6"x6"x86 11/16" (152x152x2202)

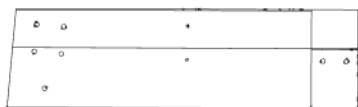

J16 ASSEMBLAGE DE SOLIVE- W2A04304
(x1) 1 7/16"x8 7/16"x29 1/2" (36x214x750)



P03 POTEAU - W2A03635
(x1) 6"x6"x98 1/2" (152x152x2502)



D02 CORBEAU- W2A04473
(x1) 1 7/16"x5 1/4"x34 7/16" (36x134x874)



P04 POTEAU - W2A04316
(x1) 6"x6"x86 11/16" (152x152x2202)

MANUEL DE PROPRIÉTAIRE - IDENTIFICATION DES PIÈCES

PIÈCES ACCESSOIRES (PAS À L'ÉCHELLE)

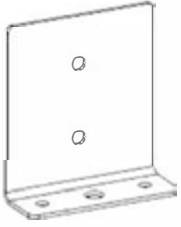

A4M00977 PLATE D'ANCRAGE À BRIDE (x8)



A4M00978 PLATEAU DE POTEAU (x8)



A4M02158 ÉTIQUETTE LOGO BYD (x1)

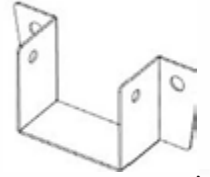

A4M02764 SUPPORT À CHEVRON (x12)

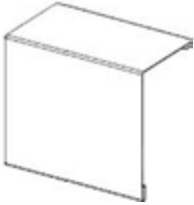

A4M02734 JOINTURE DE GARNITURE (x3)



A4M02794 BORD D'ÉGOUTTE (x1)

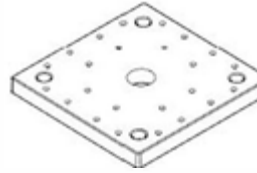

A6P00308 PIED DE POTEAU (x4)



A6P00556 RUBAN ISOLANT (x1)

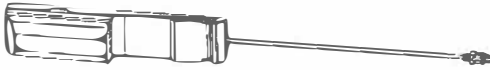

9205413 BOÎTE ÉLECTRIQUE (x1)



A4M03430 SUPPORT À CHEVRON (x6)

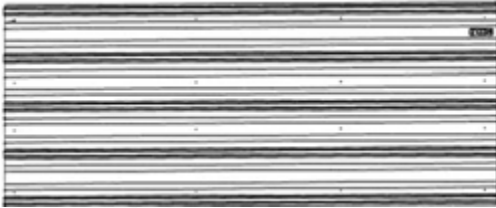

A4M04047 TÔLE EN ACIER 29GA (x10)

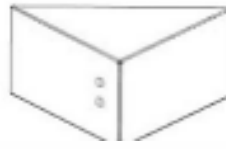

A4M02736 GARNITURE DE JOINTURE DE COIN (x1)



A4M02735 GARNITURE DE JOINTURE DE COIN (x1)

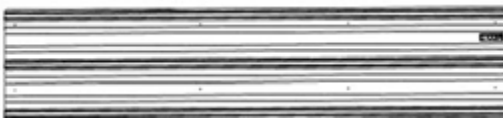

A4M04065 TÔLE EN ACIER 29GA (x2)



A4M03428 GARNITURE DE BOUT (x2)



A4M04046 TÔLE EN ACIER 29GA (x2)



A4M03429 GARNITURE DE BOUT (x2)



A4M04045 GARNITURE DE BOUT (x4)



A4M04044 SUPPORT EN MÉTAL À CHARPENTE AVANT (x1)



A4M04060 SUPPORT EN MÉTAL À CHARPENTE AVANT (x1)

MANUEL DE PROPRIETAIRE - IDENTIFICATION DES PIÈCES

PIÈCES DE QUINCAILLERIE

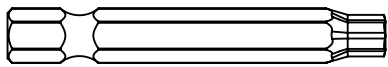

H100147 MÈCHE TORX
(x1) | T-30

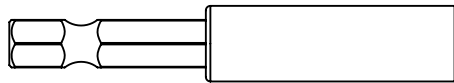

H101100 MANDRIN MAGNÉTIQUE
(x1)

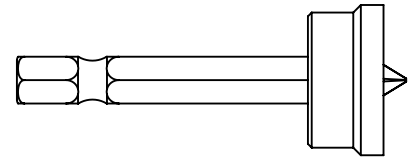

H100764 | RÉGULATEUR
(x1)

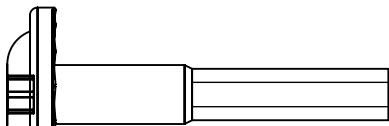

H100378 | BOULON WH BLK
(x12) | 5/16 x 1 3/4

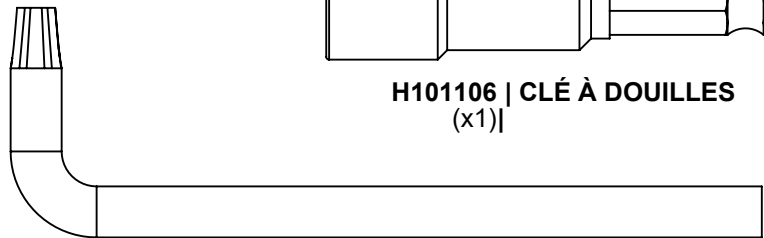

H100114 | CLÉ TORX
(x1) | T-30

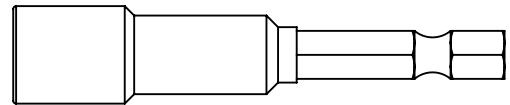

H101106 | CLÉ À DOUILLES
(x1)

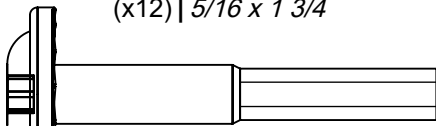

H100457 | BOULON WH BLK
(x24) | 5/16 x 2

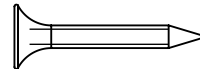

H100385 | VIS PFH BLK
(x24) | 8 x 1

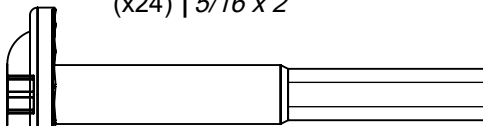

H100205 | BOULON WH BLK
(x8) | 5/16 x 2 1/4

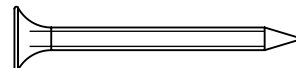

H100200 | VIS PFH BLK
(x16) | 8 x 1 1/2

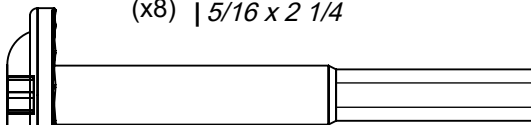

H100194 | BOULON WH BLK
(x72) | 5/16 x 2 1/2

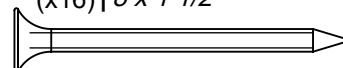

H100382 | VIS PFH BLK
(x80) | 8 x 1 3/4

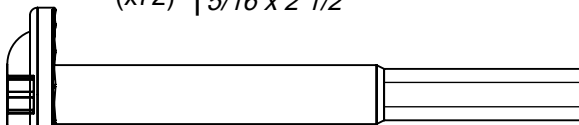

H100195 | BOULON WH BLK
(x32) | 5/16 x 2 3/4

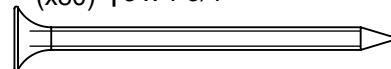

H100391 | VIS PFH BLK
(x46) | 8 x 2



H100513 | BOULON WH BLK
(x16) | 5/16 x 4 1/4

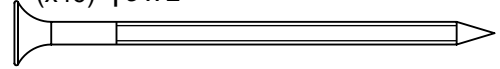

H100201 | VIS PFH BLK
(x192) | 8 x 2 1/2

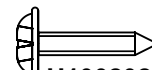

H100202 | VIS PWH BLK
(x4) | 8 x 5/8

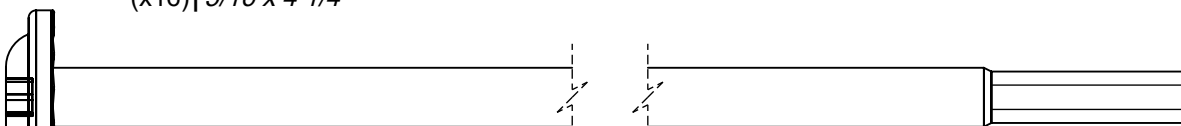

H101153 | BOULON WH BLK
(x16) | 5/16 x 8 1/4

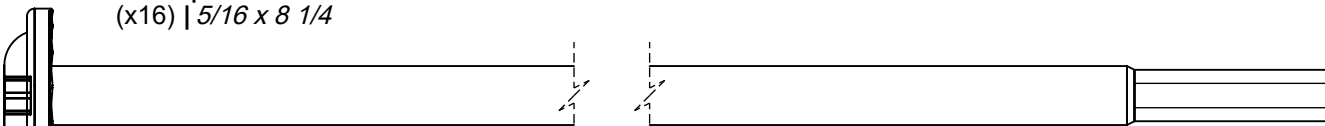

H101058 | BOULON WH BLK
(x16) | 5/16 x 8 3/4

MANUEL DE PROPRIETAIRE - IDENTIFICATION DES PIECES

PIÈCES DE QUINCAILLERIE

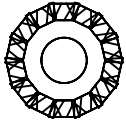

H100405 | RONDELLE D'ARRÊT EXT BLK
(x8) | 6 x 15

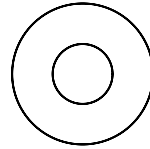

H100630 | RONDELLE PLATE BLK
(x28) | 8 x 19



H100653 | ÉCROU D'ARRÊT BLK
(x12) | 1/4

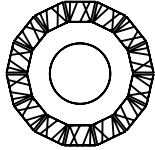

H100198 | RONDELLE D'ARRÊT EXT BLK
(x180) | 8 x 19

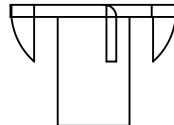

H100379 | ÉCROU EN T BLK
(x124) | 5/16

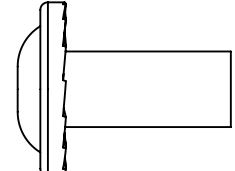

H100192 | ÉCROU À BARILLET WH
(x72) | 5/16 X 7/8

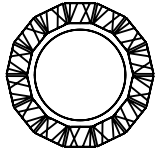

H100199 | RONDELLE D'ARRÊT EXT BLK
(x72) | 12 x 19

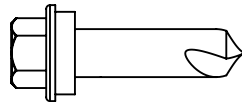

H101116 | VIS AUTORADIEUSE
(x28) | 1/4 x 1

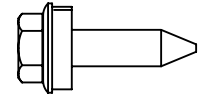

H101117 | VIS À BOIS
(x168) | 10 - 16 x 3/4

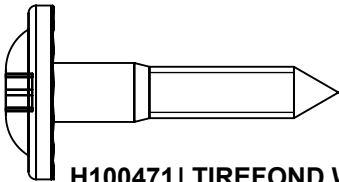

H100471 | TIREFOND WH BLK
(x32) | 5/16 x 1 1/2

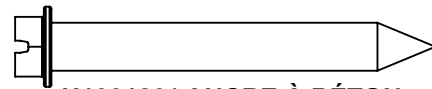

H100120 | ANCRE À BÉTON
(x16) | 1/4 x 2

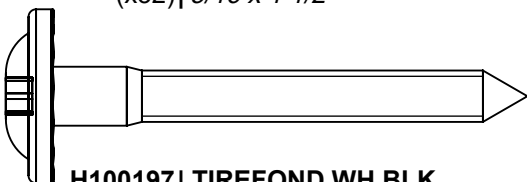

H100197 | TIREFOND WH BLK
(x4) | 5/16 x 2 1/2

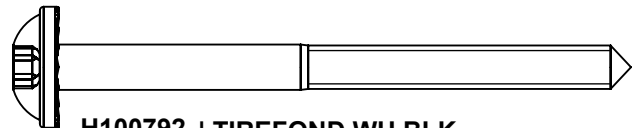

H100792 | TIREFOND WH BLK
(x8) | 1/4 x 3

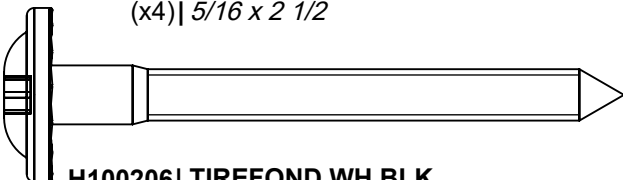

H100206 | TIREFOND WH BLK
(x4) | 5/16 x 3



H101127 | BOULON WH BLK
(x12) | 1/4 x 3 1/2

PRÉ-ASSEMBLAGE ÉTAPE 1 - TRI DES PIÈCES

Il est essentiel pour faciliter l'assemblage que vous preniez le temps de trier et d'organiser les pièces et le matériel.

PIÈCES DE BOIS :

- Organiser les pièces de bois selon le numéro alphanumérique à trois chiffres estampillé sur chaque panneau (p. ex., P01).
- S'il y a plusieurs planches avec le même numéro estampillé, empilez ces pièces ensemble.
- Les timbres se trouvent sur la surface plane des planches ou à l'extrémité des planches.
- Laissez-vous beaucoup de place - les morceaux de bois peuvent prendre beaucoup de place.

REMARQUE : LES CARTONS NE SONT PAS CLASSÉS PAR NUMÉRO DE PIÈCE.

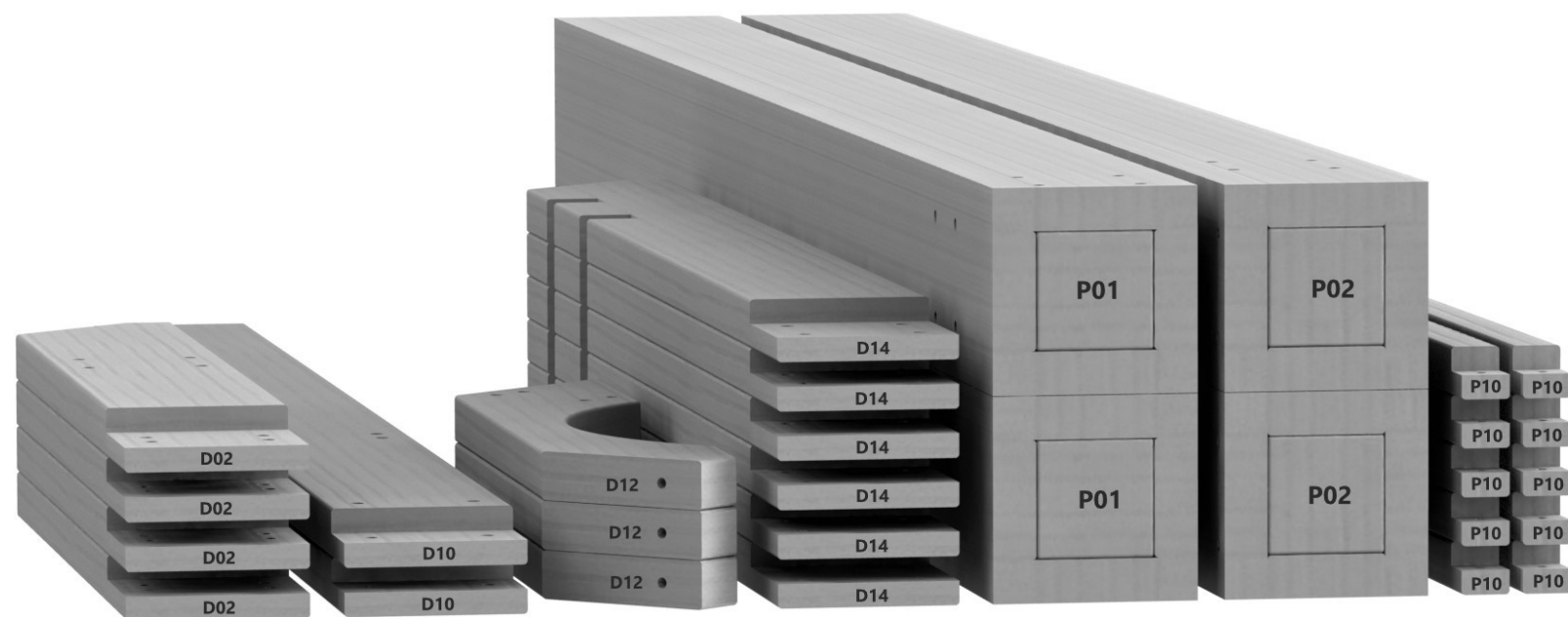

PIÈCES DE QUINCAILLERIE :

- Nous vous recommandons d'avoir un tableau séparé pour organiser le matériel.
- Les sacs de quincaillerie sont imprimés avec un numéro de pièce alphanumérique à sept chiffres.
- Vous pouvez organiser votre matériel par numéro de pièce ou groupe par type de matériel (boulons, écrous, etc.).
- Pendant l'assemblage, il suffit de faire référence aux quatre derniers chiffres du numéro.

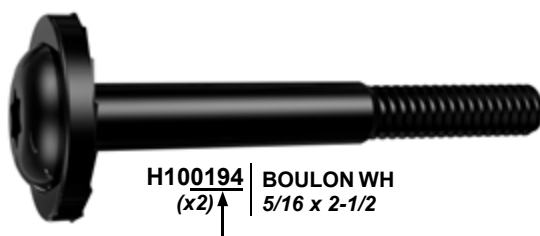

PRE-ASSEMBLY STEP 2 - OUTILS NÉCESSAIRES



Perceuse
Électrique



Mèche
cruciforme



Clés 1/2" &
7/16"



1/8", 3/16", 3/8" &
7/16" Drill Bits



Cliquet d'entraînement
3/8", douilles STD 1/2" et
7/16", douilles profondes
1/2" et 7/16"



Ruban à mesurer



Tournevis cruciforme



Marteau à panne fendue



3/8 & 5/16" Tournevis
à écrou

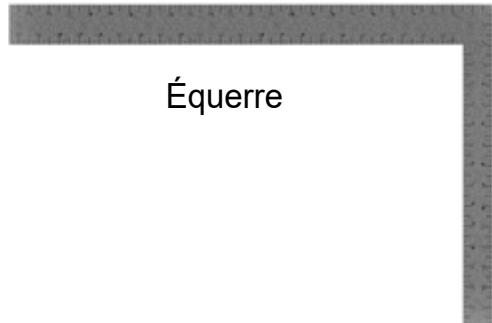

Équerre



Niveau 24"



Maillet en
caoutchouc

PRÉ-ASSEMBLAGE ÉTAPE 3 - CHOISISSEZ VOTRE MÉTHODE D'ASSEMBLAGE

Plusieurs types d'instructions de montage vous sont proposés.

1. Manuel d'assemblage imprimé inclus avec votre produit
2. Application BILT - Instructions interactives en 3D (en Anglais)
3. Combinaison du manuel imprimé et de l'application BILT (remarque : les numéros d'étape peuvent différer entre les deux méthodes)



Scannez pour des instructions 3D faciles

Téléchargez l'application BILT avant de commencer



The image shows a smartphone screen displaying the BILT app interface. The screen features a 3D assembly diagram of a metal structure. At the top left of the screen, there is a button labeled "Hardware Needed". In the bottom left corner, the number "17" is displayed. In the bottom right corner, there are navigation icons: a back arrow, a pause button, and a forward arrow. The app interface is clean and modern, with a white background and grey accents.

ÉTAPE 1 - ASSEMBLAGE DU CÔTÉ GAUCHE

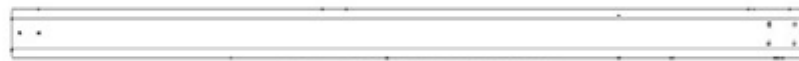

P01 POTEAU - W2A03634
(x1) 6"x6"x98 1/2" (152x152x2502)



P02 POTEAU- W2A04315
(x1) 6"x6"x86 11/16" (152x152x2202)

QTÉ	N° DE PIÈCE	DESCRIPTION
8	H100200	VIS PFH 8x1 1/2 BLK



A6P00308 PIED DE POTEAU
(x2)

-POUR FACILITER VOTRE ASSEMBLAGE, IL EST RECOMMANDÉ D'UTILISER UN CHEVAL DE SCIE.

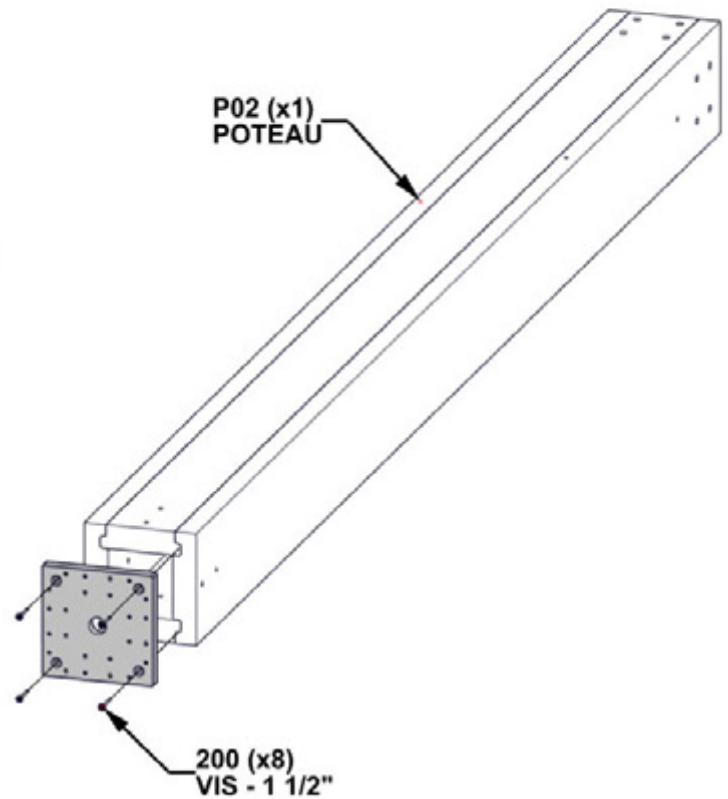
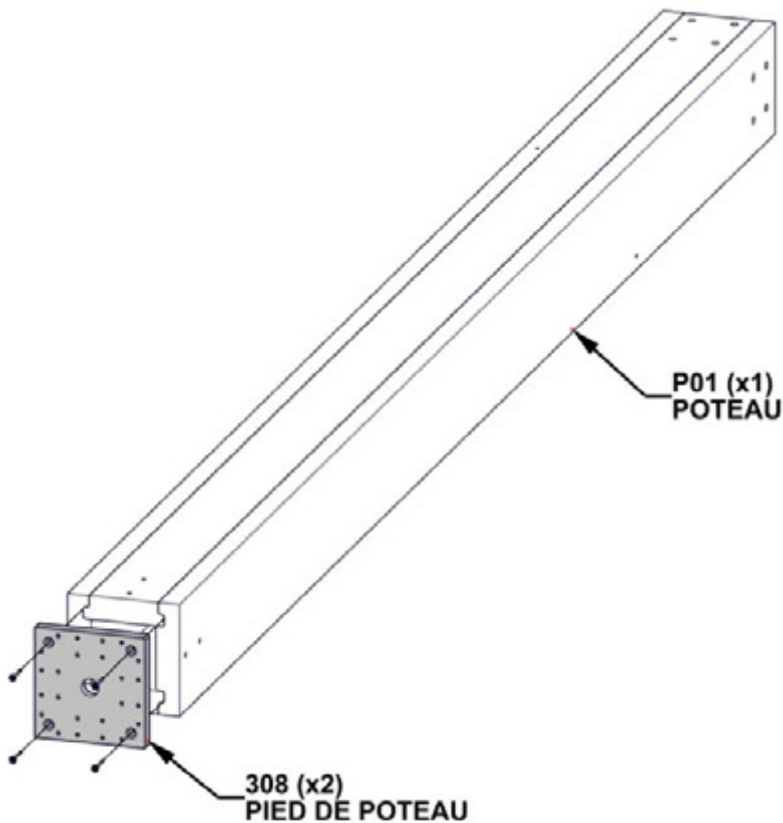

ALIGNÉZ LE PIED DE POTEAU ET FOREZ DES TROUS PILOTES À 3MM POUR L'ATTACHMENT DE LA QUINCAILLERIE

ÉTAPE 2A - ASSEMBLAGE DU CÔTÉ GAUCHE

QTE	N° DE PIÈCE	DESCRIPTION
4	H100195	BOULON WH 5/16x2 3/4 BLK
4	H100198	RONDELLE D'ARRÊT EXT 8x19
4	H100379	ÉCROU EN T-5/16" BLK

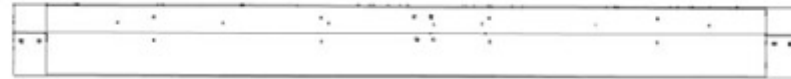
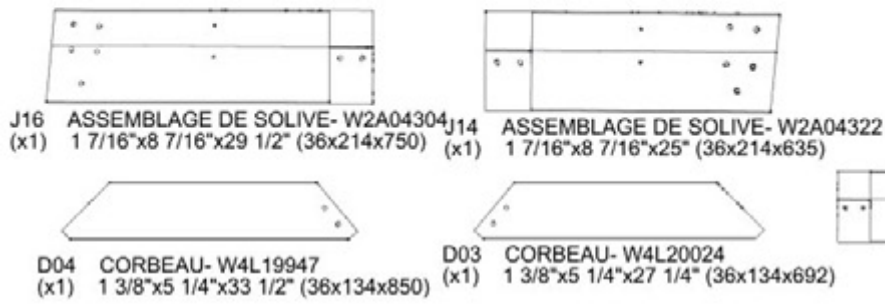

- INSÉREZ LES ÉCROUS EN T TOUT D'ABORD.
- ÉQUERREZ AVANT DE SERRER.

TRous TRAVERSANTS VERS LE HAUT POUR L'ORIENTATION CORRECTE

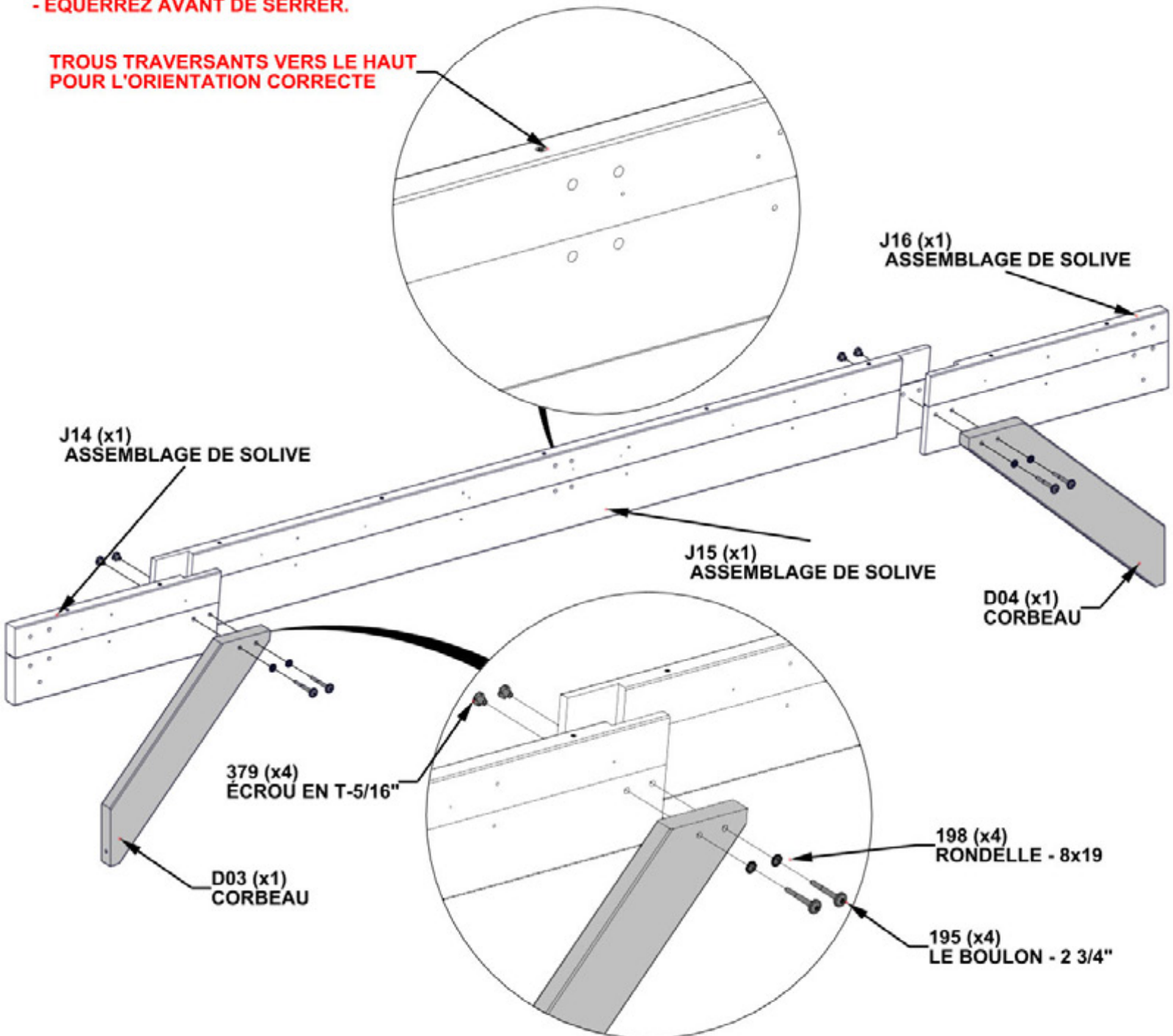

ÉTAPE 2B - ASSEMBLAGE DU CÔTÉ GAUCHE



G01 SOUS-FACE- W4L20732
(x1) 15/16"x5 1/4"x72 5/16" (24x134x1837)



G02 SOUS-FACE- W4L20733
(x1) 15/16"x5 1/4"x72 5/16" (24x134x1837)

QTÉ	N° DE PIÈCE	DESCRIPTION
4	H100379	ECROU EN T -5/16" BLK
4	H100205	BOULON WH 5/16x2 1/4 BLK
4	H100198	RONDELLE D'ARRÊT EXT 8x19



ASSEMBLAGE DE L'ÉTAPE 2A

- INSÉREZ LES ÉCROUS EN T TOUT D'ABORD.
- SERREZ SEULEMENT À MAIN.

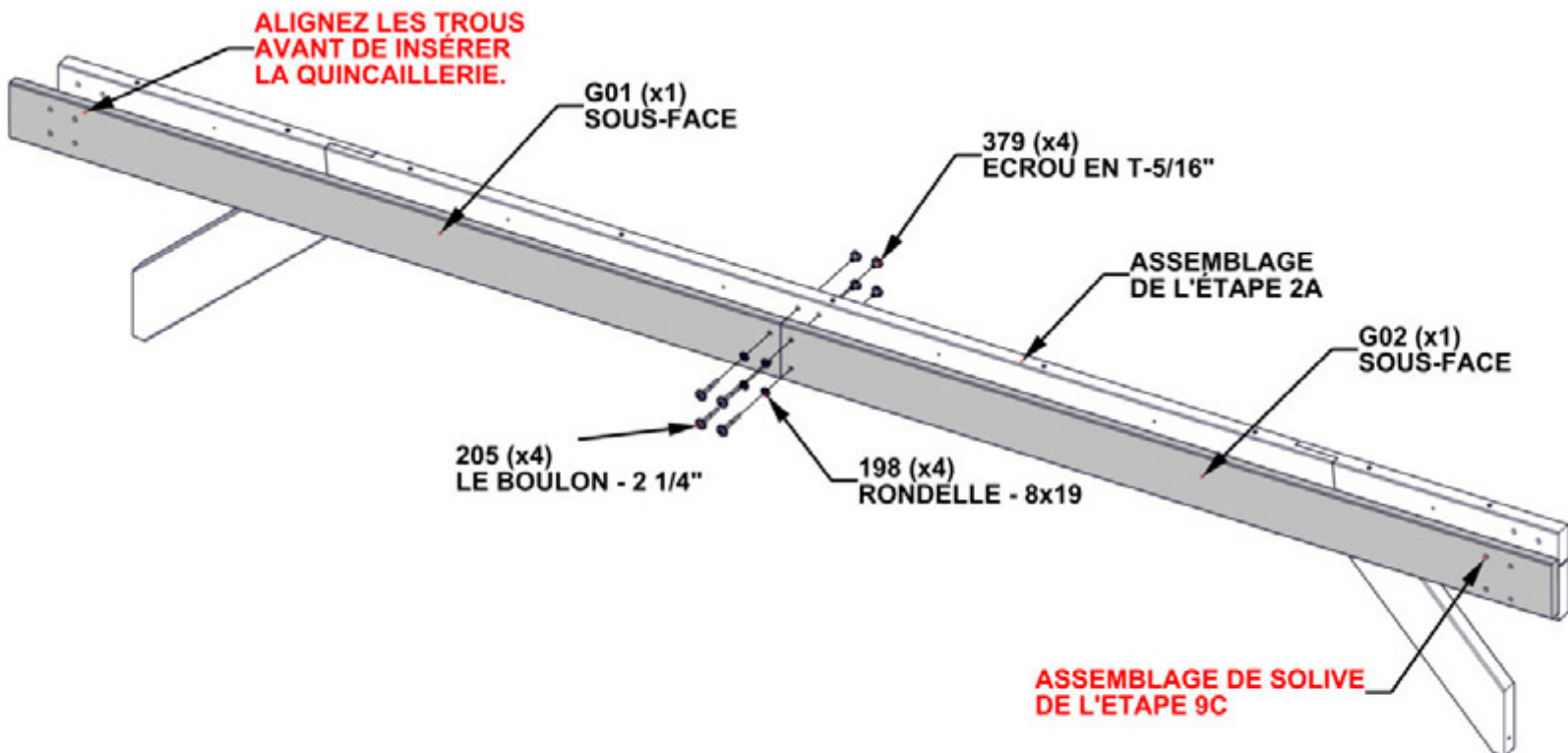

ÉTAPE 2C - ASSEMBLAGE DU CÔTÉ GAUCHE

QTÉ	N° DE PIÈCE	DESCRIPTION
12	H100391	VIS PFH 8x2 BLK



- SERREZ TOUTE LA QUINCAILLERIE.

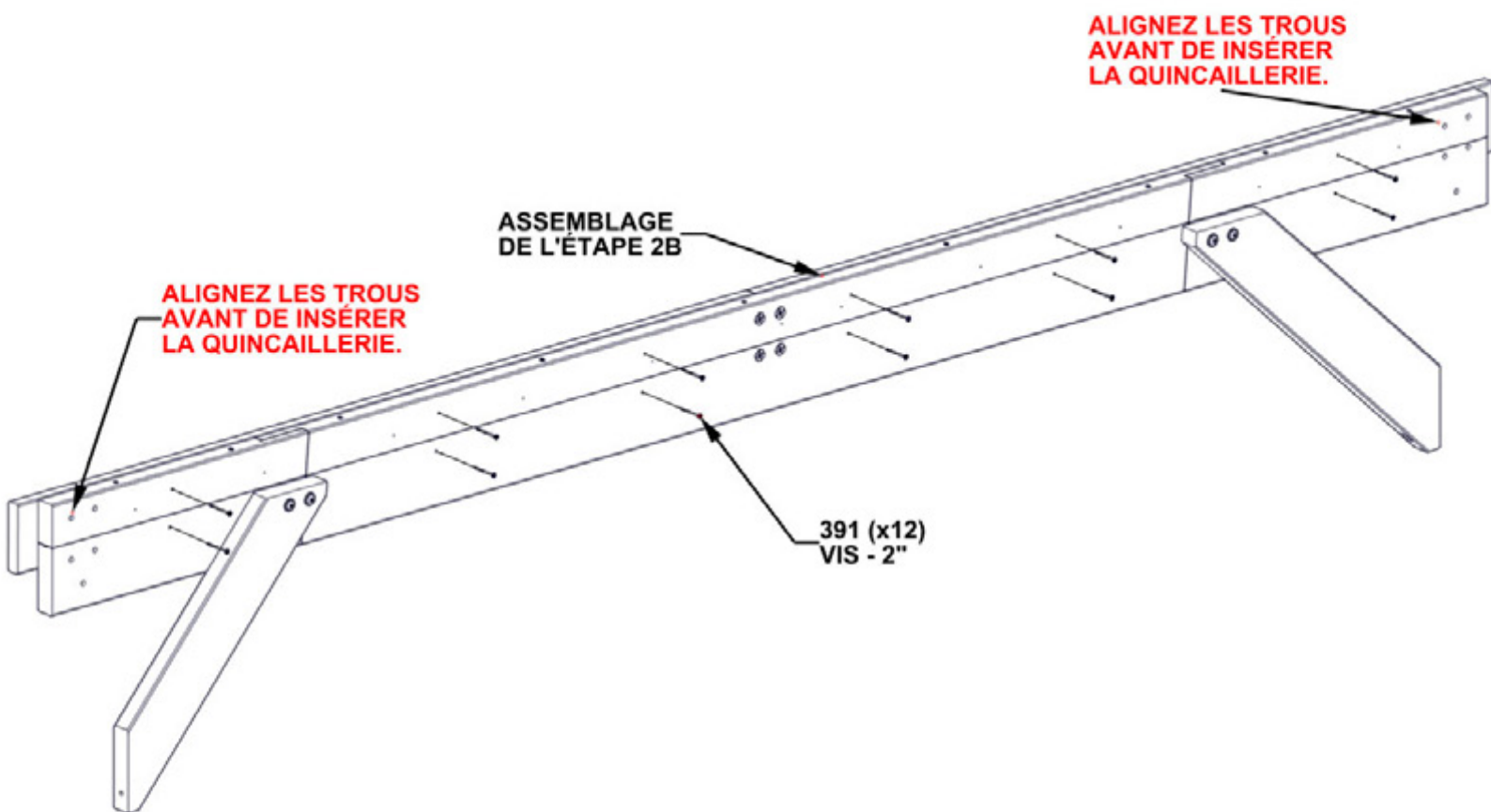

ÉTAPE 3 - ASSEMBLAGE DU CÔTÉ GAUCHE

QTÉ	N° DE PIÈCE	DESCRIPTION
2	H100197	TIREFOND WH 5/16x2 1/2 BLK
2	H100405	RONDELLE D'ARRÊT EXT 6x15
2	H100792	TIREFOND WH 1/4x3 BLK
8	H100379	ECROU EN T-5/16" BLK
8	H101153	BOULON WH 5/16x8 1/4 BLK
10	H100198	RONDELLE D'ARRÊT EXT 8x19



- POUR ÉVITER QUE LE BOIS SE FENDE, ASSUREZ-VOUS QUE LES VIS TIREFOND ENTRENT DANS LES AVANT-TROUS.
- SI LE BOULON NE S'ENGAGE PAS AVEC L'ÉCROU À ENFONCER, VÉRIFIEZ SI DE LA SCIURE NE S'EST PAS ACCUMULÉE DANS LES TROUS.
- NETTOYEZ AVEC UN TOURNEVIS LONG SI NÉCESSAIRE.
- INSÉREZ LES ÉCROUS EN T TOUT D'ABORD.
- ÉQUERREZ LES PIEDS AVANT DE SERRER.
- SERREZ LES CORBEAUX À LA FIN DE L'ÉTAPE

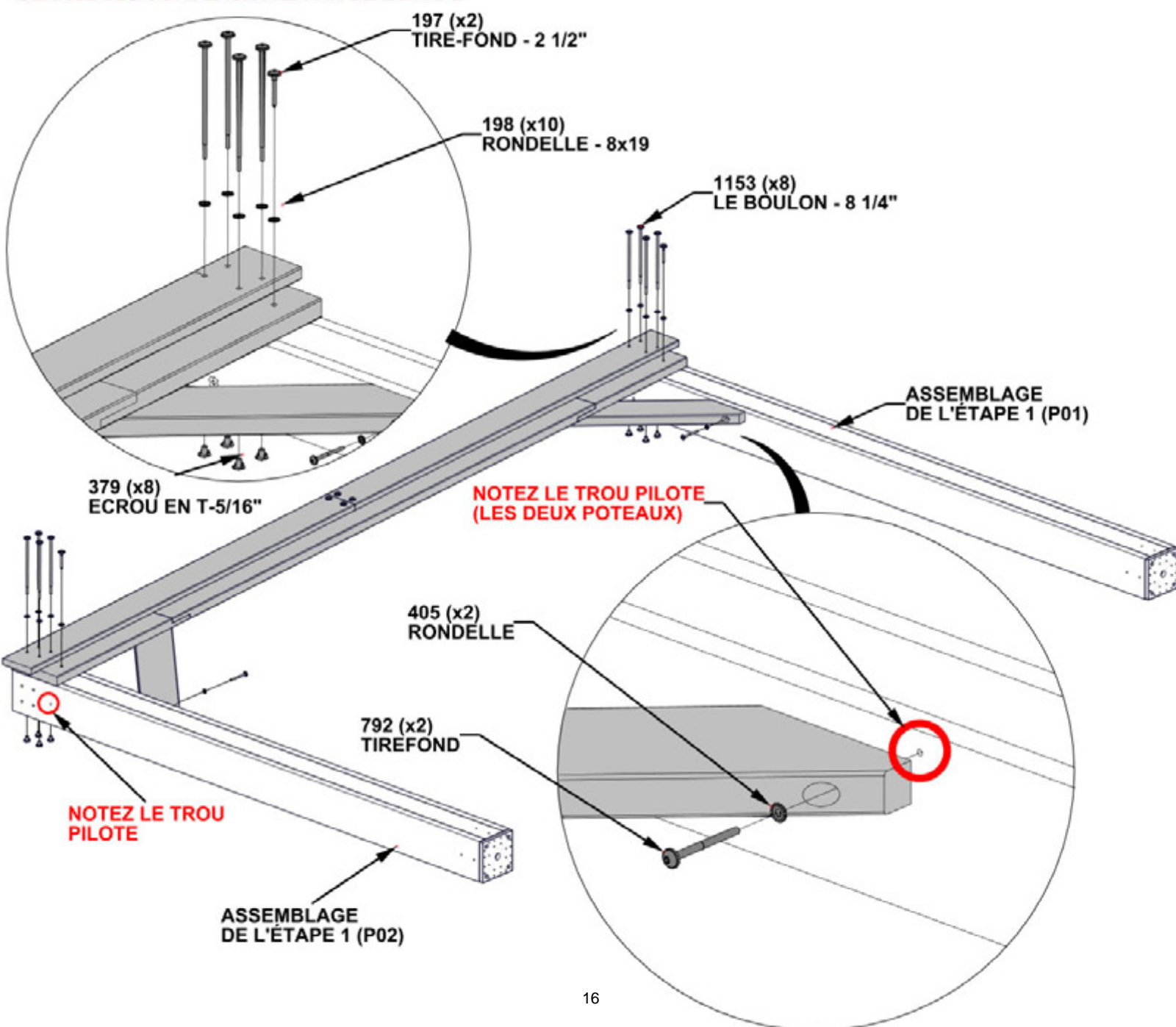

**METTEZ L'ASSEMBLAGE DE
CÔTÉ GAUCHE À CÔTÉ**

ÉTAPE 4 - ASSEMBLAGE DU CÔTÉ DROIT

QTÉ	N° DE PIÈCE	DESCRIPTION
8	H100200	VIS PFH 8x1 1/2 BLK



P03 POTEAU- W2A03635
(x1) 6"x6"x98 1/2" (152x152x2502)



P04 POTEAU- W2A04316
(x1) 6"x6"x86 11/16" (152x152x2202)

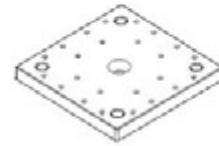

A6P00308 PIED DE POTEAU
(x2)

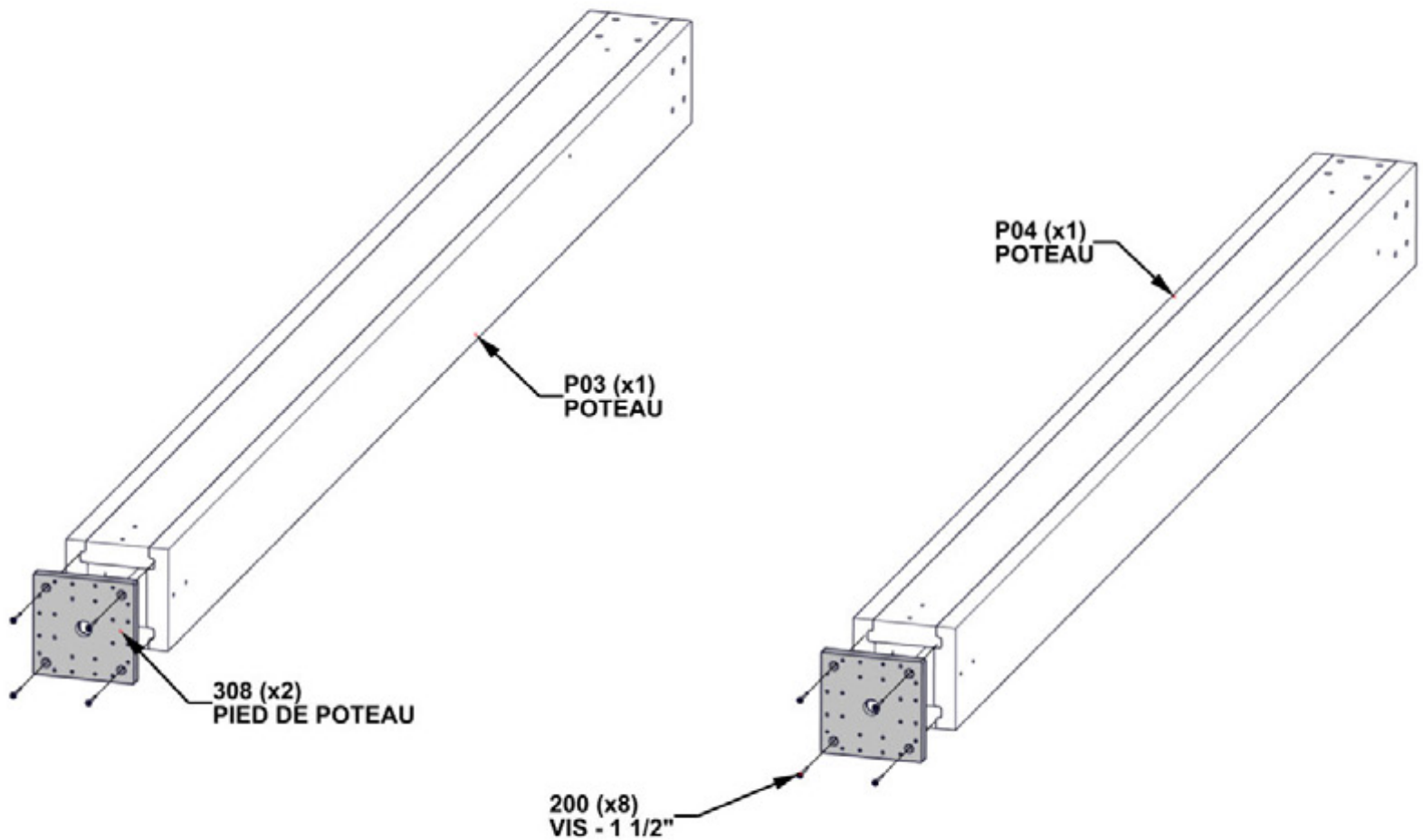

**ALIGNEZ LE PIED DE POTEAU ET FORER DES TROUS À 3MM
POUR ATTACHER LA QUINCAILLERIE**

ÉTAPE 5A - ASSEMBLAGE DU CÔTÉ DROIT

QTÉ	N° DE PIÈCE	DESCRIPTION
4	H100379	ECROU EN T -5/16" BLK
4	H100195	BOULON WH 5/16x2 3/4 BLK
4	H100198	RONDELLE D'ARRÊT EXT 8x19

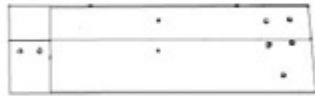

J12 ASSEMBLAGE DE SOLIVE- W2A04321
(x1) 1 7/16"x8 7/16"x29 1/2" (36x214x750)

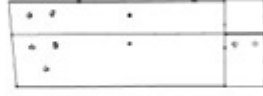

J11 ASSEMBLAGE DE SOLIVE- W2A04305
(x1) 1 7/16"x8 7/16"x25" (36x214x635)



D04 CORBEAU- W4L19947
(x1) 1 3/8"x5 1/4"x33 1/2" (36x134x850)



D03 CORBEAU- W4L20024
(x1) 1 3/8"x5 1/4"x27 1/4" (36x134x692)

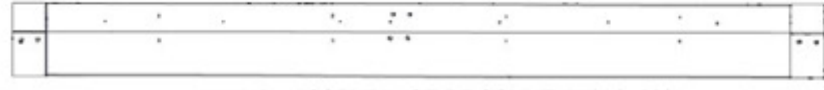

J13 ASSEMBLAGE DE SOLIVE- W2A04320
(x1) 1 7/16"x8 7/16"x93 7/8" (36x214x2385)

- INSÉREZ LES ÉCROUS EN T TOUT D'ABORD.
- ÉQUERREZ AVANT DE SERRER.

TROUS TRAVERSANTS VERS LE HAUT POUR L'ORIENTATION CORRECTE

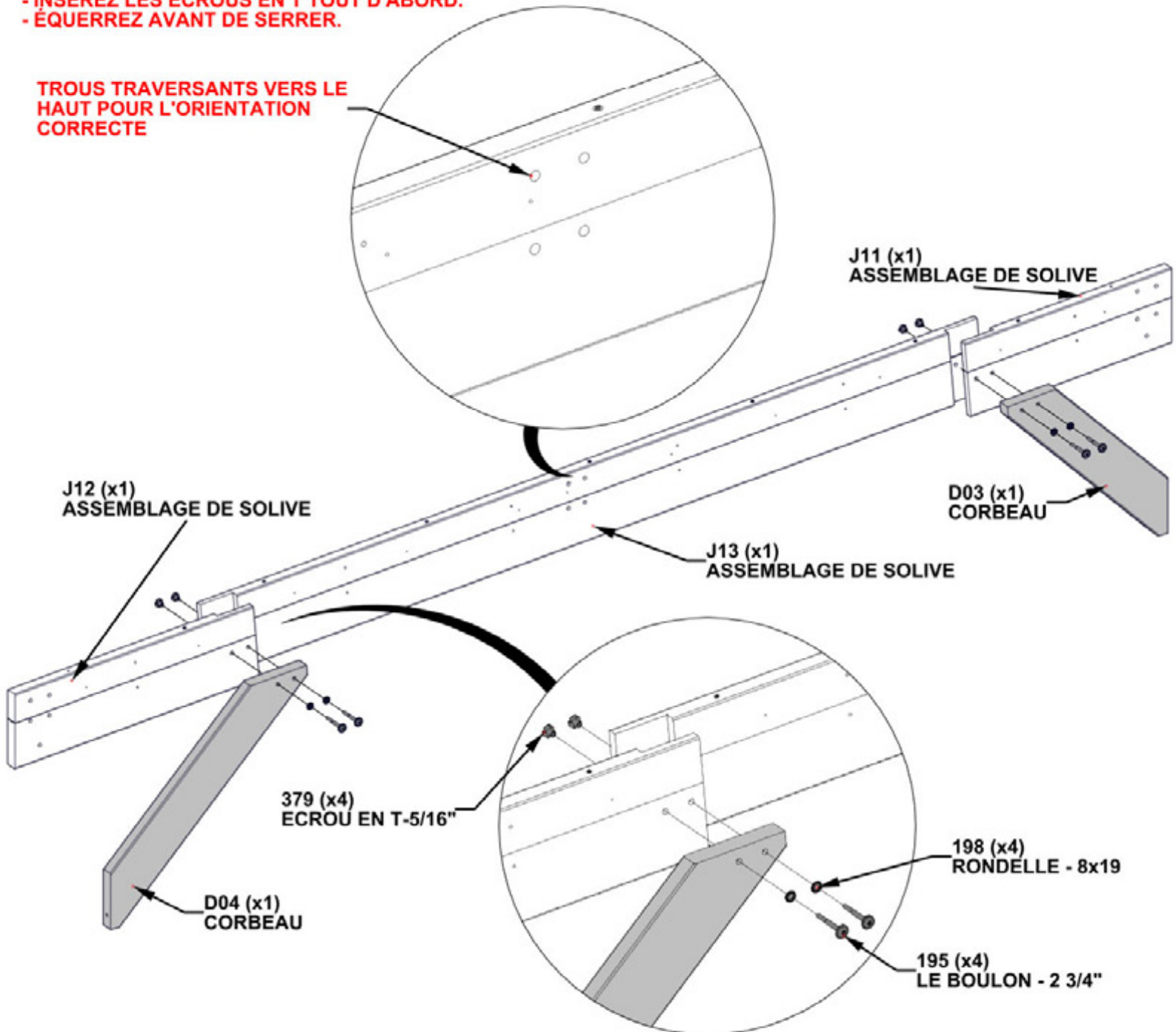

ÉTAPE 5B - ASSEMBLAGE DU CÔTÉ DROIT

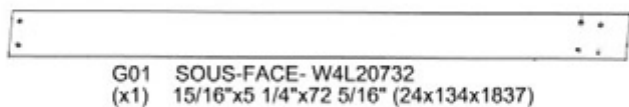

G01 SOUS-FACE- W4L20732
(x1) 15/16"x5 1/4"x72 5/16" (24x134x1837)

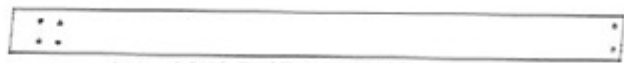

G02 SOUS-FACE- W4L20733
(x1) 15/16"x5 1/4"x72 5/16" (24x134x1837)

QTÉ	N° DE PIÈCE	DESCRIPTION
4	H100205	BOULON WH 5/16x2 1/4 BLK
4	H100198	RONDELLE D'ARRÊT EXT 8x19
4	H100379	ECROU EN T -5/16" BLK



- INSÉREZ LES ÉCROUS EN T TOUT D'ABORD.
- SERREZ SEULEMENT À MAIN

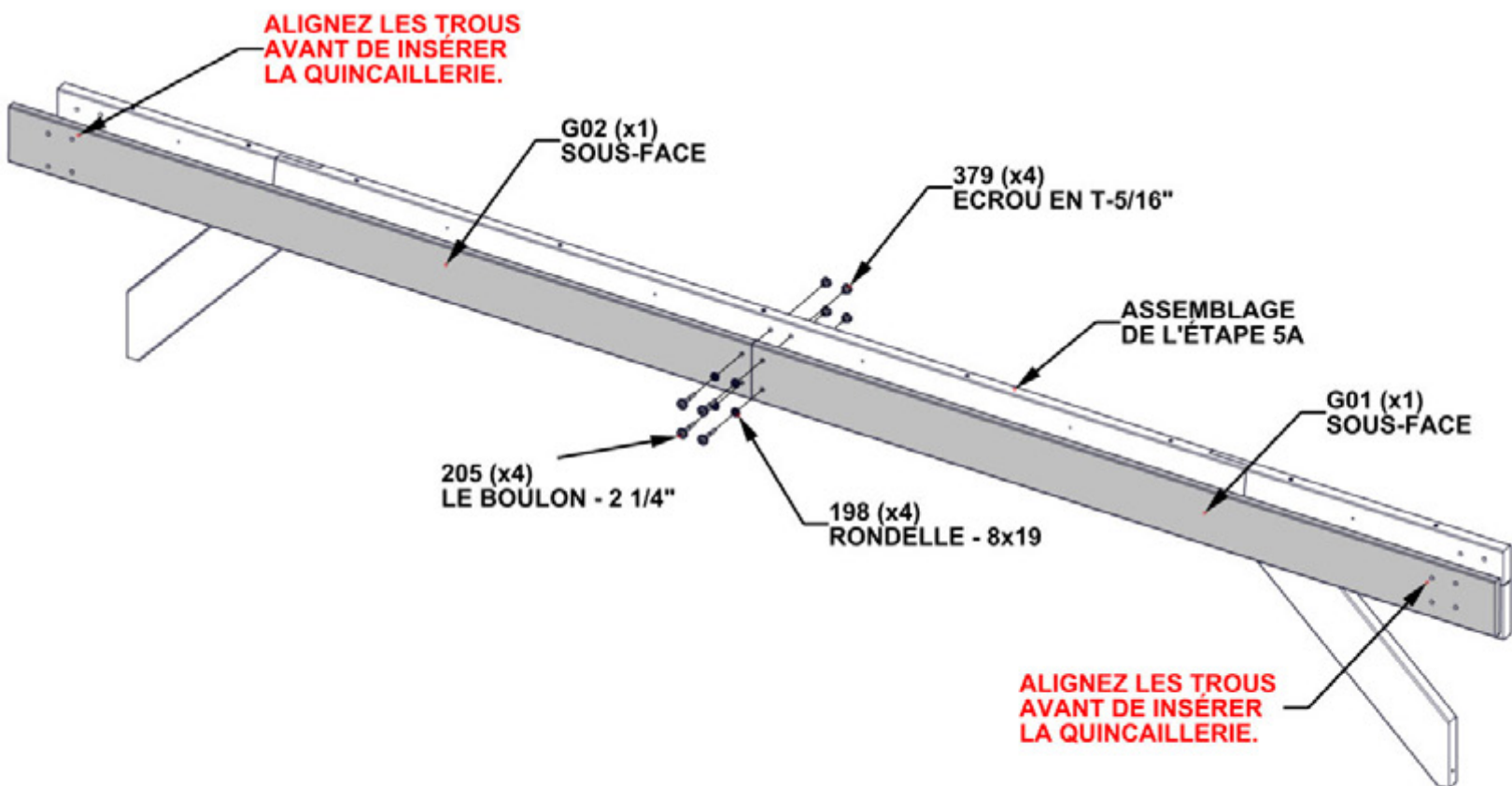

ÉTAPE 5C - ASSEMBLAGE DU CÔTÉ DROIT

QTÉ	N° DE PIÈCE	DESCRIPTION
12	H100391	VIS PFH 8x2 BLK



- SERREZ TOUTE LA QUINCAILLERIE.

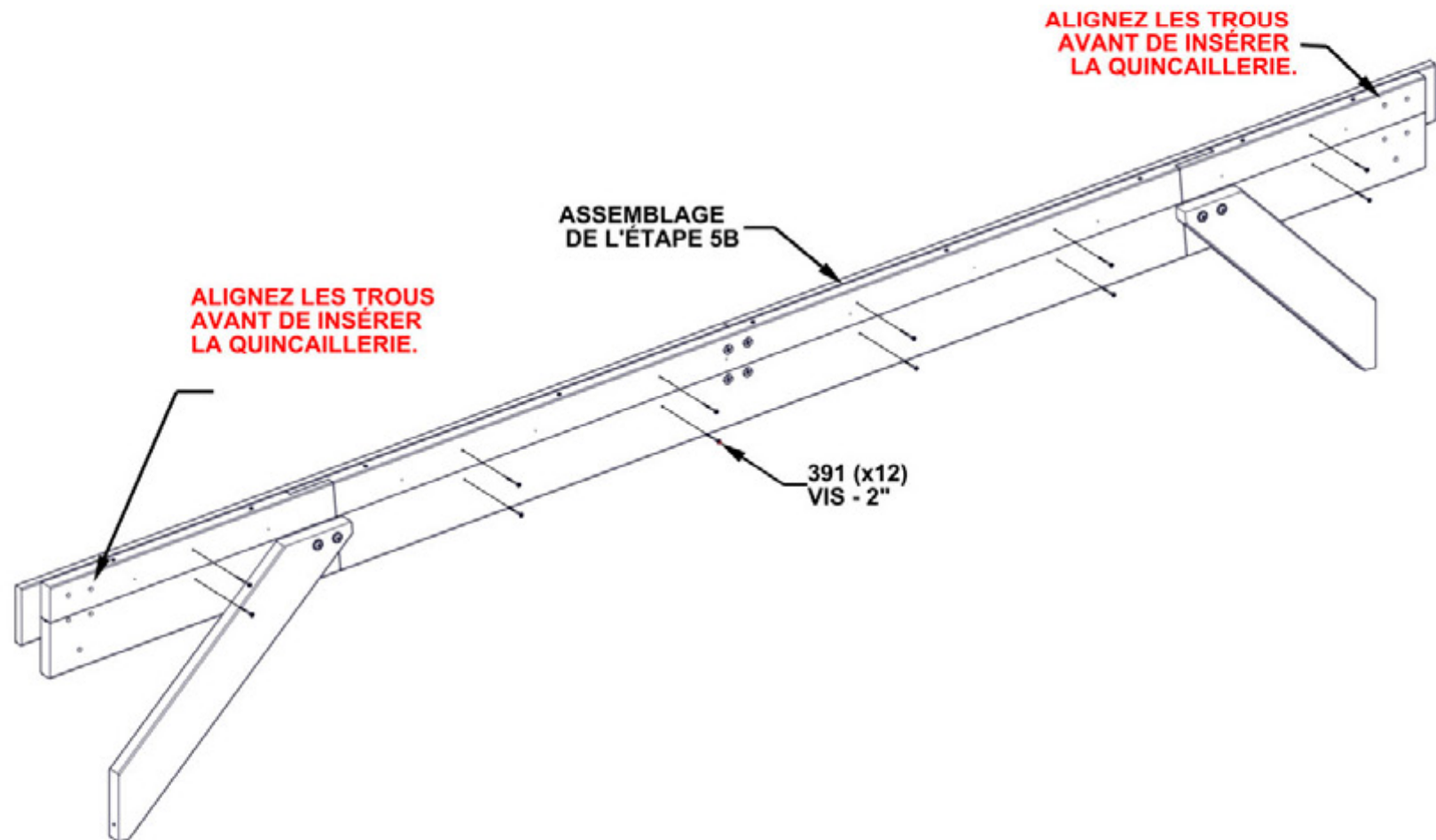

ÉTAPE 6 - ASSEMBLAGE DU CÔTÉ DROIT



QTÉ	N° DE PIÈCE	DESCRIPTION
2	H100197	TIREFOND WH 5/16x2 1/2 BLK
2	H100792	TIREFOND WH 1/4x3 BLK
2	H100405	RONDELLE D'ARRÊT EXT 6x15
8	H100379	ECROU EN T - 5/16" BLK
8	H101153	BOULON WH 5/16x8 1/4 BLK
10	H100198	RONDELLE D'ARRÊT EXT 8x19

- POUR ÉVITER QUE LE BOIS SE FENDE, ASSUREZ-VOUS QUE LES VIS TIREFOND ENTRENT DANS LES AVANT-TROUS.
- SI LE BOULON NE S'ENGAGE PAS AVEC L'ÉCROU À ENFONCER, VÉRIFIEZ SI DE LA SCIURE NE S'EST PAS ACCUMULÉE DANS LES TROUS.
- NETTOYEZ AVEC UN TOURNEVIS LONG SI NÉCESSAIRE.
- INSÉREZ LES ÉCROUS EN T TOUT D'ABORD.
- ÉQUERREZ LES PIEDS AVANT DE SERRER.
- SERREZ LES CORBEAUX À LA FIN DE L'ÉTAPE

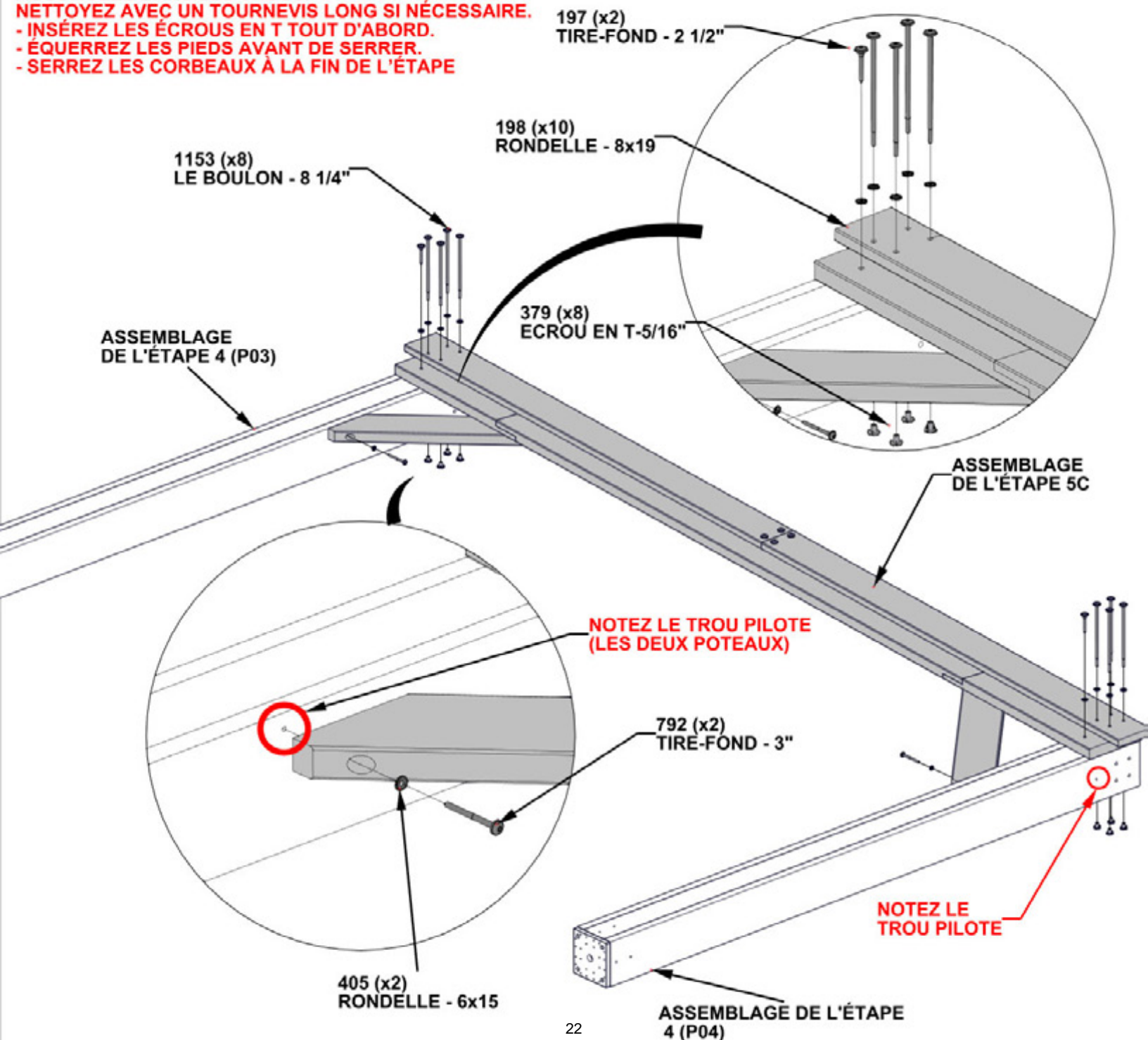

**METTEZ L'ASSEMBLAGE DE CÔTÉ
DROIT À CÔTÉ**

ÉTAPE 7A - ASSEMBLAGE DE SOLIVE

QTÉ	N° DE PIÈCE	DESCRIPTION
12	H100379	ECROU EN T 5/16 BLK



J08 ECRU EN T - W2A04469
(x2) 15/16"x8 7/16"x7'-2 1/8" (24x214x2187)

- INSÉRER LES ÉCROUS EN T UNIQUEMENT À CETTE ÉTAPE. NE PAS ASSEMBLER LES SOLIVES.
- LES SOLIVES SONT FIXÉES À L'ÉTAPE SUIVANTE.

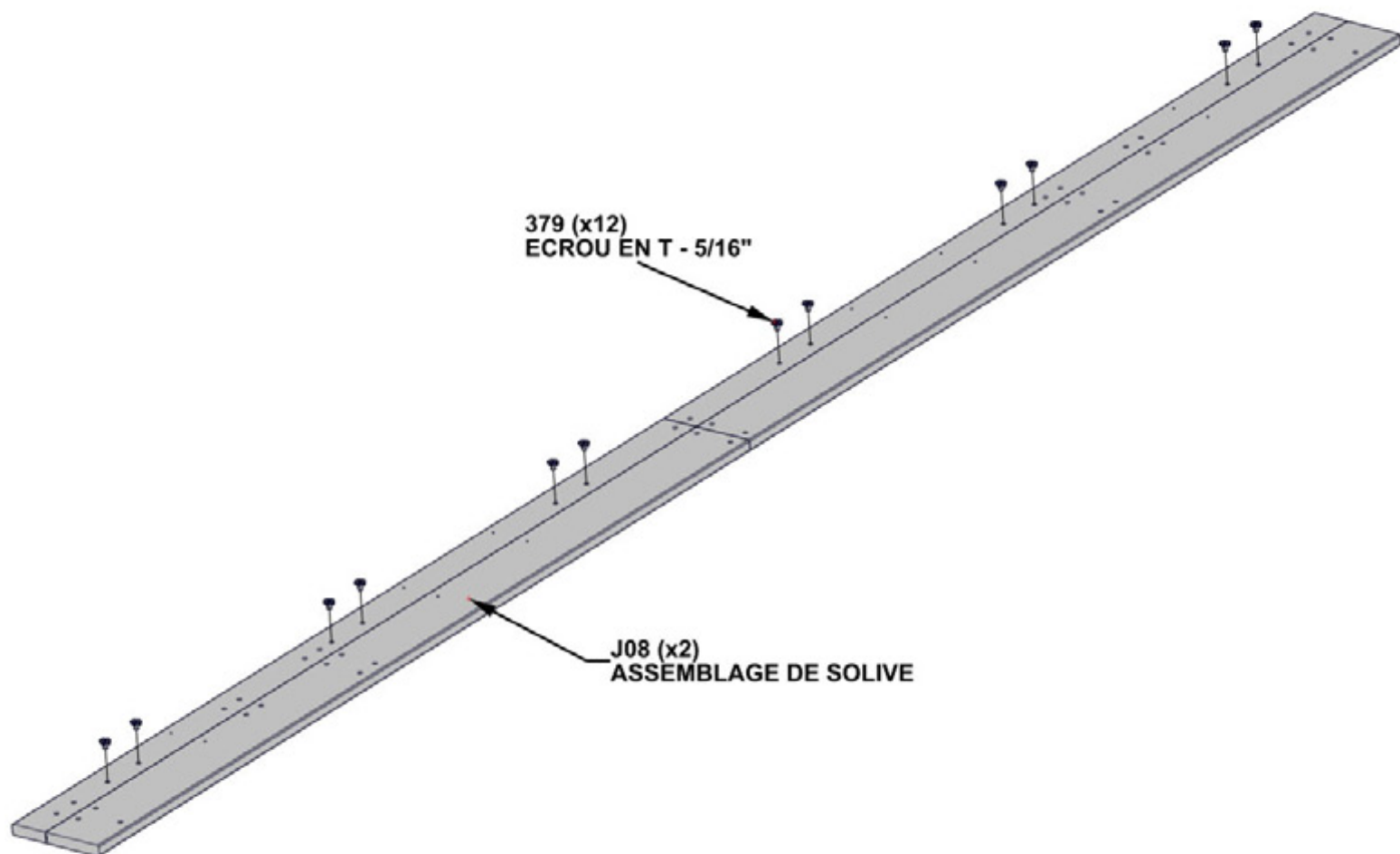

ÉTAPE 7B - ASSEMBLAGE DE SOLIVE



A4M04060 SUPPORT MÉTALLIQUE DE LA POUTRE AVANT (x1)



G06 SOUS-FACE- W4L20739 (x1) 15/16"x5 1/4"x98" (24x134x2489)

QTÉ	N° DE PIÈCE	DESCRIPTION
4	H100378	BOULON WH 5/16x1 3/4 BLK
8	H100195	BOULON WH 5/16x2 3/4 BLK
12	H100379	ECROU EN T - 5/16" BLK
12	H100198	RONDELLE D'ARRÊT EXT 8x19

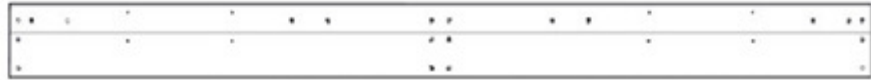

J07 ASSEMBLAGE DE SOLIVE DE CENTRE- W2A04468 (x1) 15/16"x8 7/16"x8'-2" (24x214x2489)

- INSÉREZ LES ÉCROUS EN T TOUT D'ABORD.
- ÉQUERREZ AVANT DE SERRER LES BOULONS.

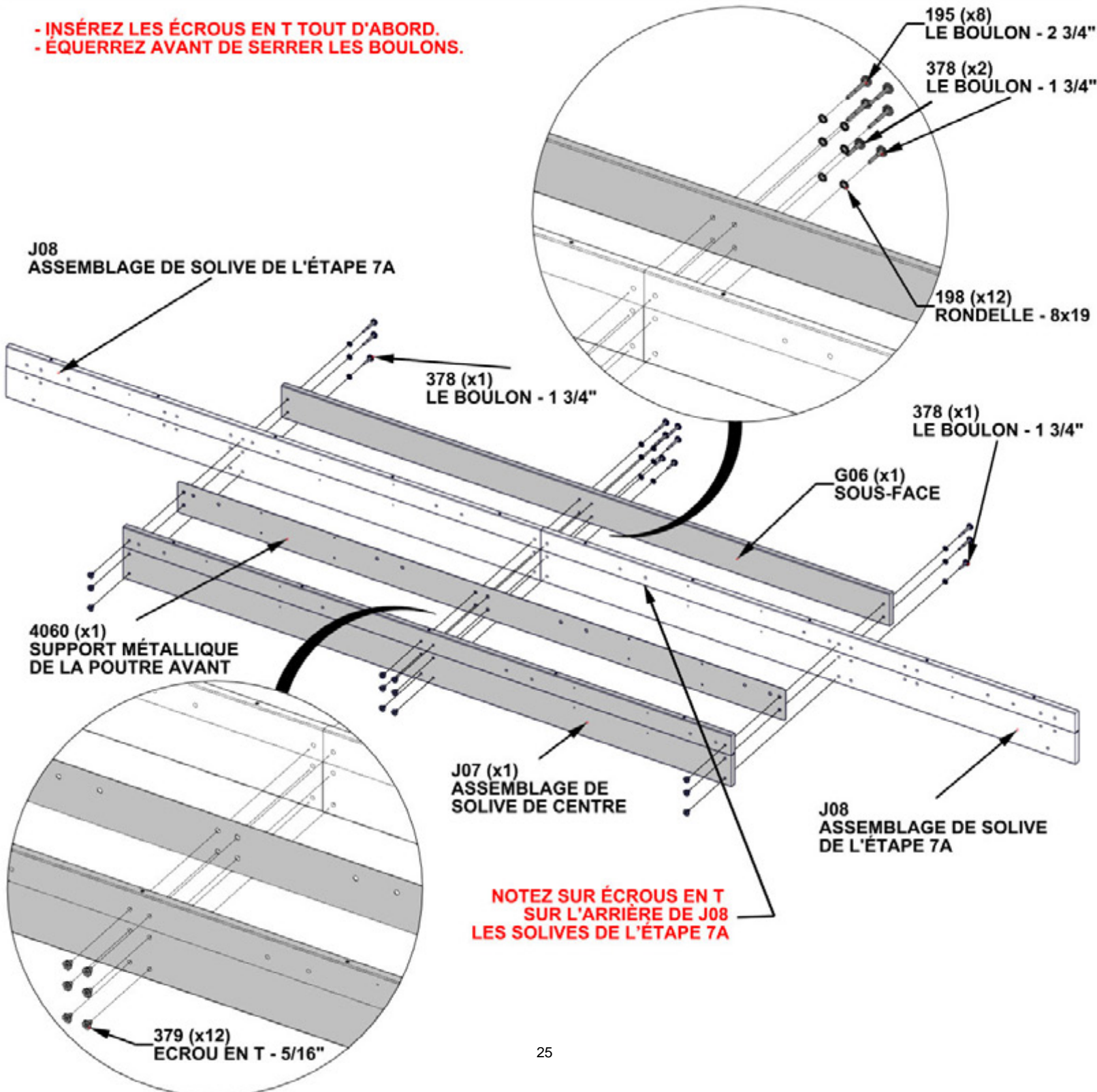

ÉTAPE 7C - ASSEMBLAGE DE SOLIVE



G05 SOUS-FACE- W4L20736
(x2) 15/16"x5 1/4"x38 1/16" (24x134x967)



J06 ASSEMBLAGE DE BOUT DE SOLIVE- W2A04464
(x2) 15/16"x8 7/16"x37 1/8" (24x214x943)

QTÉ	N° DE PIÈCE	DESCRIPTION
2	H100378	BOULON WH 5/16x1 3/4 BLK
4	H100195	BOULON WH 5/16x2 3/4 BLK
6	H100379	ÉCROU EN T -5/16" BLK
6	H100198	RONDELLE D'ARRÊT EXT 8x19

- INSÉREZ LES ÉCROUS EN T TOUT D'ABORD.
- ÉQUERREZ AVANT DE SERRER LES BOULONS.

ALIGNEZ LES TROUS AVANT DE INSÉRER LA QUINCAILLERIE.

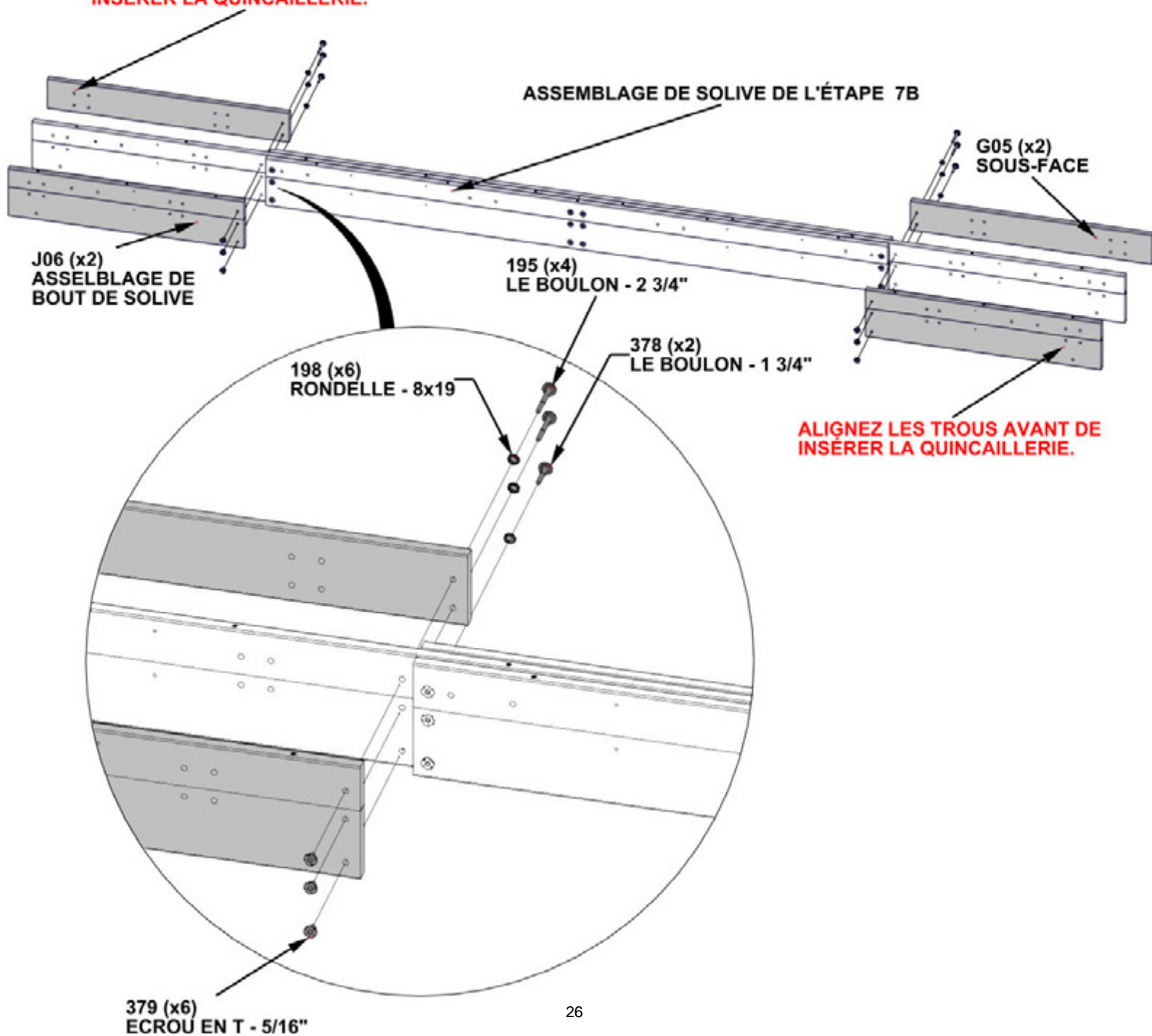

ÉTAPE 7D - ASSEMBLAGE DE SOLIVE

QTÉ	N° DE PIÈCE	DESCRIPTION
8	H100379	ÉCROU EN T -5/16" BLK
8	H100513	BOULON WH 5/16x4 1/4 BLK
8	H100198	RONDELLE D'ARRÊT EXT 8x19



D01 CORBEAU- W4L20742
(x2) 1 7/16"x5 1/4"x34 7/16" (36x134x874)

- INSÉREZ LES ÉCROUS EN T TOUT D'ABORD.
- ÉQUERREZ AVANT DE SERRER.

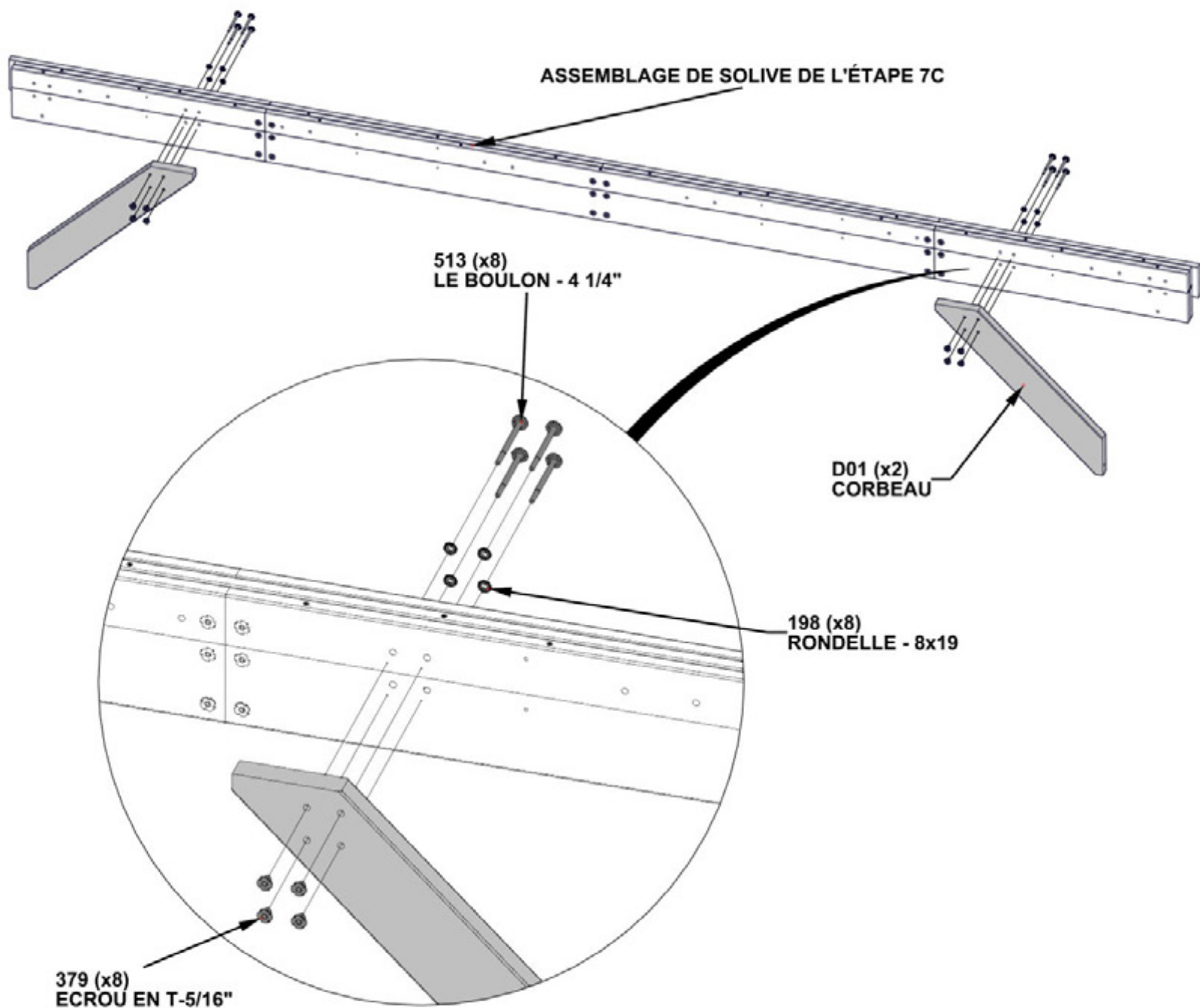

ÉTAPE 7E - ASSEMBLAGE DE SOLIVE

QTÉ	N° DE PIÈCE	DESCRIPTION
12	H100201	VIS PFH 8x2 1/2 BLK

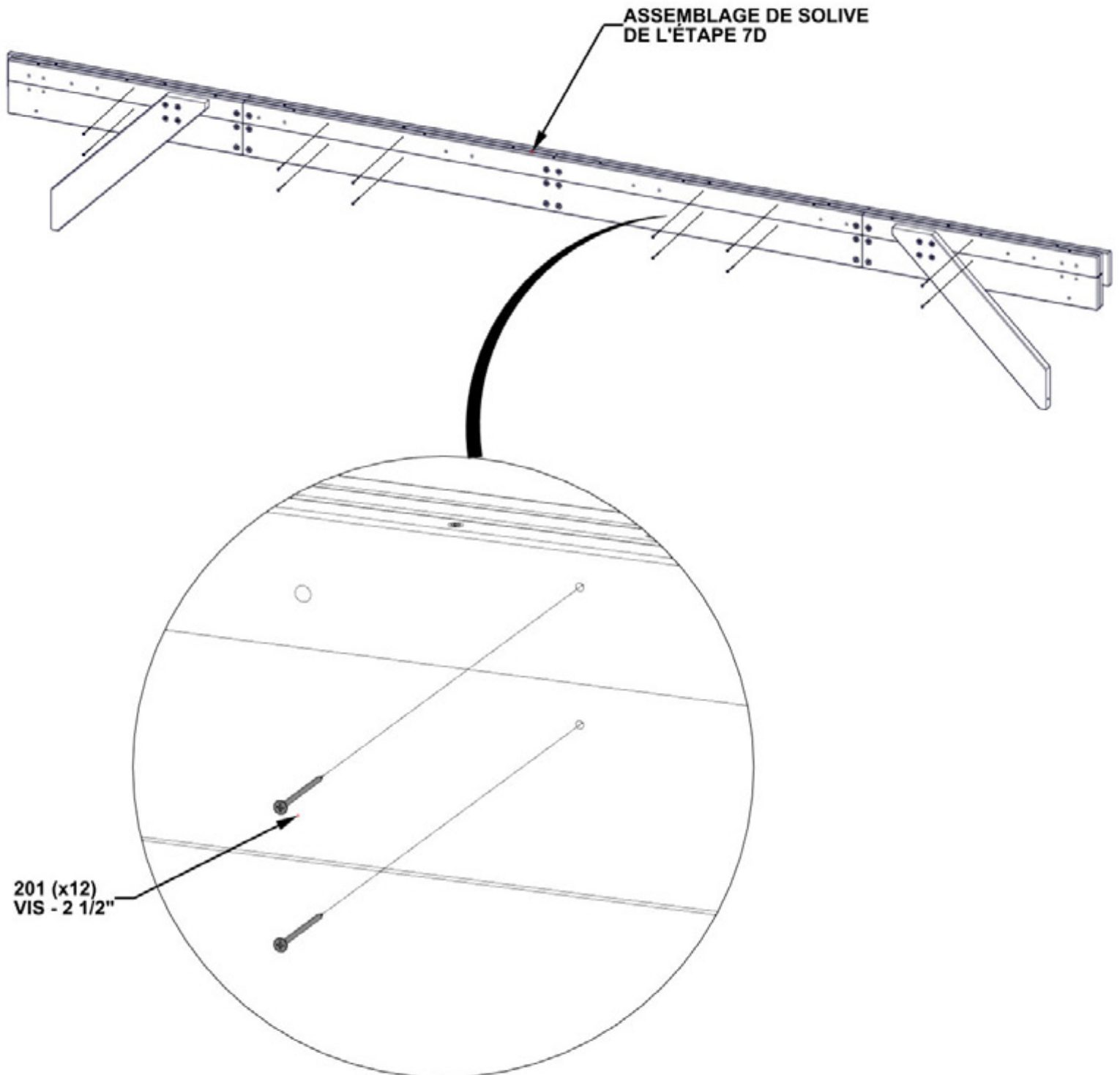

STEP 7F - JOIST ASSEMBLY

QTÉ	N° DE PIÈCE	DESCRIPTION
12	H100457	BOULON WH 5/16x2 BLK

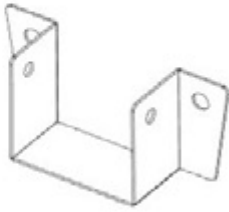

A4M02764 SUPPORT À CHEVRON
(x6)

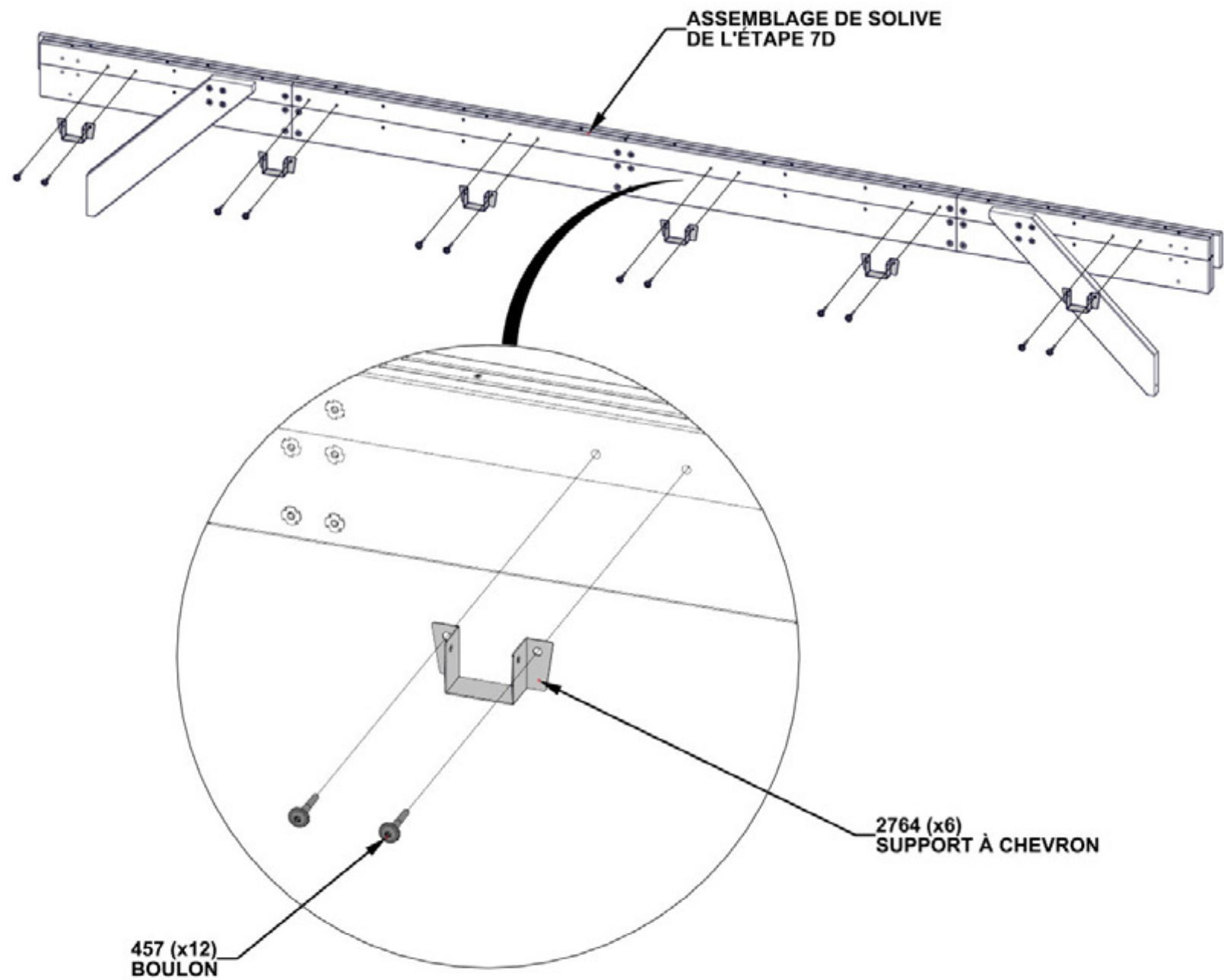

ÉTAPE 8 - ASSEMBLAGE DE GAZEBO

QTÉ	N° DE PIÈCE	DESCRIPTION
2	H100206	TIREFOND WH 5/16x3 BLK
2	H100792	TIREFOND WH 1/4x3 BLK
2	H100405	RONDELLE D'ARRÊT EXT 6x15
8	H100379	ÉCROU EN T-5/16" BLK
8	H101058	BOULON WH 5/16x8 3/4 BLK
10	H100198	RONDELLE D'ARRÊT EXT 8x19

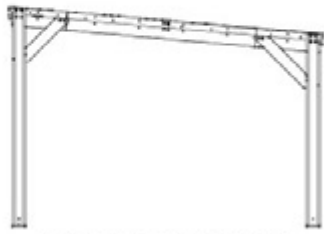

ASSEMBLAGE D'ÉTAPE 3

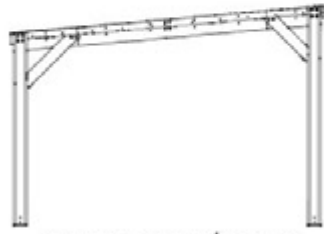

ASSEMBLAGE D'ÉTAPE 7



- L'AVANT DU GAZEBO EST DÉTERMINÉ PAR LES POTEUX PLUS HAUTS
- L'AIDE DES AUTRES GENS EST TRÈS UTILE POUR CETTE ÉTAPE.
- **INSÉREZ LES ÉCROUS EN T TOUT D'ABORD.**

ALIGNER LE CORBEAU AVEC LE TROU PILOTE DANS LE POTEAU.

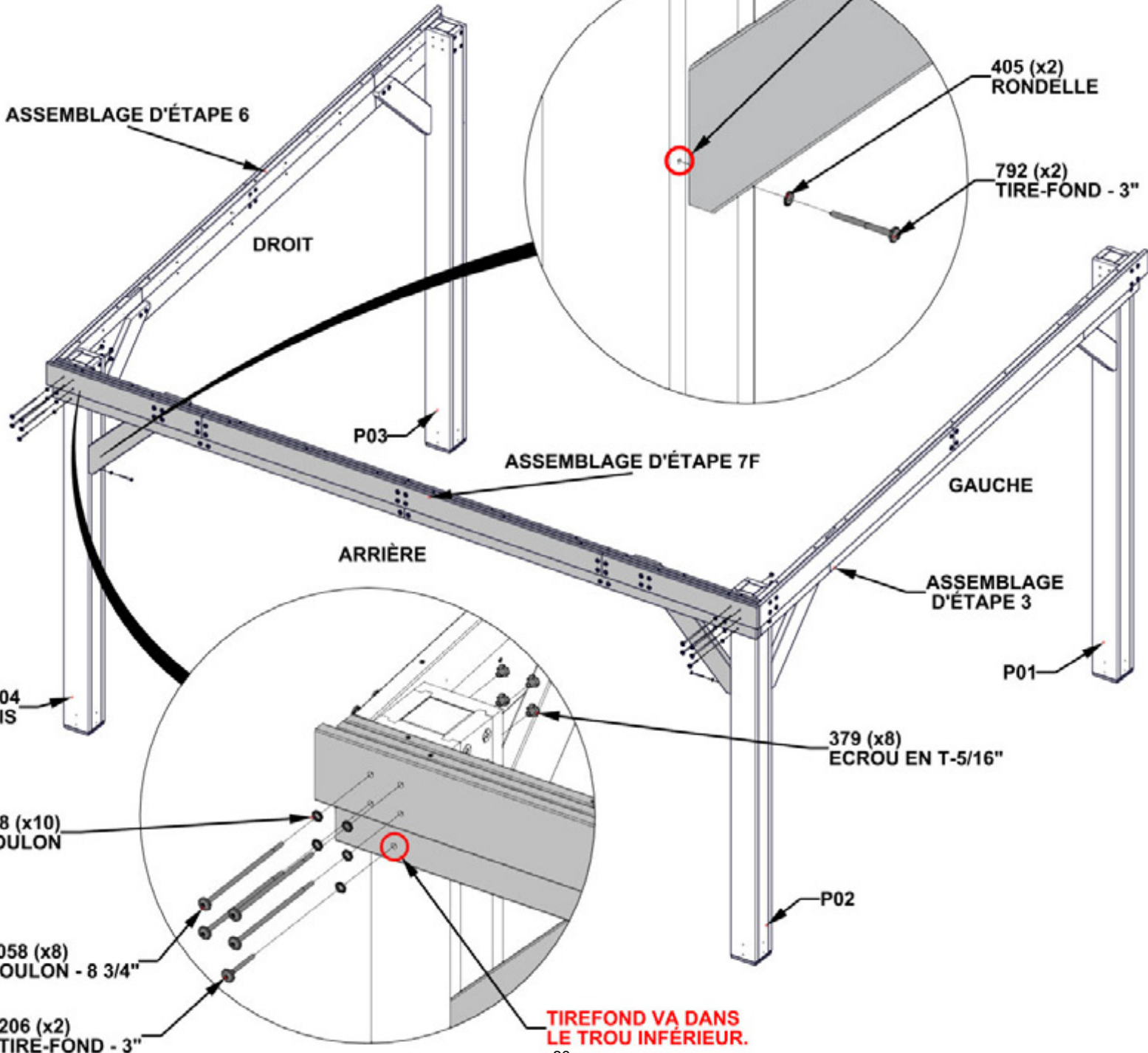

ÉTAPE 9A - ASSEMBLAGE DE SOLIVE

QTÉ	N° DE PIÈCE	DESCRIPTION
12	H100379	ÉCROU EN T 5/16 BLK



J05 ASSEMBLAGE DE SOLIVE- W2A04467
(x2) 15/16"x8 7/16"x7'-2 1/8" (24x214x2187)

- INSÉRER LES ÉCROUS EN T UNIQUEMENT À CETTE ÉTAPE. NE PAS ASSEMBLER LES SOLIVES.
- LES SOLIVES SONT FIXÉES À L'ÉTAPE SUIVANTE.

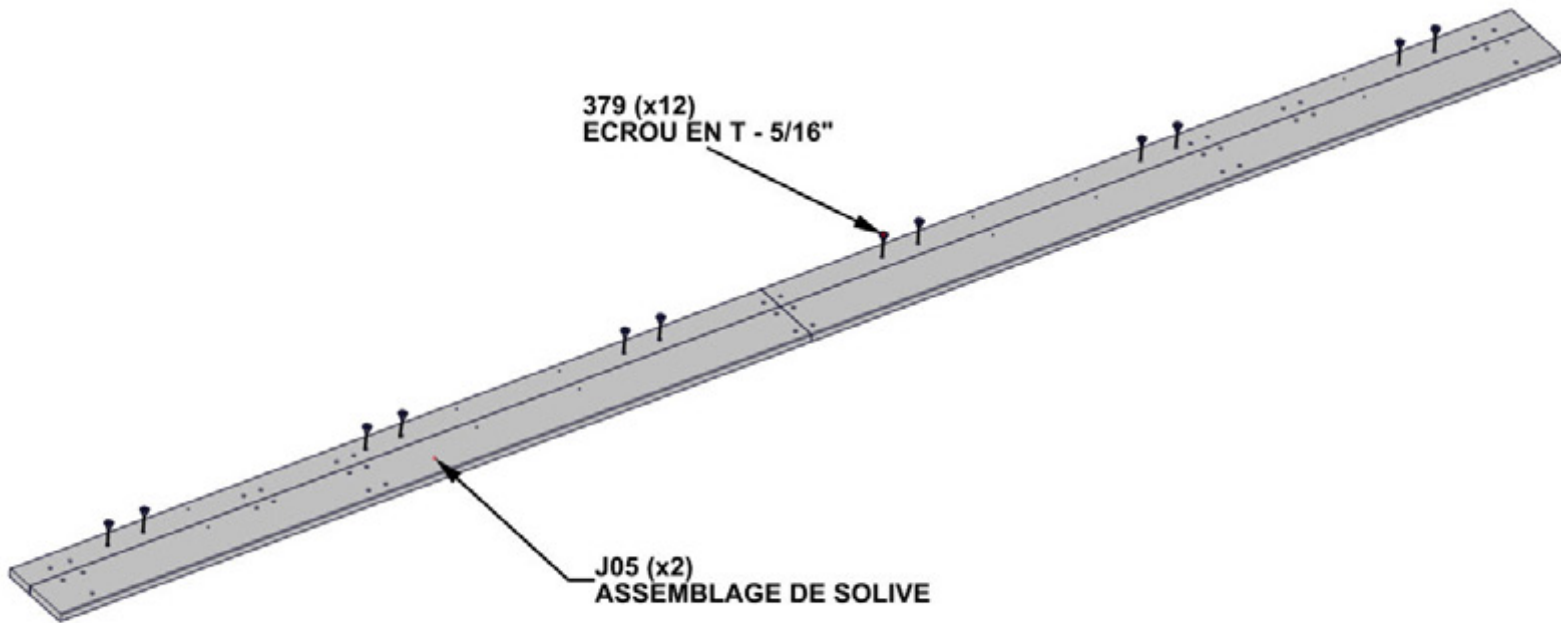

ÉTAPE 9B - ASSEMBLAGE DE SOLIVE

QTÉ	N° DE PIÈCE	DESCRIPTION
4	H100378	BOULON WH 5/16x1 3/4 BLK
8	H100195	BOULON WH 5/16x2 3/4 BLK
12	H100379	ECROU EN T - 5/16" BLK
12	H100198	RONDELLE D'ARRÊT EXT 8x19

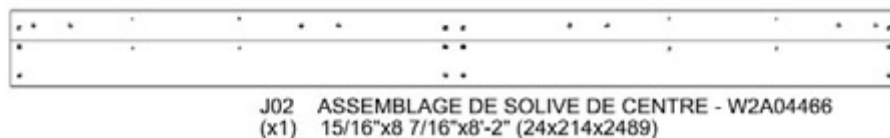
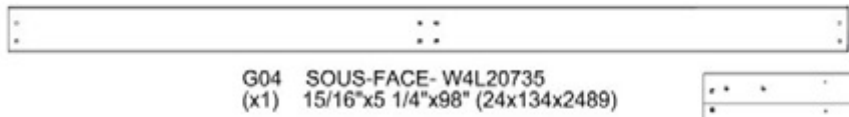

**- INSÉREZ LES ÉCROUS EN T TOUT D'ABORD.
- ÉQUERREZ AVANT DE SERRER.**

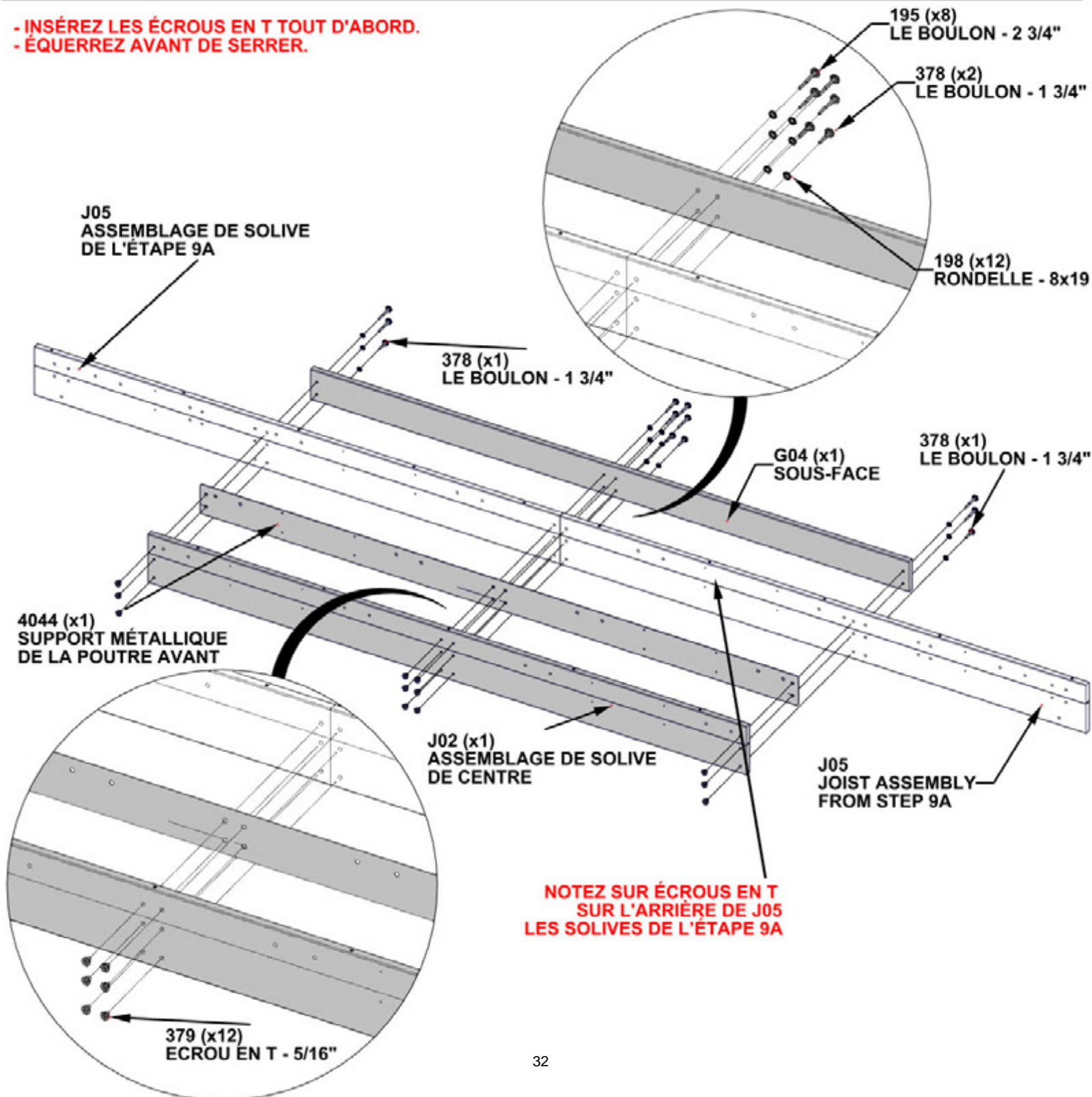

ÉTAPE 9C - ASSEMBLAGE DE SOLIVE



G03 SOUS-FACE- W4L20734
(x2) 15/16"x5 1/4"x38 1/16" (24x134x967)



J01 ASSEMBLAGE DU BOUT DE SOLIVE- W2A04462
(x2) 15/16"x8 7/16"x37 1/8" (24x214x943)

QTÉ	N° DE PIÈCE	DESCRIPTION
2	H100378	BOULON WH 5/16x1 3/4 BLK
4	H100195	BOULON WH 5/16x2 3/4 BLK
6	H100379	ECROU EN T-5/16" BLK
6	H100198	RONDELLE D'ARRÊT EXT 8x19

- INSÉREZ LES ÉCROUS EN T TOUT D'ABORD.
- ÉQUERREZ AVANT DE SERRER.

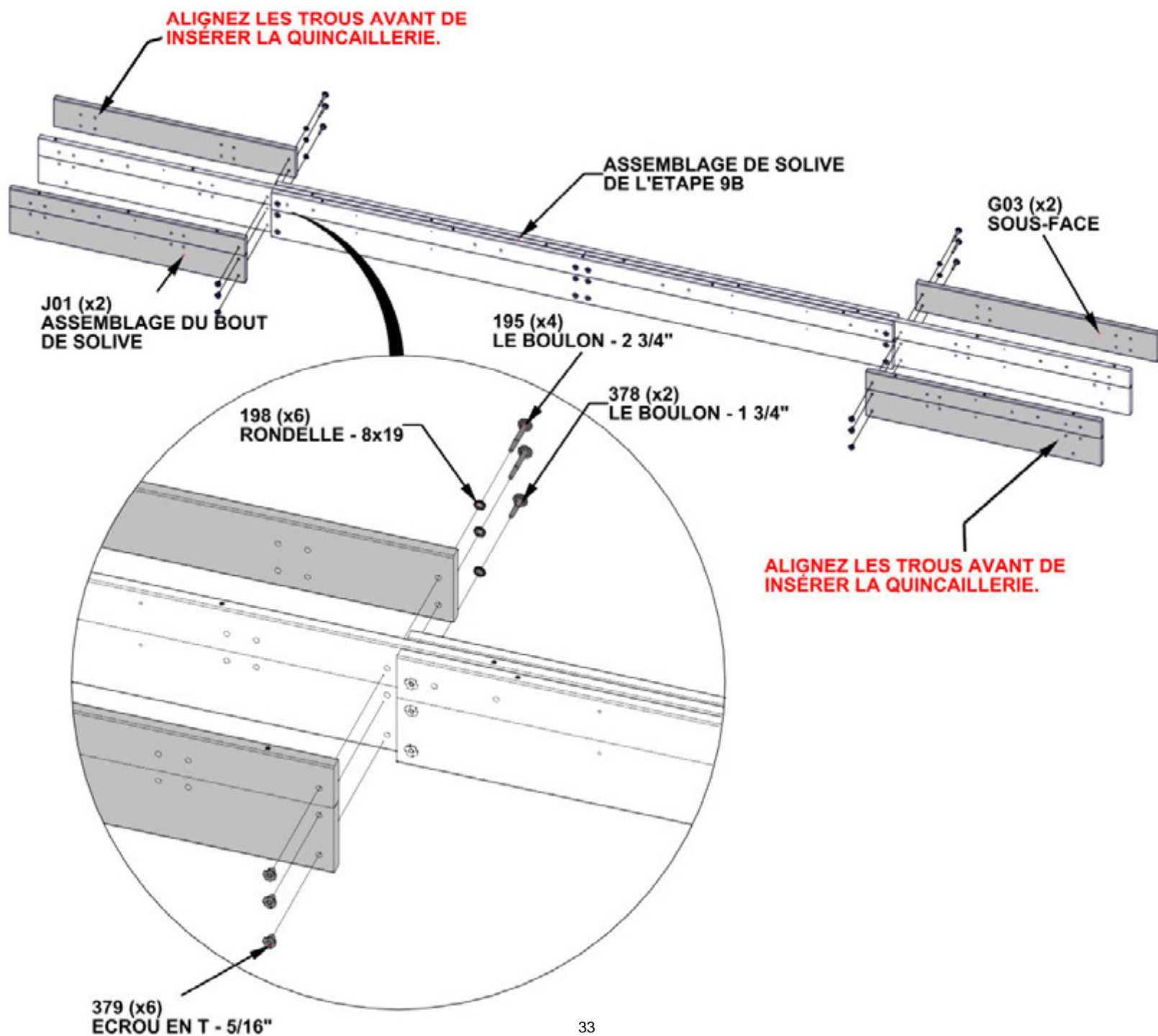

ÉTAPE 9D - ASSEMBLAGE DE SOLIVE

QTÉ	N° DE PIÈCE	DESCRIPTION
8	H100198	RONDELLE D'ARRÊT EXT 8x19
8	H100379	ECROU EN T-5/16" BLK
8	H100513	BOULON WH 5/16x4 1/4 BLK

D01 CORBEAU- W4L20742
(x1) 1 7/16"x5 1/4"x34 7/16" (36x134x874)

D02 CORBEAU - W2A04473
(x1) 1 7/16"x5 1/4"x34 7/16" (36x134x874)

- INSÉREZ LES ÉCROUS EN T TOUT D'ABORD.
- ÉQUERREZ AVANT DE SERRER.

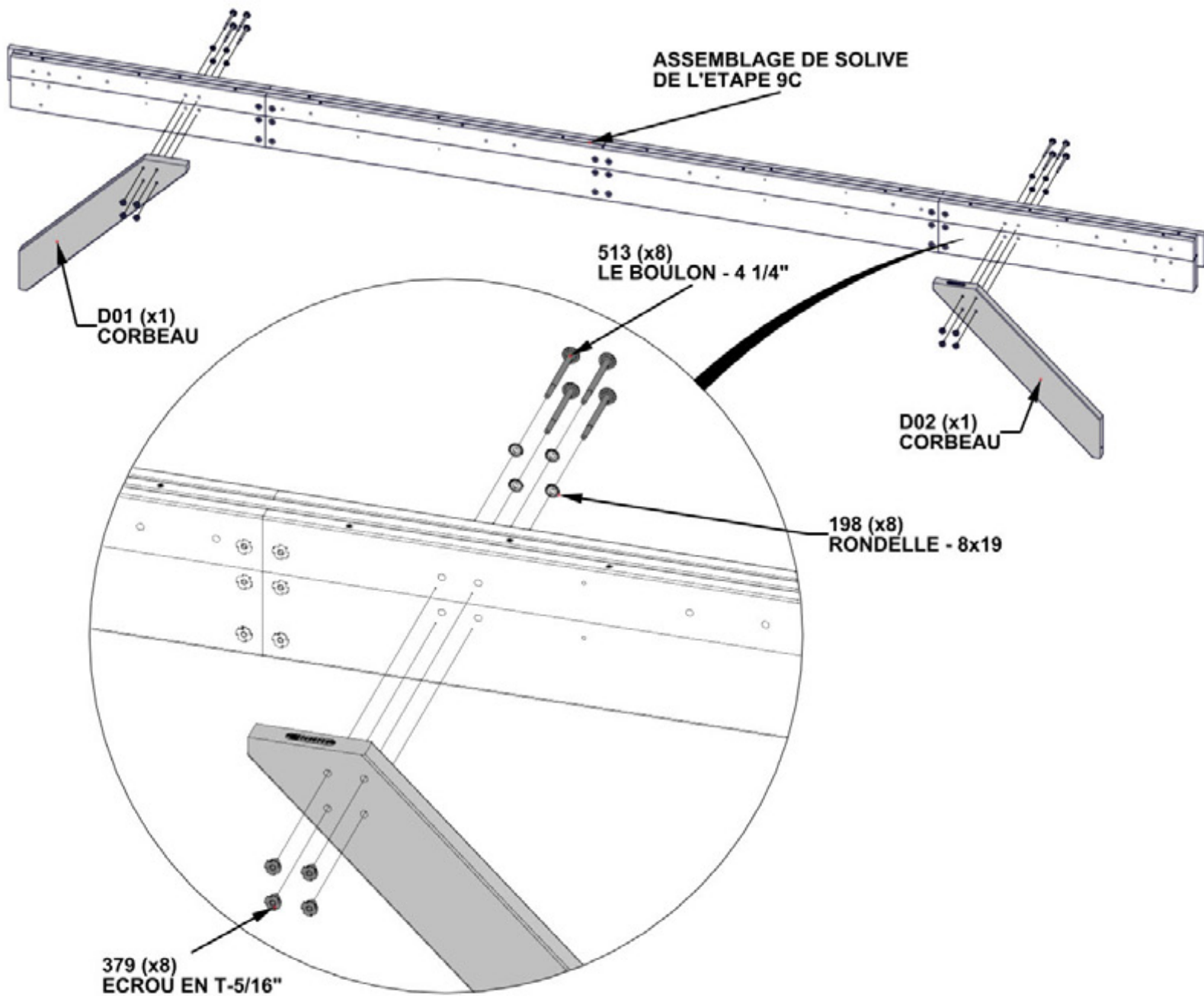

ÉTAPE 9E - ASSEMBLAGE DE SOLIVE

QTÉ	N° DE PIÈCE	DESCRIPTION
12	H100201	VIS PFH 8x2 1/2 BLK

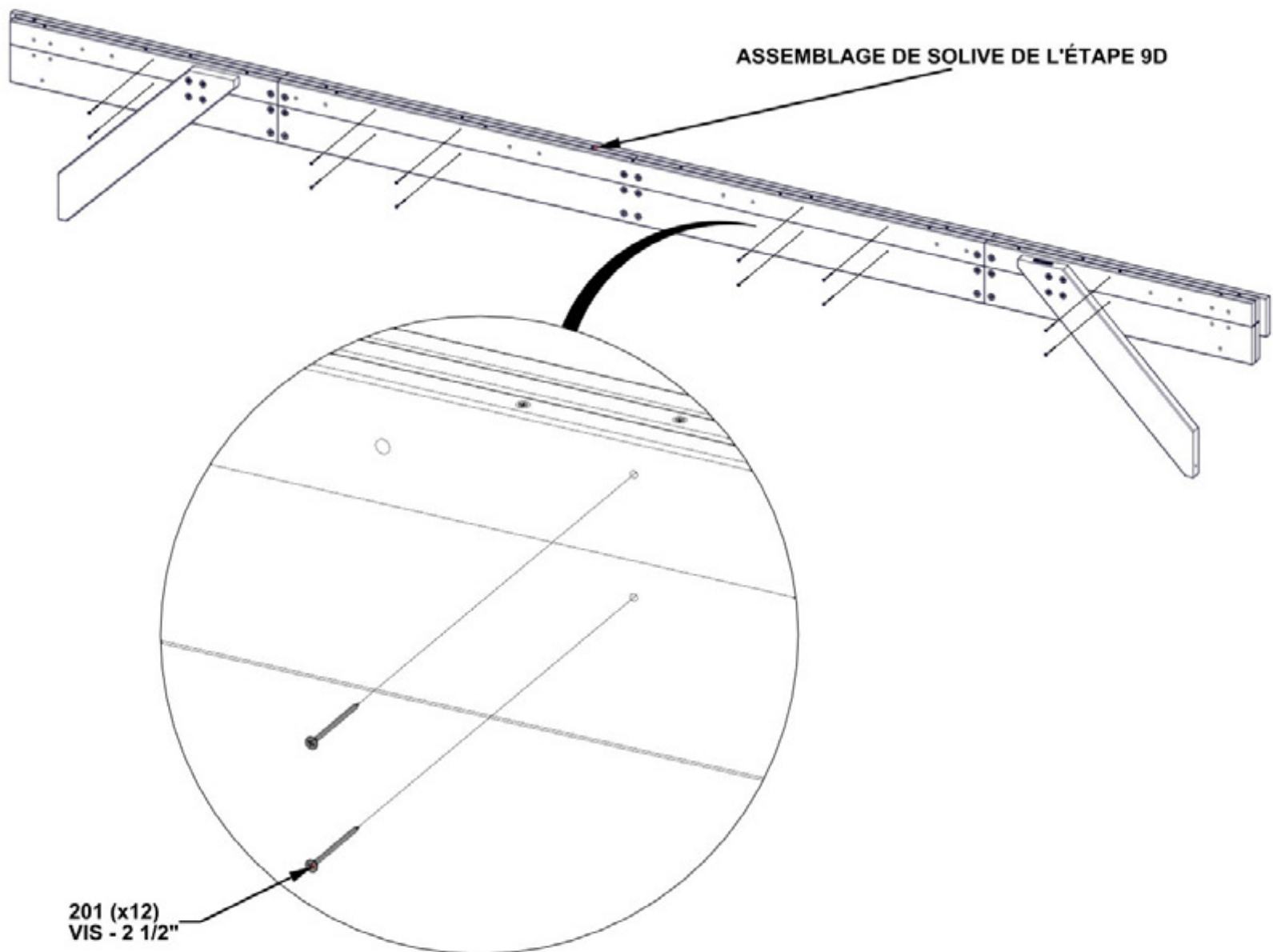

ÉTAPE 9F - ASSEMBLAGE DE SOLIVE

QTÉ	N° DE PIÈCE	DESCRIPTION
12	H100457	BOULON WH 5/16x2 BLK

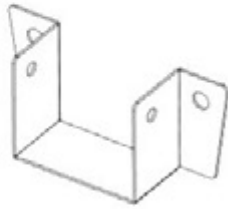

A4M02764 SUPPORT À CHEVRON
(x6)

ASSEMBLAGE DE SOLIVE DE L'ÉTAPE 9E

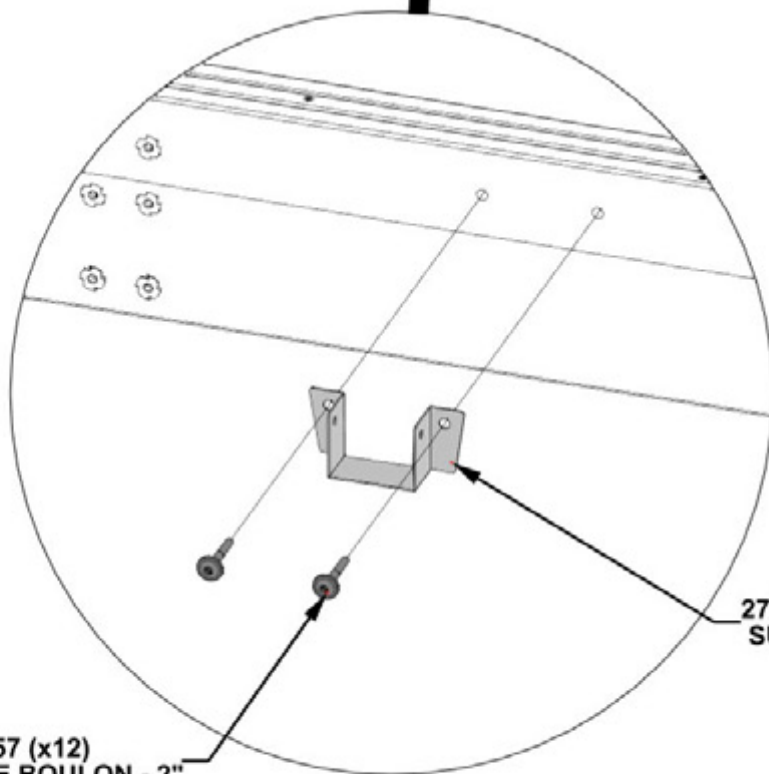
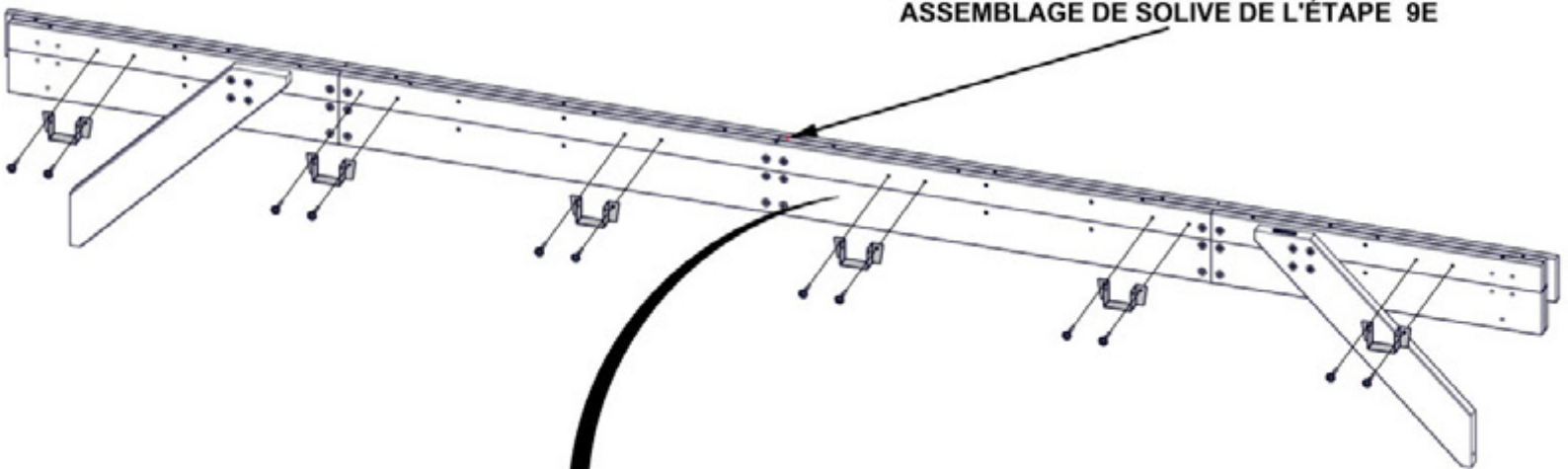

2764 (x6)
SUPPORT À CHEVRON

457 (x12)
LE BOULON - 2"

ÉTAPE 10 - ASSEMBLAGE DE SOLIVE

QTÉ	N° DE PIÈCE	DESCRIPTION
2	H100206	TIREFOND WH 5/16x3 BLK
2	H100405	RONDELLE D'ARRÊT EXT 6x15
2	H100792	TIREFOND WH 1/4x3 BLK
8	H100379	ÉCROU EN T-5/16" BLK
8	H101058	BOULON WH 5/16x8 3/4 BLK
10	H100198	RONDELLE D'ARRÊT EXT 8x19



ASSEMBLAGE DE L'ÉTAPE 9F

- L'AVANT DU GAZEBO EST DÉTERMINÉ PAR LES POTEAUX PLUS HAUTS
- L'AIDE DES AUTRES GENS EST TRÈS UTILE POUR CETTE ÉTAPE.
- **INSÉREZ LES ÉCROUS EN T TOUT D'ABORD.**

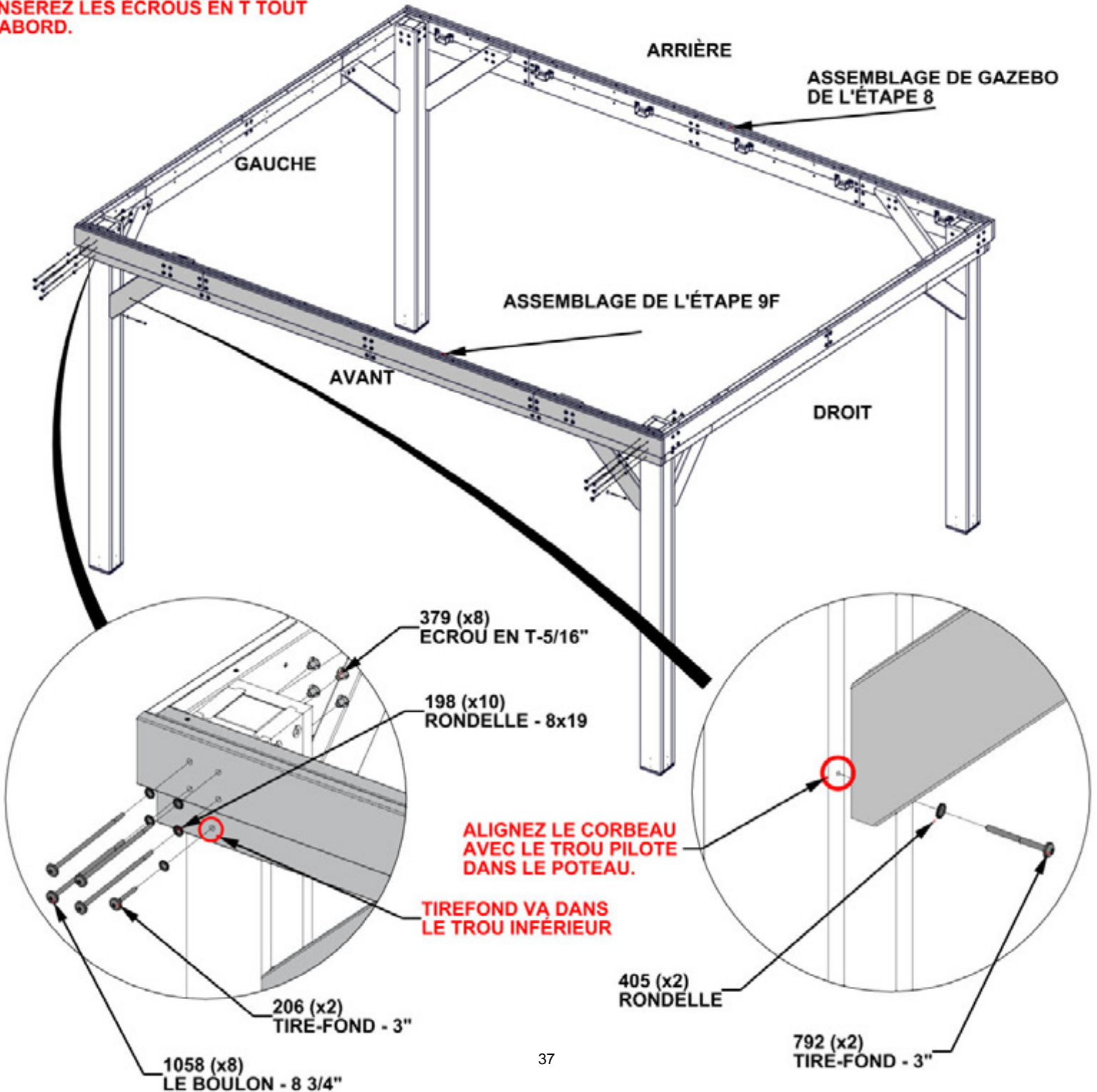

ÉTAPE 11 - ASSEMBLAGE DE GAZEBO

CRUCIAL:

- ÉQUERREZ LA STRUCTURE AVANT DE SUIVRE LES ÉTAPES SUIVANTES
- LES DIMENSIONS INDIQUÉES AU-DESSOUS SONT CRUCIALES AU PRODUIT FINI
- LES DIMENSIONS VONT D'UN COIN À L'AUTRE DU PANNEAU DE TOIT
- LES MESURES DEVRONT ÊTRE TENU À 6MM DE LA MARGE D'ERREUR
- LES MESURES HORS LA MARGE D'ERREUR RÉSULTERA EN L'INCAPACITÉ D'ASSEMBLER LE TOIT
- MESURES PRISES DU COIN INTÉRIEUR DU POTEAU AU COIN INTÉRIEUR DU POTEAU

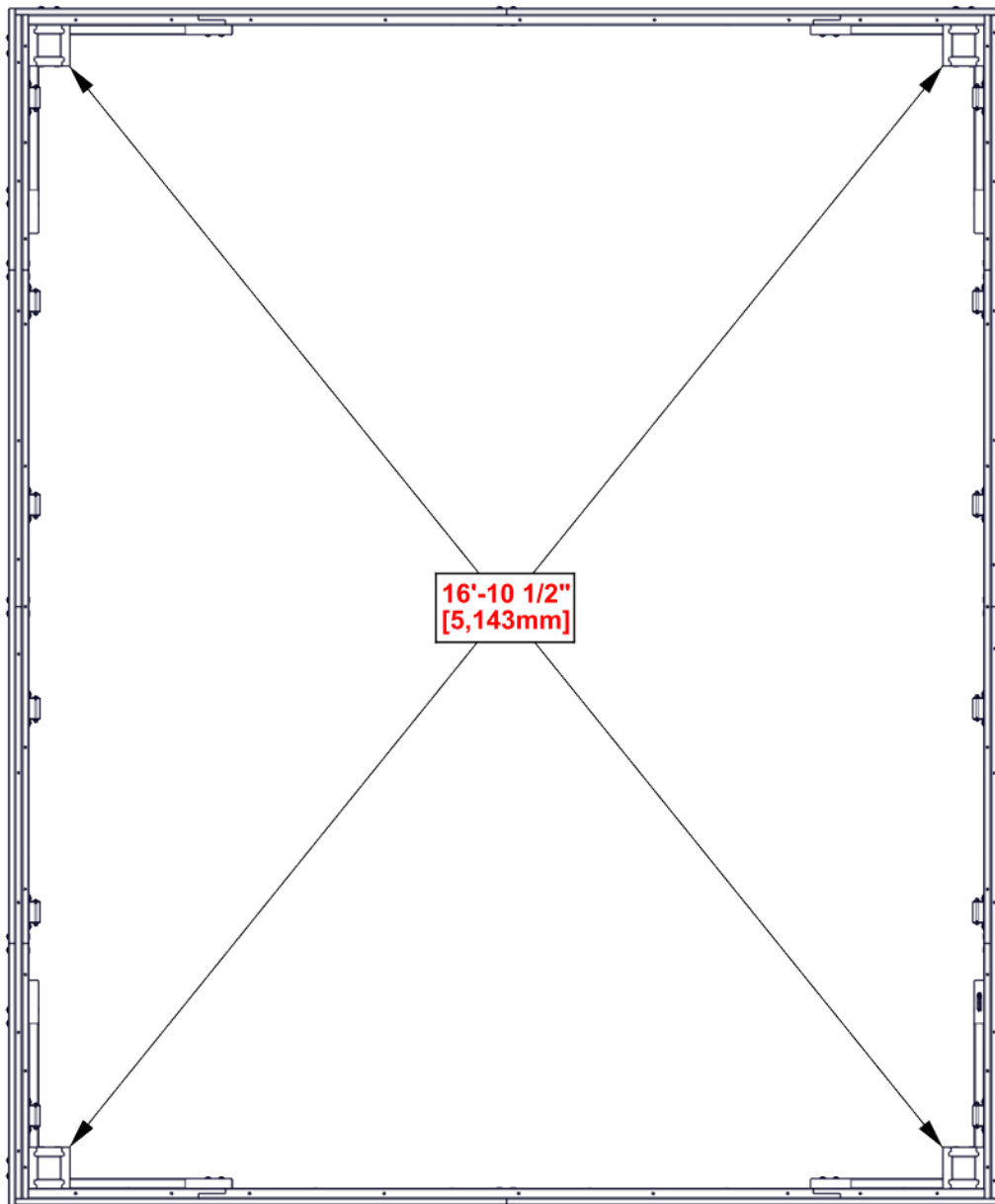

ÉTAPE 12 - ASSEMBLAGE DE GAZEBO

QTÉ	N° DE PIÈCE	DESCRIPTION
22	H100391	VIS PFH 8x2 BLK



J17 TAQUET - W4L20022
(x2) 15/16"x2 3/8"x68 1/2" (24x60x1740)



J18 TAQUET - W4L20119
(x2) 15/16"x2 3/8"x59" (24x60x1498)

- ALIGNEZ LES TROUS PILOTES.

NOTEZ L'EMPLACEMENT
DES TROUS PILOTES

LE TAQUET RESTERA SUR
LE HAUT DU CORBEAU

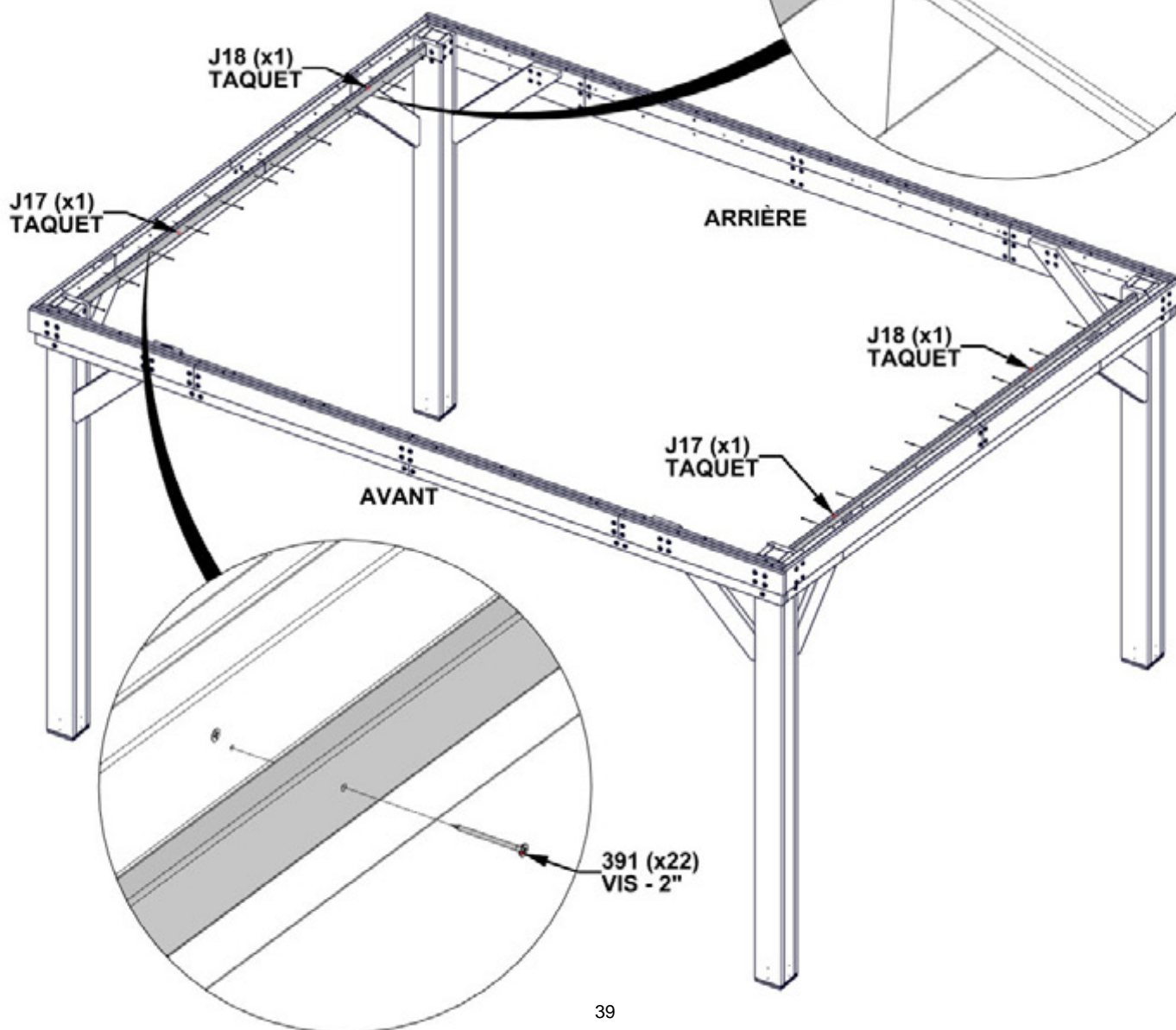
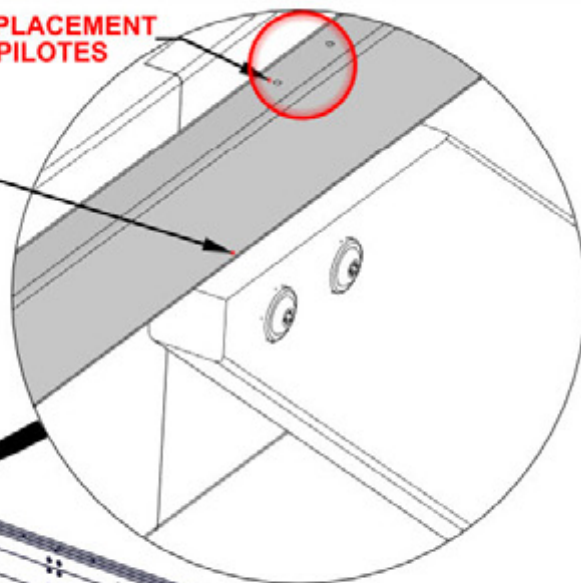

ÉTAPE 13A - ASSEMBLAGE DE CHEVRON

QTÉ	N° DE PIÈCE	DESCRIPTION
4	H100385	VIS PFH 8x1 BLK



E01 CHEVRON - W4L19946
(x1) 1 7/16"x3 3/8"x85 5/8" (36x86x2176)



E02 CHEVRON - W4L19992
(x1) 1 7/16"x3 3/8"x54 3/8" (36x86x1380)



A4M03430 SUPPORT À CHEVRON
(x1)

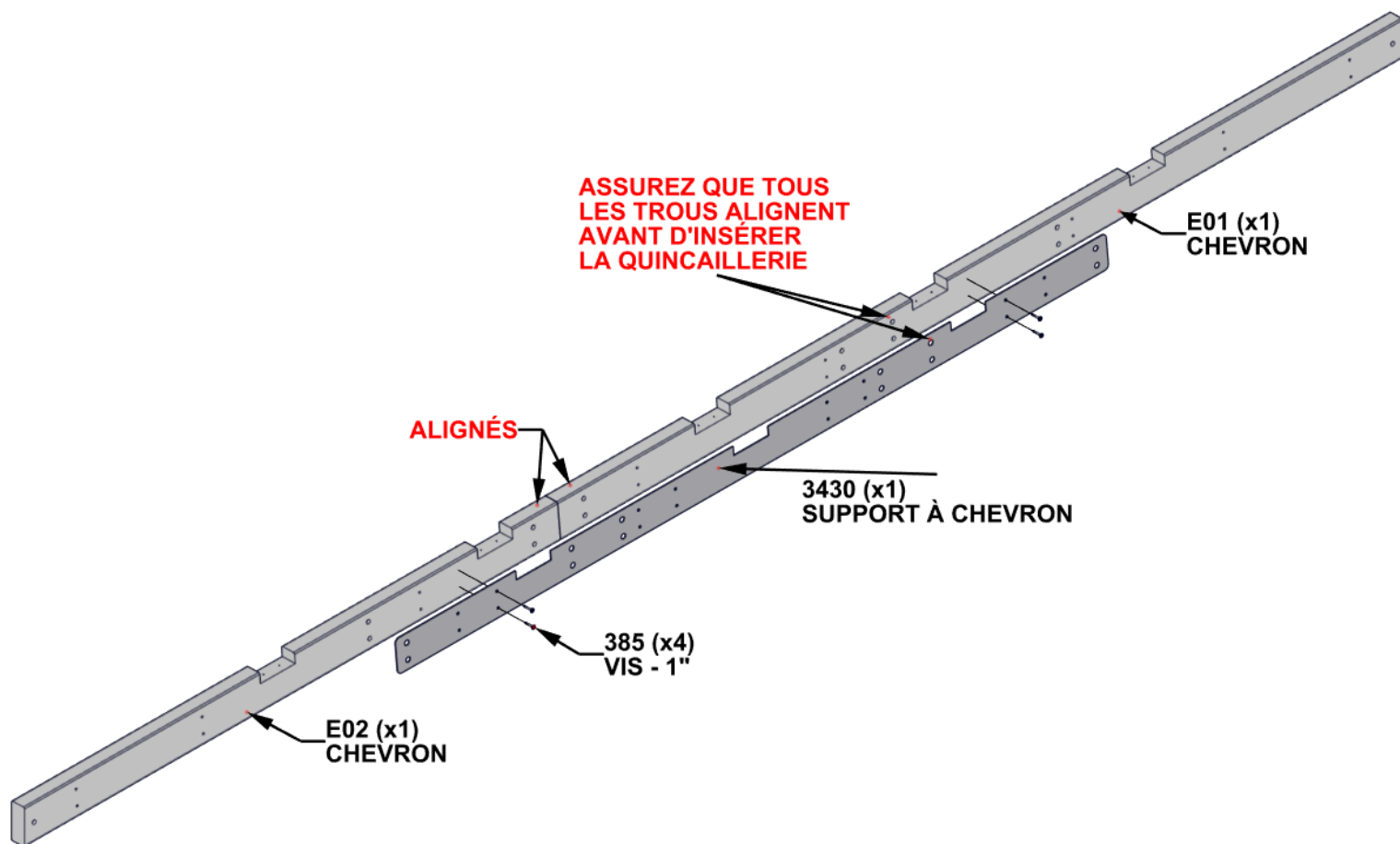

ÉTAPE 13B - ASSEMBLAGE DE CHEVRON

QTÉ	N° DE PIÈCE	DESCRIPTION
12	H100192	ECROU EN BARILLET WH 5/16X7/8 BLK
12	H100194	BOULON WH 5/16x2 1/2 BLK
12	H100199	RONDELLE D'ARRÊT EXT 12x19
12	H100198	RONDELLE D'ARRÊT EXT 8x19



E04 CHEVRON - W4L19994
(x1) 1 7/16"x3 3/8"x54 3/8" (36x86x1380)



E03 CHEVRON - W4L19993
(x1) 1 7/16"x3 3/8"x85 5/8" (36x86x2176)

ASSUREZ-VOUS QUE TOUS LES TROUS ALIGNER AVANT DE SERRER LES BOULONS

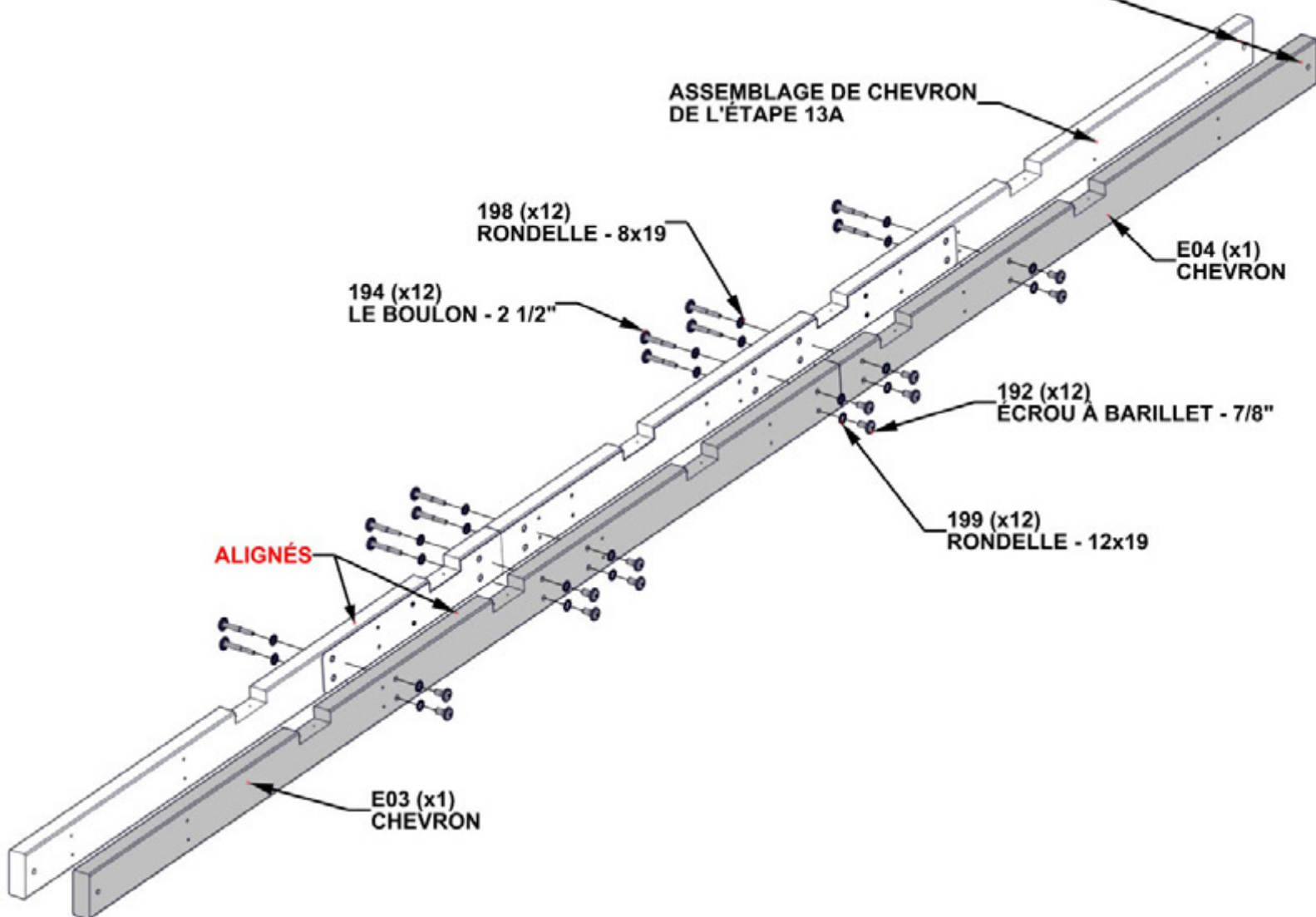

ÉTAPE 13C - ASSEMBLAGE DE CHEVRON

QTÉ	N° DE PIÈCE	DESCRIPTION
28	H100201	VIS PFH 8x2 1/2 BLK



ASSEMBLAGE DE CHEVRON DE L'ÉTAPE 13B

- APRÈS AVOIR TERMINÉ L'ÉTAPE 13C, RÉPÉTER LES ÉTAPES (13A - 13C) POUR TERMINER (6) LES ASSEMBLAGES DE CHEVRONS.

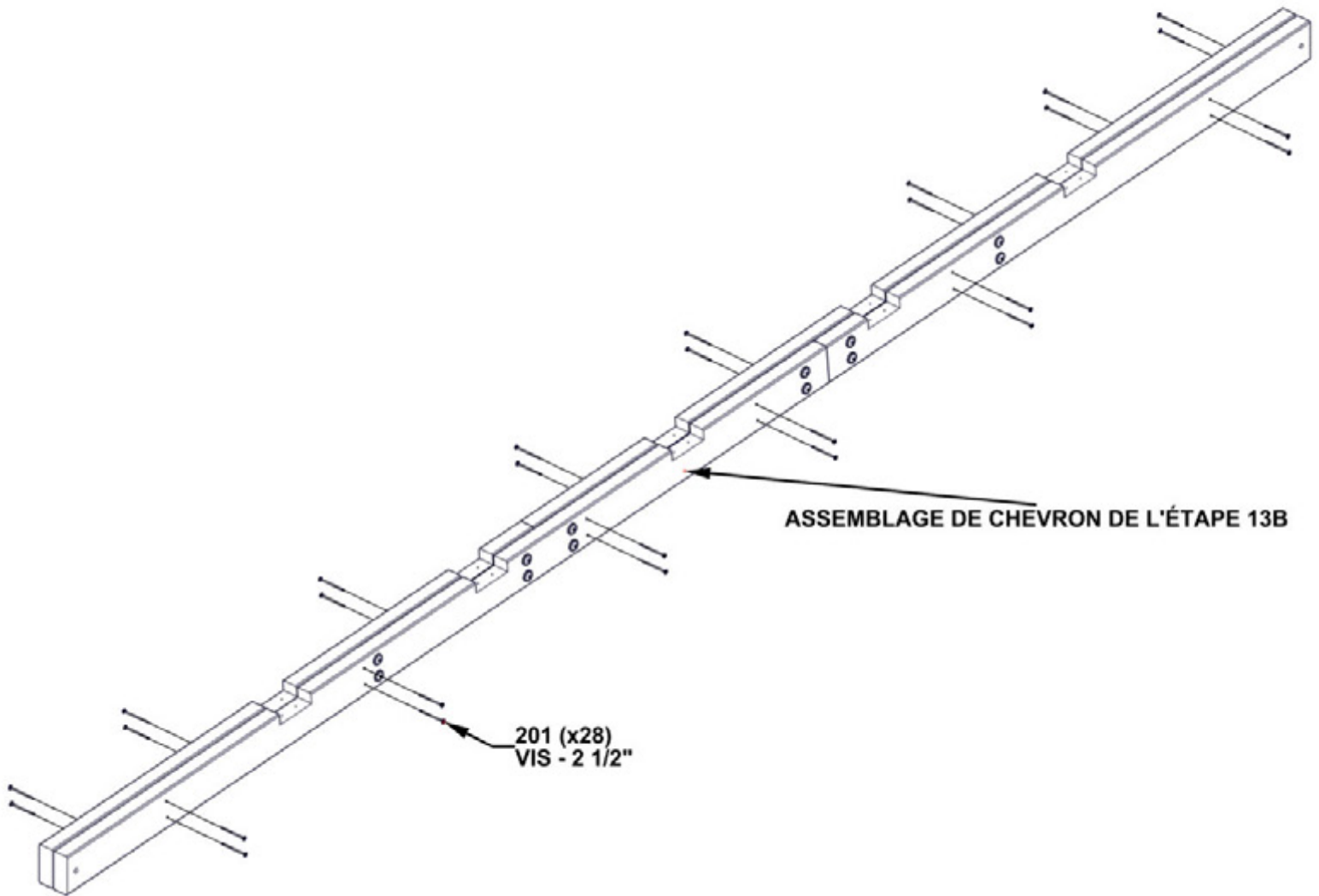

ÉTAPE 14 - ASSEMBLAGE DE GAZEBO

QTÉ	N° DE PIÈCE	DESCRIPTION
12	H100653	ÉCROU D'ARRÊT 1/4 BLK
12	H101127	BOULON WH 1/4x3-1/2 BLK
12	H100630	RONDELLE PLATE 8x19 BLK



ASSEMBLAGE DE CHEVRON DE L'ÉTAPE 13C

POUR LES CHEVRONS EXTÉRIEURS, L'ÉCROU ET LA RONDELLE D'ARRÊT SE SITUENT ENTRE LE SUPPORT DU POTEAU ET CELUI DU CHEVALET COMME INDIQUÉ.

- INSÉRER LES CHEVRONS DANS LES SUPPORTS
- FIXER LES CHEVRONS SUR SUPPORTS EN UTILISANT LA QUINCAILLERIE FOURNIE.
- ENCOCHES DANS TOUTES LES CHEVRONS SERONT FACE VERS LE HAUT.

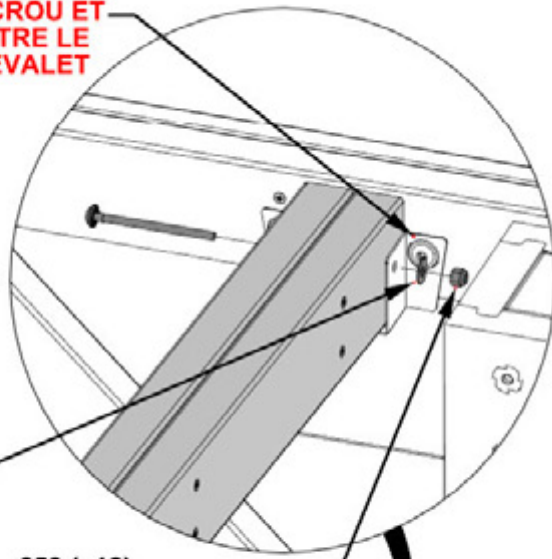
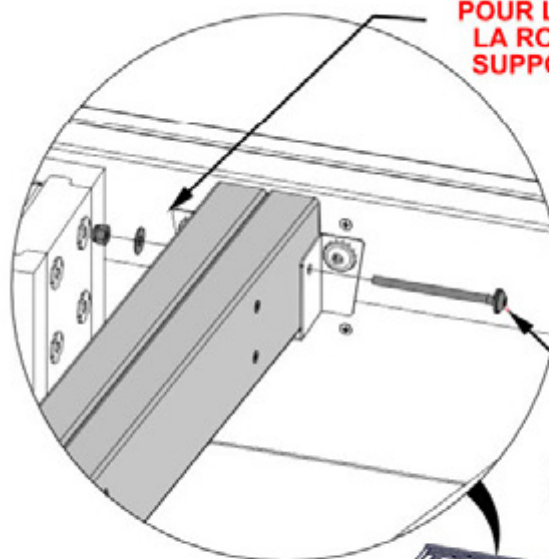

1127 (x12)
BOULON - 3-1/2"

630 (x12)
RONDELLE

653 (x12)
ECROU D'ARRÊT - 1/4"

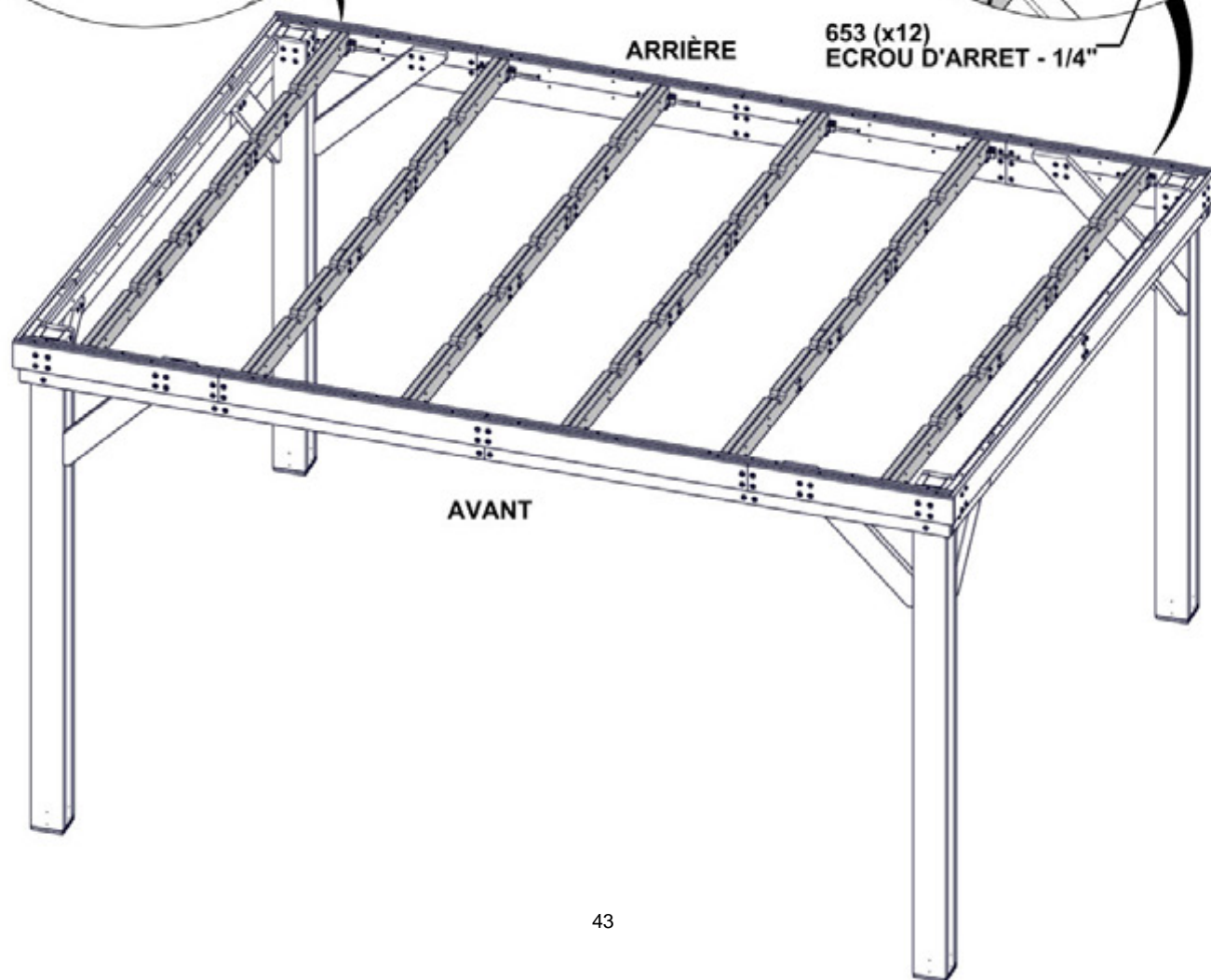

ÉTAPE 15 - ASSEMBLAGE DE GAZEBO

QTÉ	N° DE PIÈCE	DESCRIPTION
40	H100382	VIS PFH 8x1 3/4 BLK



H02 PURLIN - W4L20125
(x5) 15/16"x3 3/8"x100 13/16" (24x86x2561)

- NOTEZ L'ALTERNANCE DES POSITIONS DE PURLIN.

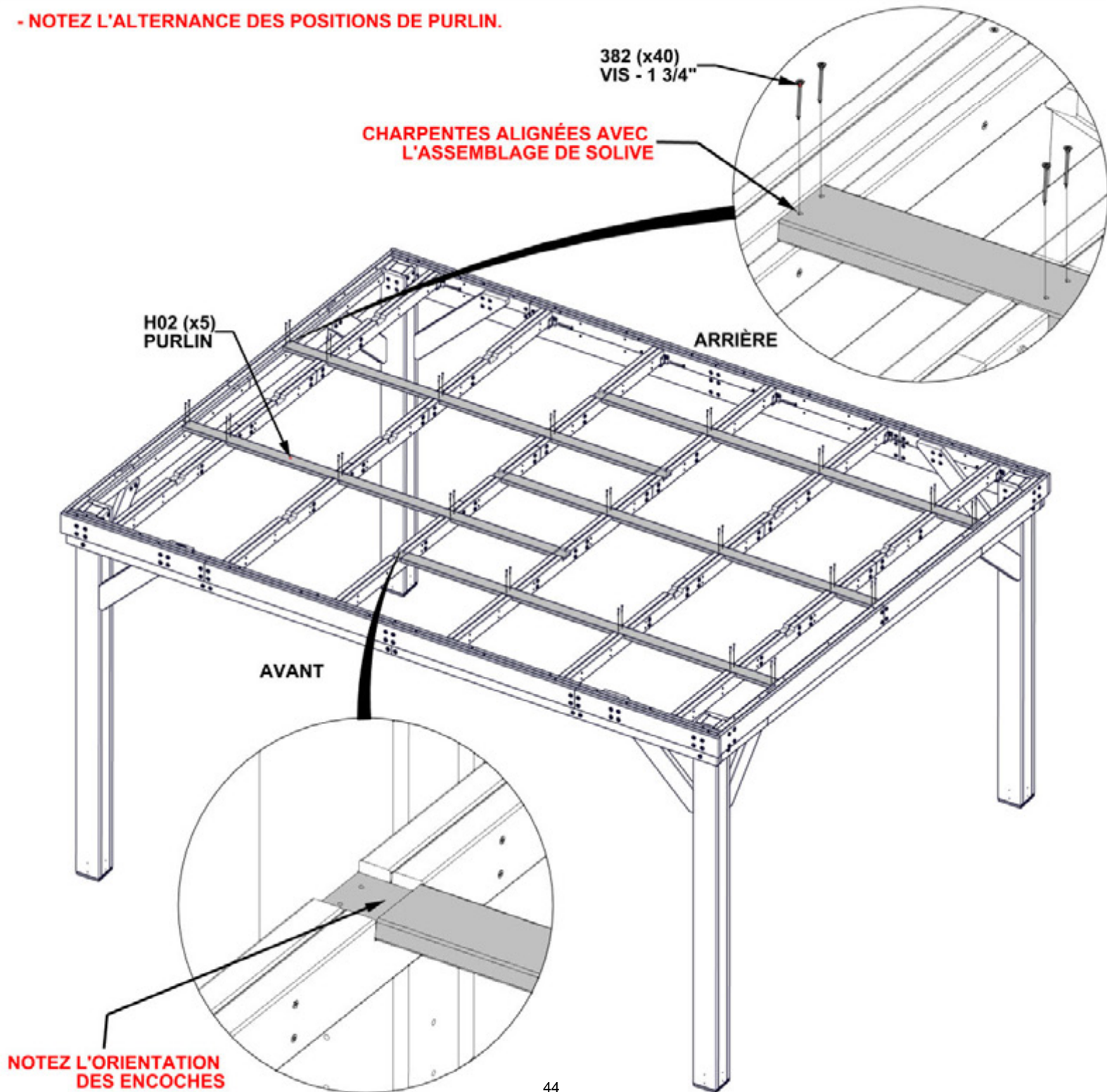

ÉTAPE 16 - ASSEMBLAGE DE GAZEBO

QTÉ	N° DE PIÈCE	DESCRIPTION
40	H100382	VIS PFH 8x1 3/4 BLK



H01 CHARPENTE- W4L20227
(x5) 15/16"x3 3/8"x71 3/16" (24x86x1809)

- NOTEZ L'ALTERNANCE DES POSITIONS DE PURLIN

382 (x40)
VIS - 1 3/4"

CHARPENTES ALIGNÉES
AVEC L'ASSEMBLAGE DE SOLIVE

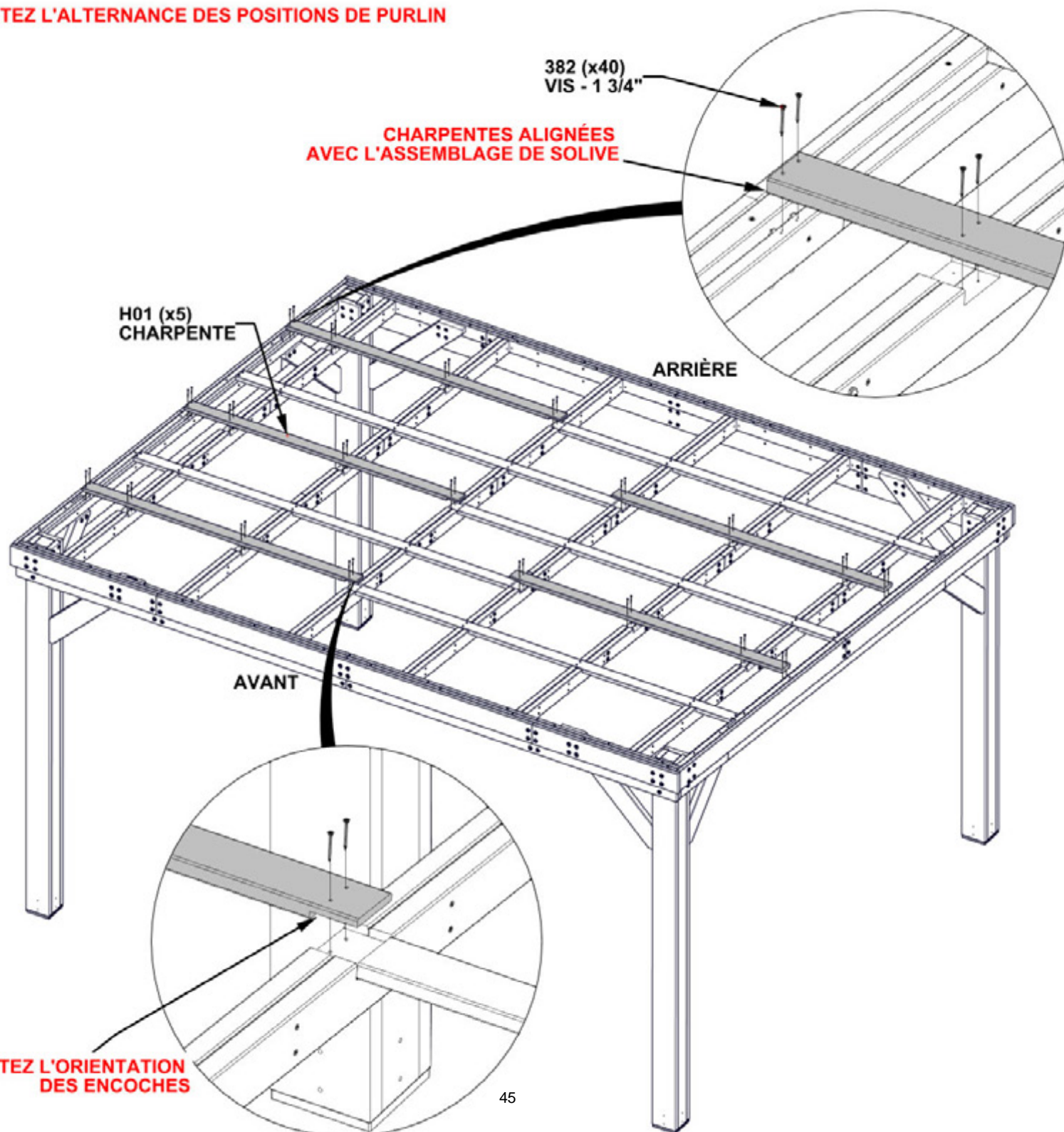

NOTEZ L'ORIENTATION
DES ENCOCHES

ÉTAPE 17A - ASSEMBLAGE DE GAZEBO

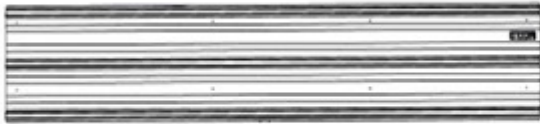

A4M04065 29GA TÔLE EN ACIER
(x1)



A4M04046 29GA TÔLE EN ACIER
(x1)



A4M04047 29GA TÔLE EN ACIER
(x5)

ATTENTION:

- LE PORT DE GANTS EST RECOMMANDÉ LORS DE LA MANIPULATION DES TÔLES EN ACIER.

- RETIRER LE FILM BLEU DES TÔLES DE TOIT.

- ORIENTEZ-LES COMME INDIQUÉ EN DESSOUS.

- COMMENCEZ EN ALIGNANT LA PREMIÈRE TÔLE AVEC LE CÔTÉ DE LA CHARPENTE, PUIS MARQUEZ OÙ CHAQUE AUTRE TÔLE SE SITUERA COMME INDIQUÉ EN DESSOUS AFIN D'ASSURER QUE LES TÔLES ALIGNERAIENT CORRECTEMENT. LA DERNIÈRE TÔLE DEVRAIT ALIGNER PROCHE AU BORD DE LA CHARPENTE.

- IL EST IMPORTANT DE MAINTENIR LE SURPLOMB DE 1/4" À L'ARRIÈRE DE L'UNITÉ AFIN QUE LES PIÈCES DE GARNITURE S'ADAPTENT CORRECTEMENT AUX ÉTAPES FUTURES.

- VEUILLEZ REGARDER L'ÉTAPE SUIVANTE POUR LES EXIGENCES DE SERRAGE.

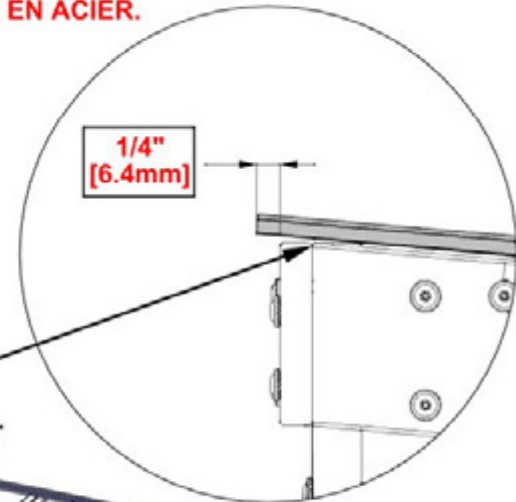

PREMIÈRE
TÔLE ALIGNÉE
AVEC LE CÔTÉ.

4065 (x1)
29GA TÔLE
EN ACIER

AVANT

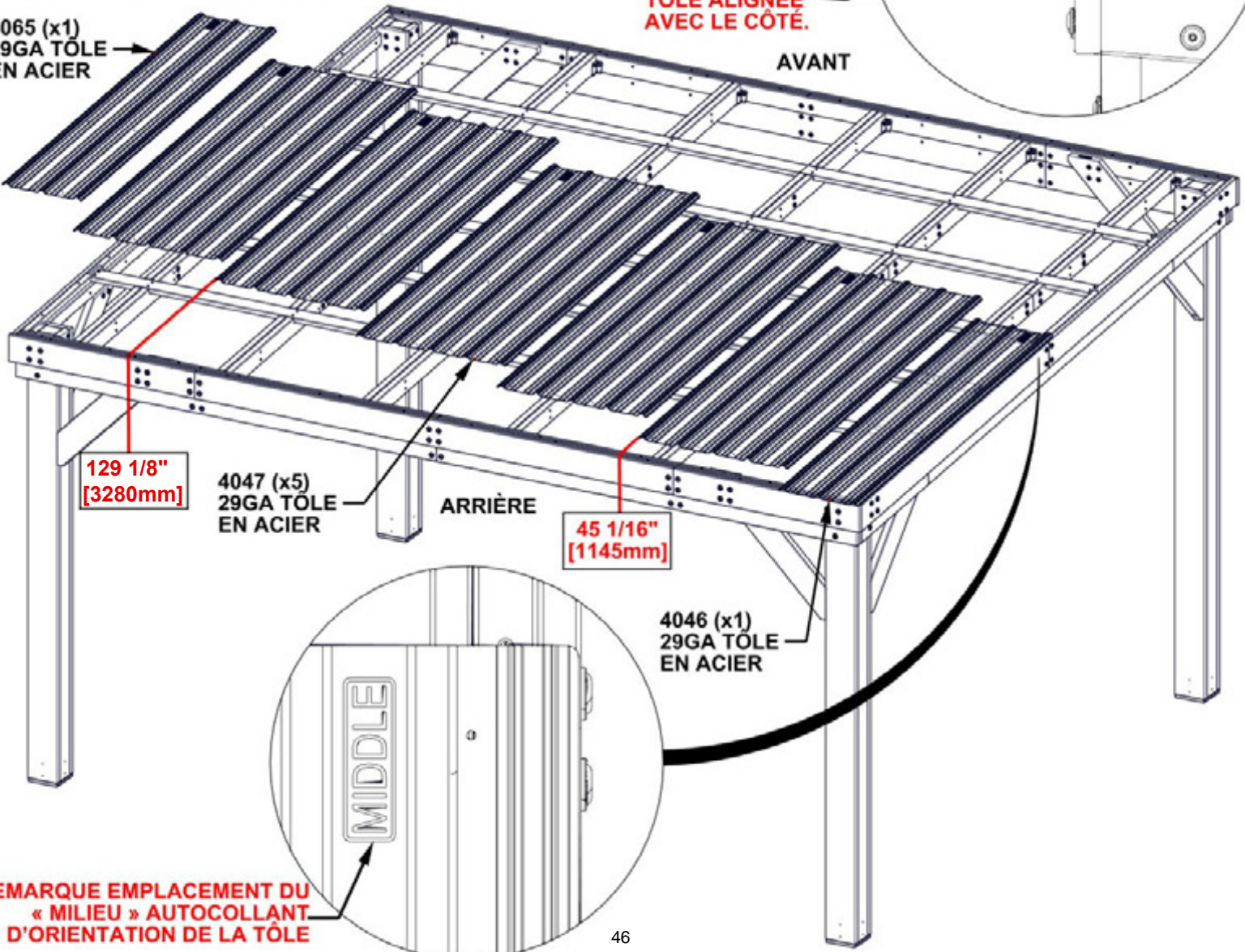

129 1/8"
[3280mm]

4047 (x5)
29GA TÔLE
EN ACIER

ARRIÈRE

45 1/16"
[1145mm]

4046 (x1)
29GA TÔLE
EN ACIER

MIDDLE

REMARQUE EMPLACEMENT DU
« MILIEU » AUTOCOLLANT
D'ORIENTATION DE LA TÔLE

ÉTAPE 17B - ASSEMBLAGE DE GAZEBO

QTÉ	N° DE PIÈCE	DESCRIPTION
48	H101117	VIS A BOIS 10-16x3/4" BLK

ATTENTION:

- LE PORT DE GANTS EST RECOMMANDÉ LORS DE LA MANIPULATION DES TÔLES EN ACIER.
- NE MONTEZ PAS SUR LE TOIT POUR FIXER LES VIS.

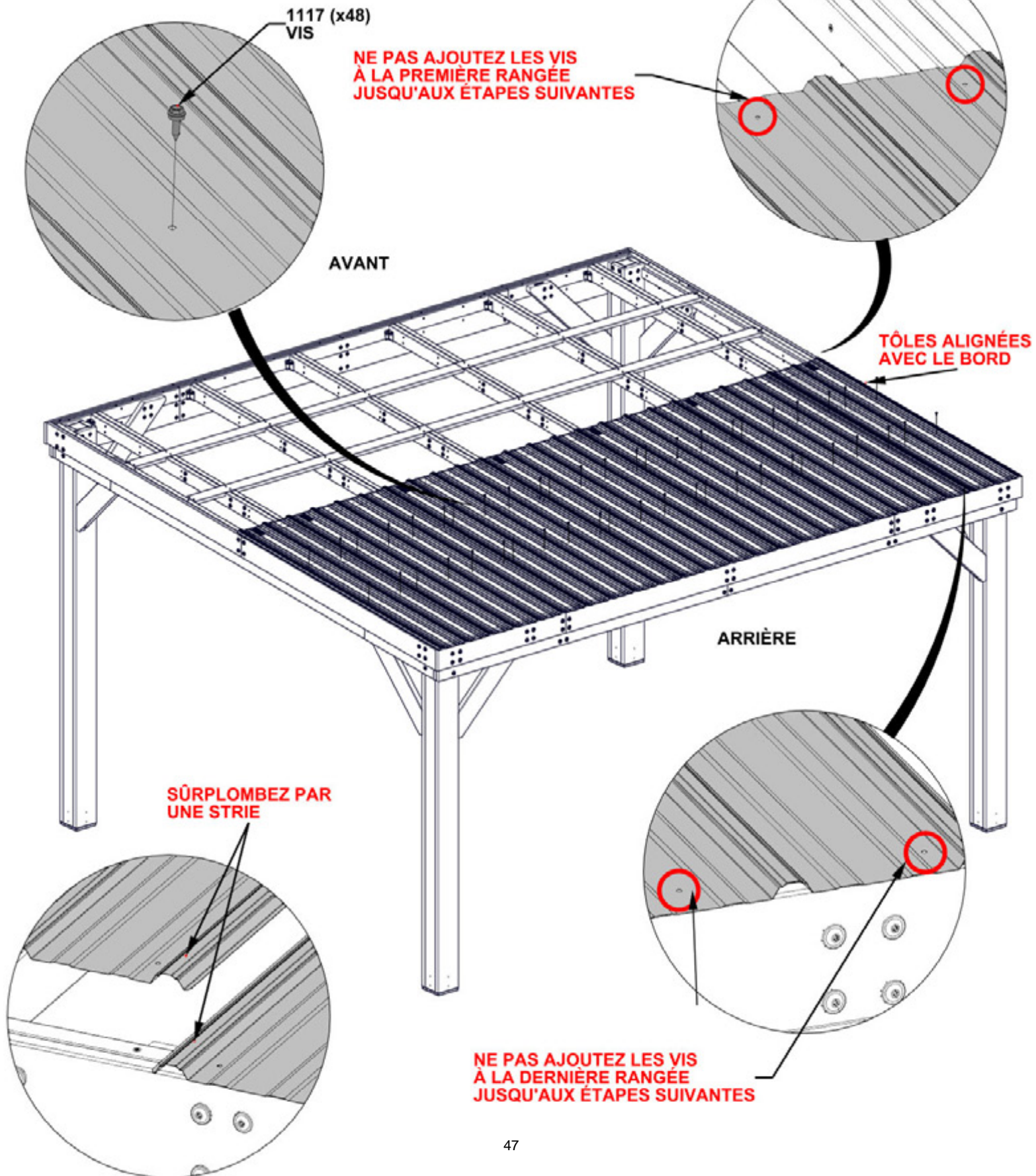

ÉTAPE 18 - ASSEMBLAGE DE GAZEBO

QTÉ	N° DE PIÈCE	DESCRIPTION
24	H101117	VIS À BOIS 10-16x3/4" BLK



A4M03429 BORD D'ÉGOUTTE
(x2)



A4M02794 JOINTURE DE
BORD D'ÉGOUTTE
(x1)

ATTENTION:

- LE PORT DE GANTS EST RECOMMANDÉ LORS DE LA MANIPULATION DES TÔLES EN ACIER.

- NE MONTEZ PAS SUR LE TOIT POUR FIXER LES VIS.

- ENLEVEZ LA COUCHE BLEUE DU BORD D'ÉGOUTTE ET DU JOINT DE BORD D'ÉGOUTTE.

- ORIENTER LE BORD D'ÉGOUTTE ET L'EMBOÎTURE DU BORD D'ÉGOUTTE COMME INDICÉ CI-DESSOUS.

- FIXER EN UTILISANT DES TROUS DANS LA TÔLE

3429 (x2)
BORD D'ÉGOUTTE

2794 (x1)
JOINTURE DE
BORD D'ÉGOUTTE

GLISSEZ LES PIÈCES DE BORD D'ÉGOUTTE VERS L'AUTRE AVANT DE LES APPUYER AU DESSOUS DES TÔLES

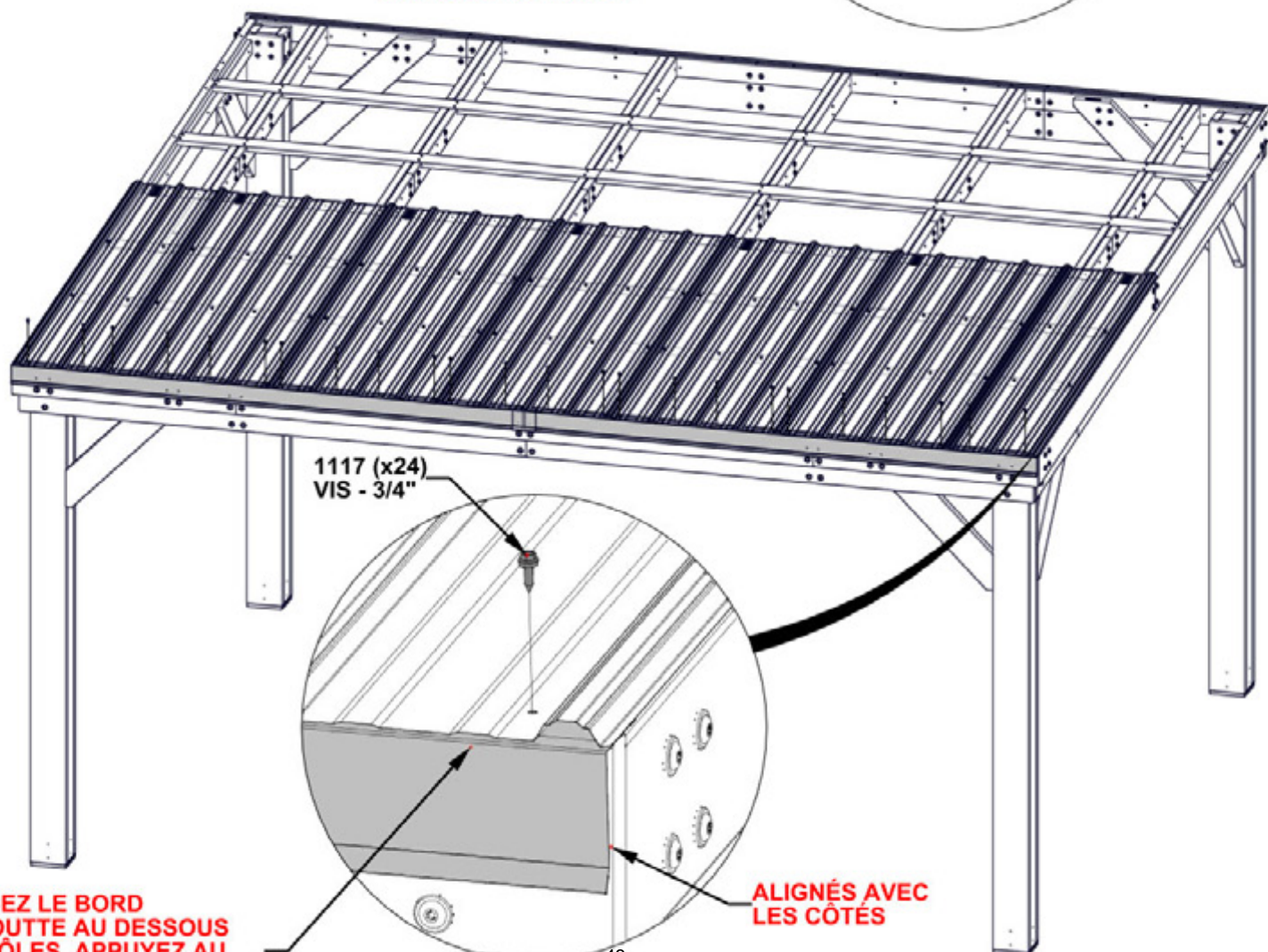
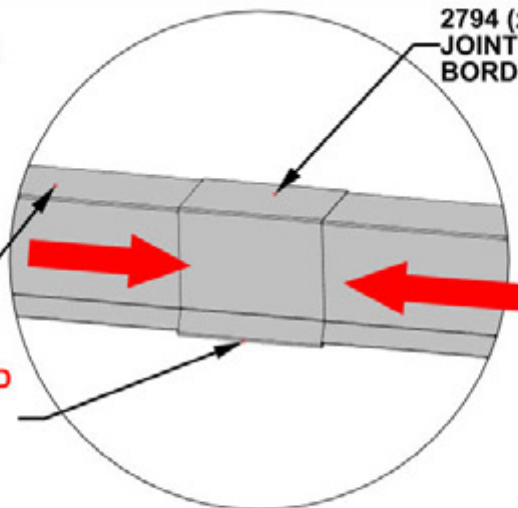

1117 (x24)
VIS - 3/4"

GLISSEZ LE BORD D'ÉGOUTTE AU DESSOUS DES TÔLES. APPUYEZ AU FOND JUSQU'IL EST ALIGNÉ AVEC L'ARRIÈRE.

ALIGNÉS AVEC
LES CÔTÉS

ÉTAPE 19 - ASSEMBLAGE DE GAZEBO



A6P00556 RUBAN ISOLANT
(x1)

556 (x1)
RUBAN ISOLANT

**ATTACHEZ LE RUBAN ISOLANT
APPROXIMATIVEMENT 24MM AU BORD
COMME MONTRÉ. APPLIQUEZ SUR TOUS
LES TÔLES AVANT D'INSTALLER LA
PROCHAINE RANGÉE DES TÔLES.**

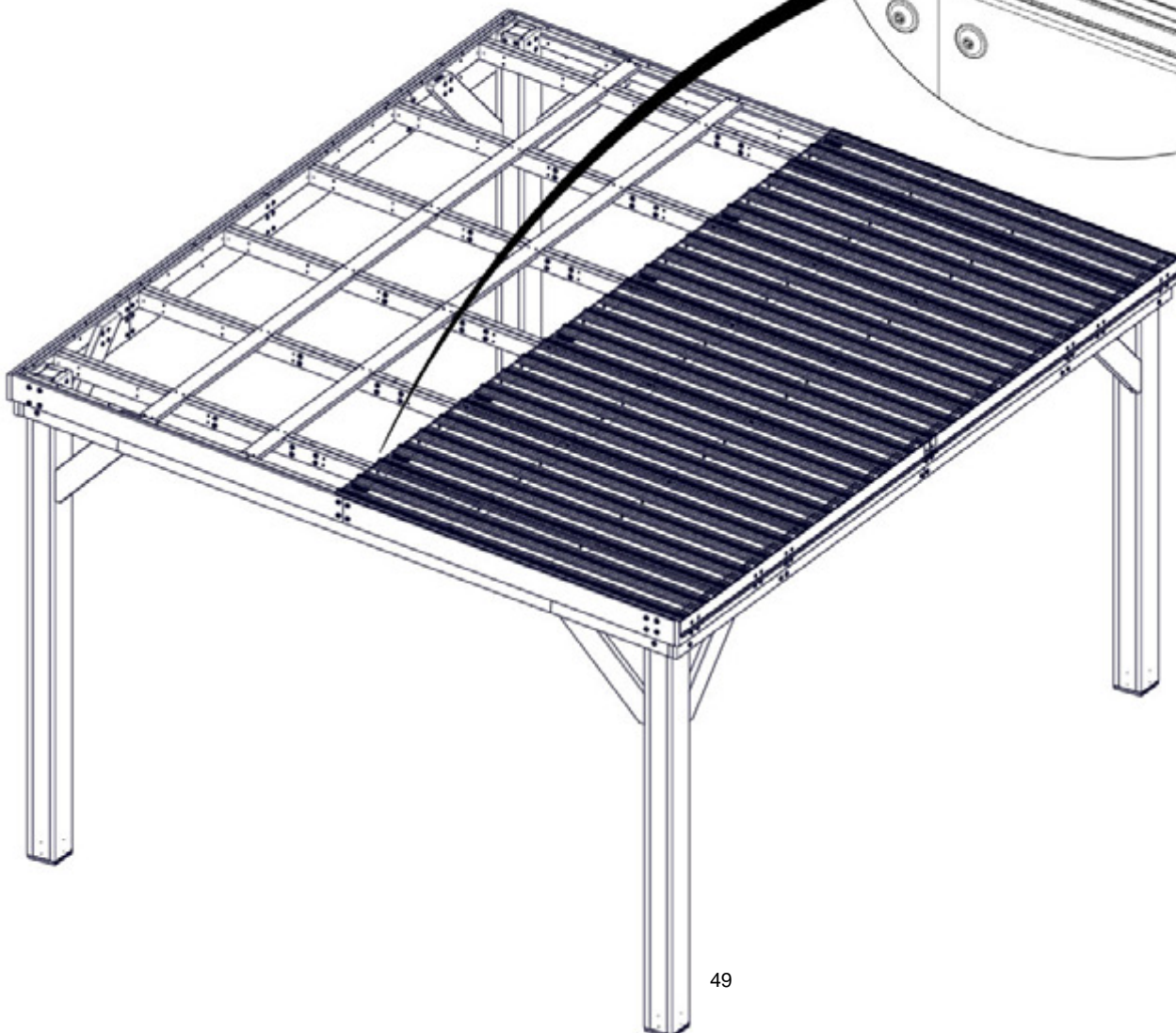
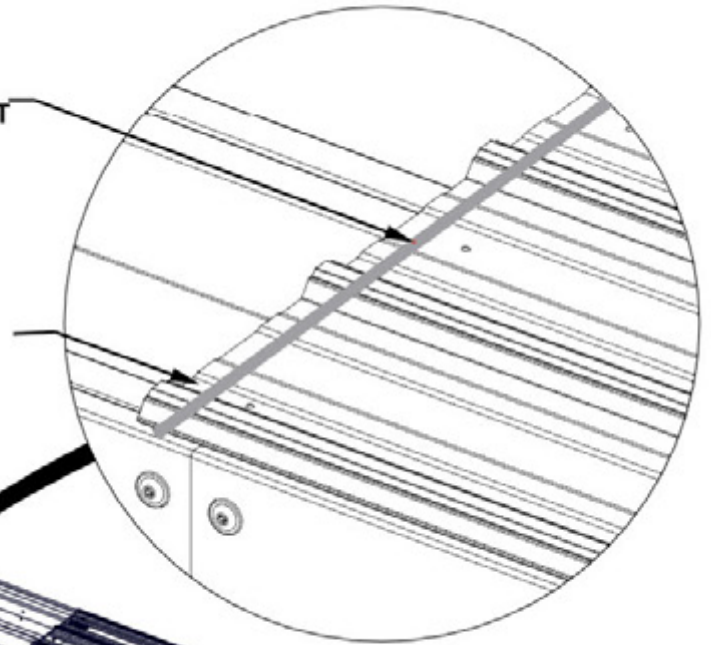

ÉTAPE 20A - ASSEMBLAGE DE GAZEBO

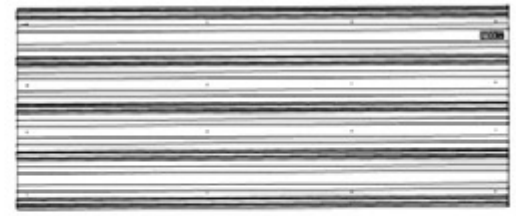

A4M04047 29GA TÔLE EN ACIER (x5)



A4M04065 29GA TÔLE EN ACIER (x1)

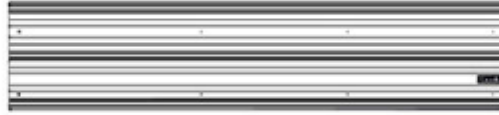

A4M04046 29GA TÔLE EN ACIER (x1)

ATTENTION:
 - LE PORT DE GANTS EST RECOMMANDÉ LORS DE LA MANIPULATION DES TÔLES EN ACIER.

- RETIRER LE FILM BLEU DES TÔLES DE TOIT.
- ORIENTEZ-LES COMME INDIQUÉ EN DESSOUS.
- COMMENCEZ EN ALIGNANT LA PREMIÈRE TÔLE AVEC LE CÔTÉ DE LA CHARPENTE, PUIS MARQUEZ OÙ CHAQUE AUTRE TÔLE SE SITUERA COMME INDIQUÉ EN DESSOUS AFIN D'ASSURER QUE LES TÔLES ALIGNERAIENT CORRECTEMENT. LA DERNIÈRE TÔLE DEVRONT ALIGNER PROCHE AU BORD DE LA CHARPENTE.
- VEUILLEZ REGARDER L'ÉTAPE SUIVANTE POUR LES EXIGENCES DE SERRAGE.

REMARQUE EMPLACEMENT DU « MILIEU » AUTOCOLLANT D'ORIENTATION DE LA TÔLE

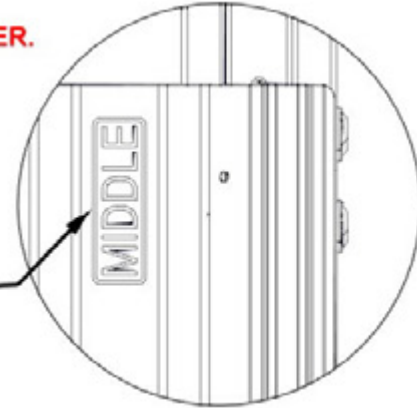

ALIGNER LES TROUS AVEC LES TÔLES DÉJÀ INSTALLÉES

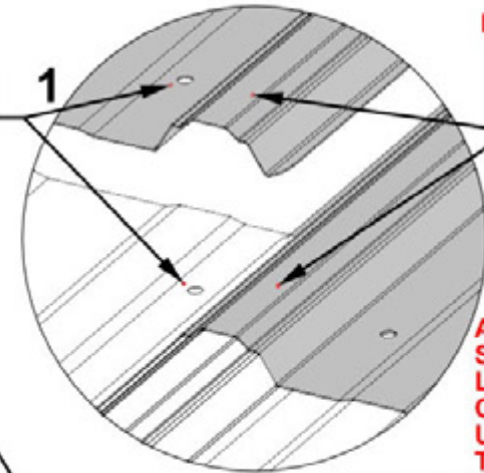

SÛRPLOMBEZ PAR UNE STRIE

2

APRÈS LES TROUS SONT ALIGNÉS, UTILISEZ LA TÔLE SUPÉRIEURE COMME NIVEAU AT FORER UN TROU À 3MM DANS LA TÔLE INFÉRIEURE

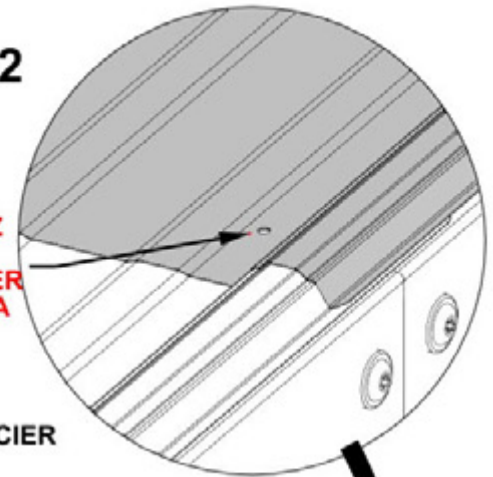

4046 (x1)
29GA
TÔLE EN ACIER

129 1/8"
[3280mm]

4047 (x5)
29GA TÔLE EN ACIER

AVANT

45 1/16"
[1145mm]

4065 (x1)
TÔLE EN ACIER

ARRIÈRE

ÉTAPE 20B - ASSEMBLAGE DE GAZEBO

QTÉ	N° DE PIÈCE	DESCRIPTION
96	H101117	VIS À BOIS 10-16x3/4" BLK

ATTENTION:

- LE PORT DE GANTS EST RECOMMANDÉ LORS DE LA MANIPULATION DES TÔLES EN ACIER.
- NE MONTEZ PAS SUR LE TOIT POUR FIXER LES VIS.
- FIXEZ ET SERREZ COMPLÈTEMENT TOUTES LES VIS SUR CHAQUE TÔLE AVANT DE FIXER LA SUIVANTE. IL PEUVENT ÊTRE NÉCESSAIRE DE DÉPLACER LES TÔLES AFIN D'ACCÉDER AUX TOUTES LES VIS. VEUILLEZ RENCONFIRMEZ L'ALIGNEMENT ET LES MESUREMENTS DE L'ÉTAPE PRÉCÉDENTE SI UNE TÔLE EST DÉPLACÉE

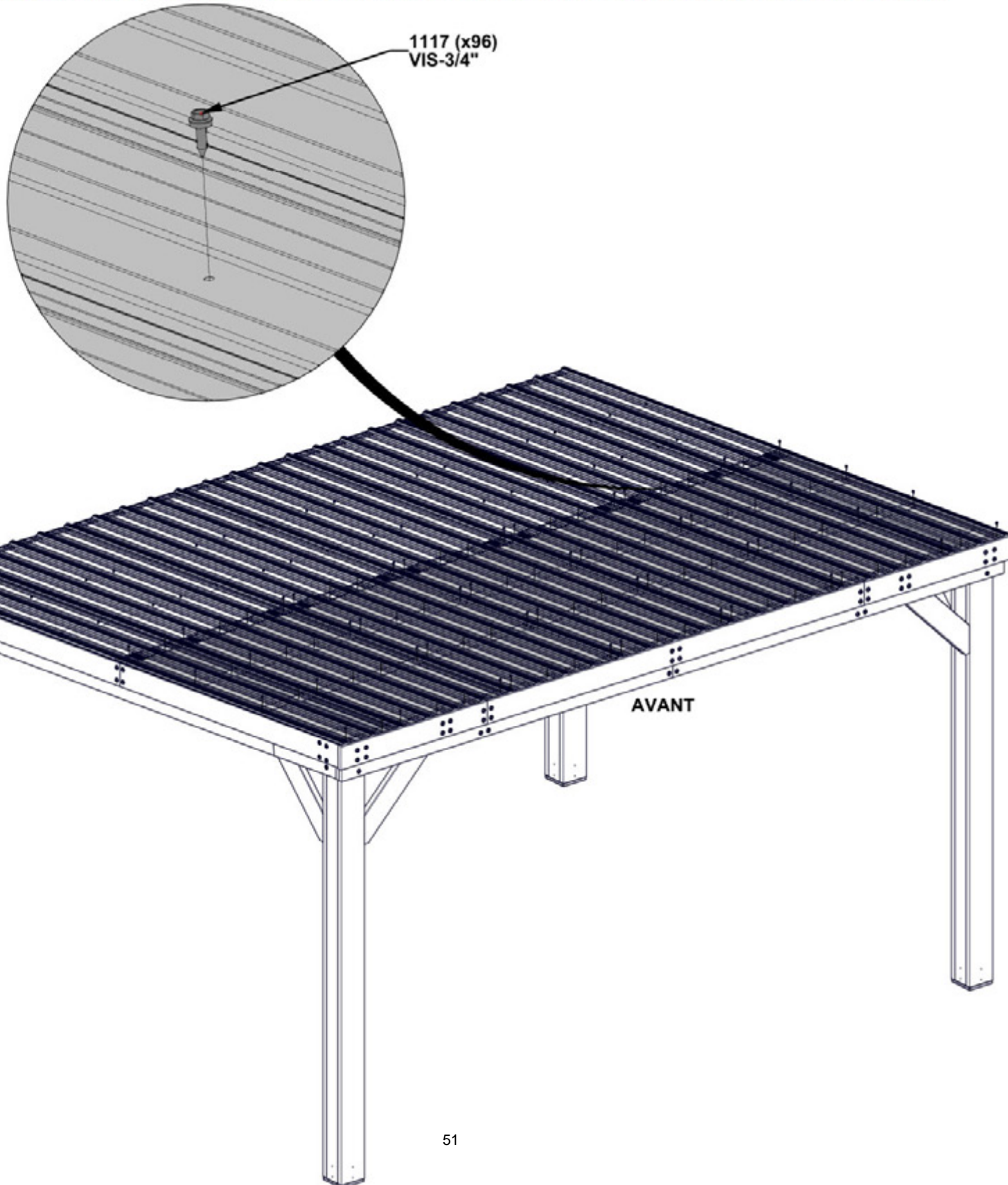

ÉTAPE 21 - ASSEMBLAGE DE GAZEBO

QTÉ	N° DE PIÈCE	DESCRIPTION
12	H101116	VIS AUTOTARAUDEUSE 1/4 x 1

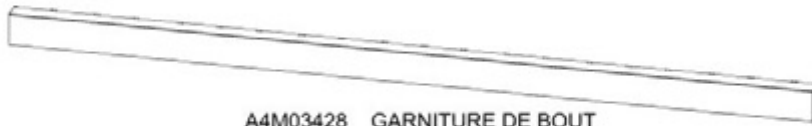

A4M03428 GARNITURE DE BOUT
(x2)



A4M02734 JOINTURE DE GARNITURE
(x1)



A4M02735 JOINTURE DE GARNITURE DE COIN D
(x1)



A4M02736 JOINTURE DE GARNITURE DE COIN G
(x1)

WARNING: GLOVES ARE RECOMMENDED WHEN HANDLING STEEL ROOF SHEETS.

- ENLEVEZ LA COUCHE PROTECTRICE BLEUE DE LA GARNITURE DE BORD, LA JOINTURE DE GARNITURE ET LA JOINTURE DE COIN.
- ORIENTEZ LA GARNITURE ET LA JOINTURE COMME MONTRE AU-DESSOUS.
- GLISSEZ LA GARNITURE DANS LES JOINTURES.
- GLISSEZ LES PIÈCES DE GARNITURE DANS LES JOINTURES. ATTACHEZ LES JOINTURES DE COIN EN GLISSANT SUR LA GARNITURE DE BORD. INSÉREZ LES VIS COMME INDiqué EN DÉTAIL.

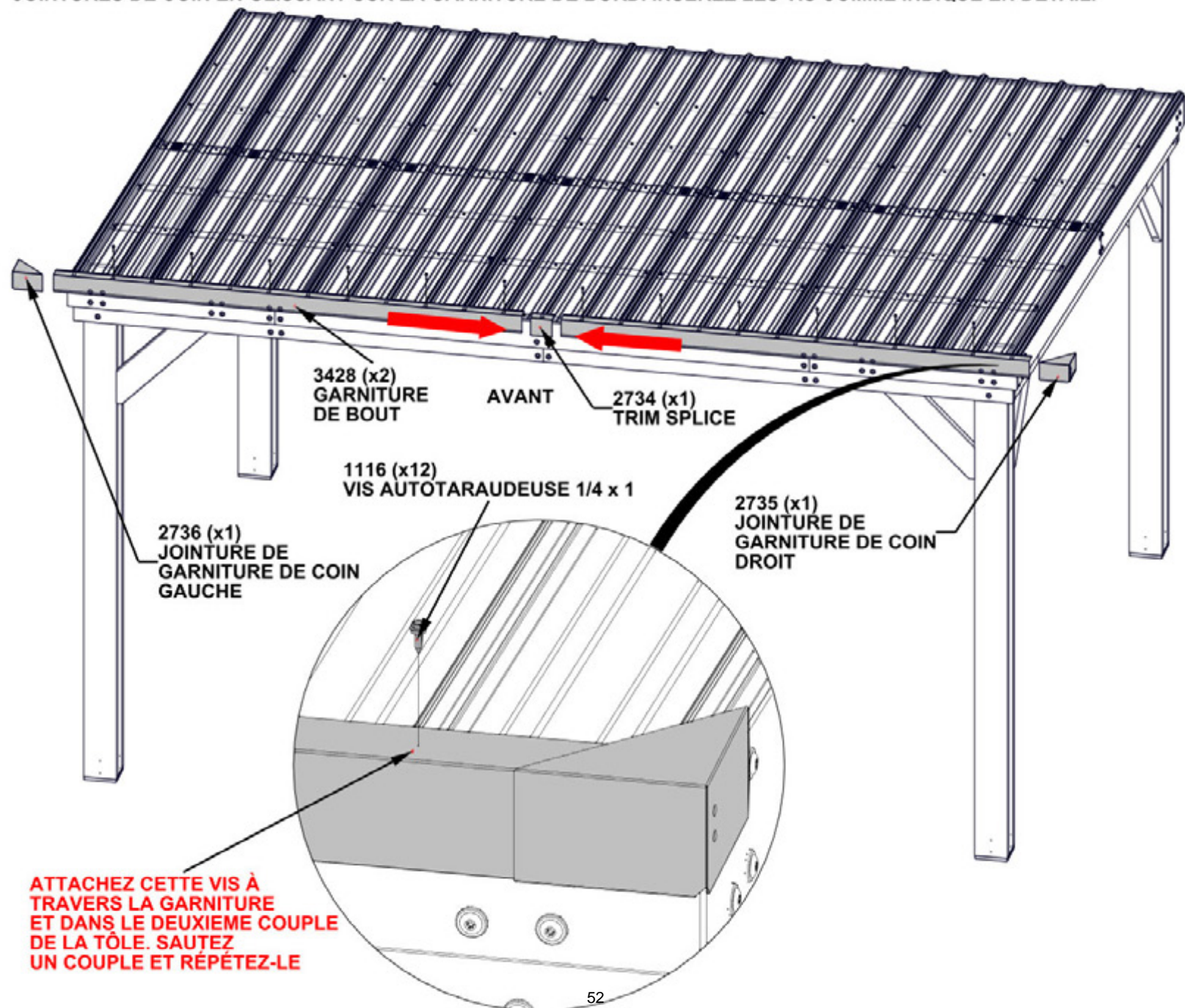

ATTACHEZ CETTE VIS À TRAVERS LA GARNITURE ET DANS LE DEUXIEME COUPLE DE LA TÔLE. SAUTEZ UN COUPLE ET RÉPÉTEZ-LE

ÉTAPE 22 - ASSEMBLAGE DE GAZEBO

QTÉ	N° DE PIÈCE	DESCRIPTION
16	H101116	VIS AUTOTARADEUSE 1/4 x 1



A4M04045 GARNITURE DE BORD
(x4)



A4M02734 GARNITURE DE JOINTURE
(x2)

AVERTISSEMENT: LE PORT DE GANTS EST RECOMMANDÉ LORS DE LA MANIPULATION DES TÔLES EN ACIER.

- ENLEVEZ LA COUCHE PROTECTRICE BLEUE DE LA GARNITURE DE BORD, LA JOINTURE DE GARNITURE ET LA JOINTURE DE COIN.
- ORIENTEZ LA GARNITURE ET LA JOINTURE COMME MONTRE AU-DESSOUS. GLISSEZ LA GARNITURE DANS LES JOINTURES.
- ALIGNEZ LA DERNIÈRE PIÈCE AVEC LE BORD D'ÉGOUTTE. LES VIS VONT À TRAVERS LA GARNITURE DANS LE COUPLE AUX LIEUX APPROXIMATIFS MONTRÉS.

- RÉPÉTEZ SUR L'AUTRE CÔTÉ.

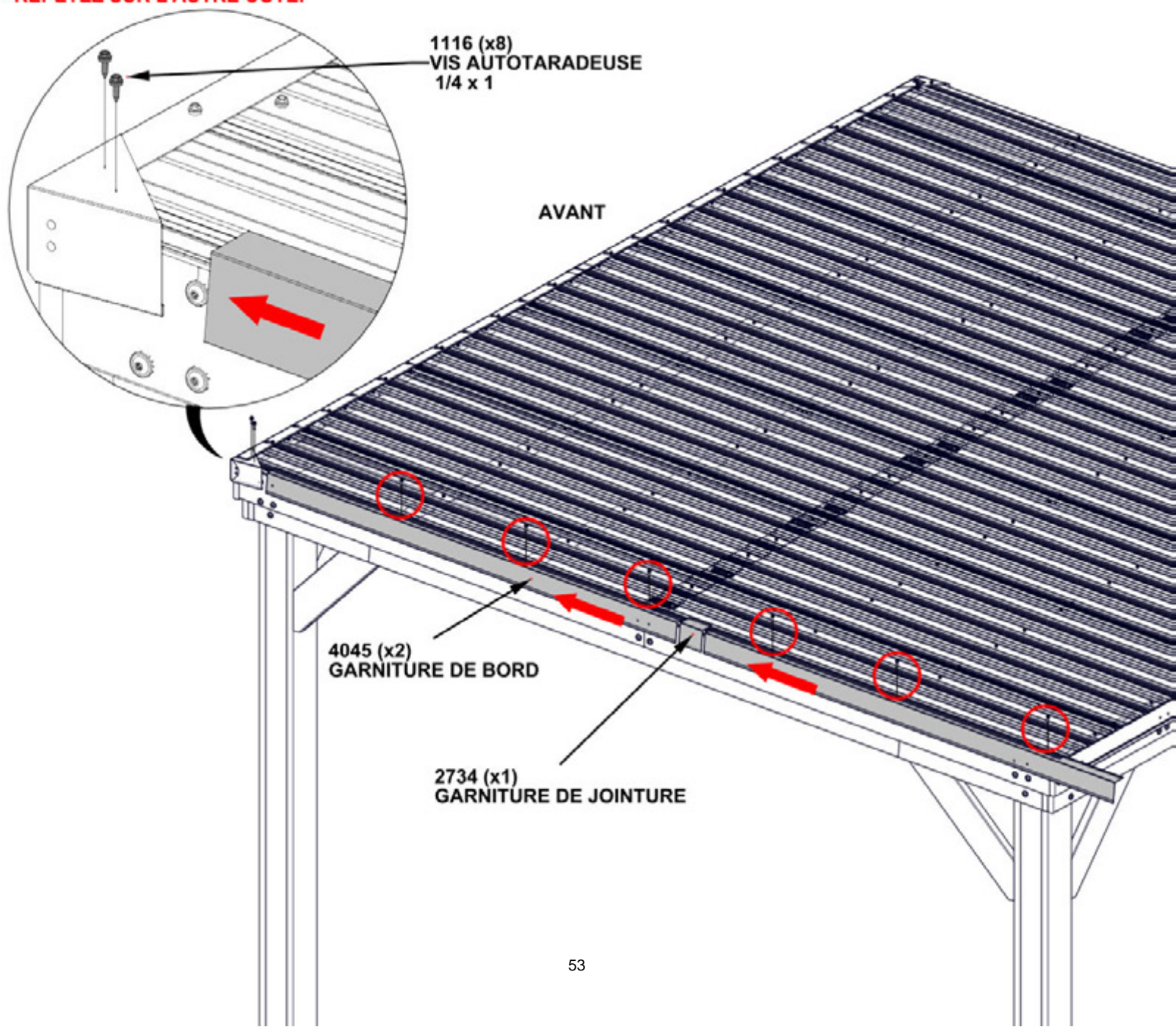

1116 (x8)
VIS AUTOTARADEUSE
1/4 x 1

AVANT

4045 (x2)
GARNITURE DE BORD

2734 (x1)
GARNITURE DE JOINTURE

ÉTAPE 23 - ASSEMBLAGE DE GAZEBO

QTÉ	N° DE PIÈCE	DESCRIPTION
32	H100471	TIREFOND WH 5/16x1 1/2 BLK

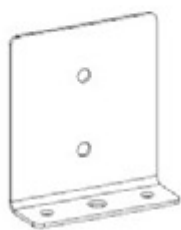

A4M00977 PLAQUE D'ANCRAGE DE POTEAU
(x8)

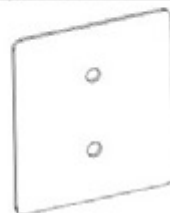

A4M00978 PLAQUE DE POTEAU
(x8)

- LES PLAQUES D'ANCRAGE DE POTEAU 977 S'INSTALLENT À L'EXTÉRIEUR DU POTEAU COMME INDIQUÉ.
- LES PLAQUES DE POTEAU 978 S'INSTALLENT À L'INTÉRIEUR DU POTEAU COMME ILLUSTRÉ.

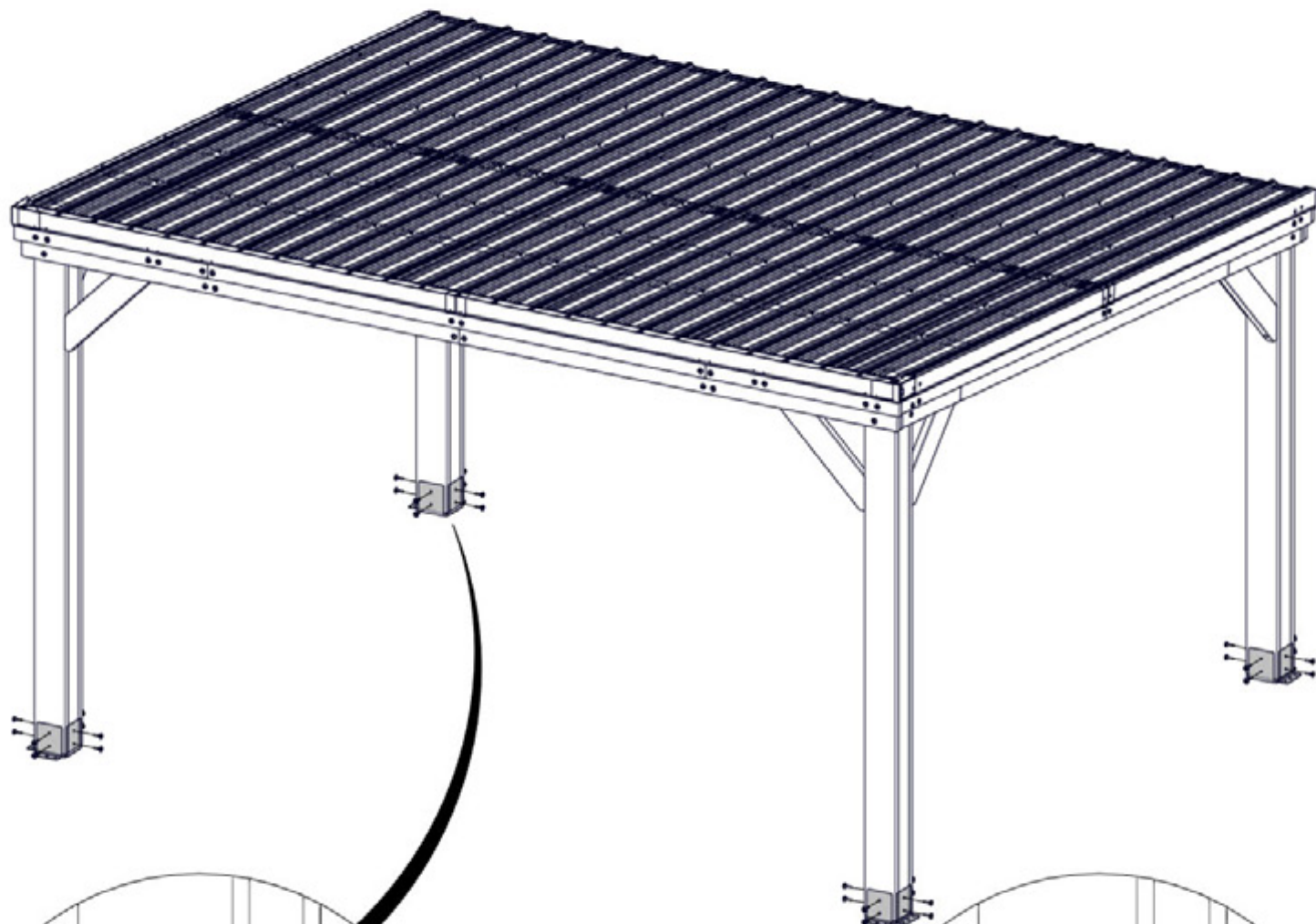

ALIGNEZ CHAQUE PLAQUE AVEC LES TROUS PILOTES DANS LES POTEAUX

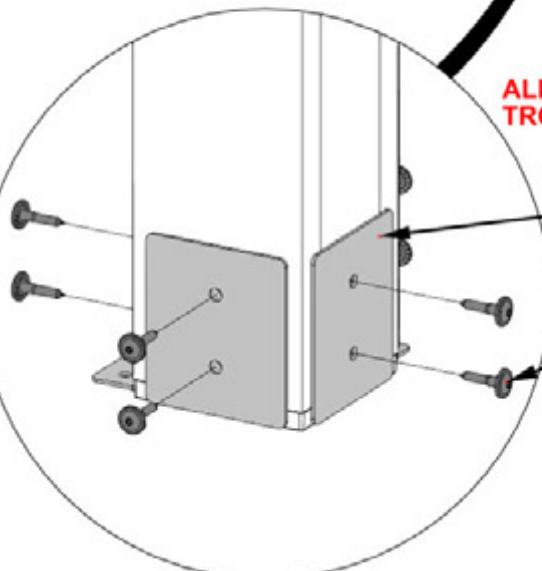

978 (x8)
PLAQUE DE POTEAU

471 (x32)
TIRE-FOND - 1 1/2"

977 (x8)
PLAQUE D'ANCRAGE DE POTEAU

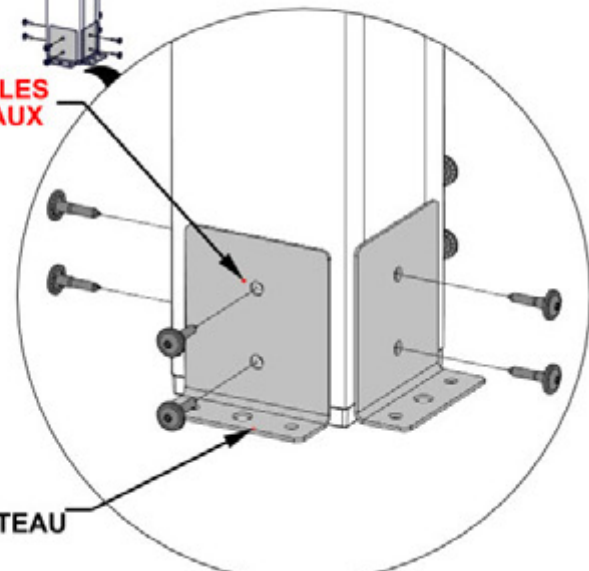

ÉTAPE 24 - ASSEMBLAGE DE GAZEBO

QTÉ	N° DE PIÈCE	DESCRIPTION
4	H100202	VIS PWH 8x5/8 BLK



A4M02158 ÉTIQUETTE LOGO BYD
(x1)

- METTEZ L'ÉTIQUETTE LOGO BYD AU LIEU APPROXIMATIF COMME INDIQUÉ.

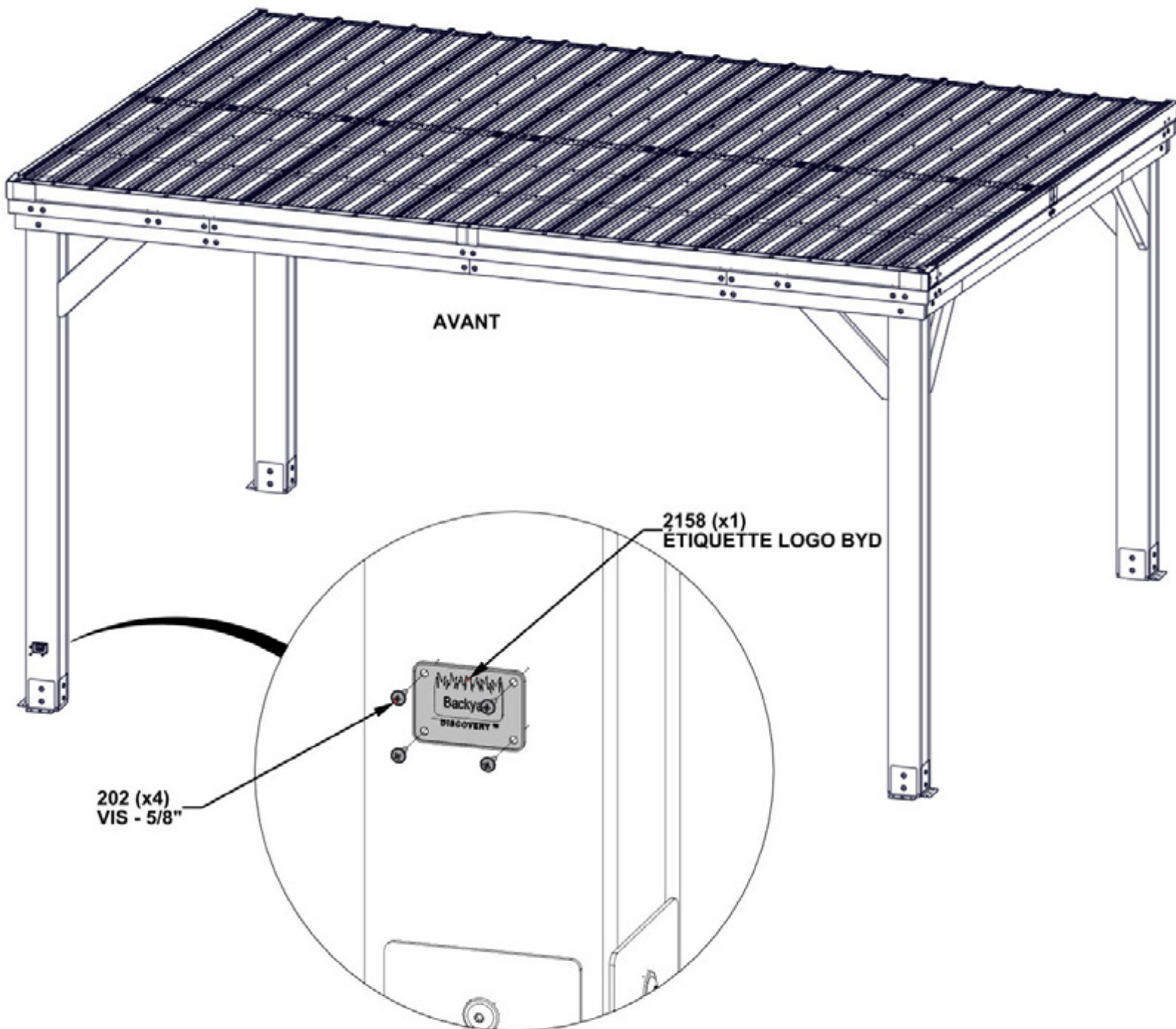

ÉTAPE 25 - ASSEMBLAGE DE GAZEBO

QTÉ	N° DE PIÈCE	DESCRIPTION
16	H100630	RONDELLE PLATE 8x19 BLK
16	H100120	VIS A BETON 1/4"x2"

LE FABRICANT RECOMMANDE UNE INSTALLATION SUR UNE SURFACE EN BÉTON OU DES BLOCS DE POTEAU EN BÉTON COMME INDIQUÉ CI-DESSOUS.

POUR L'INSTALLATION SUR UN PLANCHER-TERRASSE EN BOIS, VOUS DEVEZ VEILLER À CE QU'UN SUPPORT STRUCTUREL AMPLE SOIT PRÉSENT SOUS LE PLANCHER. QUINCAILLERIE NON INCLUSE POUR LA FIXATION DU PLANCHER-TERRASSE.

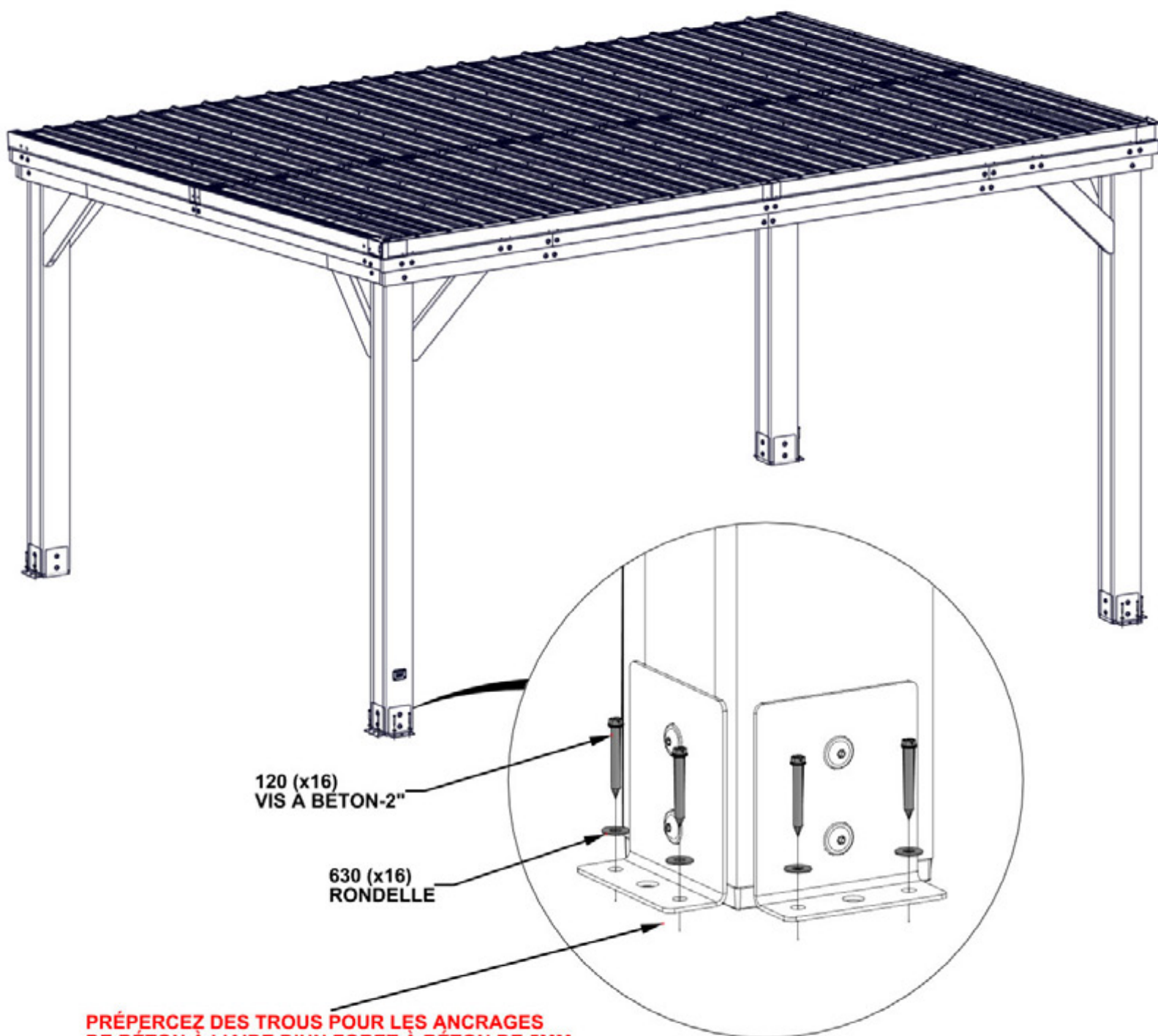

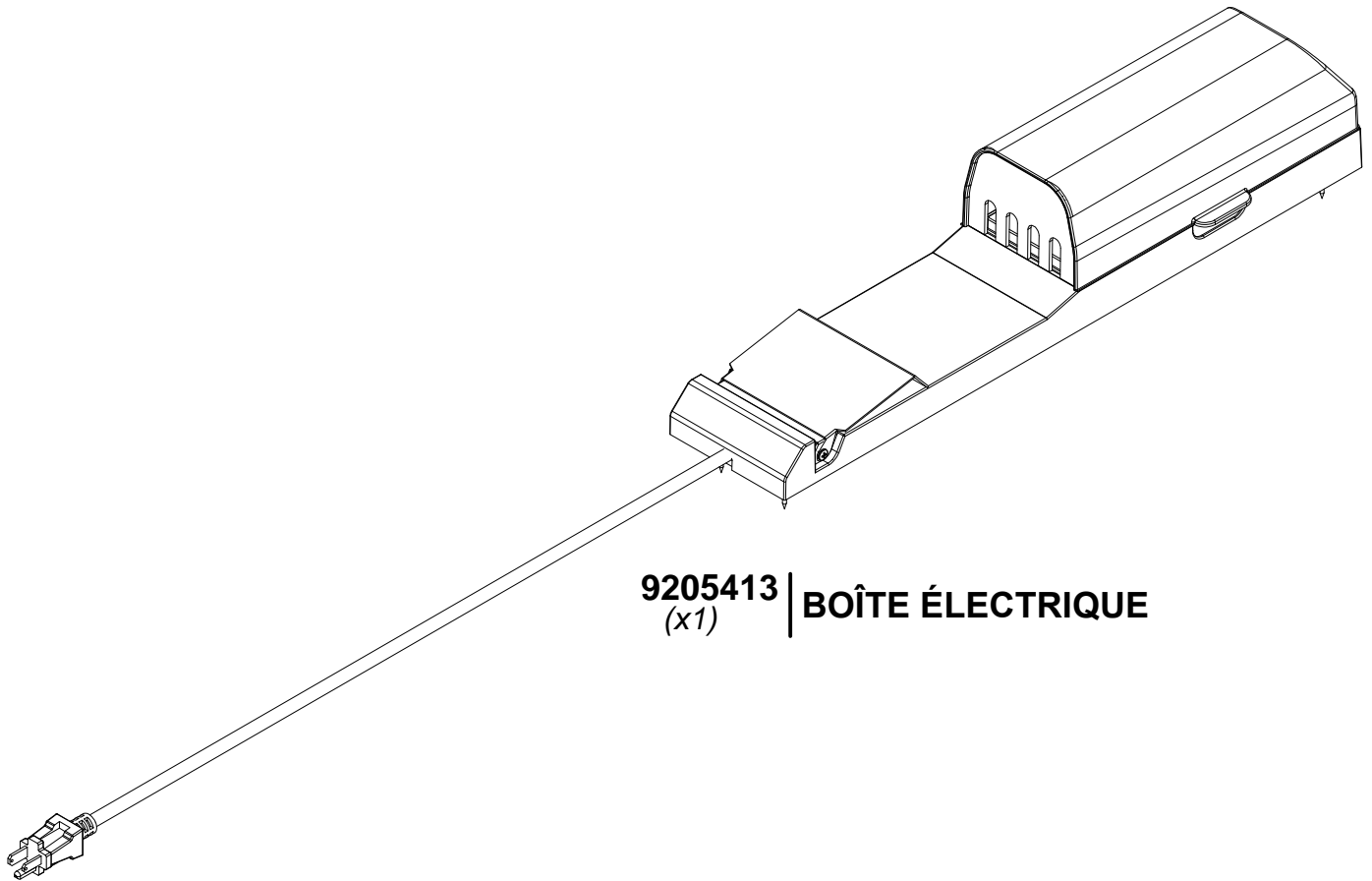

9205413 | **BOÎTE ÉLECTRIQUE**
(x1)

POUR L'INSTALLATION DE LA BOÎTE DE MULTIPRISE
VEUILLEZ REFERRER AUX INSTRUCTIONS FOURNIES AVEC
LE KIT D'INSTALLATION. INSTALLEZ SUR TOUT POTEAU
EXTÉRIEUR DÉSIRÉ. VEUILLEZ SUIVRE LES INSTRUCTIONS
POUR UN INSTALLATION CORRECTE.