



Fabricado por:
Backyard Discovery
3305 Airport Drive, Pittsburg, KS 66762
800-856-4445

Centro de Negocios Basepoint: Rivermead Drive, Westlea, Swindon SN5 7EX Teléfono: 0800-118-2476
J.P. Coenstraat 7, The Bridge, The Hague, 2595 WP, Países Bajos. Teléfono: 0800-567-8990

Pérgola de 12x10 con lamas

MODELO N.º : 2407053D



ADVERTENCIA

Cáncer y daño reproductivo
www.P65Warnings.ca.gov

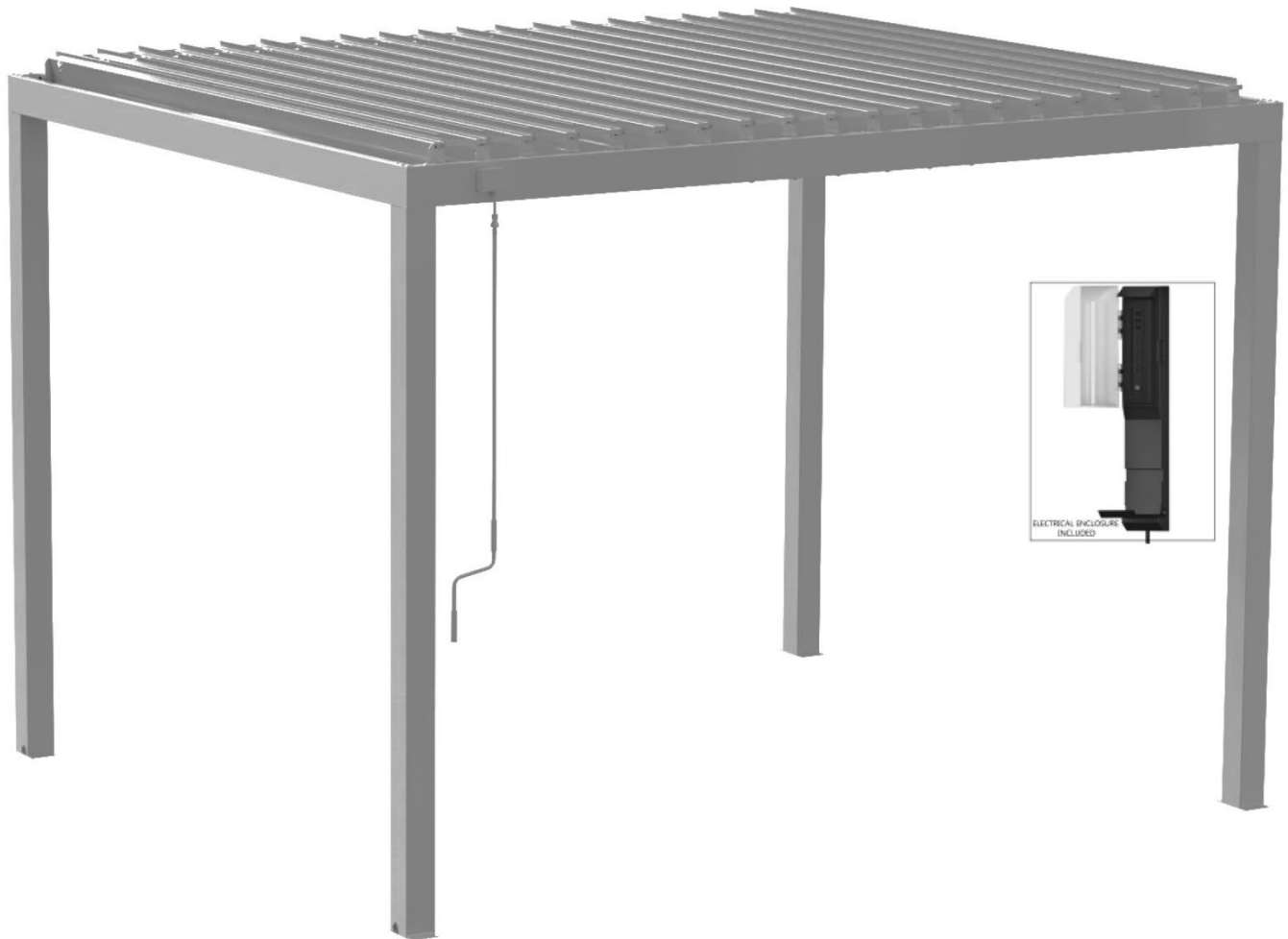

Visite www.backyarddiscovery.com

Para obtener el manual de montaje más actualizado, registrar el producto o pedir piezas de repuesto. *Para obtener instrucciones en español, visite www.backyarddiscovery.com*



INSTRUCCIONES
PASO A PASO
INTERACTIVAS SIMPLES EN 3D
DESCARGUE LA APLICACIÓN GRATUITA



MANUAL DEL PROPIETARIO: DIMENSIONES BÁSICAS DE INSTALACIÓN Y NOTAS DE MONTAJE

Es de vital importancia que comience con la colocación y nivelación de los cimientos, la losa de hormigón o la plataforma para fijar su estructura.

- Preste mucha atención a los elementos necesarios para cada paso. Asegúrese de utilizar las piezas correctas en cada paso.
- De lo contrario, el montaje será ineficiente.
- Recuerde verificar los servicios subterráneos y los cables eléctricos aéreos.

Se proporcionan soportes de columnas con su estructura, lo que le permite instalar la estructura de forma permanente en una superficie de madera u hormigón nueva o preexistente. **Consulte las Instrucciones de anclaje para obtener más detalles y recomendaciones.**

- Se incluyen las piezas necesarias para unir los soportes de columna a la estructura.
- Se incluyen las piezas necesarias para montar la estructura permanentemente en una superficie de hormigón.
- Las piezas necesarias para montar la estructura permanentemente en una plataforma de madera NO están incluidas y deberán comprarse por separado. Debe asegurarse de que haya un amplio soporte estructural debajo de la plataforma antes de realizar la fijación permanente.

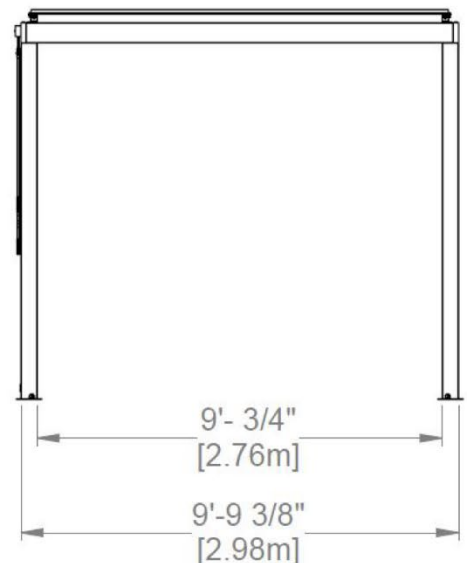
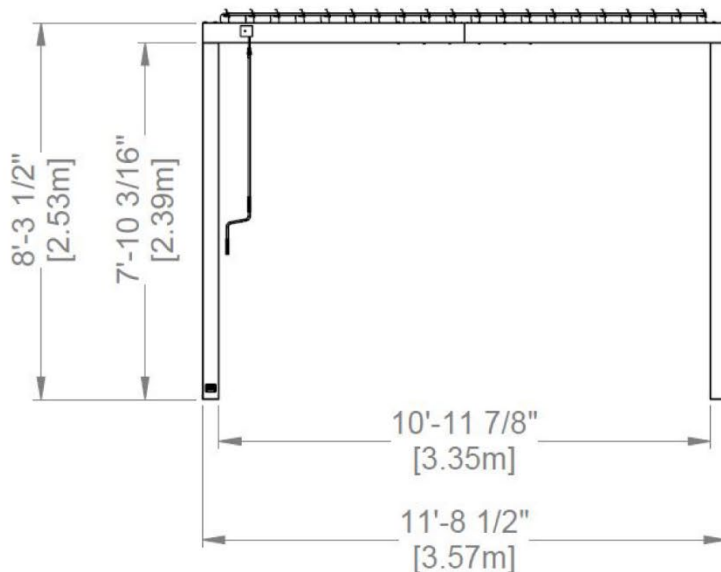
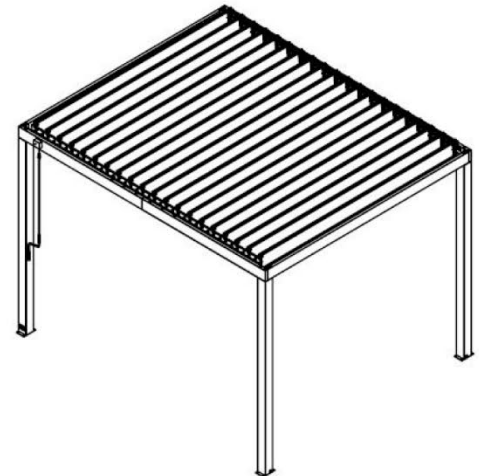
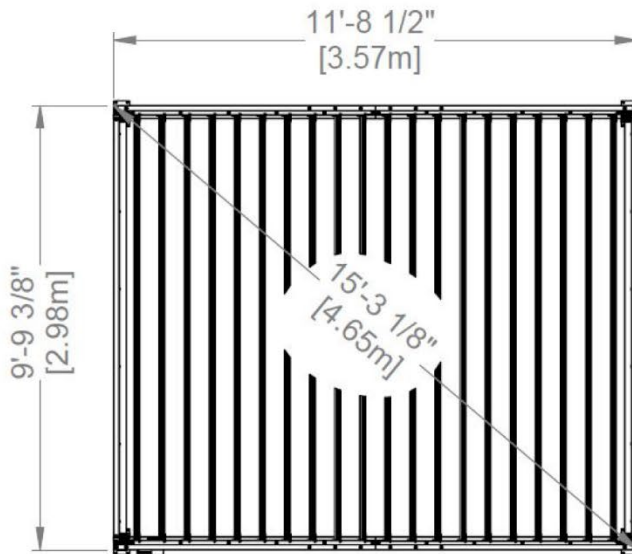

MANUAL DEL PROPIETARIO: DISEÑO DE ANCLAJE

NOTA: LAS DIMENSIONES CORRESPONDEN A LA PLACA DE ANCLAJE EN LA PARTE INFERIOR DE LA COLUMNA, EXCEPTO DONDE SE INDIQUE.

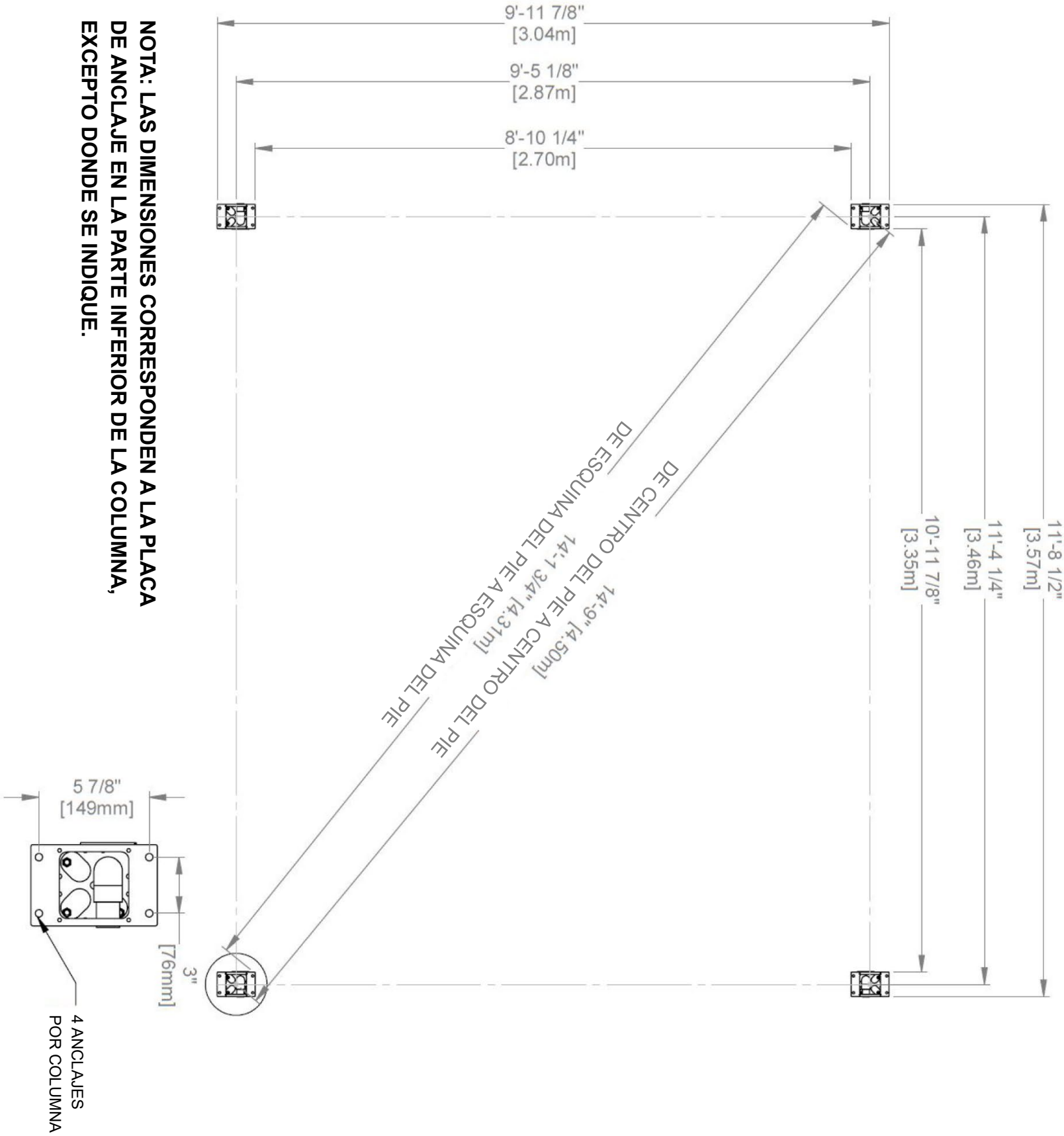

MANUAL DEL PROPIETARIO - IDENTIFICACIÓN DE PIEZAS

COMPONENTES DE METAL (NO A ESCALA)

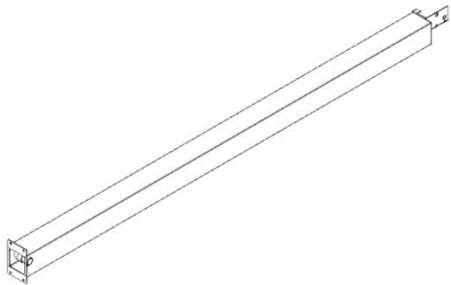

P01 COLUMNA- A4M01983
(x1) 4 5/16"x6 3/4"x99 1/2" (110x172x2527)

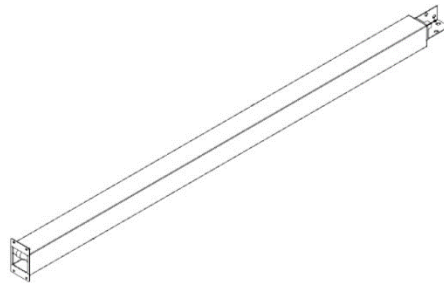

P02 COLUMNA- A4M01984
(x2) 4 5/16"x6 3/4"x99 1/2" (110x172x2527)

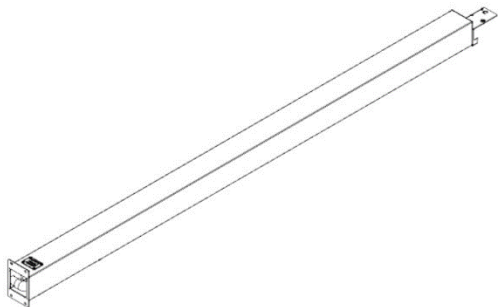

P03 COLUMNA-A4M02131
(x1) 4 5/16"x6 3/4"x99 1/2" (110x172x2527)

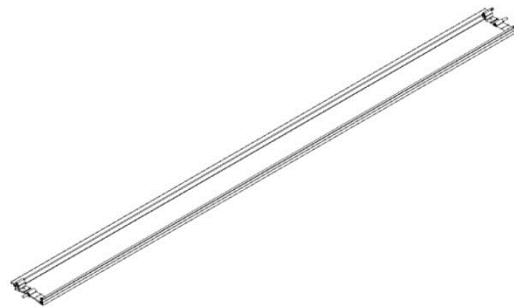

L01 MONTAJE DE PERSIANAS - A4M04137
(x20) 1 11/16"x7 5/8"x114 5/16" (42x194x2904)

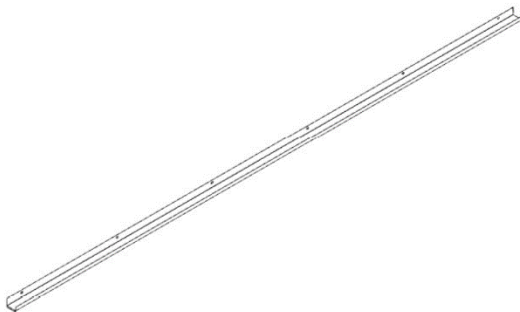

G01 CANALÓN - A4M01993
(x2) 1 9/16"x1 15/16"x108 7/8" (40x50x2765)

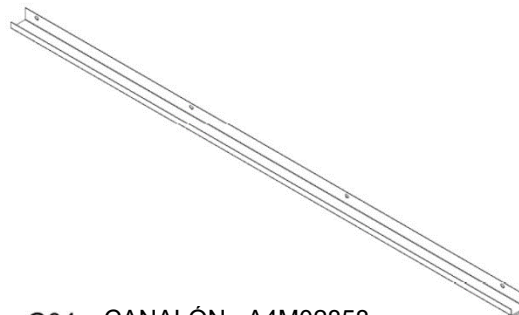

G04 CANALÓN - A4M02858
(x2) 1 9/16"x1 15/16"x65 15/16" (40x50x1675)

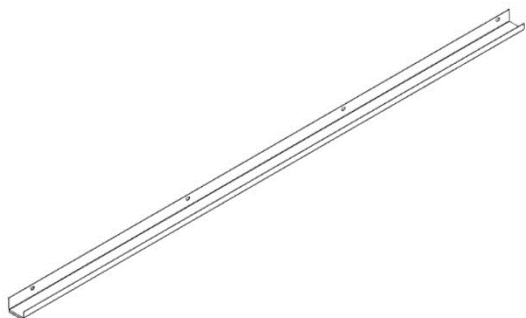

G03 CANALÓN - A4M02857
(x2) 1 9/16"x1 15/16"x65 15/16" (40x50x1675)

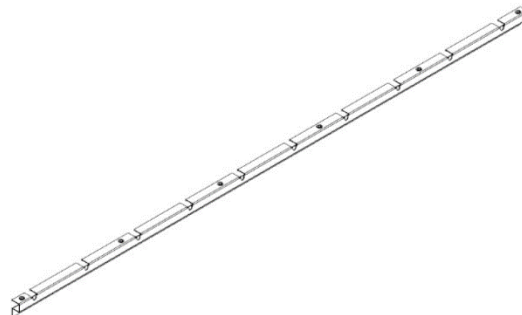

M01 SOPORTE DE LAS PERSIANAS- A4M02864
(x2) 1"x1 15/16"x65 7/8" (25x49x1673)

MANUAL DEL PROPIETARIO - IDENTIFICACIÓN DE PIEZAS

COMPONENTES DE METAL (NO A ESCALA)

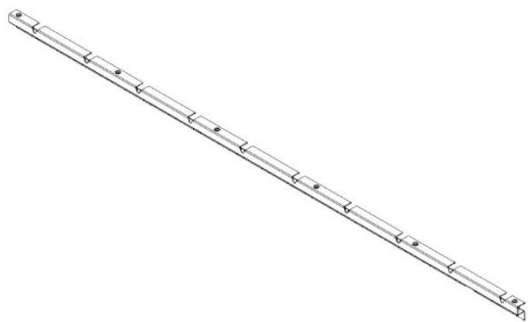

M02 SOPORTE DE PERSIANAS - A4M02865
(x1) 1"x1 15/16"x65 7/8" (25x49x1673)



M03 SOPORTE DE PERSIANAS - A4M02866
(x1) 1"x1 15/16"x65 7/8" (25x49x1673)

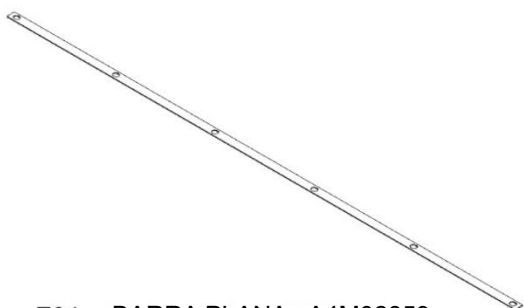

F01 BARRA PLANA - A4M02859
(x4) 1/16"x1"x65 7/8" (2x25x1673)

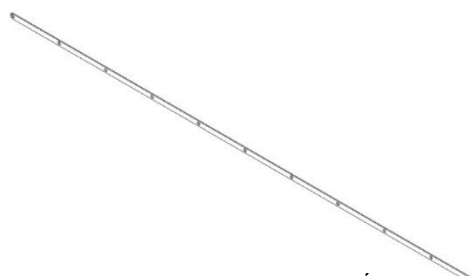

F02 CORREA DE SUJECIÓN PARA PERSIANAS - A4M02860
(x4) 1/8"x13/16"x68 1/16" (3x20x1730)



B01 VIGA - A4M01986
(x2) 1 7/16"x5 1/4"x114 1/2" (36x134x2910)



B02 VIGA-A4M02861
(x1) 1 7/16"x5 1/4"x70 1/4" (36x134x1784)



B03 VIGA - A4M02862
(x2) 1 7/16"x5 1/4"x70 1/4" (36x134x1784)



B04 VIGA - A4M02863
(x1) 1 7/16"x5 1/4"x70 1/4" (36x134x1784)



J1 SOPORTE DE EMPALME - A4M02230
(x2) 1 5/16"x5 3/16"x39 3/8" (33.2x131.2x1000)

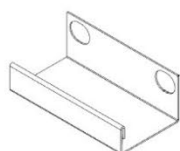

G05 EMPALME DE CANALÓN - A4M02004
(x2) 1 7/16"x2 1/16"x3 15/16" (36x52.5x100)



F06 ESPACIADOR - A4M02227
(x1) 1/16"x2 3/16"x2 3/4" (1.5x56x70)



A6P00796 SILICONA
(x1)

MANUAL DEL PROPIETARIO - IDENTIFICACIÓN DE PIEZAS

COMPONENTES DE METAL (NO A ESCALA)

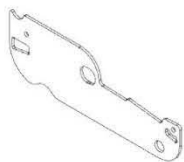

L02 PLACA LATERAL DE ACCIONAMIENTO DE LA
(x1) PERSIANA- A4M04139
1/16"x2 3/16"x6 9/16" (2x55x167)



L03 PLACA LATERAL DE LAS PERSIANAS -
(x39) A4M04138
1/16"x2 3/16"x6 9/16" (2x55x167)



F05 BARRA PARA CHAVETA - A4M02226
(x1) 1/2"x1/2"x3 3/4" (13x13x95)

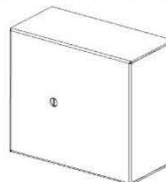

F07 CUBIERTA - A4M02228
(x1) 1 9/16"x2 7/8"x3 1/4" (39.5x73x82)

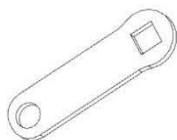

F04 CORREA DE ENLACE - A4M02225
(x1) 1/8"x13/16"x2 5/8" (3x20x66)

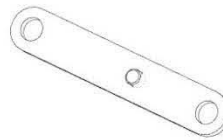

F03 CORREA DE ENLACE - A4M02229
(x1) 1/2"x11/16"x3 13/16" (13x17x97)



L04 MECANISMO DE PERSIANAS
(x1) A4M02132



H01 MANIJA
(x1) A4M04022

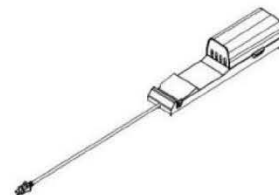

9250154 GABINETE ELÉCTRICO
(x1)

MANUAL DEL PROPIETARIO - IDENTIFICACIÓN DE PIEZAS

COMPONENTES METÁLICOS

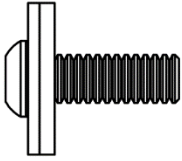

H101202 | TORNILLO TORX DE CABEZA PLANA
(x116) | PLANA 1/4-20x3/4 MONT
1/4-20x3/4 MONT



H101101 | TORNILLO TORX DE CABEZA PLANA
(x1) | 1/4-20x3/4" NG

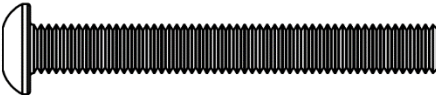

H101126 | TORNILLO TORX DE CABEZA PLANA
(x4) | 1/4-20x2 1/8" NG



H101187 | PERNO PPH
(x1) | 8-32x1 1/8" NG

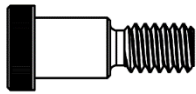

H101189 | PERNO DE HOMBRO DE PERFIL BAJO
(x2) | 1/4-20x3/8" NG

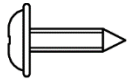

H100408 | TORNILLO PWH
(x80) | 8x1/2 NG

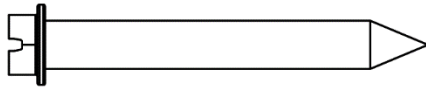

H100120 | ANCLAJE DE HORMIGÓN
(x16) |



H101230 | PERNO BL
(x16) | 5/16x6 A.I.

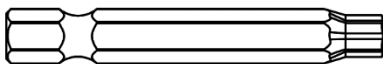

H100147 | PUNTA TORX
(x1) T-30

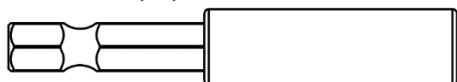

H101100 | DESTORNILLADOR DE PUNTA MAGNÉTICA
(x1)

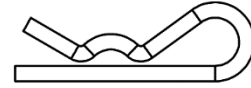

H101161 | PASADOR DE CHAVETA
(x40) |

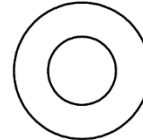

H100474 | ARANDELA PLANA
(x5) | 9x19 NG

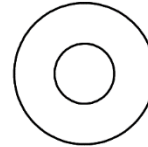

H100630 | ARANDELA PLANA
(x16) | 8x19 NG



H100653 | CONTRATUERCA
(x2) | 1/4 NG

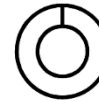

H100774 | ARANDELA PARTIDA
(x1) | 1/4 NG

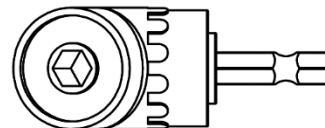

H101114 | ADAPTADOR PARA TALADRO DE ÁNGULO RECTO
(x1) |



H100114 | LLAVE TORX
(x1) | T-30

ANTES DEL MONTAJE - PASO 1 - CLASIFICACIÓN DE PIEZAS

Para facilitar el montaje, es fundamental que se tome el tiempo de clasificar y organizar las partes y las piezas metálicas.

PIEZAS DE MADERA:

- Organice las piezas de metal por el número alfanumérico de tres dígitos impreso en cada parte (ej. P01).
- Si hay varias partes con el mismo número impreso, agrupe esas piezas.
- Los números impresos están en la superficie plana o en el extremo de las partes.
- Deje suficiente espacio: las partes pueden ocupar gran cantidad de él.

NOTA: LAS CAJAS NO ESTÁN ORGANIZADAS SEGÚN EL NÚMERO DE PARTE. SE RECOMIENDA DEJAR LOS CONJUNTOS DE PERSIANAS EN LA CAJA HASTA QUE SEA NECESARIO.

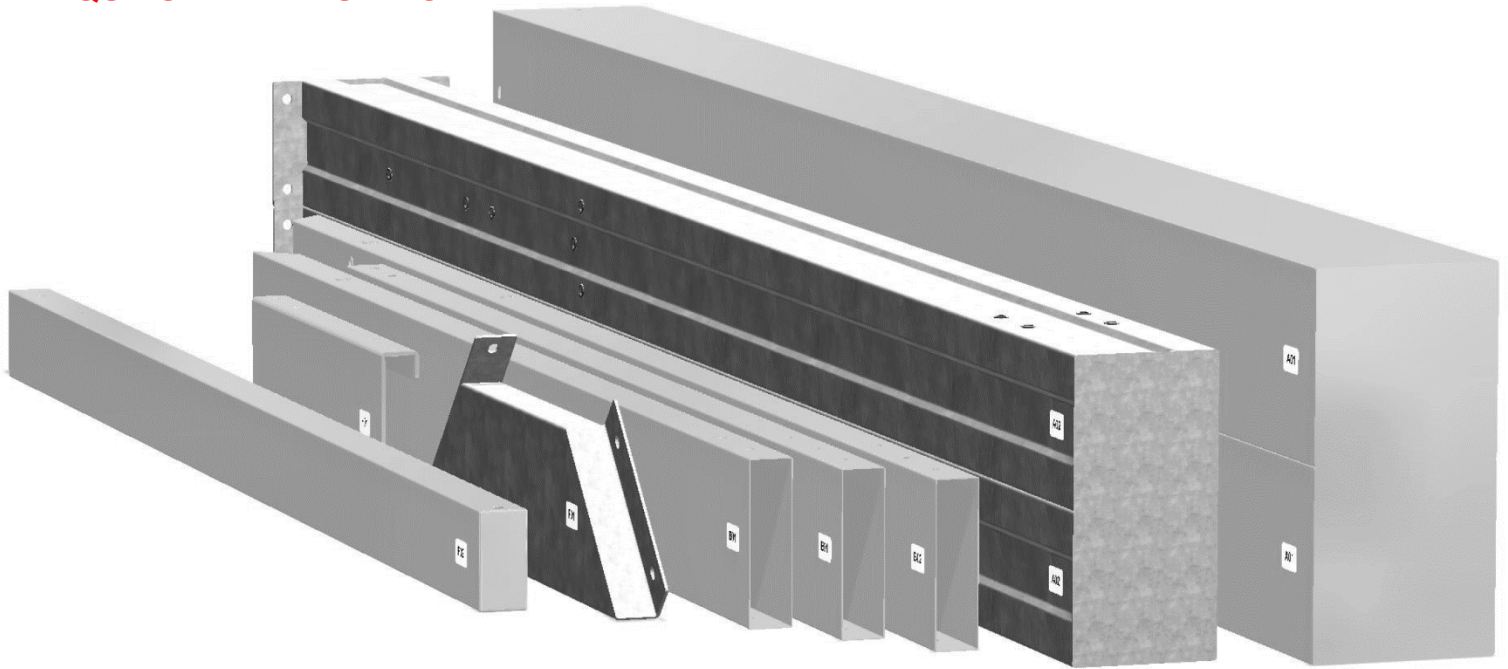

PIEZAS METÁLICAS:

- Le recomendamos que organice las piezas metálicas en una mesa separada.
- Las bolsas de piezas metálicas llevan impreso un código de pieza alfanumérico de siete caracteres.
- Puede organizar las piezas metálicas por número de pieza o agruparlas por tipo (pernos, tuercas, etc.).
- Durante el montaje, solo necesita consultar los últimos cuatro caracteres del número.



ANTES DEL MONTAJE - PASO 2 - HERRAMIENTAS REQUERIDAS



Taladro inalámbrico o eléctrico



Accesorios de perforación:
Cabezal Phillips



Brocas de 1/8", 3/16", 3/8" y 7/16"

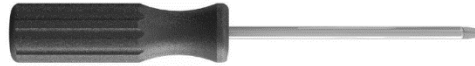

Destornillador Phillips

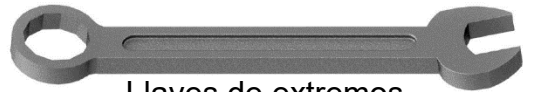

Llaves de extremos abiertos de 7/16"



Trinquete con accionamiento de 3/8",
Llaves de vaso de 1/2" y 7/16", Llaves de vaso profundos de 1/2" y 7/16"



Martillo de orejas



Mazo de goma -
opcional

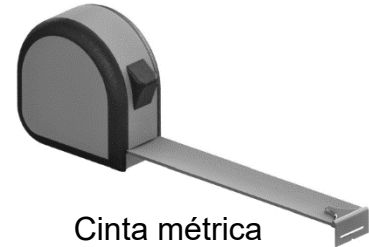

Cinta métrica

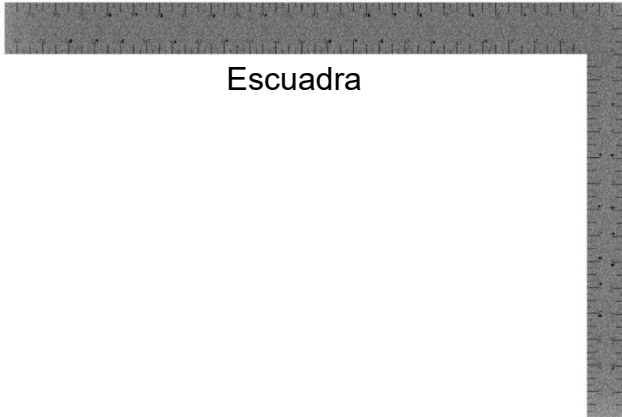

Escuadra



Nivel 24"

ANTES DEL MONTAJE - PASO 3 - ELIJA EL MÉTODO DE MONTAJE

Tiene varios tipos de instrucciones de montaje disponibles.

1. Manual de montaje impreso incluido con el juego.
2. APLICACIÓN BILT - instrucciones interactivas en 3D
3. Combinación del manual impreso y la Aplicación BILT (Nota: los números del paso pueden diferir entre los dos métodos)



BILT.®

Escanee para obtener instrucciones sencillas en 3D

Descargue la aplicación BILT antes de comenzar

Download on the App Store

GET IT ON Google Play

Hardware Needed

17

< || >

PASO 1 - MONTAJE DE LA VIGA

CANT.	PARTE N.º	DESCRIPCIÓN
6	H101202	TORNILLO TORX DE CABEZA PLANA 1/4-20x3/4 MONT



B03 VIGA - A4M02862
(x1) 1 7/16"x5 1/4"x70 1/4" (36x134x1784)



J1 SOPORTE DE EMPALME – A4M02230
(x1) 1 5/16"x5 3/16"x39 3/8" (33.2x131.2x1000)

- PARA FACILIDAD DE MONTAJE, RECOMENDAMOS USO DE CABALLETE PARA LOS PASOS 1 AL 7.

- LA VIGA Y EL SOPORTE DE EMPALME DEBEN ORIENTARSE COMO SE MUESTRA A CONTINUACIÓN. DESLICE J1 EN B03 Y ALINEE TRES ORIFICIOS ARRIBA Y ABAJO.

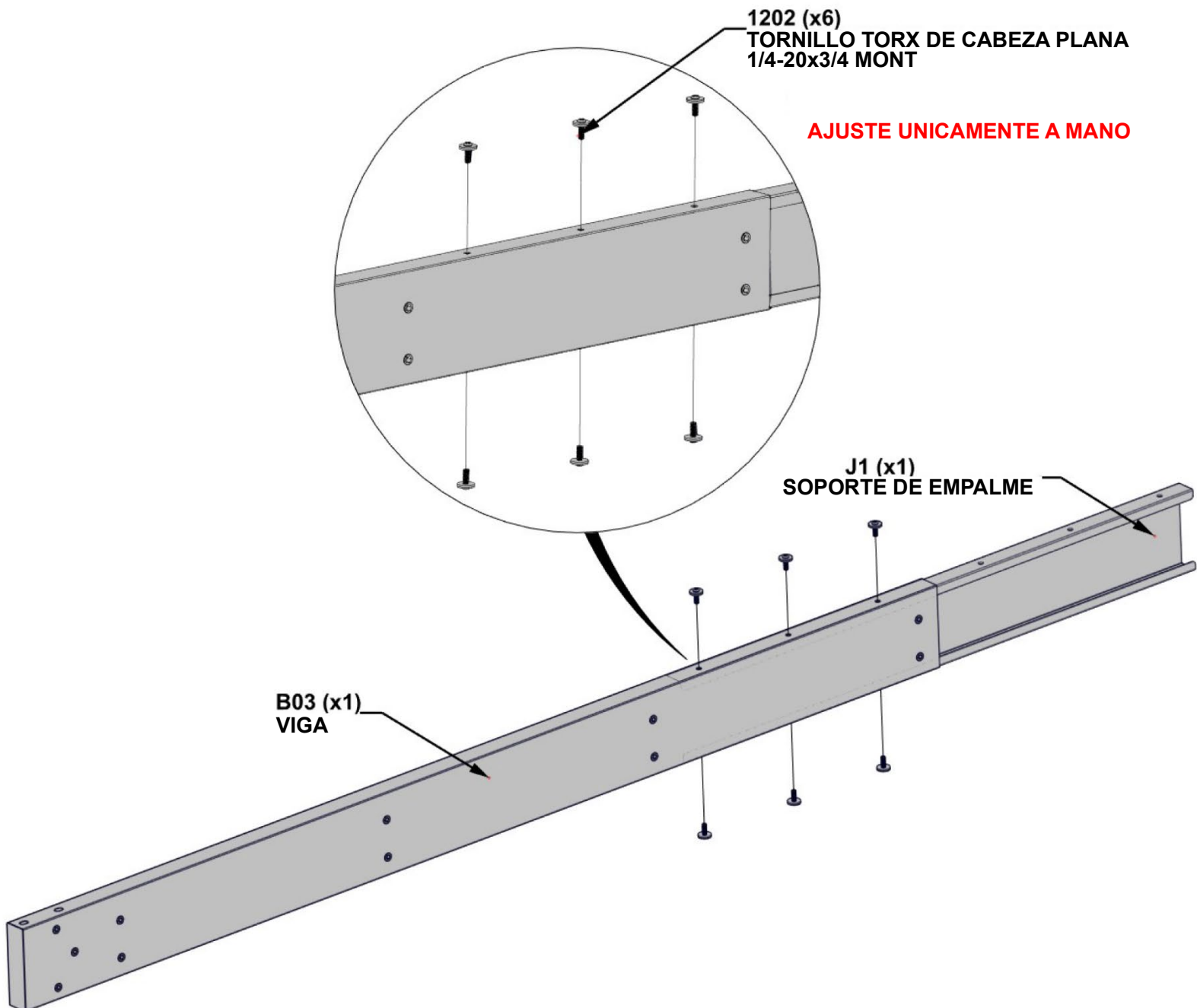

PASO 2 - MONTAJE DE LA VIGA

CANT.	PARTE N.º	DESCRIPCIÓN
6	H101202	TORNILLO TORX DE CABEZA PLANA 1/4-20x3/4 MONT



B02 B02 VIGA - A4M02861
(x1) 1 7/16"x5 1/4"x70 1/4" (36x134x1784)

- DESLICE B02 DENTRO DEL SOPORTE DE EMPALME. GOLPEE SUAVEMENTE LOS EXTREMOS DEL MONTAJE CON UN MAZO DE GOMA HASTA QUE SE CIERRE EL ESPACIO.

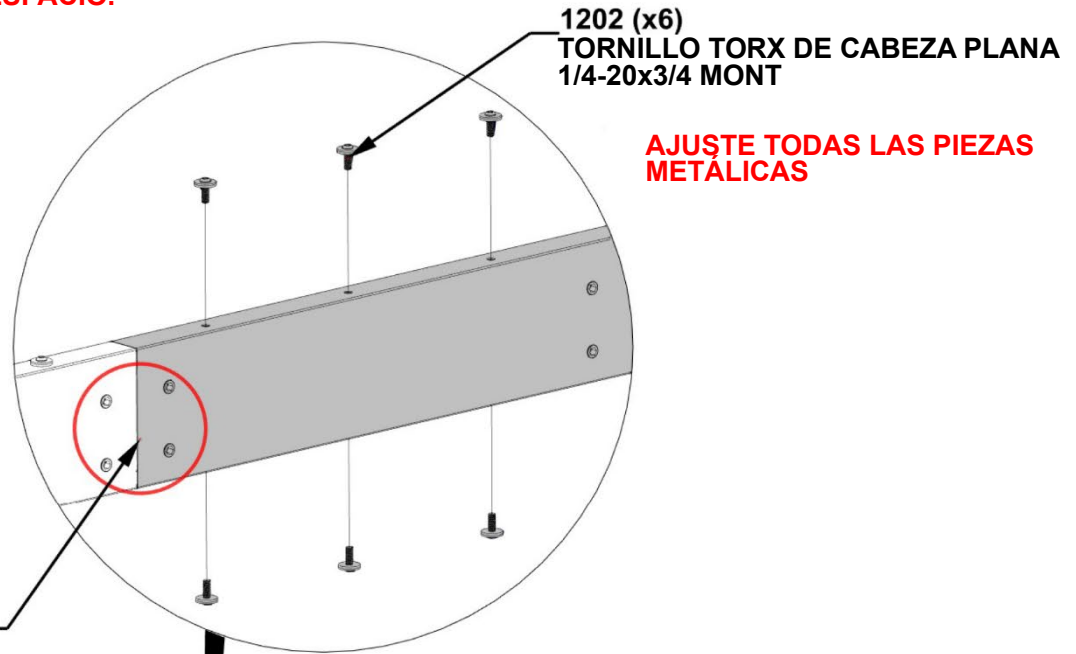

NOTA: TODOS LOS INSERTOS ROSCADOS ESTARÁN DEL MISMO LADO DE LA VIGA

B02 (x1)
VIGA

PASO 3A - MONTAJE DEL MARCO

CANT.	PARTE N.º	DESCRIPCIÓN
2	H101230	PERNO WH 5/16x6 A.I.

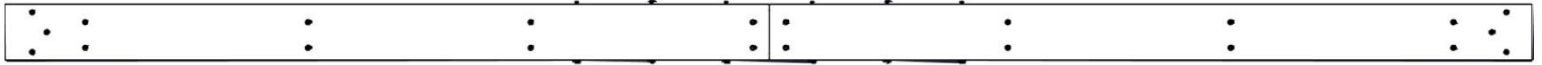
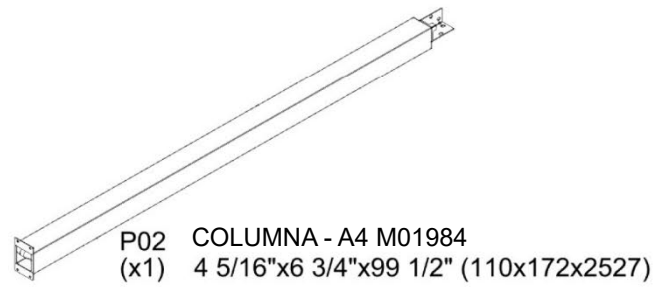

MONTAJE DE LA VIGA
PASO 1 - 2

- FIJE EL MONTAJE DE LA VIGA A LA COLUMNA ALINEANDO LAS RANURAS EN LA VIGA CON LOS INSERTOS ROSCADOS EN LA PLACA SUPERIOR DE LA COLUMNA. ALINEE TODOS LOS LADOS DE LA VIGA Y LA COLUMNA ANTES DE AJUSTAR LOS HERRAJES.

NOTA: LAS RANURAS GRANDES INDICAN LA SUPERFICIE INFERIOR DE LA VIGA. LAS RANURAS ENCAJARÁN EN TORNO A LOS INSERTOS ROSCADOS EN LA PLACA DE LA COLUMNA.

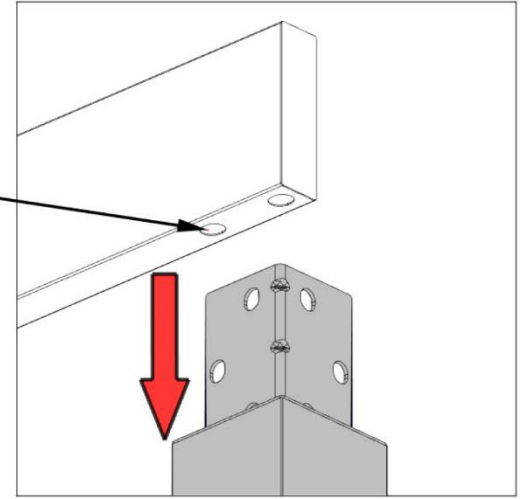

NOTA: EL SOPORTE DE LA COLUMNA ENCAJARA EN TORNO A LOS INSERTOS ROSCADOS EN LA VIGA

MONTAJE DE LA VIGA
PASO 1-2

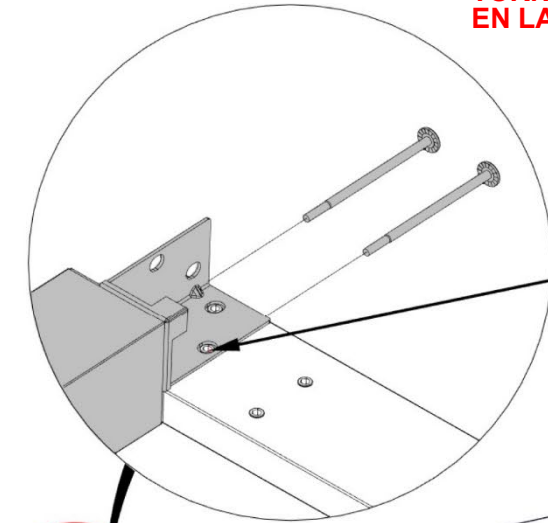

P02 (x1)
COLUMNA

AJUSTE ÚNICAMENTE A MANO

1230 (x2)
PERNO - 6"

ALINEAR

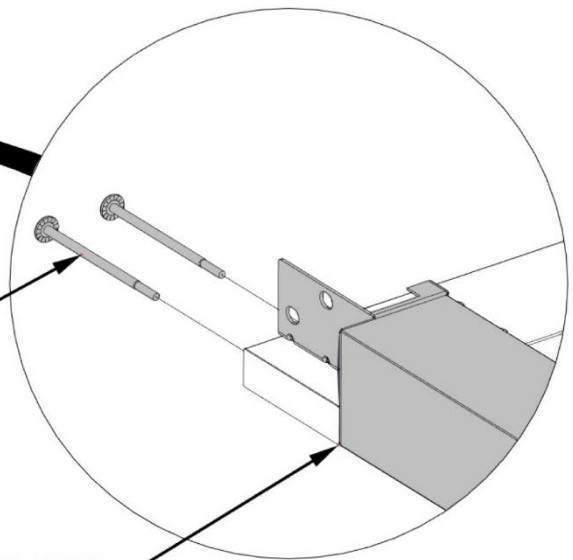

PASO 3B - MONTAJE DEL MARCO

CANT.	PARTE N.º	DESCRIPCIÓN
3	H101202	TORNILLO TORX DE CABEZA PLANA 1/4-20x3/4 MONT

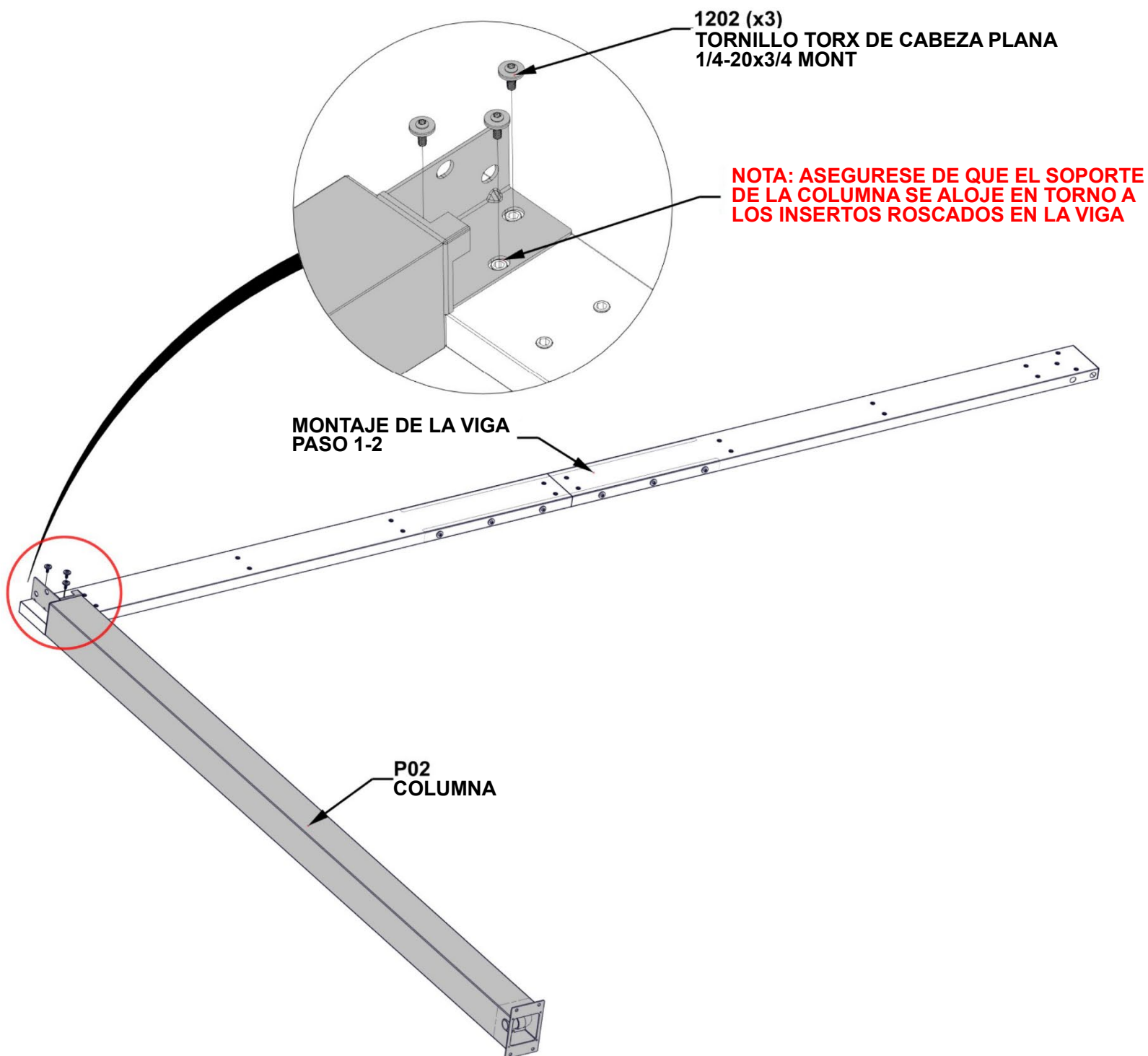

PASO 4A - MONTAJE DEL MARCO

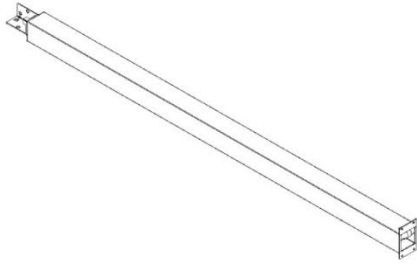

P01 COLUMNA- A4M01983
(x1) 4 5/16"x6 3/4"x99 1/2" (110x172x2527)

CANT.	PARTE N.º	DESCRIPCIÓN
2	H101230	PERNO WH 5/16x6 A.I.

- FIJE LA VIGA A LA COLUMNA ALINEANDO LAS RANURAS EN LA VIGA CON LOS INSERTOS ROSCADOS EN LA PLACA SUPERIOR DE LA COLUMNA. ALINEE TODOS LOS LADOS DE LA VIGA Y LA COLUMNA ANTES DE AJUSTAR LOS HERRAJES.

NOTA: LAS RANURAS GRANDES INDICAN LA SUPERFICIE INFERIOR DE LA VIGA. LAS RANURAS ENCAJARÁN EN TORNO A LOS INSERTOS ROSCADOS EN LA PLACA DE LA COLUMNA.

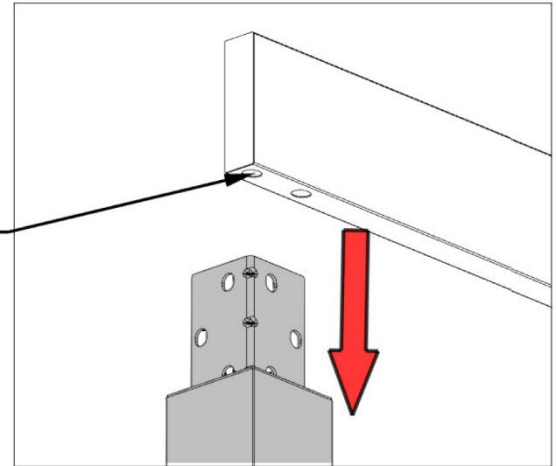

VISTA POSTERIOR

NOTA: EL SOPORTE DE LA COLUMNA ENCAJARÁ EN TORNO A LOS INSERTOS ROSCADOS EN LA VIGA

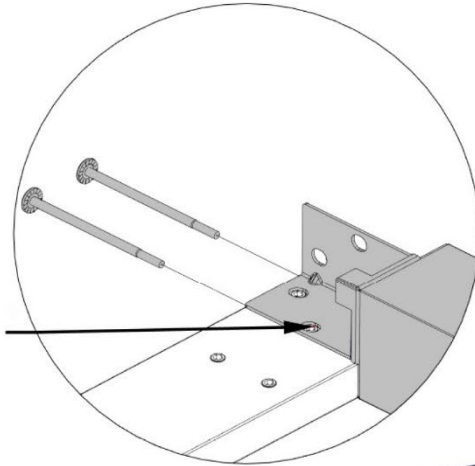

MONTAJE DE LA VIGA
PASO 1 - 2

P01 (x1)
COLUMNA

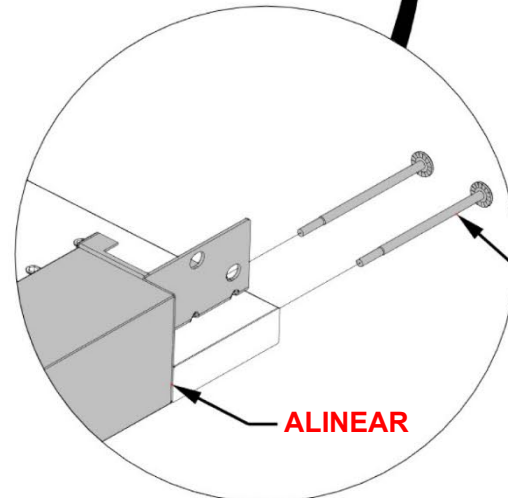

1230 (x2)
PERNO - 6"

ALINEAR

PASO 4B - MONTAJE DEL MARCO

CANT.	PARTE N.º	DESCRIPCIÓN
3	H101202	TORNILLO TORX DE CABEZA PLANA 1/4-20x3/4 MONT

1202 (x3)
TORNILLO TORX DE CABEZA
PLANA 1/4-20x3/4 MONT

**NOTA: ASEGURESE DE
QUE EL SOPORTE DE LA
COLUMNA SE ALOJE EN
TORNO A LOS INSERTOS
ROSCADOS EN LA VIGA**

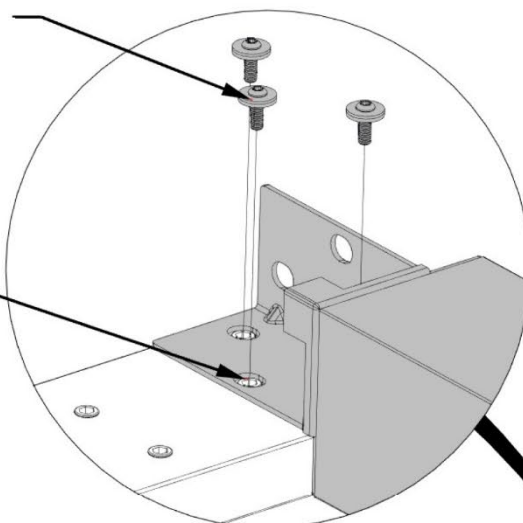

P01
COLUMNA

P02
COLUMNA

PASO 5 - FIJACIÓN DEL SOPORTE DE LAS PERSIANAS

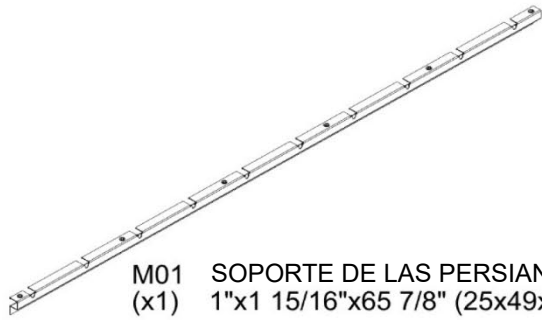

M01 SOPORTE DE LAS PERSIANAS- A4M02864
(x1) 1"x1 15/16"x65 7/8" (25x49x1673)

CANT.	PARTE N.º	DESCRIPCIÓN
4	H101202	TORNILLO TORX DE CABEZA PLANA 1/4-20x3/4 MONT

NOTA: MONTAJE EMPOTRADO CON EL BORDE DE SOPORTE DE LA COLUMNA

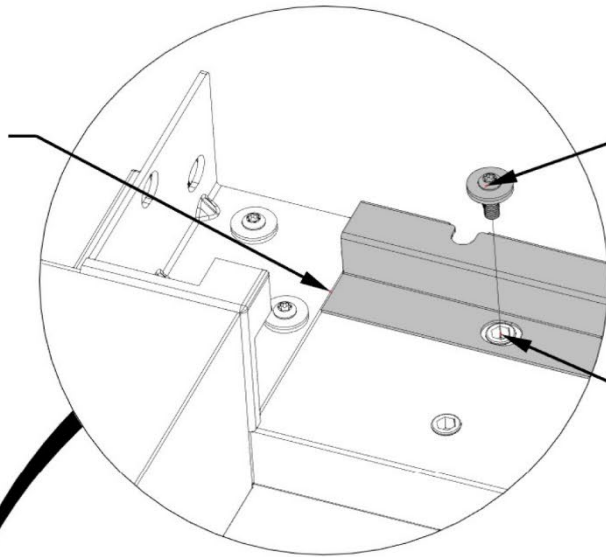

1202 (x4)
TORNILLO TORX DE CABEZA PLANA 1/4-20x3/4 MONT

NOTA: EL SOPORTE DE LA PERSIANA SE AJUSTARÁ EN TORNO A LOS INSERTOS ROSCADOS EN LA VIGA

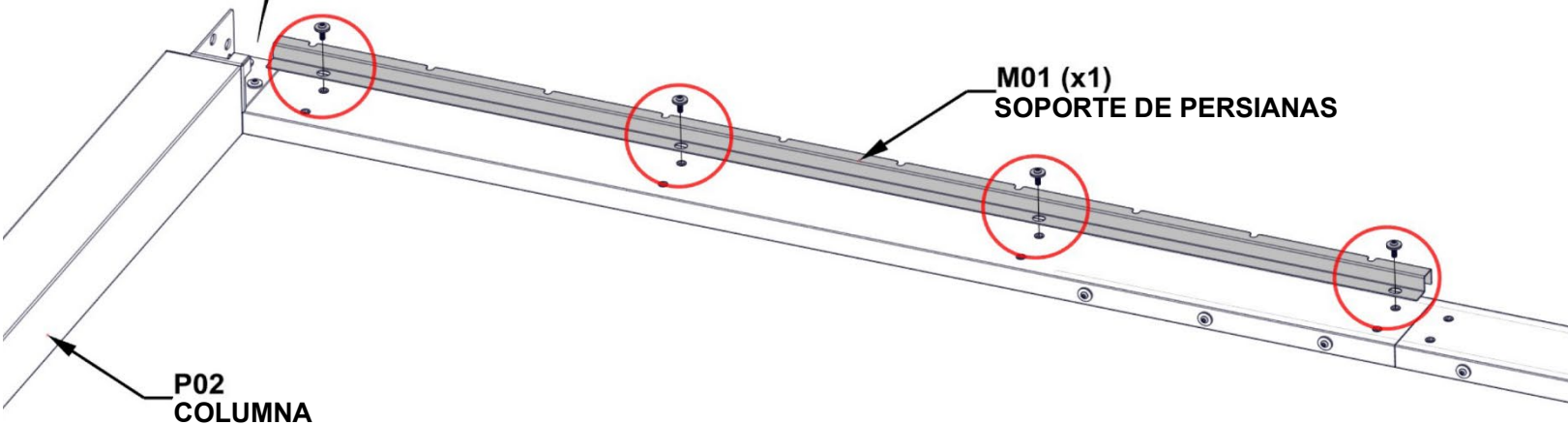

PASO 6 - FIJACIÓN DEL SOPORTE DE LAS PERSIANAS



CANT.	PARTE N.º	DESCRIPCIÓN
4	H101202	TORNILLO TORX DE CABEZA PLANA 1/4-20x3/4 MONT

SOPORTE DE
M03 PERSIANAS - A4M02866
(x1) 1"x1 15/16"x65 7/8" (25x49x1673)

1202 (x4)
TORNILLO TORX DE CABEZA
PLANA 1/4-20x3/4 MONT

NOTA: EL SOPORTE DE LA
PERSIANA SE AJUSTARÁ EN
TORNO A LOS INSERTOS
ROSCADOS EN LA VIGA

NOTA: MONTAJE
EMPOTRADO CON EL
BORDE DE LA COLUMNA

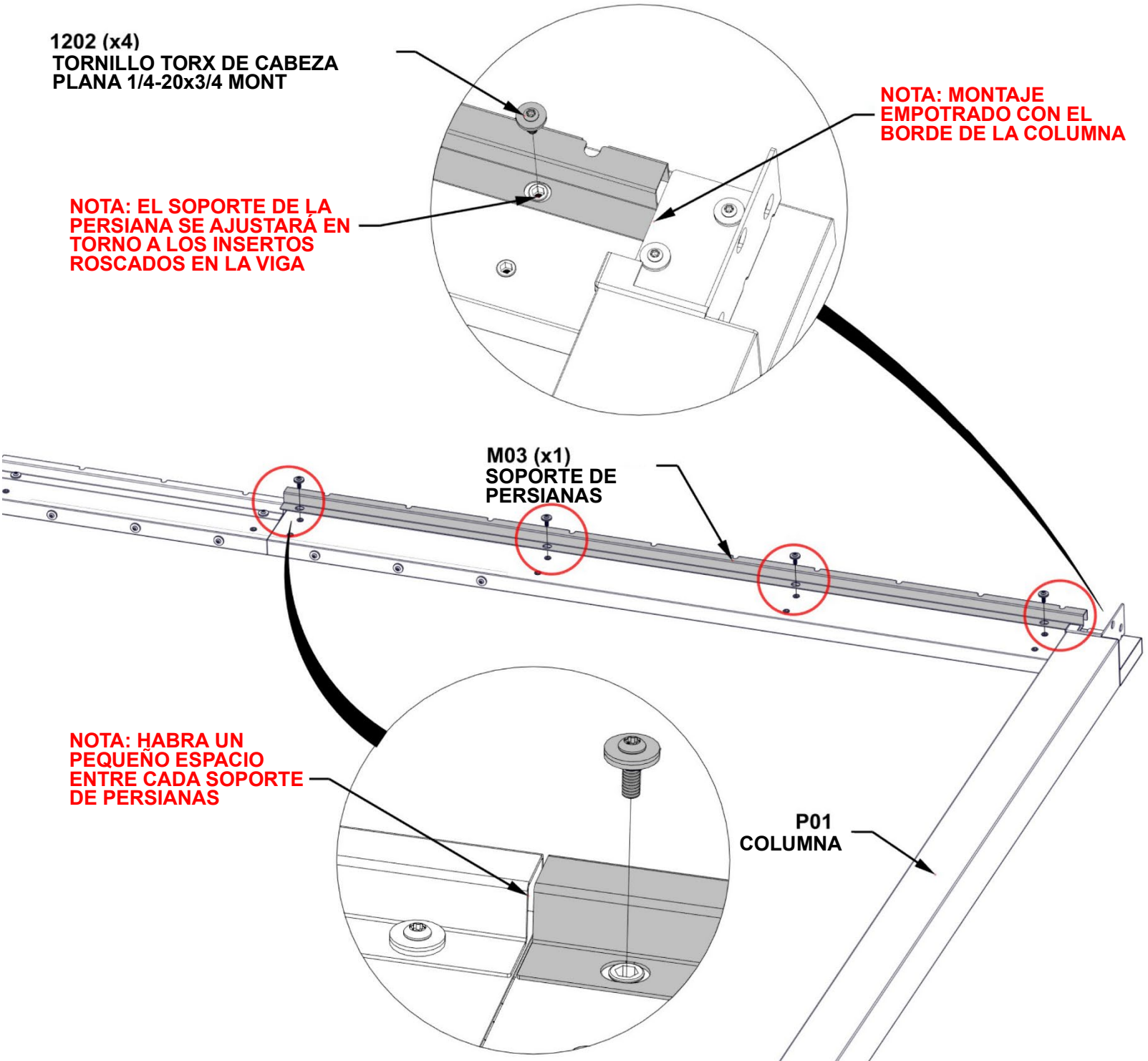

M03 (x4)
SOPORTE DE
PERSIANAS

NOTA: HABRA UN
PEQUEÑO ESPACIO
ENTRE CADA SOPORTE
DE PERSIANAS

P01
COLUMNA

PASO 7A - MONTAJE DE CANALONES

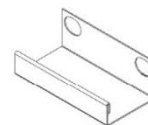
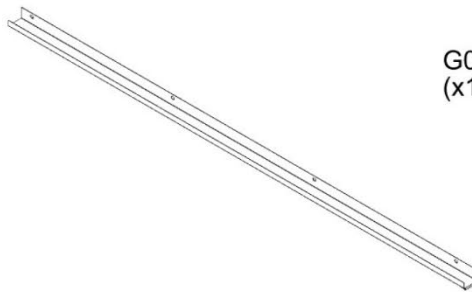
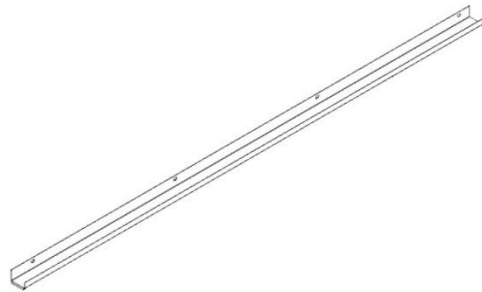

G05 EMPALME DE CANALÓN - A4M02004
(x1) 1 7/16"x2 1/16"x3 15/16" (36x52.5x100)



A6P00796 SILICONA
(x1)

G03 CANALÓN - A4M02857
(x1) 1 9/16"x1 15/16"x65 15/16" (40x50x1675)

G04 CANALÓN - A4M02858
(x1) 1 9/16"x1 15/16"x65 15/16" (40x50x1675)

- MIDA APROXIMADAMENTE 1/2" [12,7 mm] DESDE CADA EXTREMO DEL EMPALME DE CANALÓN Y APLIQUE UNA GOTA FINA DE SILICONA.
- DESLICE LOS CANALES G03 Y G04 EN EL EMPALME HASTA QUE LOS EXTREMOS CASI SE TOQUEN. LIMPIE EL EXCESO DE SILICONA CON UN TRAPO O UNA TOALLA DE PAPEL.

- SE RECOMIENDAN GANTES AL APLICAR SILICONA
- ASEGÚRESE DE QUE LA SUPERFICIE DE LA UNIÓN DE LA CANALETA ESTÉ LIMPIA, SECA Y LIBRE DE SUCIEDAD O RESIDUOS

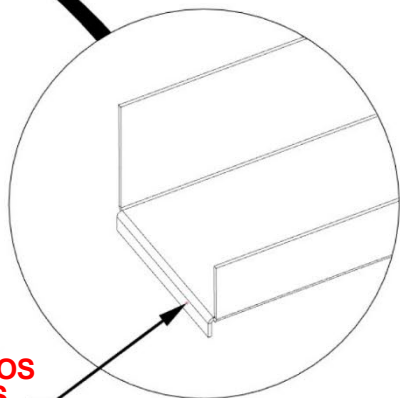
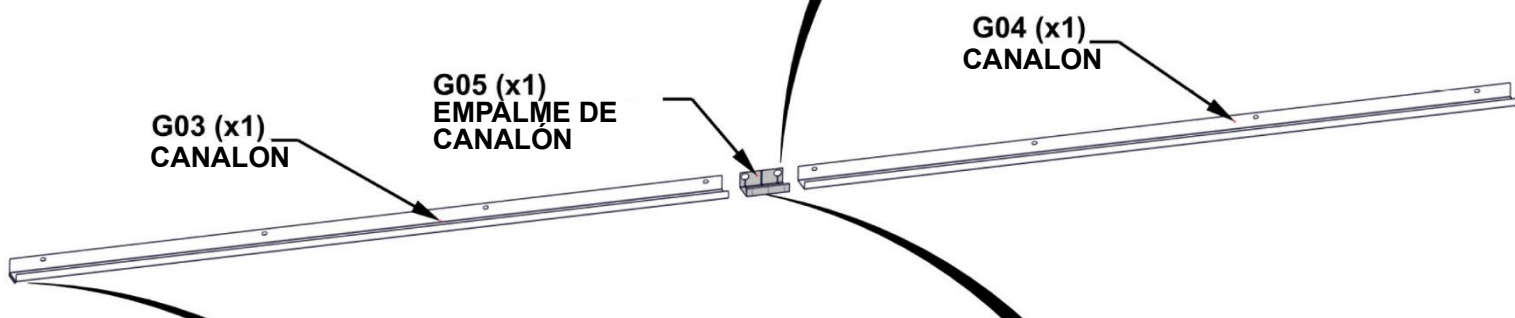
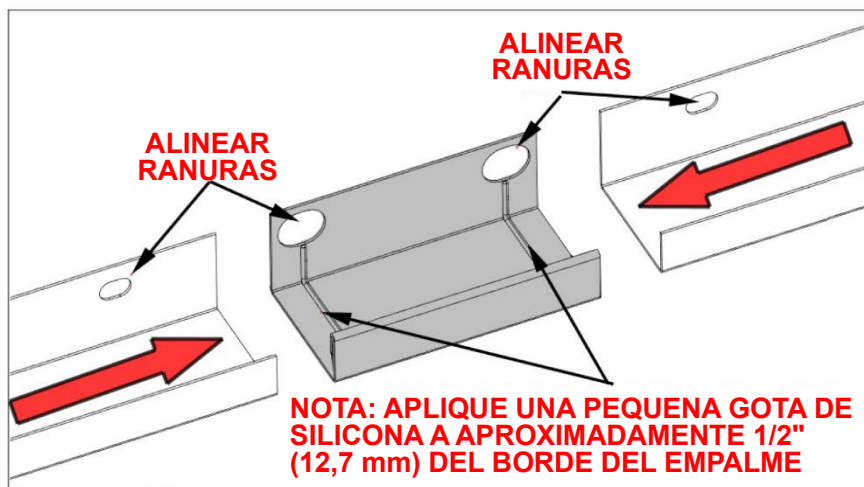

NOTA: LOS EXTREMOS DE LOS CANALONES TENDRÁN UN REBORDE INFERIOR

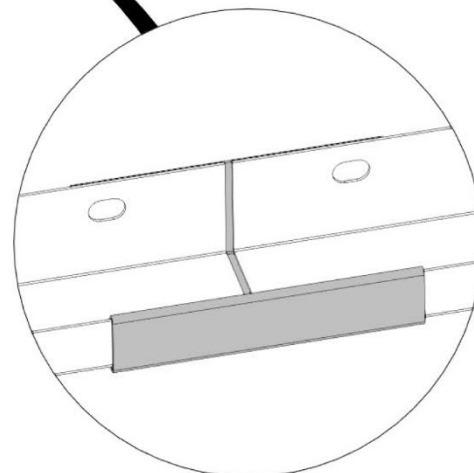

PASO 7B - FIJACIÓN DEL CANALÓN

CANT.	PARTE N.º	DESCRIPCIÓN
8	H101202	TORNILLO TORX DE CABEZA PLANA 1/4-20x3/4 MONT



- CON AL MENOS DOS PERSONAS FIJE EL MONTAJE DE CANALONES DEL PASO ANTERIOR A LA VIGA.
- ASEGÚRESE DE QUE LOS EXTREMOS DEL CANALÓN QUEDEN SOBRE LA SUPERFICIE SUPERIOR DE CADA SOPORTE DE LA COLUMNA.

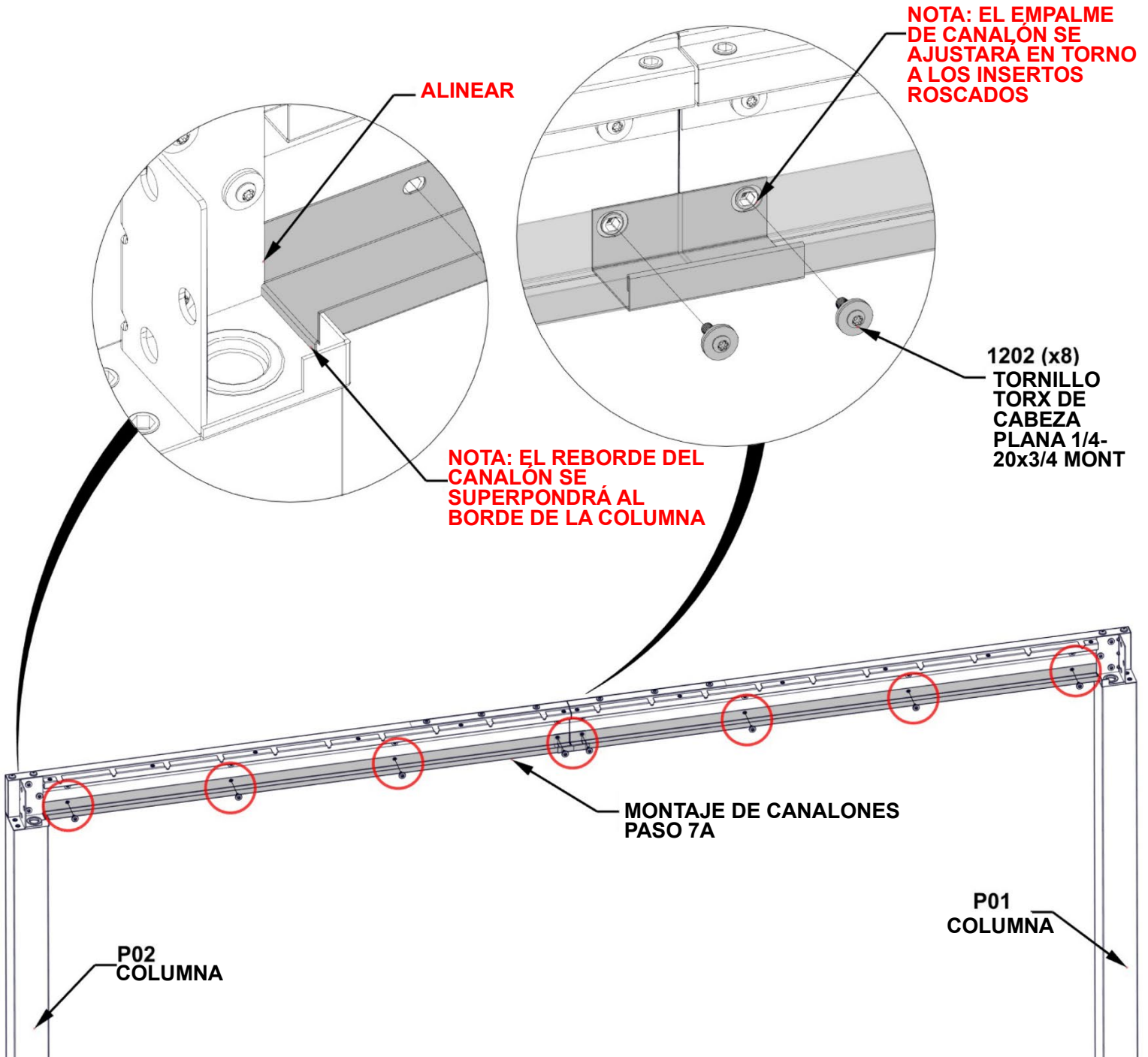

PASO 7C - FIJACIÓN DEL CANALÓN



A6P00796 SILICONA
(x1)

- APLIQUE UNA GOTTA FINA DE SILICONA A LO LARGO DE LA SUPERFICIE INTERIOR DEL CANALÓN, DONDE SE UNEN DOS PIEZAS DEL CANALÓN.
- ALISE LA SILICONA A LO LARGO DE LA COSTURA, LIMPIANDO EL EXCESO CON UN TRAPO O UNA TOALLA DE PAPEL
- SE RECOMIENDAN GANTES AL APLICAR SILICONA.
- ASEGÚRESE DE QUE LA SUPERFICIE DEL CANALÓN ESTÉ LIMPIA, SECA Y LIBRE DE SUCIEDAD O RESIDUOS.

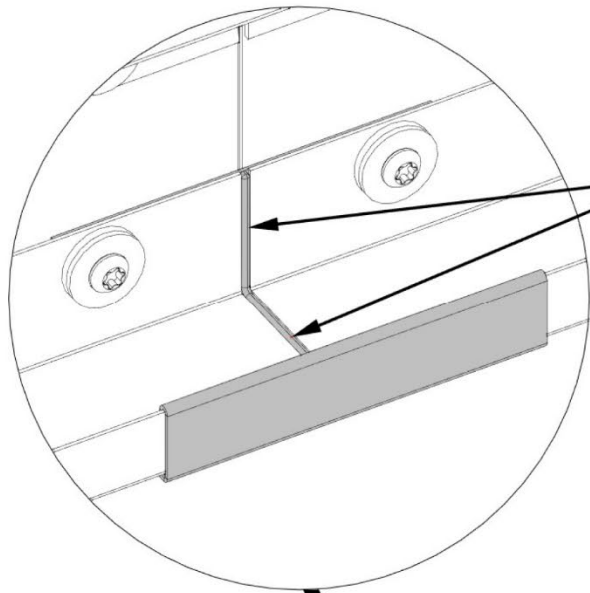

NOTA: APLIQUE UNA GOTTA FINA DE SILICONA A LO LARGO DE LA COSTURA INTERIOR DEL CANALÓN

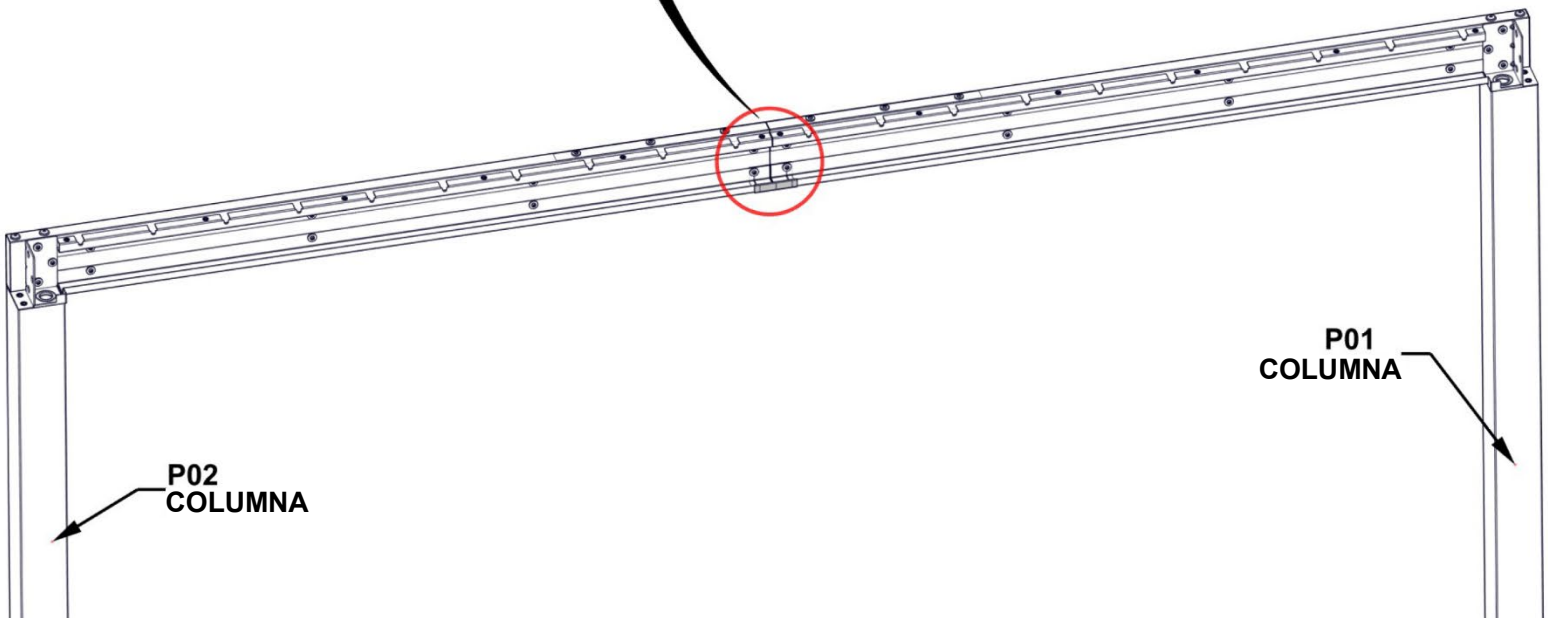

PASO 8A - MONTAJE DEL MARCO

CANT.	PARTE N.º	DESCRIPCIÓN
4	H101230	PERNO WH 5/16x6 A.I.

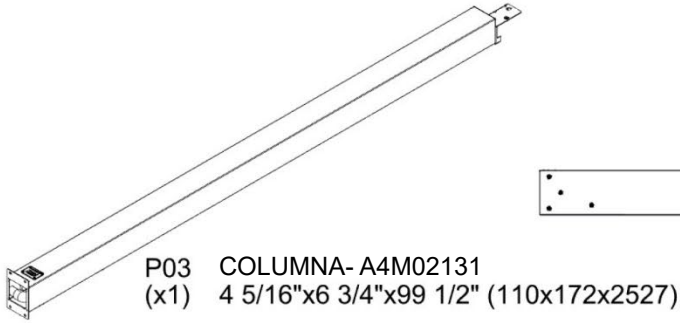

- CON AL MENOS DOS PERSONAS ADICIONALES, FIJE LA VIGA B01 A LAS COLUMNAS P02 Y P03.
- ALINEAR LAS RANURAS EN LA VIGA CON INSERTOS ROSCADOS EN LA PLACA SUPERIOR. LIMPIE TODOS LOS LADOS DE LA VIGA Y LA COLUMNA.

NOTA: LAS RANURAS GRANDES INDICAN LA SUPERFICIE INFERIOR DE LA VIGA. LAS RANURAS ENCAJARÁN EN TORNO A LOS INSERTOS ROSCADOS EN LA PLACA DE LA COLUMNA.

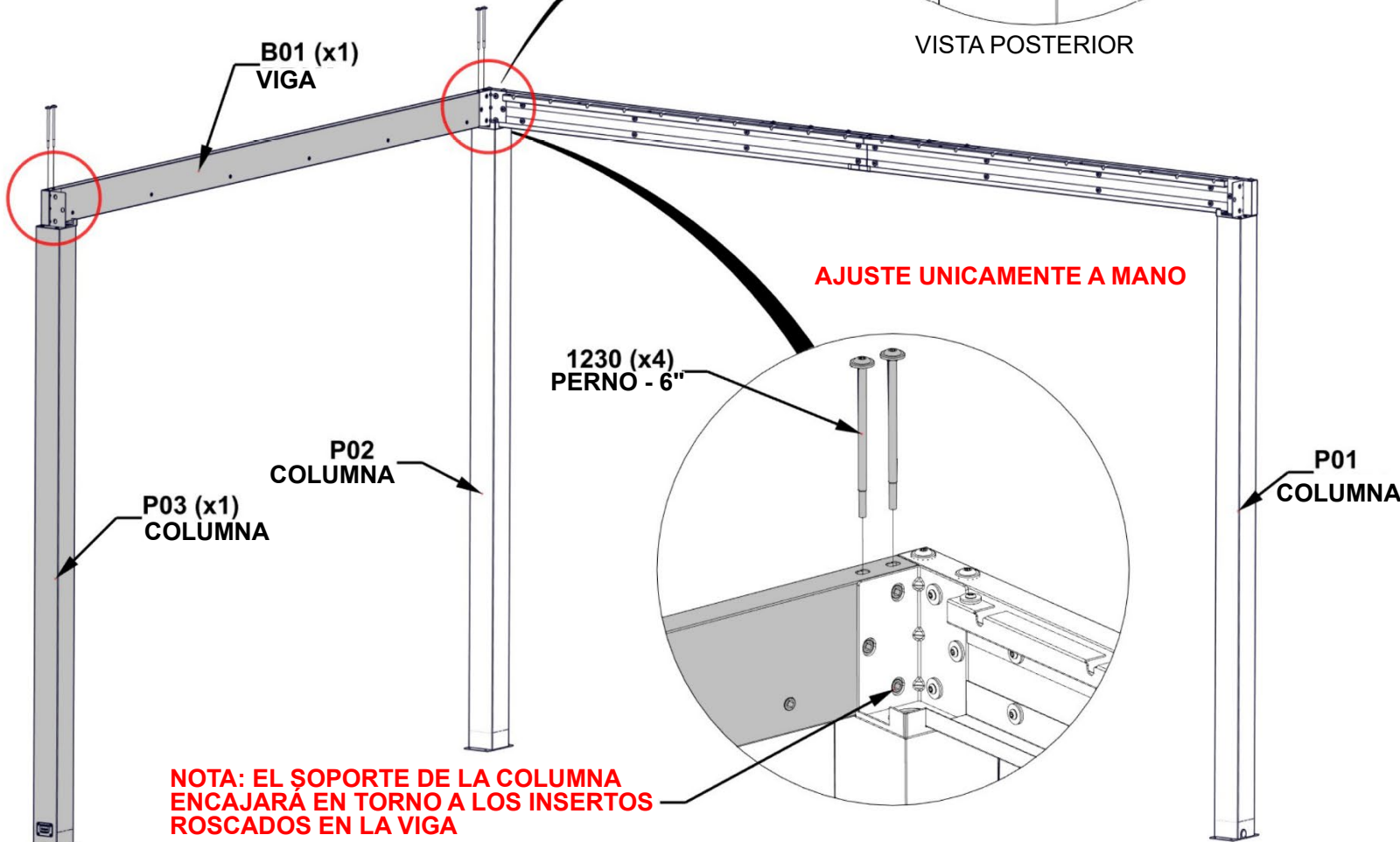
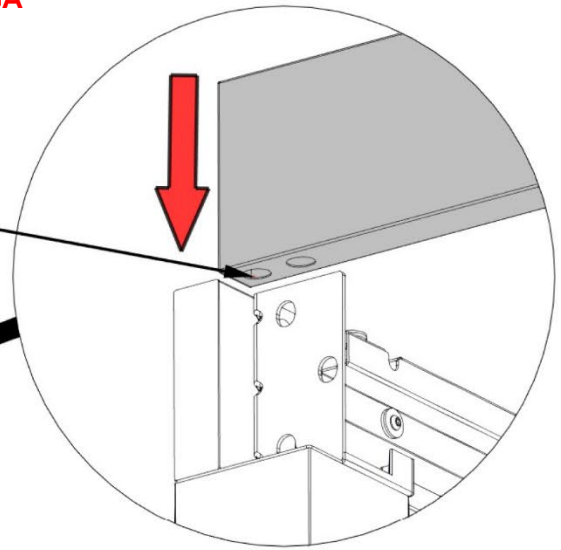

NOTA: EL SOPORTE DE LA COLUMNA ENCAJARÁ EN TORNO A LOS INSERTOS ROSCADOS EN LA VIGA

PASO 8B - MONTAJE DEL MARCO

CANT.	PARTE N.º	DESCRIPCIÓN
6	H101202	TORNILLO TORX DE CABEZA PLANA 1/4-20x3/4 MONT

NOTA: ASEGURESE DE QUE EL SOPORTE DE LA COLUMNA SE ALOJE EN TORNO A LOS INSERTOS ROSCADOS EN LA VIGA

**1202 (x6)
TORNILLO TORX DE CABEZA
PLANA 1/4-20x3/4 MONT**

AJUSTE UNICAMENTE A MANO

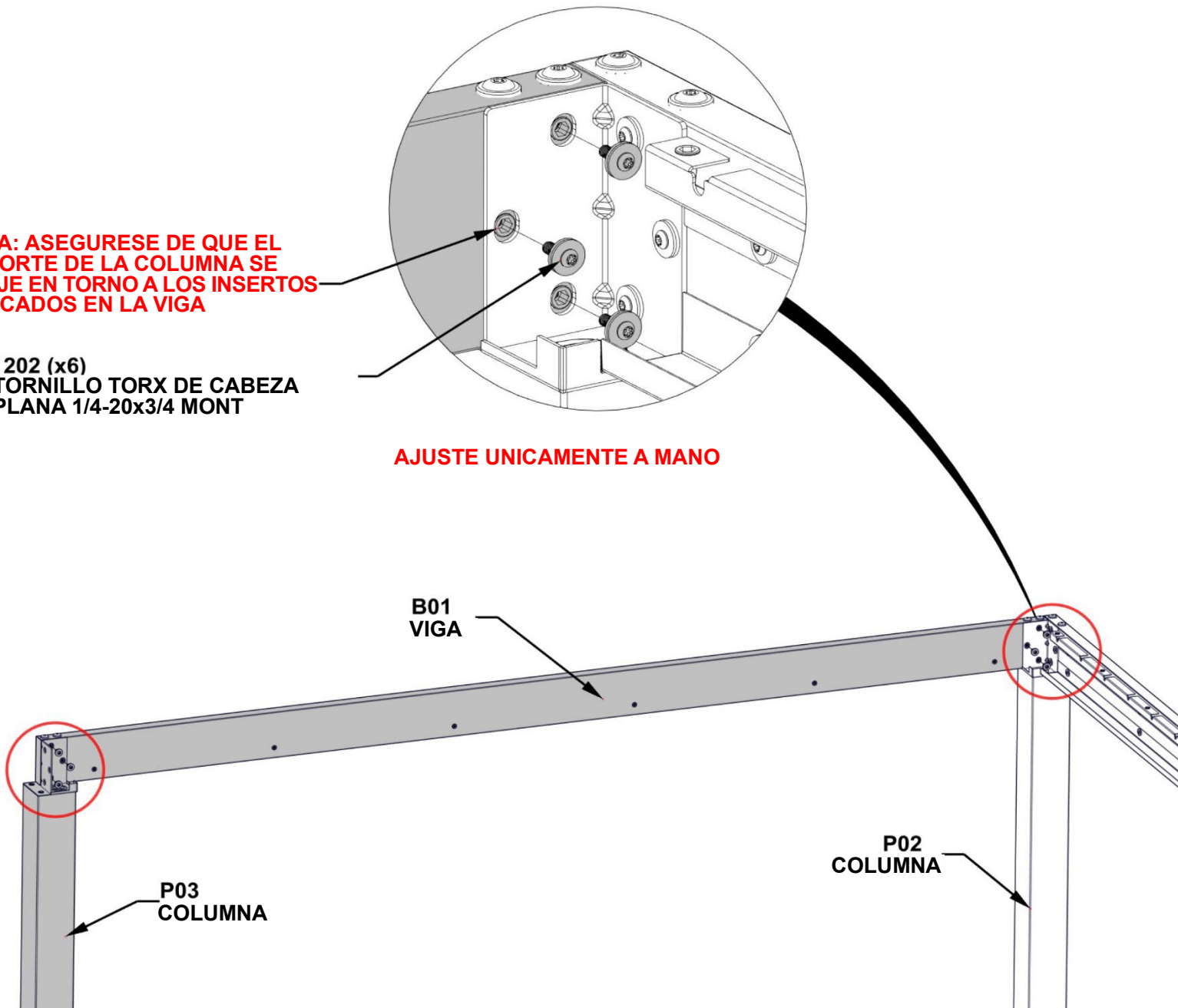

PASO 9 - FIJACIÓN DEL CANALÓN

CANT.	PARTE N.º	DESCRIPCIÓN
6	H101202	TORNILLO TORX DE CABEZA PLANA 1/4-20x3/4 MONT

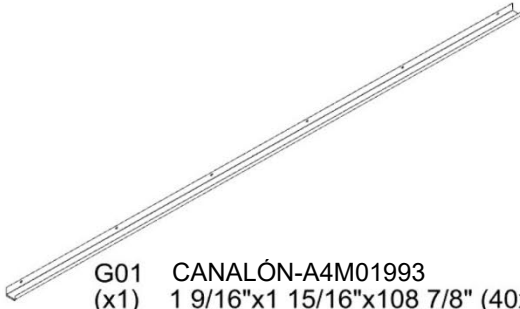

G01 CANALÓN-A4M01993
(x1) 1 9/16"x1 15/16"x108 7/8" (40x50x2765)

- CON UNA PERSONA ADICIONAL, FIJE EL CANALÓN A LA VIGA.
- ASEGÚRESE DE QUE LOS EXTREMOS DEL CANALÓN QUEDEN SOBRE LA SUPERFICIE SUPERIOR DE CADA SOPORTE DE LA COLUMNA.

AJUSTE TODAS LAS PIEZAS METÁLICAS DE LOS PASOS ANTERIORES.

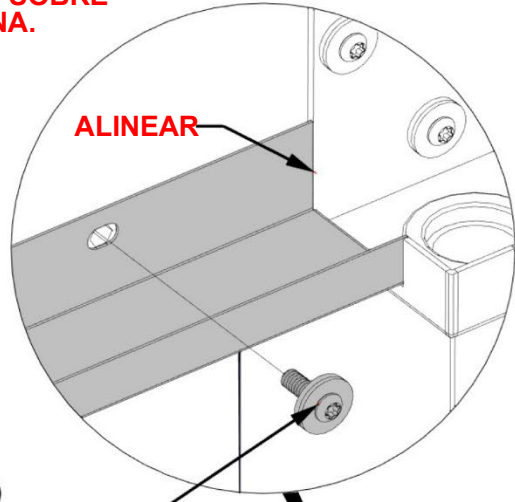
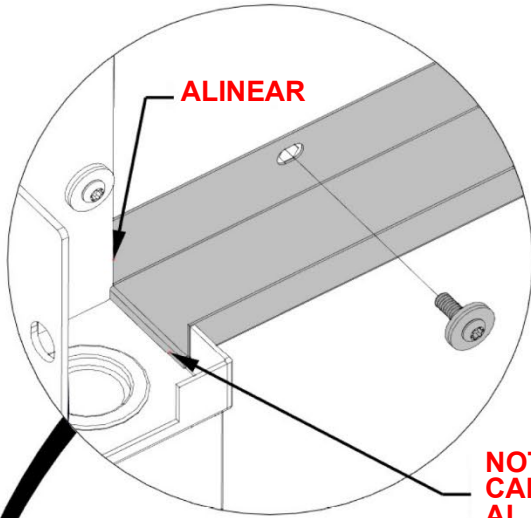

1202 (x6)
TORNILLO TORX DE CABEZA PLANA 1/4-20x3/4" MONT

NOTA: EL REBORDE DEL CANALÓN SE SUPERPONDRÁ AL BORDE DE LA COLUMNA

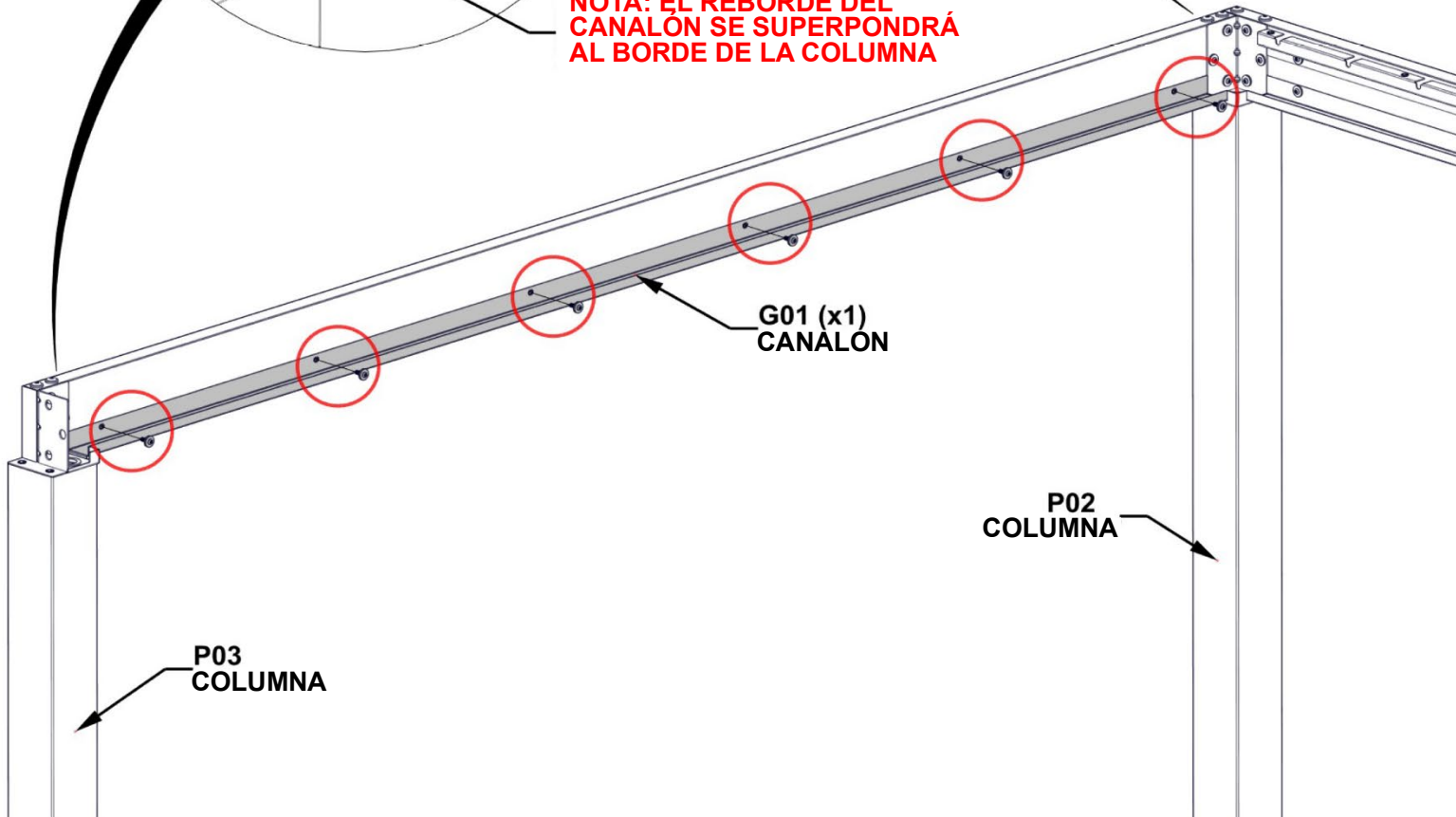

PASO 10A - MONTAJE DEL MARCO

CANT.	PARTE N.º	DESCRIPCIÓN
4	H101230	PERNO WH 5/16x6 A.I.

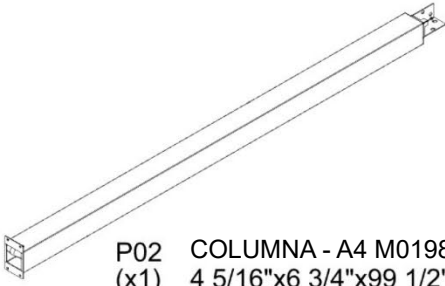

P02 COLUMNA - A4 M01984
(x1) 4 5/16"x6 3/4"x99 1/2" (110x172x2527)



B01 VIGA - A4M01986
(x1) 1 7/16"x5 1/4"x114 1/2" (36x134x2910)

- CON AL MENOS DOS PERSONAS ADICIONALES, FIJE LA VIGA B01 A LAS COLUMNAS P02 Y P01.
- ALINEAR LAS RANURAS EN LA VIGA CON INSERTOS ROSCADOS EN LA PLACA SUPERIOR. LIMPIE TODOS LOS LADOS DE LA VIGA Y LA COLUMNA.

NOTA: LAS RANURAS GRANDES INDICAN LA SUPERFICIE INFERIOR DE LA VIGA. LAS RANURAS ENCAJARÁN EN TORNO A LOS INSERTOS ROSCADOS EN LA PLACA DE LA COLUMNA.

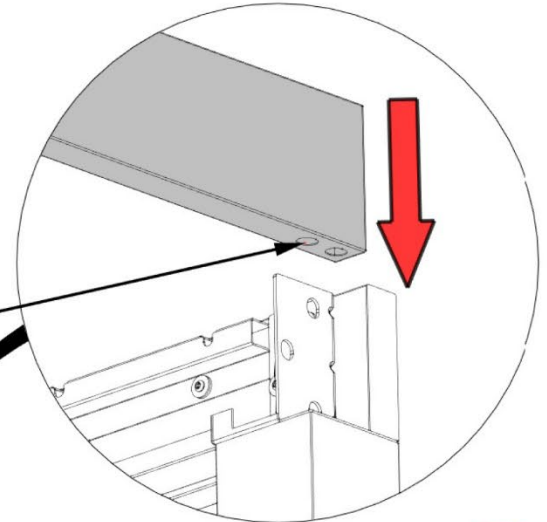

VISTA POSTERIOR

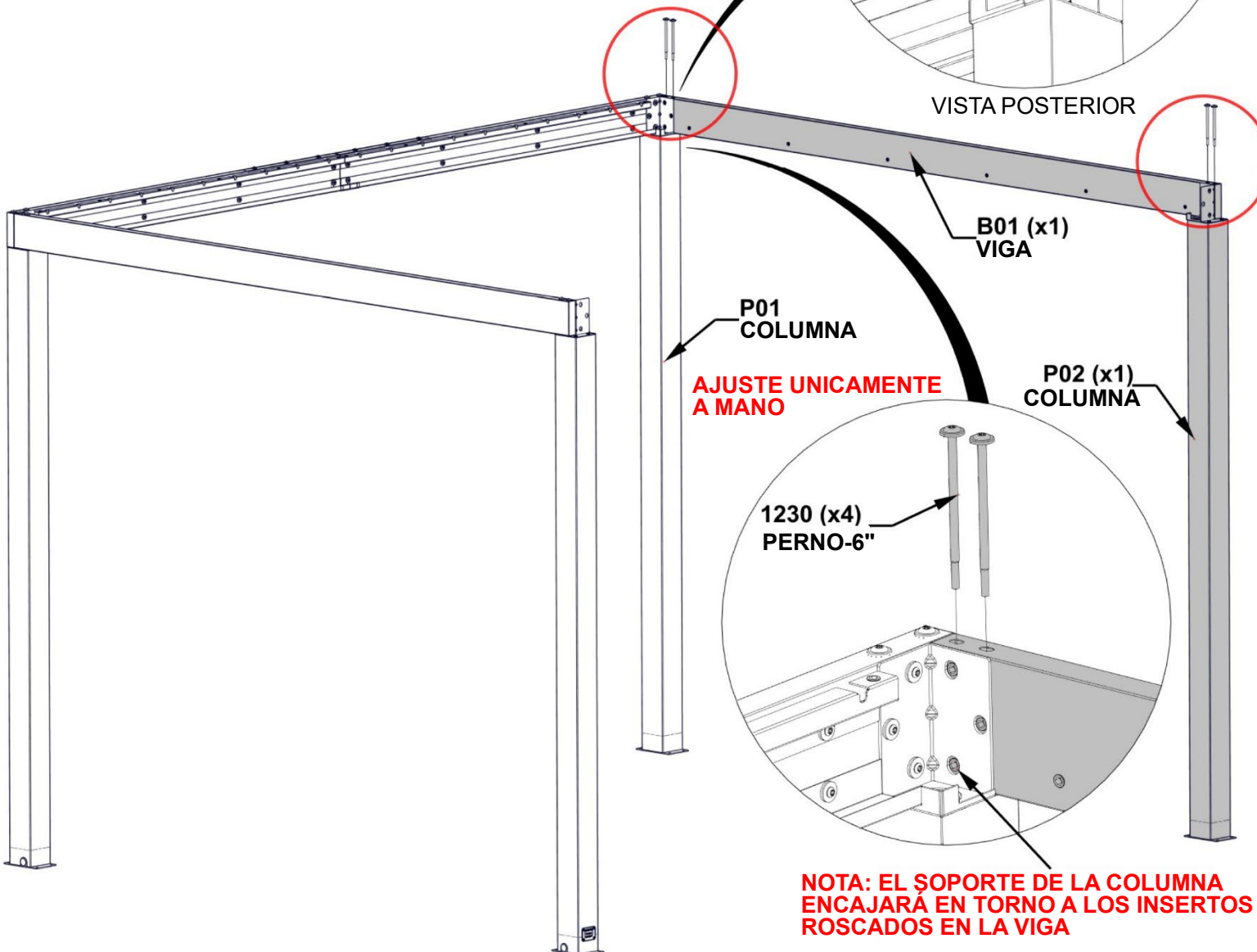

AJUSTE ÚNICAMENTE A MANO

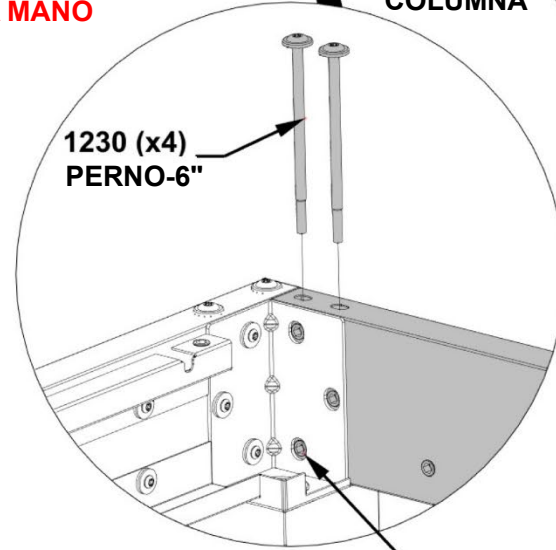

NOTA: EL SOPORTE DE LA COLUMNA ENCAJARÁ EN TORNO A LOS INSERTOS ROSCADOS EN LA VIGA

PASO 10B - MONTAJE DEL MARCO

CANT.	PARTE N.º	DESCRIPCIÓN
6	H101202	TORNILLO TORX DE CABEZA PLANA 1/4-20x3/4 MONT

NOTA: ASEGURESE DE QUE EL SOPORTE LA COLUMNA SE ALOJE EN TORNO A LOS INSERTOS ROSCADOS EN LA VIGA.

**1202 (x6)
TORNILLO TORX DE CABEZA PLANA
1/4-20x3/4 MONT**

AJUSTE UNICAMENTE A MANO

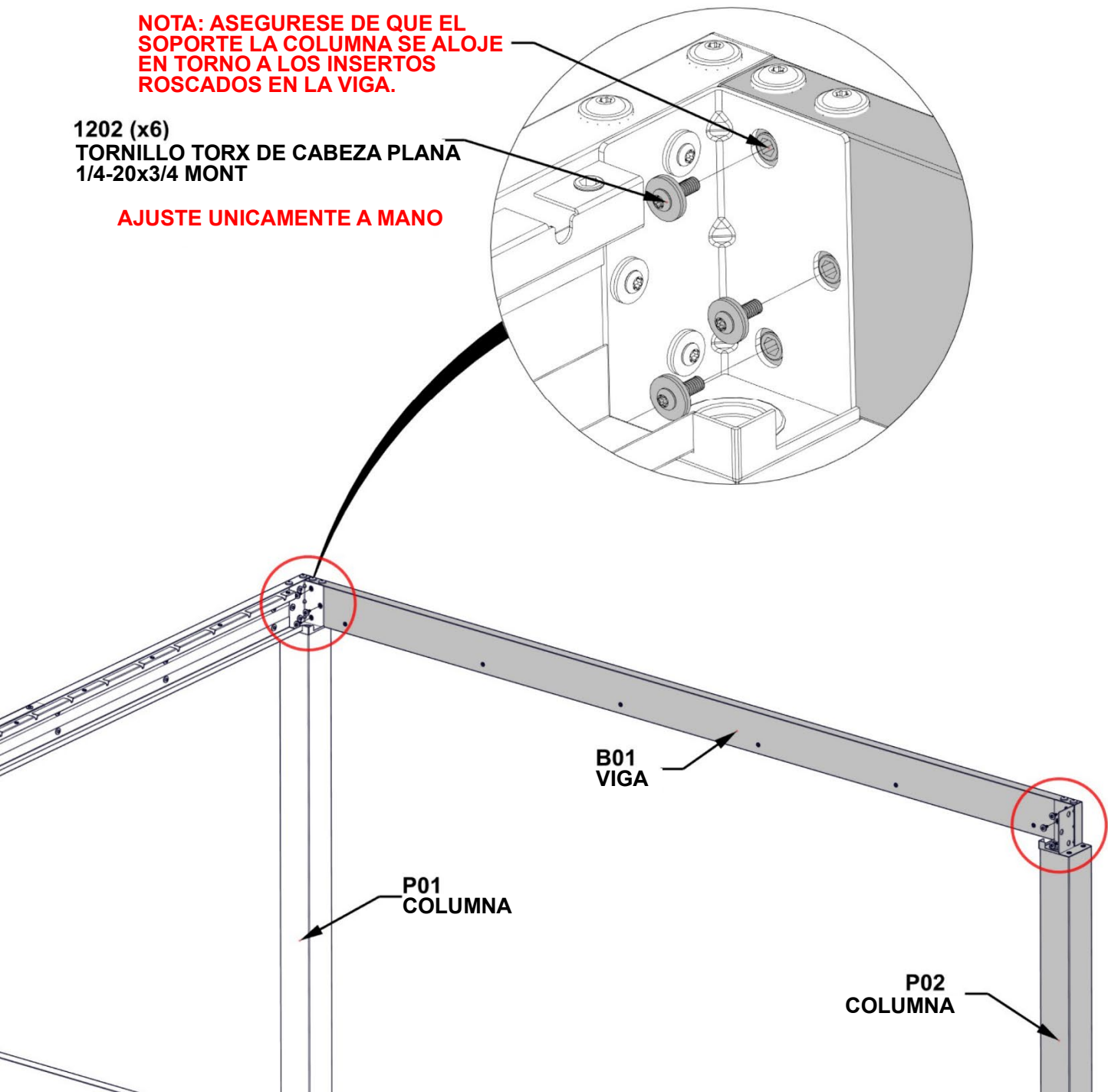

PASO 11 - FIJACIÓN DEL CANALÓN

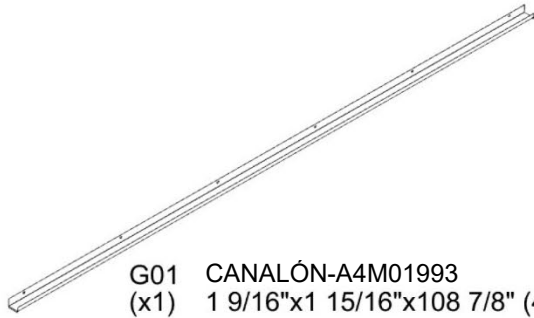

G01 CANALÓN-A4M01993
(x1) 1 9/16"x1 15/16"x108 7/8" (40x50x2765)

CANT.	PARTE N.º	DESCRIPCIÓN
6	H101202	TORNILLO TORX DE CABEZA PLANA 1/4-20x3/4 MONT

- CON UNA PERSONA ADICIONAL, FIJE EL CANALÓN A LA VIGA.
- ASEGÚRESE DE QUE LOS EXTREMOS DEL CANALÓN QUEDEN SOBRE LA SUPERFICIE SUPERIOR DE CADA SOPORTE DE LA COLUMNA.

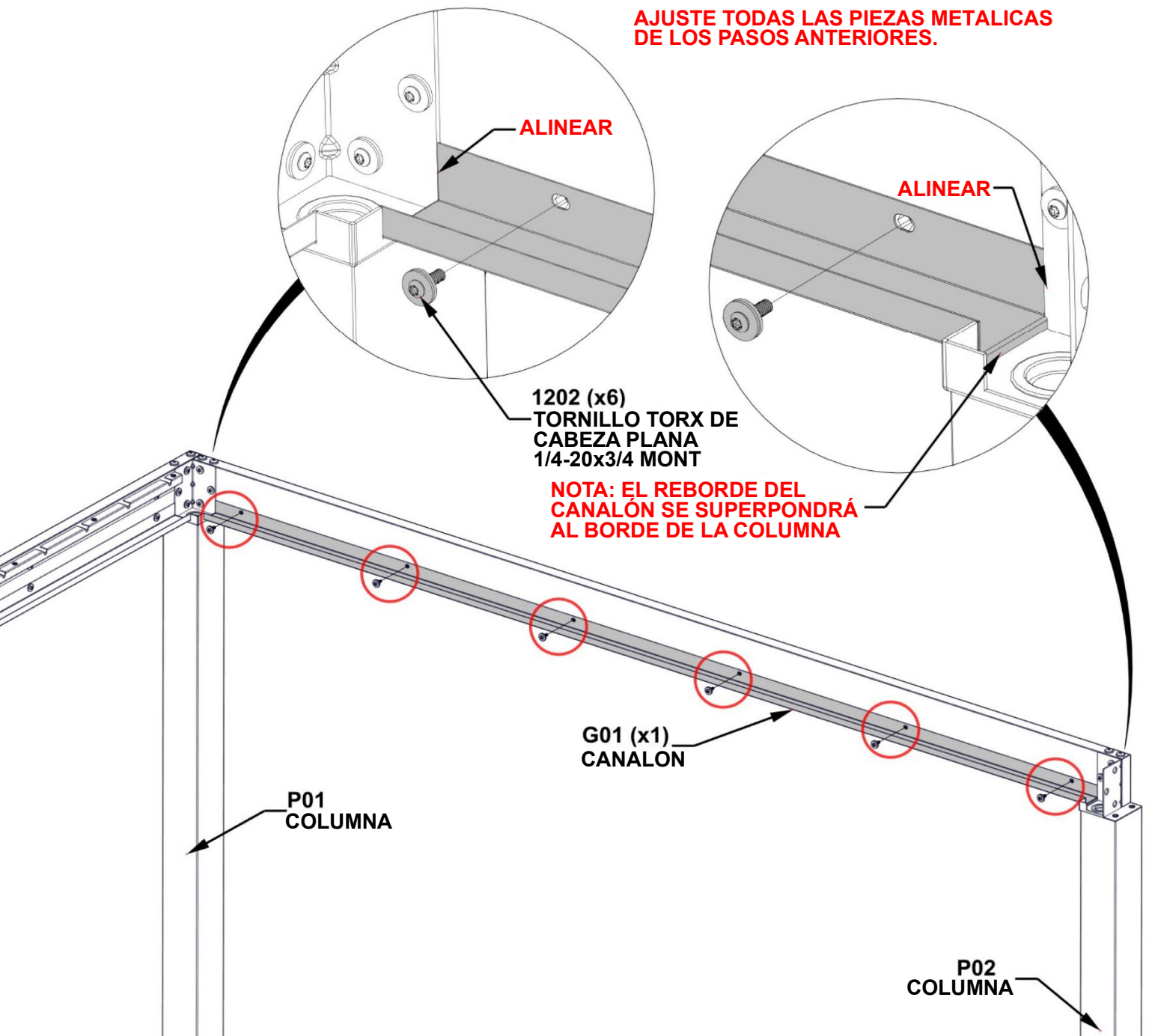

PASO 12 - MONTAJE DE LA VIGA

CANT.	PARTE N.º	DESCRIPCIÓN
6	H101202	TORNILLO TORX DE CABEZA PLANA 1/4-20x3/4 MONT



B03 B03 VIGA - A4M02862
(x1) 1 7/16"x5 1/4"x70 1/4" (36x134x1784)



J1 SOPORTE DE EMPALME - A4M02230
(x1) 1 5/16"x5 3/16"x39 3/8" (33.2x131.2x1000)

- LA VIGA Y EL SOPORTE DE EMPALME DEBEN ORIENTARSE COMO SE MUESTRA A CONTINUACIÓN. DESLICE J1 EN B03 Y ALINEE TRES ORIFICIOS ARRIBA Y ABAJO.

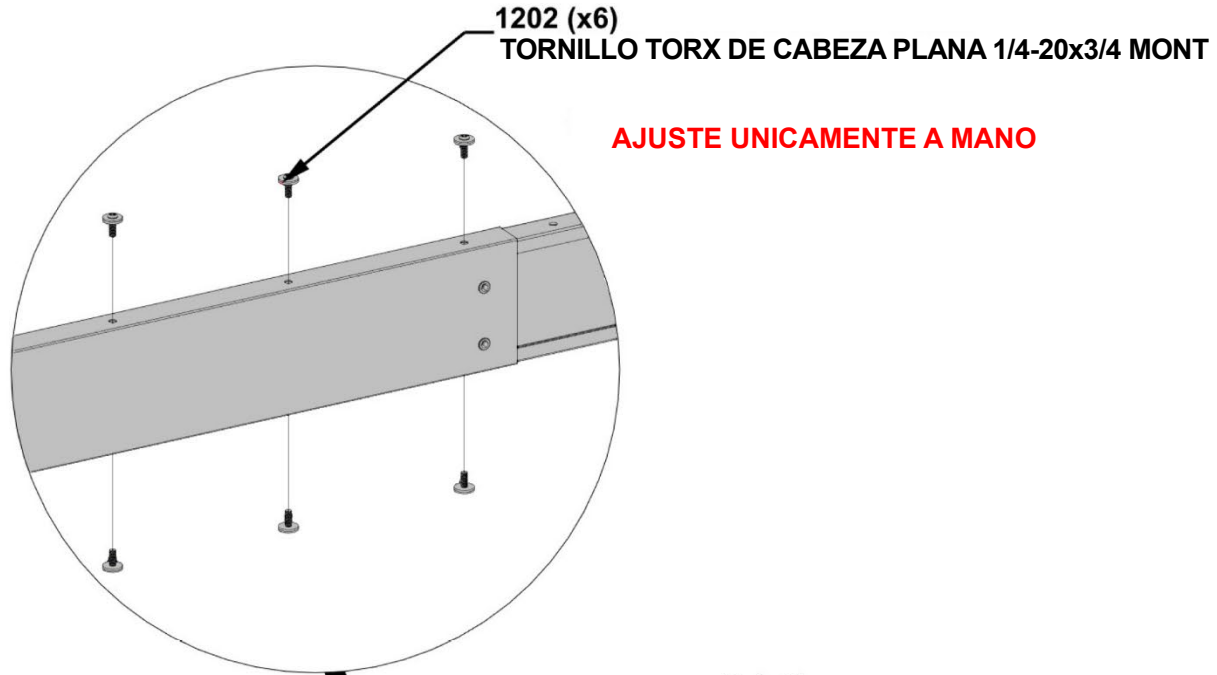

1202 (x6)
TORNILLO TORX DE CABEZA PLANA 1/4-20x3/4 MONT

AJUSTE UNICAMENTE A MANO

J1 (x1)
SOPORTE DE EMPALME

B03 (x1)
VIGA

PASO 13 - MONTAJE DE LA VIGA

CANT.	PARTE N.º	DESCRIPCIÓN
6	H101202	TORNILLO TORX DE CABEZA PLANA 1/4-20x3/4 MONT



B04 VIGA - A4M02863
(x1) 1 7/16"x5 1/4"x70 1/4" (36x134x1784)

- DESLICE B04 DENTRO DEL SOPORTE DE EMPALME. GOLPEE SUAVEMENTE LOS EXTREMOS DEL MONTAJE CON UN MAZO DE GOMA HASTA CERRAR EL ESPACIO. LUEGO AJUSTE TODOS LOS PERNOS EN LA VIGA.

1202 (x6)
TORNILLO TORX DE CABEZA PLANA
1/4-20x3/4 MONT

AJUSTE TODAS LAS PIEZAS METÁLICAS

NOTA: ORIENTACION DEL INSERTO ROSCADO EN EL LADO DEL MONTANTE

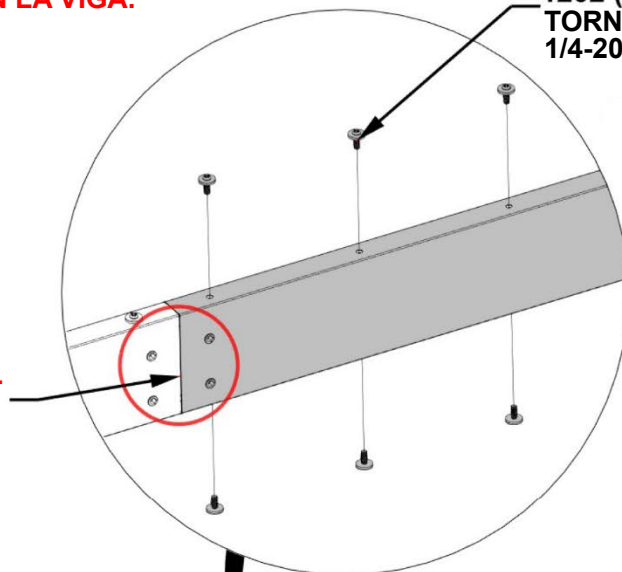

B04 (x1)
VIGA

PASO 14A - MONTAJE DEL MARCO

CANT.	PARTE N.º	DESCRIPCIÓN
4	H101230	PERNO WH 5/16x6 A.I.

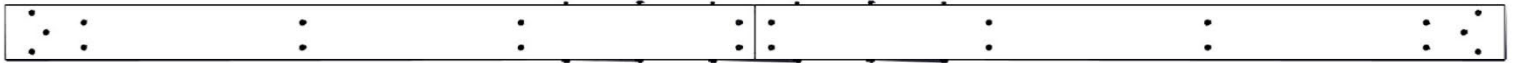

MONTAJE DE LA VIGA
PASO 12-13

- CON AL MENOS DOS PERSONAS ADICIONALES, FIJE EL MONTAJE DE LA VIGA DE LOS PASOS ANTERIORES A LAS COLUMNAS P02 Y P03.
- ALINEAR LAS RANURAS EN LA VIGA CON INSERTOS ROSCADOS EN LA PLACA SUPERIOR DE LA COLUMNA. LIMPIE TODOS LOS LADOS DE LA VIGA Y LA COLUMNA.

AJUSTE ÚNICAMENTE A MANO

1230 (x4)
PERNO - 6"

NOTA: LAS RANURAS GRANDES INDICAN LA SUPERFICIE INFERIOR DE LA VIGA. LAS RANURAS ENCAJARÁN EN TORNO A LOS INSERTOS ROSCADOS EN LA PLACA DE LA COLUMNA.

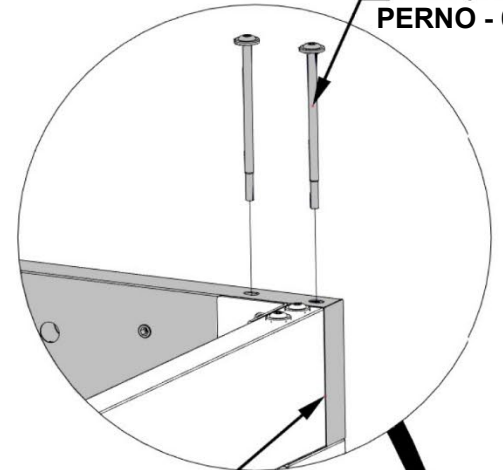

ALINEAR

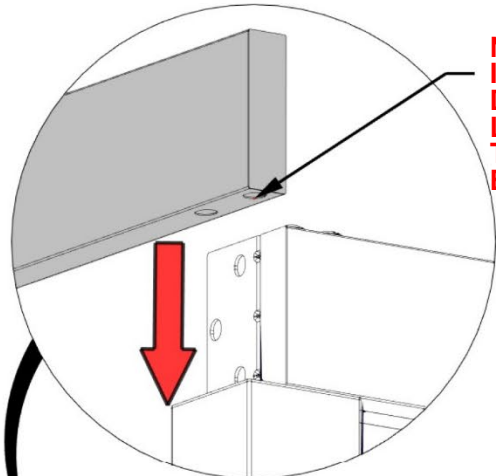

VISTA POSTERIOR

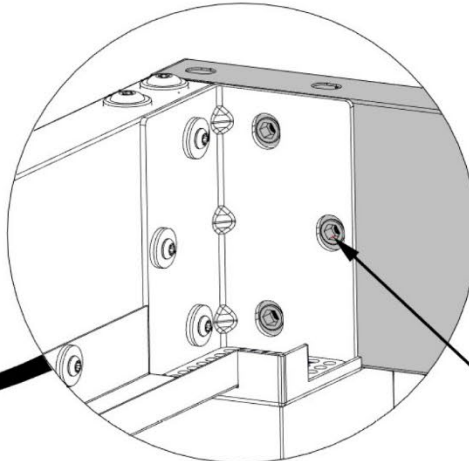

NOTA: EL SOPORTE DE LA COLUMNA ENCAJARÁ EN TORNO A LOS INSERTOS ROSCADOS EN LA VIGA

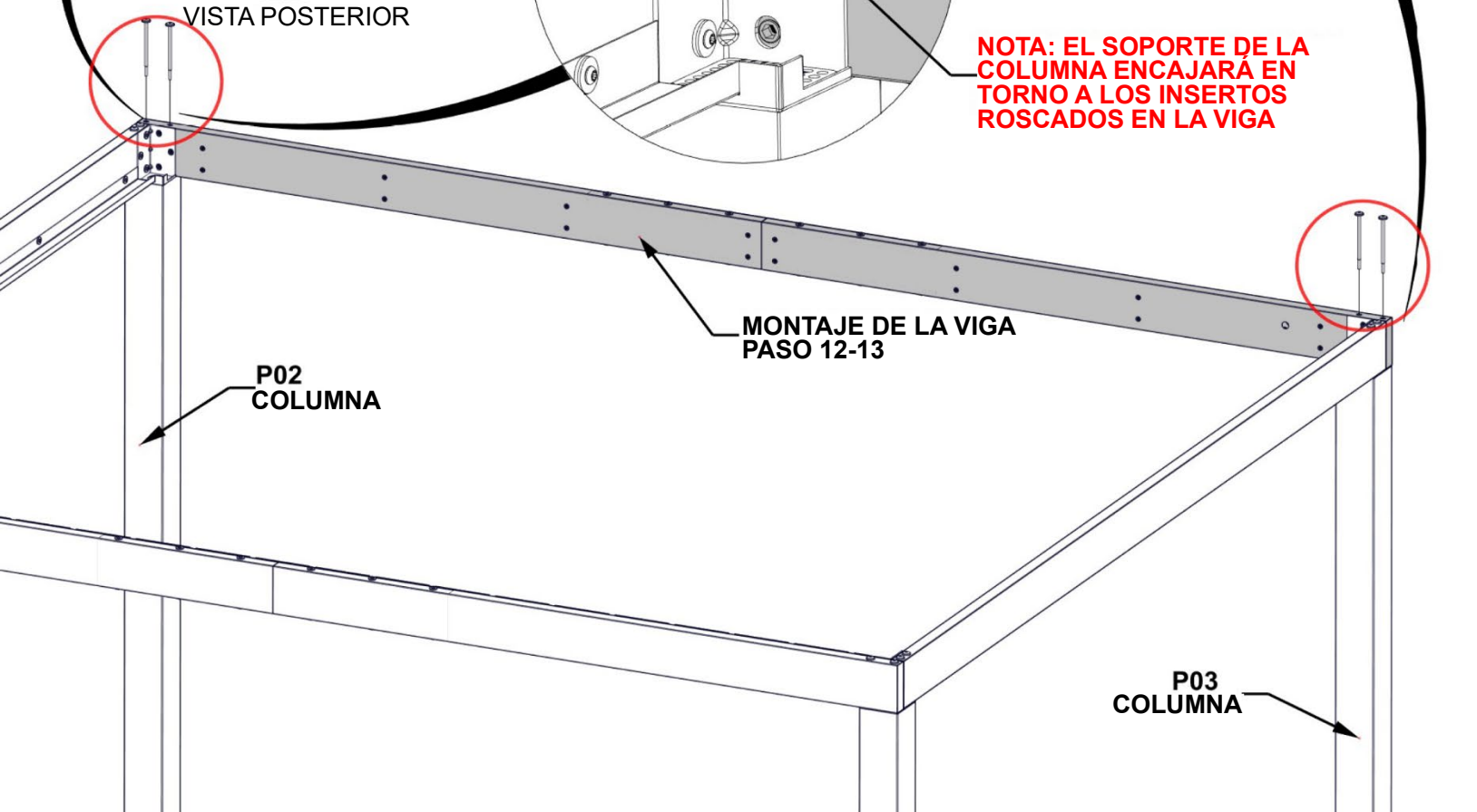

P02
COLUMNA

MONTAJE DE LA VIGA
PASO 12-13

P03
COLUMNA

PASO 14B - MONTAJE DEL MARCO

CANT.	PARTE N.º	DESCRIPCIÓN
6	H101202	TORNILLO TORX DE CABEZA PLANA 1/4-20x3/4 MONT

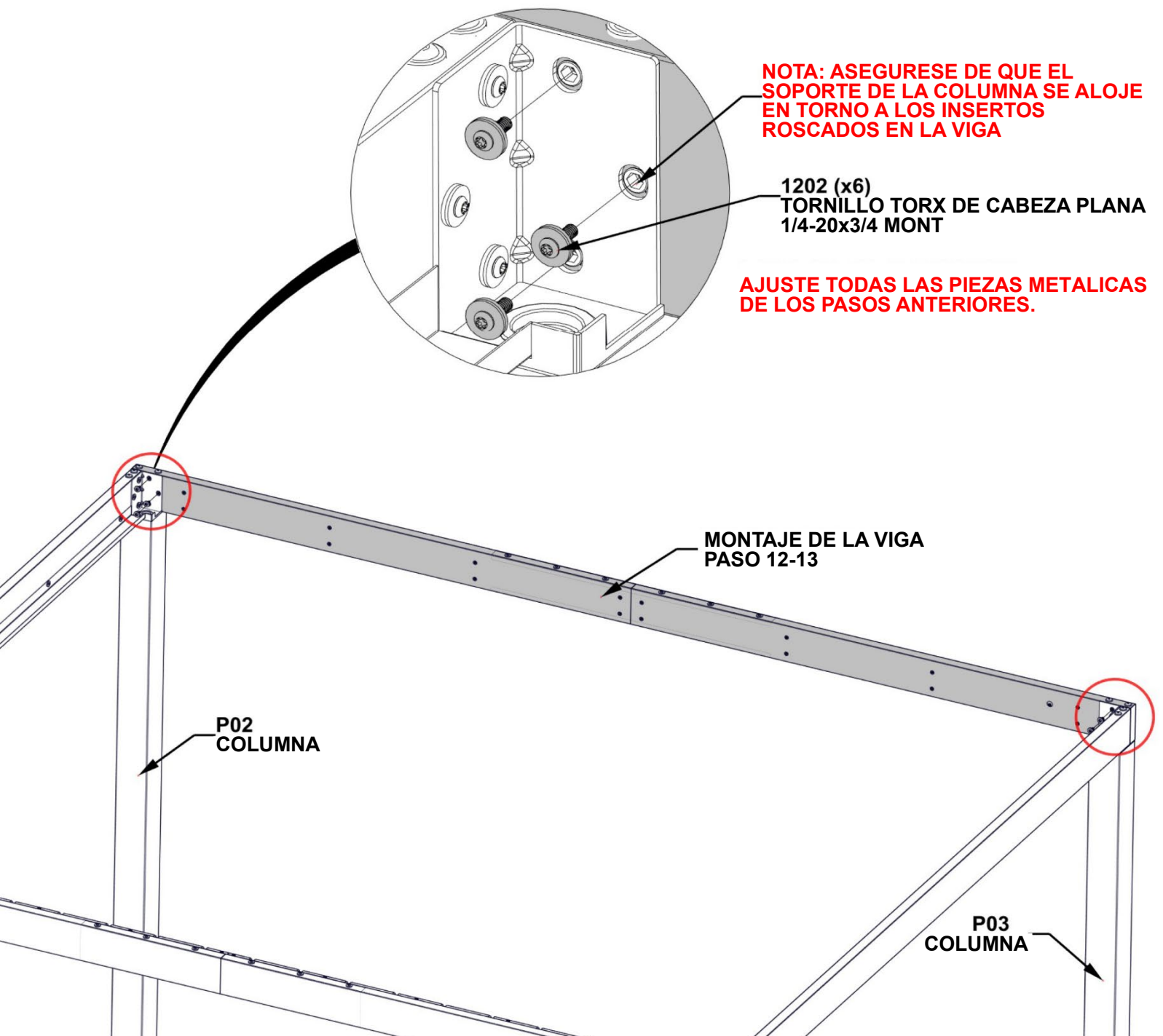

PASO 15 - FIJACIÓN DEL SOPORTE DE LAS PERSIANAS

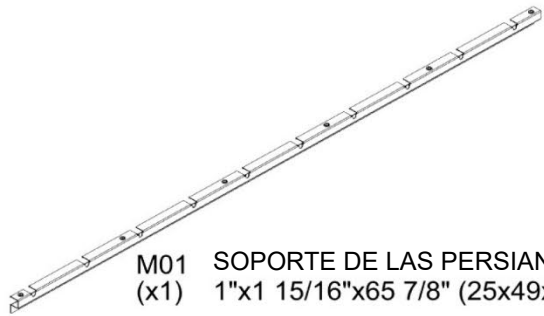

M01 SOPORTE DE LAS PERSIANAS- A4M02864
(x1) 1"x1 15/16"x65 7/8" (25x49x1673)

CANT.	PARTE N.º	DESCRIPCIÓN
4	H101202	TORNILLO TORX DE CABEZA PLANA 1/4-20x3/4 MONT

NOTA: MONTAJE EMPOTRADO CON EL BORDE DE SOPORTE DE LA COLUMNA

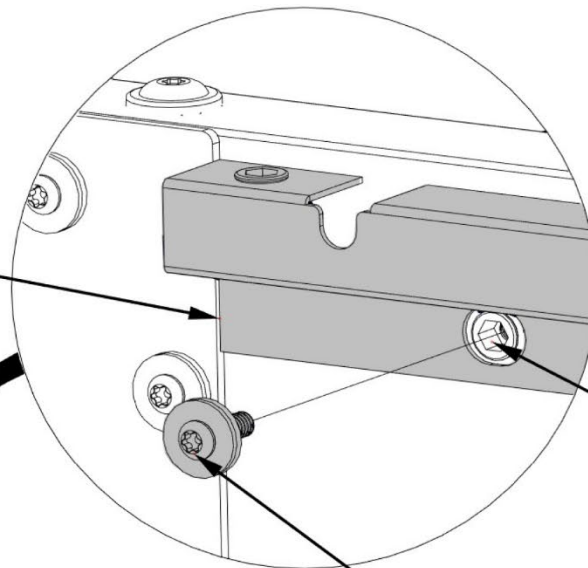

NOTA: EL SOPORTE DE LA PERSIANA SE AJUSTARÁ EN TORNO A LOS INSERTOS ROSCADOS EN LA VIGA

1202 (x4)
TORNILLO TORX DE CABEZA PLANA
1/4-20x3/4 MONT

M01 (x1)
SOPORTE DE PERSIANAS

P02
COLUMNA

PASO 16 - FIJACIÓN DEL SOPORTE DE LAS PERSIANAS



M02 SOPORTE DE PERSIANAS -
A4M02865
(x1) 1"x1 15/16"x65 7/8" (25x49x1673)

CANT.	PARTE N.º	DESCRIPCIÓN
4	H101202	TORNILLO TORX DE CABEZA PLANA 1/4-20x3/4 MONT

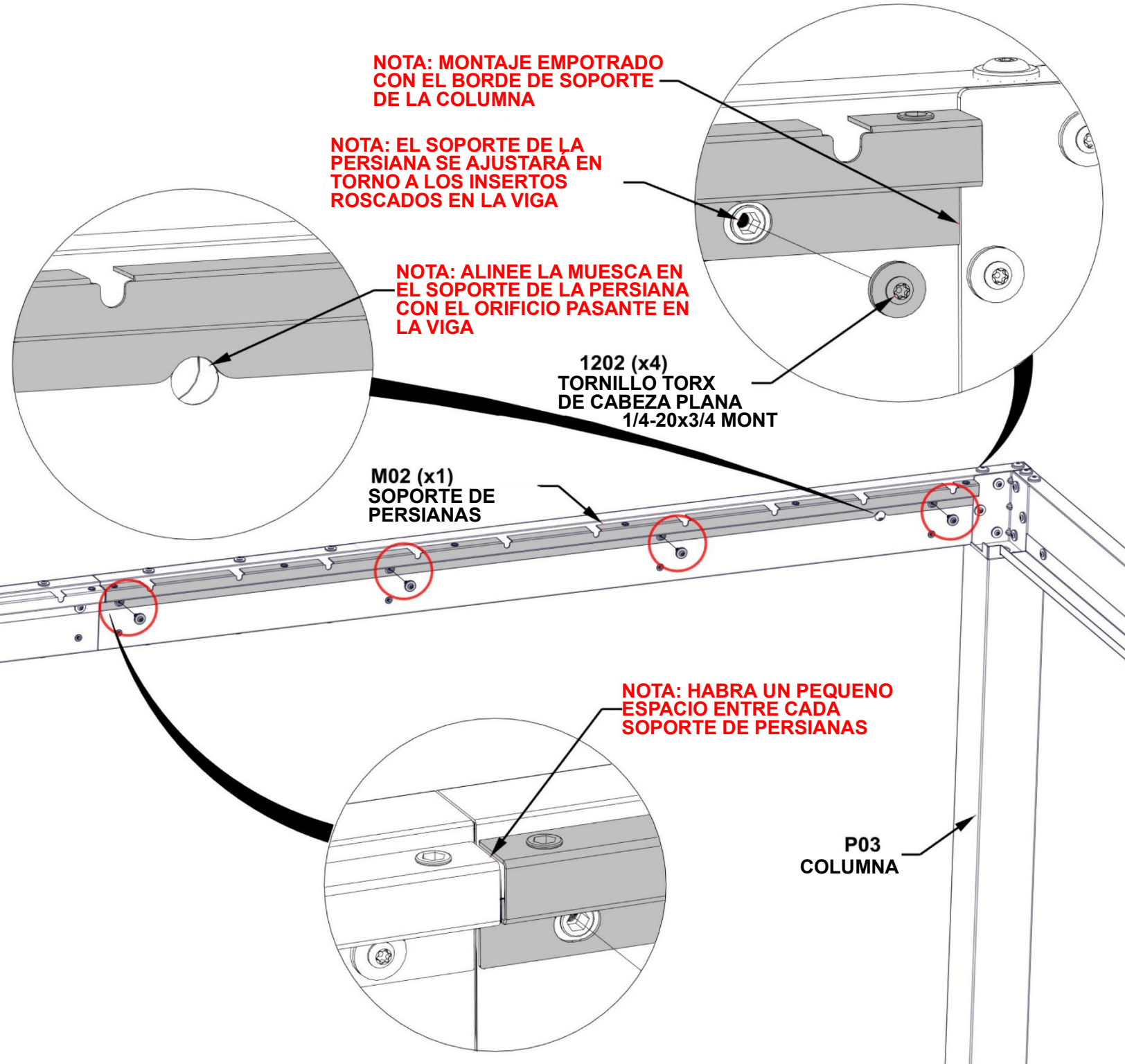

PASO 17A - MONTAJE DE CANALONES

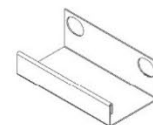
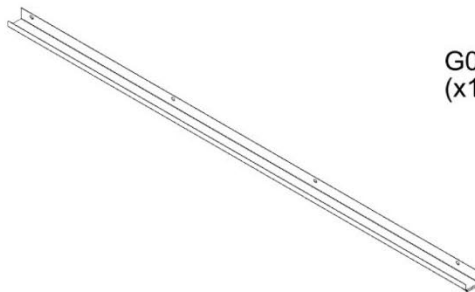
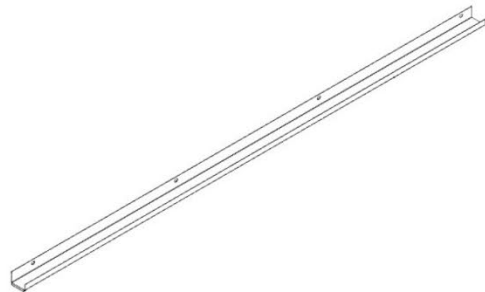

G05 EMPALME DE CANALÓN - A4M02004
(x1) 1 7/16"x2 1/16"x3 15/16" (36x52.5x100)



A6P00796 SILICONA
(x1)

G03 CANALÓN - A4M02857
(x1) 1 9/16"x1 15/16"x65 15/16" (40x50x1675)

G04 CANALÓN - A4M02858
(x1) 1 9/16"x1 15/16"x65 15/16" (40x50x1675)

- MIDA APROXIMADAMENTE 1/2" [12,7 mm] DESDE CADA EXTREMO DEL EMPALME DE CANALÓN Y APLIQUE UNA GOTA FINA DE SILICONA.

- DESLICE LOS CANALES G03 Y G04 EN EL EMPALME HASTA QUE LOS EXTREMOS CASI SE TOQUEN. LIMPIE EL EXCESO DE SILICONA CON UN TRAPO O UNA TOALLA DE PAPEL.

- SE RECOMIENDAN GANTES AL APLICAR SILICONA

- ASEGÚRESE DE QUE LA SUPERFICIE DE LA UNIÓN DE LA CANALETA ESTÉ LIMPIA, SECA Y LIBRE DE SUCIEDAD O RESIDUOS

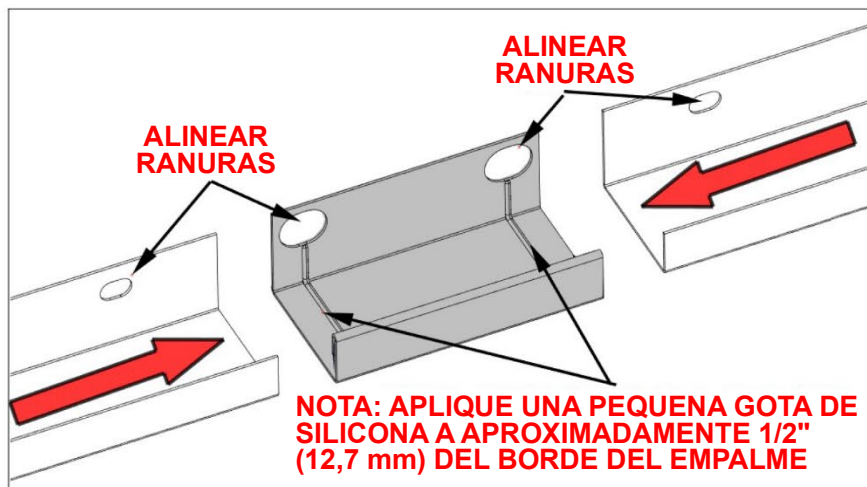

G04 (x1)
CANALÓN

G03 (x1)
CANALÓN

G05 (x1)
EMPALME DE
CANALÓN

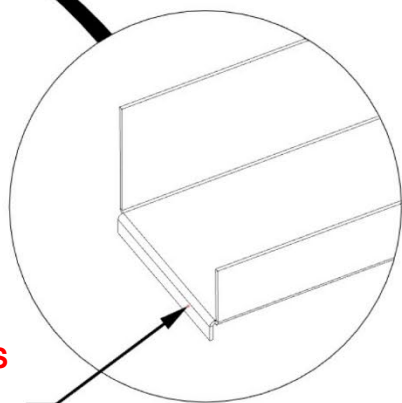

NOTA: LOS EXTREMOS DE LOS CANALONES TENDRÁN UN REBORDE INFERIOR

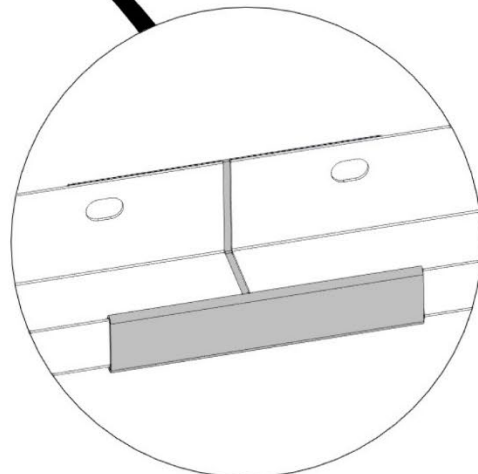

PASO 17B - FIJACIÓN DEL CANALÓN

CANT.	PARTE N.º	DESCRIPCIÓN
8	H101202	TORNILLO TORX DE CABEZA PLANA 1/4-20x3/4 MONT

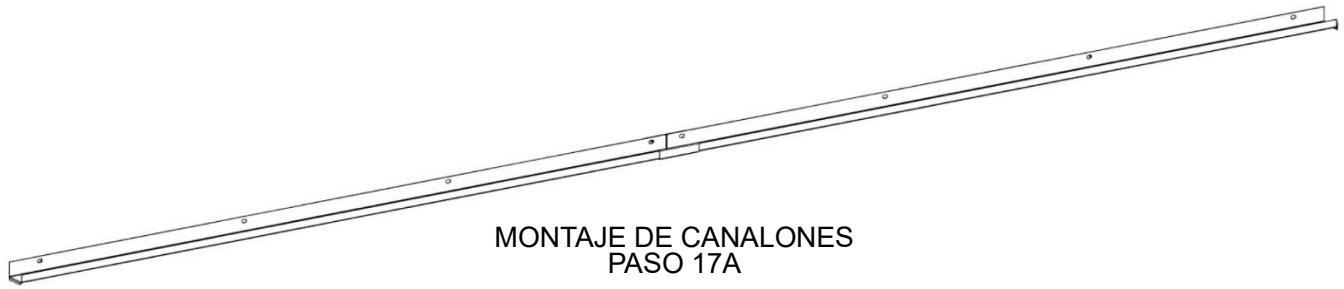

- CON AL MENOS DOS PERSONAS FIJE EL MONTAJE DE CANALONES DEL PASO ANTERIOR A LA VIGA.
- ASEGÚRESE DE QUE LOS EXTREMOS DEL CANALÓN QUEDEN SOBRE LA SUPERFICIE SUPERIOR DE CADA SOPORTE DE LA COLUMNA.

NOTA: EL EMPALME DE CANALÓN SE AJUSTARÁ EN TORNO A LOS INSERTOS ROSCADOS

ALINEAR

1202 (x8)
TORNILLO TORX
DE CABEZA PLANA
1/4-20x3/4 MONT

NOTA: EL REBORDE DEL CANALÓN SE SUPERPONDRÁ AL BORDE DE LA COLUMNA

MONTAJE DE CANALONES
PASO 17A

P03
COLUMNA

P02
COLUMNA

PASO 17C - FIJACIÓN DEL CANALÓN



A6P00796 SILICONA
(x1)

- **APLIQUE UNA GOTA FINA DE SILICONA A LO LARGO DE LA SUPERFICIE INTERIOR DEL CANALÓN, DONDE SE UNEN DOS PIEZAS DEL CANALÓN.**
- **ALISE LA SILICONA A LO LARGO DE LA COSTURA, LIMPIANDO EL EXCESO CON UN TRAPO O UNA TOALLA DE PAPEL**
- **SE RECOMIENDAN GANTES AL APLICAR SILICONA.**
- **ASEGÚRESE DE QUE LA SUPERFICIE DEL CANALÓN ESTÉ LIMPIA, SECA Y LIBRE DE SUCIEDAD O RESIDUOS.**

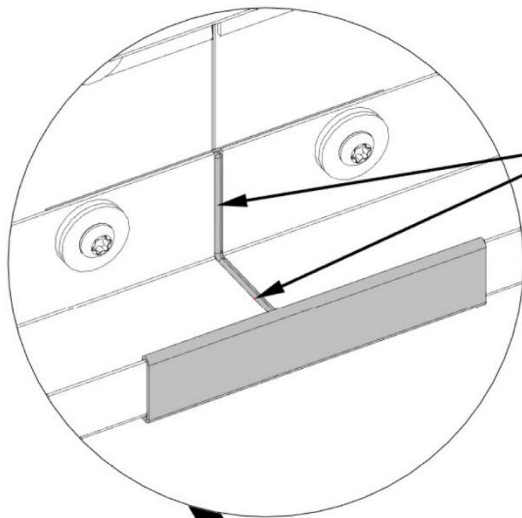

NOTA: APLIQUE UNA GOTA FINA DE SILICONA A LO LARGO DE LA COSTURA INTERIOR DEL CANALÓN

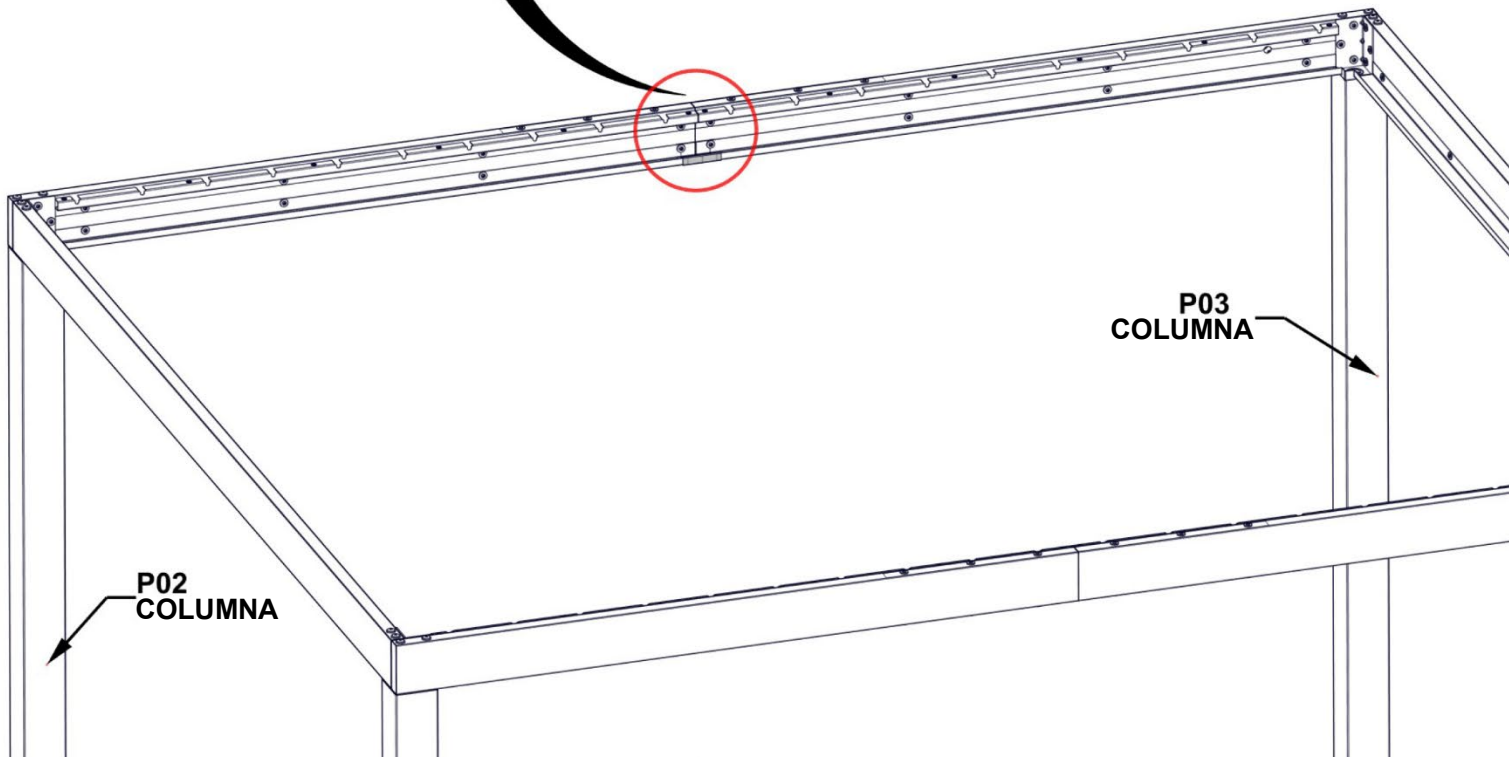

PASO 18A - ESTRUCTURA CUADRADA

IMPORTANTE:

1. NIVELA EL MONTAJE ANTES DE CONTINUAR CON LOS SIGUIENTES PASOS.
2. UNA VEZ QUE LO HAGA, AJUSTE TODAS LAS PIEZAS METÁLICAS.

MEDIDAS TOMADAS DE COLUMNA EXTERIOR A COLUMNA EXTERIOR DE LA ESTRUCTURA A MENOS QUE SE INDIQUE LO CONTRARIO

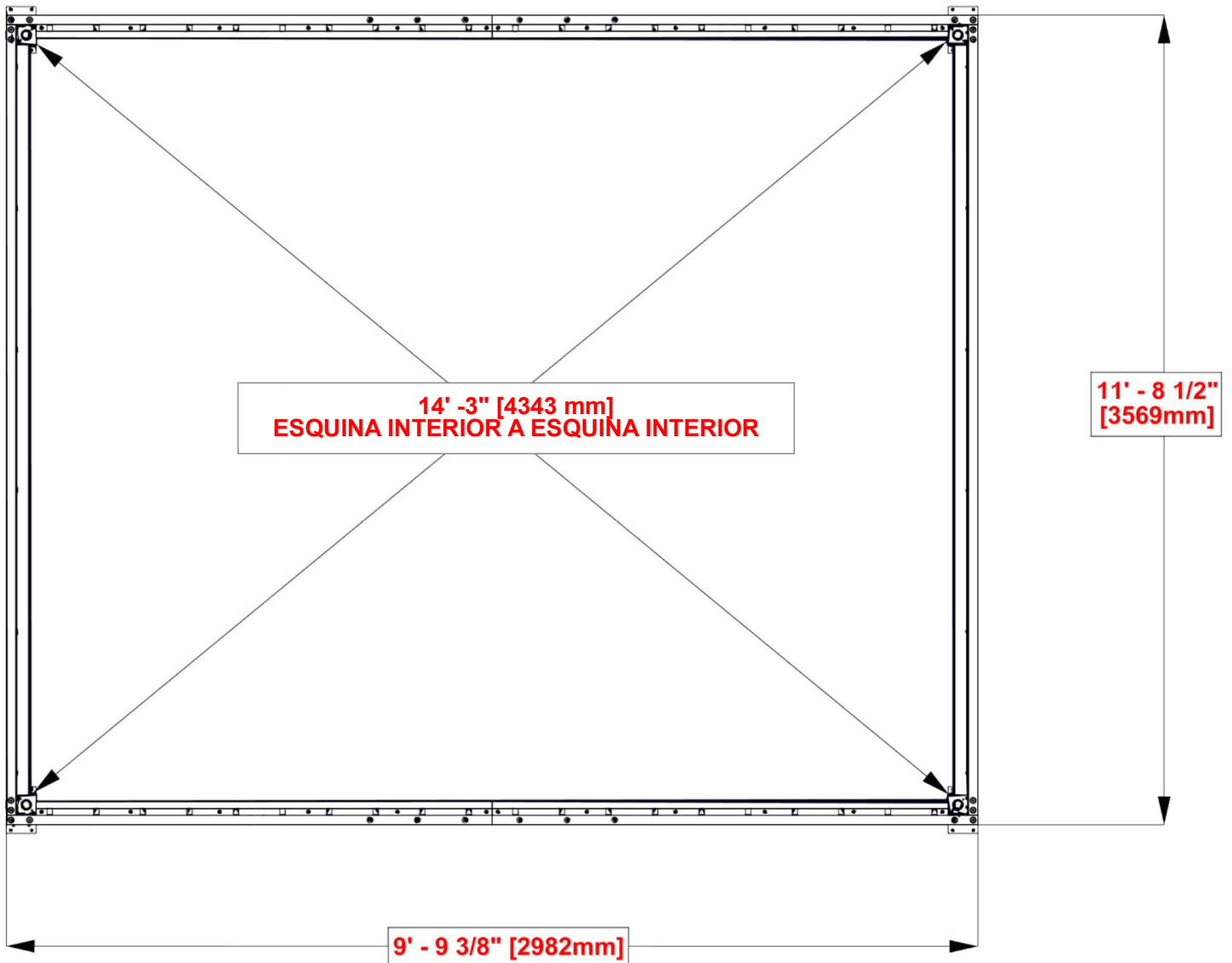

PASO 18B - POSICIONAMIENTO DE LA ESTRUCTURA

IMPORTANTE:

- PARA QUE SU PÉRGOLA DRENE CORRECTAMENTE, DEBE HABER UNA LIGERA PENDIENTE EN EL LADO DE 3 METROS QUE CORRE A LO LARGO DE LAS LAMAS.
- SE RECOMIENDA QUE LOS LADOS LARGOS ESTÉN NIVELADOS O CASI NIVELADOS.
- COLOQUE UN NIVEL SOBRE LAS VIGAS MÁS LARGAS PARA CONFIRMAR QUE LOS LADOS LARGOS ESTÉN CASI NIVELADOS.
- COLOQUE UN NIVEL EN EL LADO DE LAS VIGAS CORTAS (3 METROS) PARA CONFIRMAR QUE TIENE UNA LIGERA PENDIENTE EN UNA DIRECCIÓN.

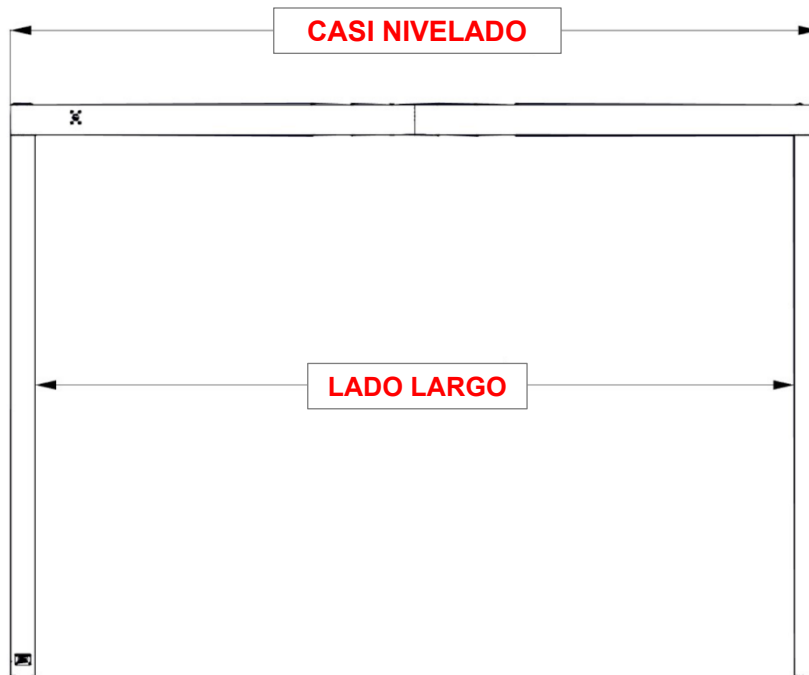

POR FAVOR, COMUNIQUESE CON EL SERVICIO DE ATENCION AL CLIENTE DE BACKYARD DISCOVERY SI NECESITA AYUDA PARA COLOCAR SU ESTRUCTURA

PASO 19 - SELLADO DEL CANALÓN



A6P00796 SILICONA
(x1)

- **APLIQUE UNA GOTA FINA DE SILICONA A LO LARGO DE LA SUPERFICIE INTERIOR DEL CANALÓN, DONDE LAS PIEZAS DEL CANALÓN SE UNEN CON LA COLUMNA.**
- **ALISE LA SILICONA, LIMPIANDO EL EXCESO CON UN TRAPO O UNA TOALLA DE PAPEL**
- **REPITA ESTE PASO PARA TODOS LOS PUNTOS DE FIJACIÓN DEL CANALÓN EN CADA COLUMNA.**

- **SE RECOMIENDAN GANTES AL APLICAR SILICONA**
- **ASEGÚRESE DE QUE LA SUPERFICIE DE LA UNIÓN DE LA CANALETA ESTÉ LIMPIA, SECA Y LIBRE DE SUCIEDAD O RESIDUOS**

NOTA: APLICAR UNA GOTA FINA DE SILICONA PARA EVITAR QUE SE FILTRE AGUA

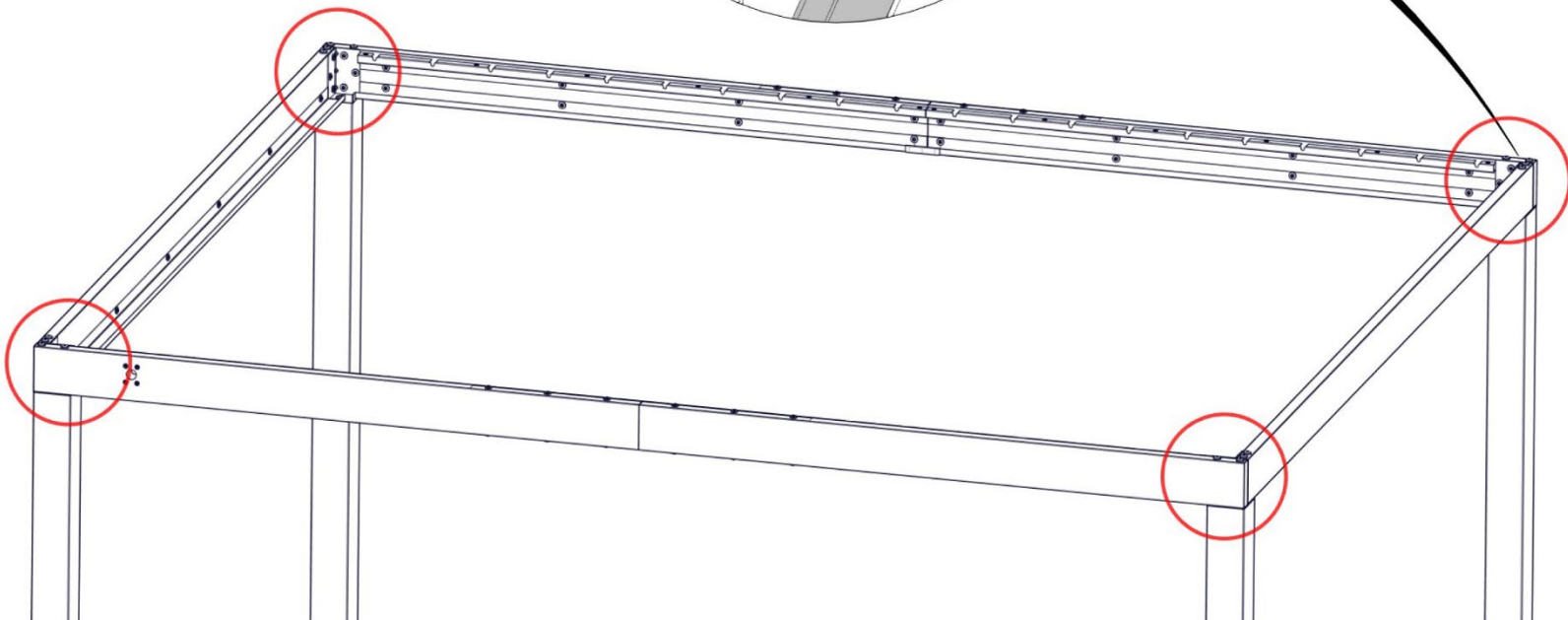
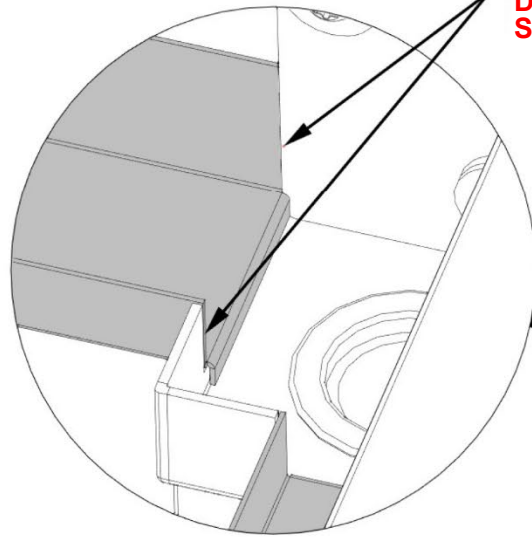

PASO 20 - MONTAJE DE LAS PERSIANAS DE ACCIONAMIENTO

QTY	PART NUMBER	DESCRIPTION
4	H100408	TORNILLO PWH 8x1/2 BLK

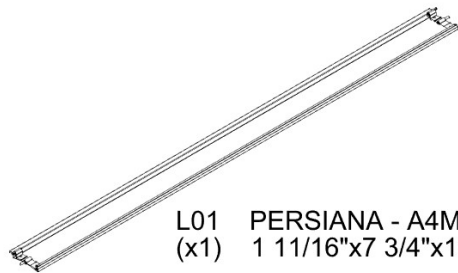

L01 PERSIANA - A4M04137
(x1) 1 11/16"x7 3/4"x114 5/16" (42x196x2904)

L02 PLACA LATERAL DE ACCIONAMIENTO DE LA PERSIANA - A4M04139
(x1) 1/16"x2 3/16"x6 9/16" (2x55x167)

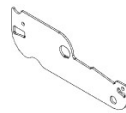

L03 PLACA LATERAL DE LAS PERSIANAS - A4M04138
(x1) 1/16"x2 3/16"x6 9/16" (2x55x167)

- NO AJUSTE DEMASIADO LOS TORNILLOS.
- PARA UNA MAYOR FACILIDAD DE MONTAJE, RECOMENDAMOS UTILIZAR CABALLETES PARA ESTE PASO.

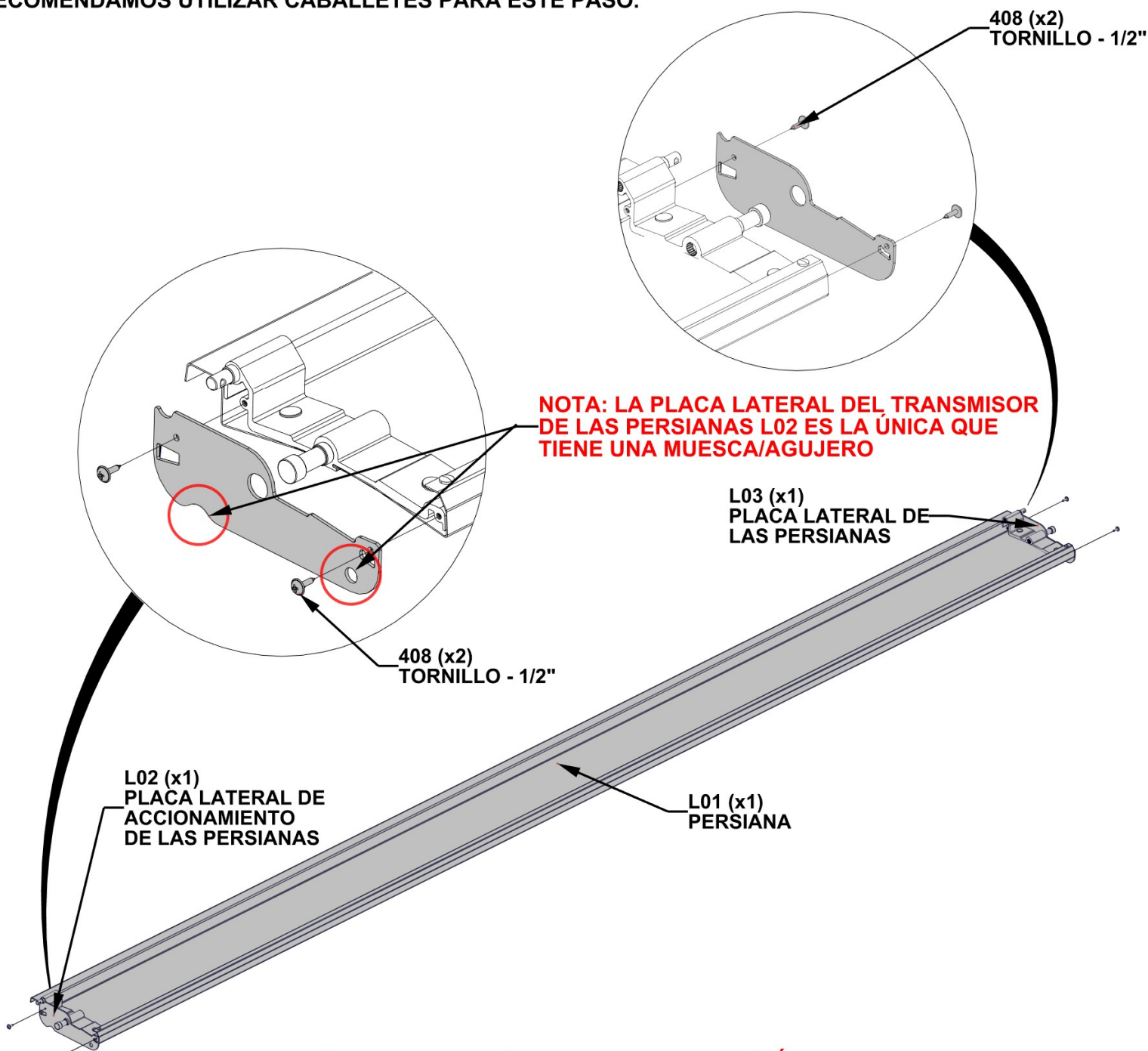

NOTA: LA PLACA LATERAL DEL TRANSMISOR DE LAS PERSIANAS L02 ES LA ÚNICA QUE TIENE UNA MUESCA/AGUJERO

L03 (x1)
PLACA LATERAL DE LAS PERSIANAS

408 (x2)
TORNILLO - 1/2"

L02 (x1)
PLACA LATERAL DE ACCIONAMIENTO DE LAS PERSIANAS

L01 (x1)
PERSIANA

NOTA: L02 LA PLACA LATERAL DE IMPULSIÓN DE LAS PERSIANAS DEBE INSTALARSE EN "ESTE EXTREMO DE UN MONTAJE DE HOJAS DE LA REJILLA"

PASO 21 - INSTALACIÓN DE LAS PERSIANAS DE ACCIONAMIENTO



- LA ORIENTACION DE LAS PERSIANAS SERA DETERMINADA POR LA VIGA LATERAL CON CUATRO INSERTOS ROSCADOS
- COLOQUE LAS PERSIANAS DE ACCIONAMIENTO DEL PASO ANTERIOR EN EL SEGUNDO JUEGO DE RANURAS DE MONTAJE DE LAS PERSIANAS. LA PLACA DE ACCIONAMIENTO L02 ESTARA EN EL MISMO LADO QUE CUATRO INSERTOS ROSCADOS EN LA VIGA.

NOTA: COLOQUE EL MONTAJE DE PERSIANAS DE ACCIONAMIENTO EN EL SEGUNDO JUEGO DE RANURAS DE MONTAJE DE PERSIANAS

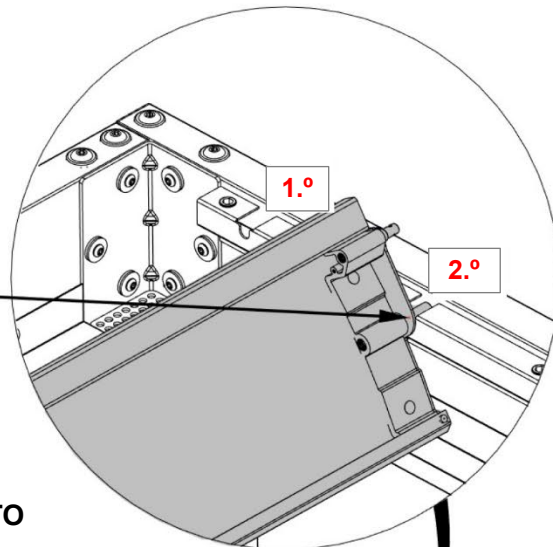

L02
PLACA LATERAL DE ACCIONAMIENTO DE LAS PERSIANAS

NOTA: LA PLACA LATERAL L02 DEBE ESTAR EN EL MISMO EXTREMO QUE LOS CUATRO INSERTOS ROSCADOS

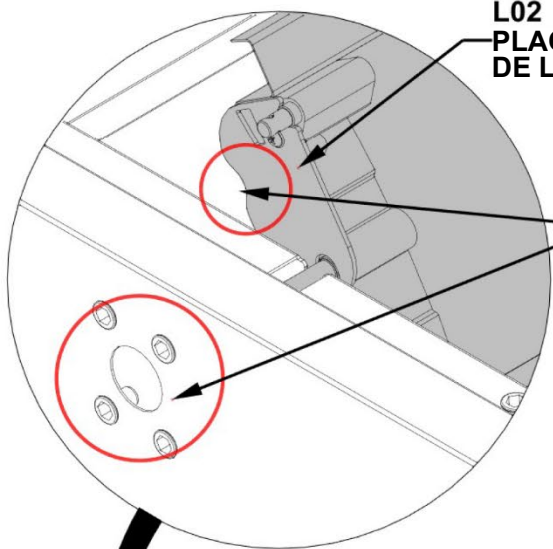

CONJUNTO DE PERSIANAS DE ACCIONAMIENTO
PASO 20

PASO 22 - MONTAJE DE PERSIANAS

QTY	PART NUMBER	DESCRIPTION
76	H100408	TORNILLO PWH 8x1/2 BLK

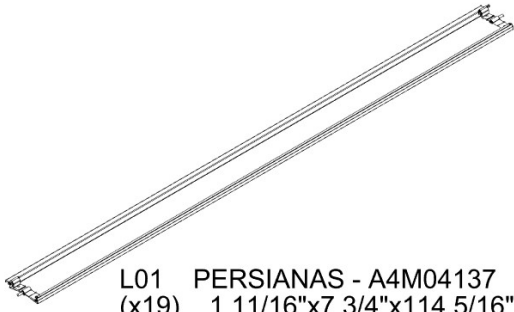

L01 PERSIANAS - A4M04137
(x19) 1 11/16"x7 3/4"x114 5/16" (42x196x2904)

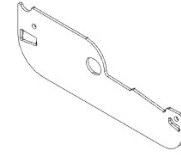

L03 PLACA LATERAL DE LAS PERSIANAS - A4M04138
(x38) 1/16"x2 3/16"x6 9/16" (2x55x167)

REPITA ESTE PASO 19 VECES.

- NO APRIETE DEMASIADO LOS TORNILLOS.

- PARA UNA MAYOR FACILIDAD DE MONTAJE, RECOMENDAMOS UTILIZAR CABALLETES PARA ESTE PASO.

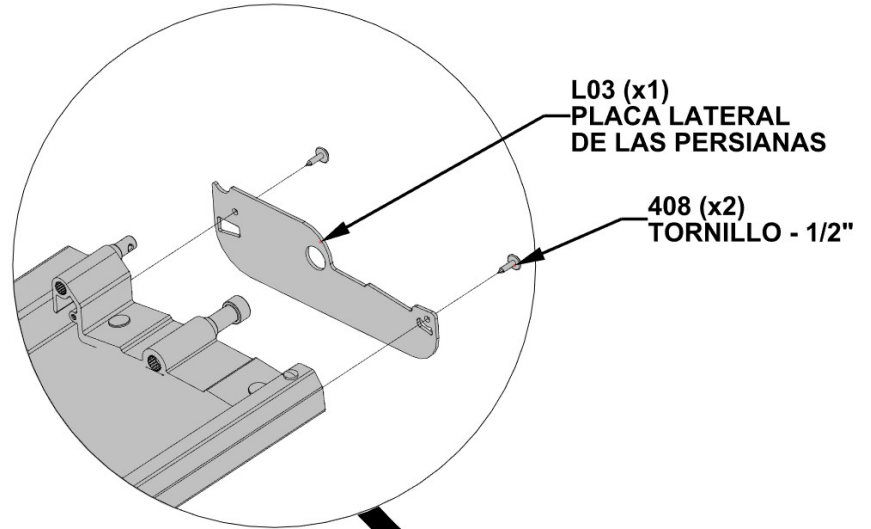

L03 (x1)
PLACA LATERAL
DE LAS PERSIANAS

408 (x2)
TORNILLO - 1/2"

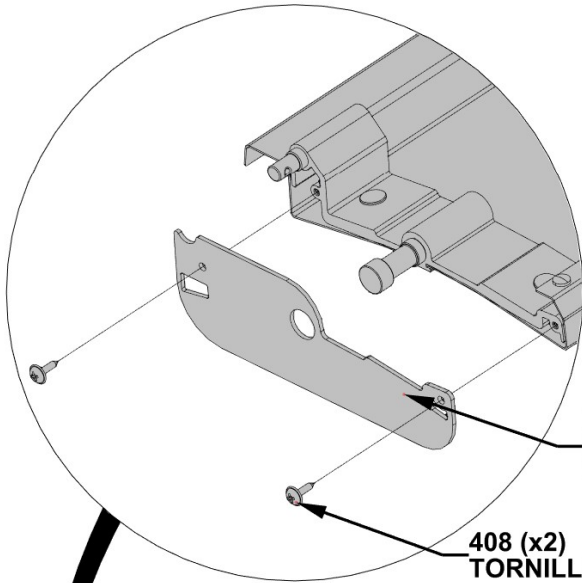

L03 (x1)
PLACA LATERAL
DE LAS PERSIANAS

408 (x2)
TORNILLO - 1/2"

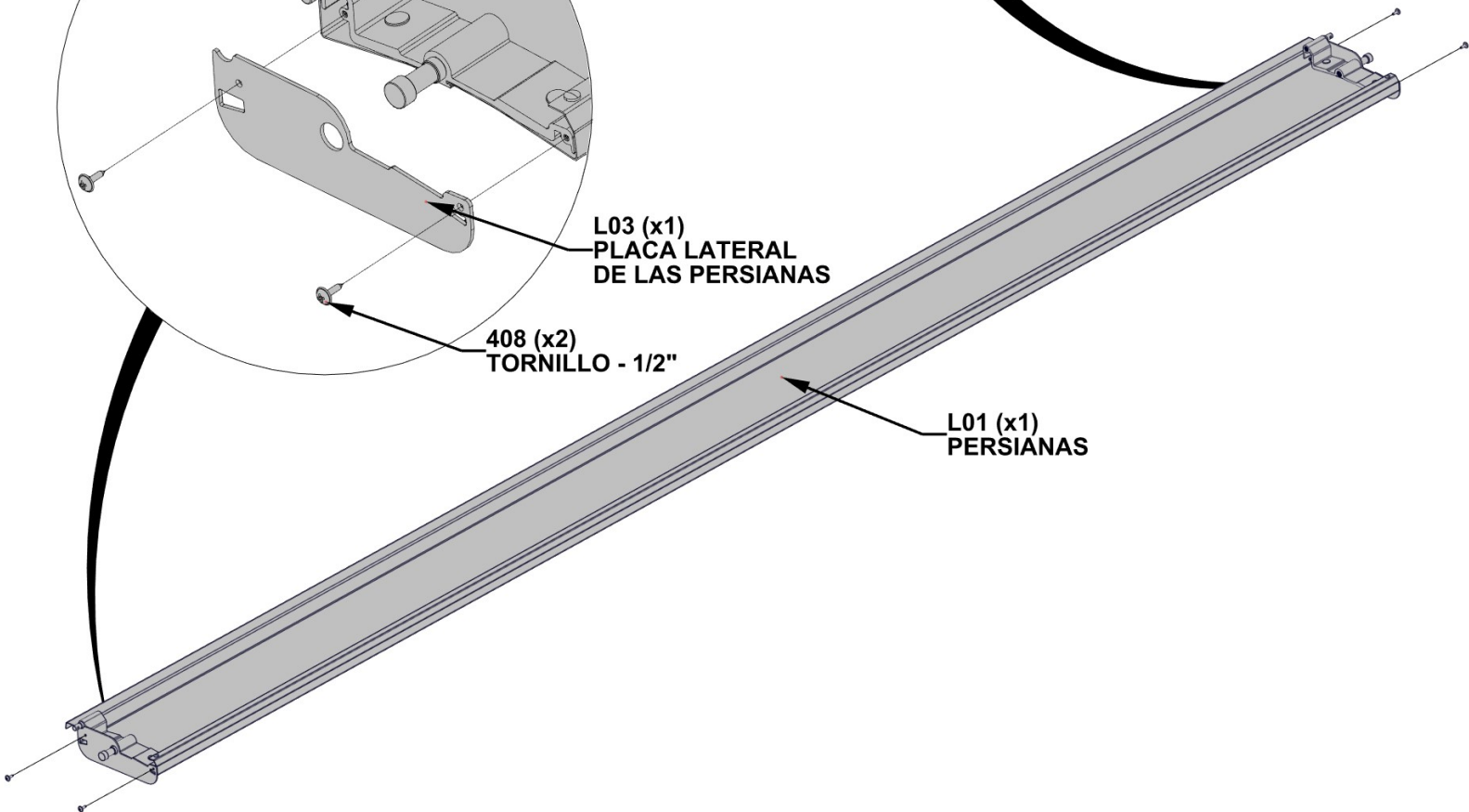

L01 (x1)
PERSIANAS

PASO 23 - INSTALACIÓN DE LAS PERSIANAS

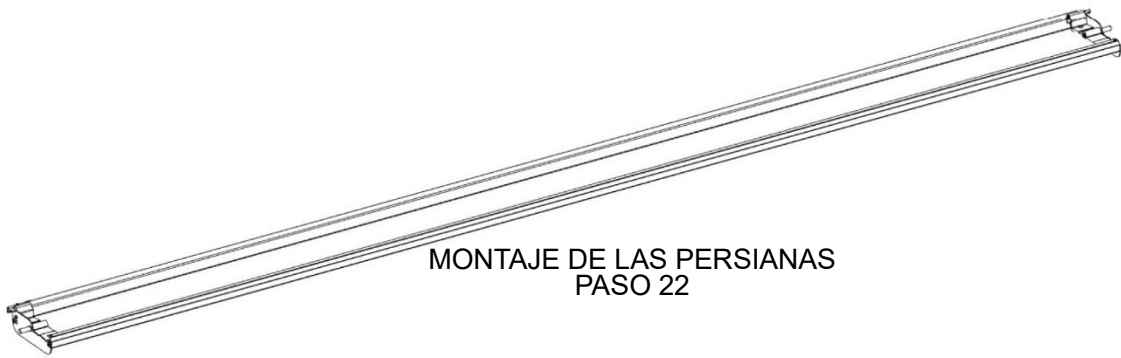

COMENZANDO POR EL LADO IZQUIERDO Y TRABAJANDO HACIA LA DERECHA, COLOQUE CUIDADOSAMENTE CADA CONJUNTO DE PERSIANAS, UNO A LA VEZ, EN LOS SOPORTES DE LAS PERSIANAS EN CADA EXTREMO.

NOTA: ASEGURESE DE QUE TODOS LOS MONTAJES DE LAS LAMAS DE LAS PERSIANAS ESTÉN ORIENTADOS EN LA MISMA DIRECCIÓN

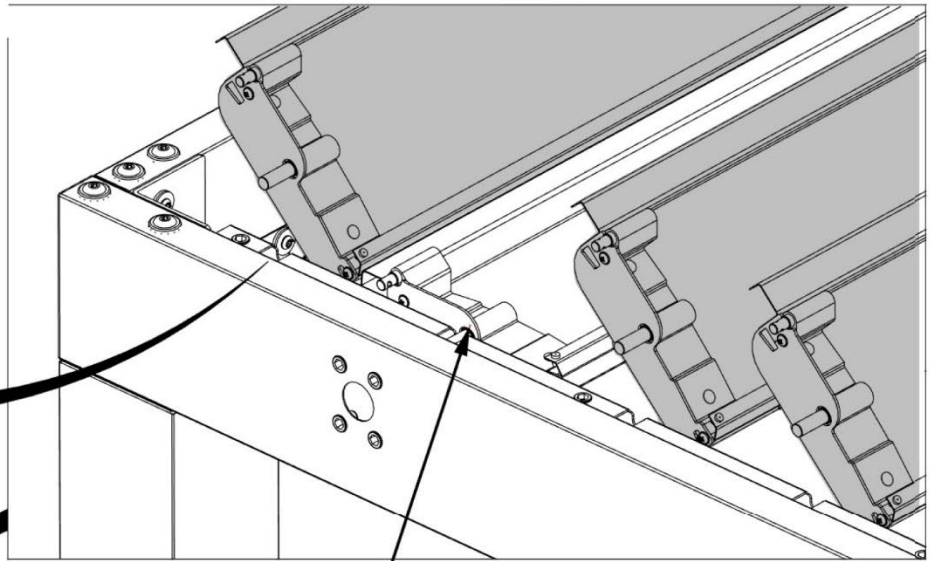
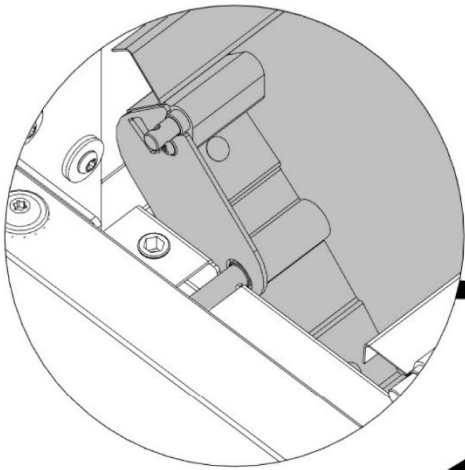

PERSIANAS DE ACCIONAMIENTO.
(DEL PASO 21)

IZQUIERDA

MONTAJE DE LAS PERSIANAS
PASO 22

DERECHA

PASO 24 - INSTALACIÓN DE LAS PERSIANAS

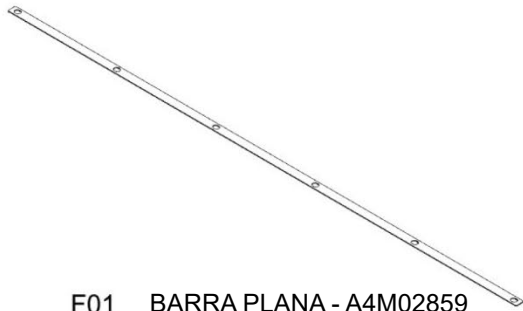

CANT.	PARTE N.º	DESCRIPCIÓN
24	H101202	TORNILLO TORX DE CABEZA PLANA 1/4-20x3/4 MONT

F01 BARRA PLANA - A4M02859
(x4) 1/16"x1"x65 7/8" (2x25x1673)

- COLOQUE UNA BARRA PLANA A LO LARGO DE CADA SOPORTE DE LAS PERSIANAS.
- LA BARRA PLANA MANTENDRÁ TODAS LAS PERSIANAS EN SU LUGAR.

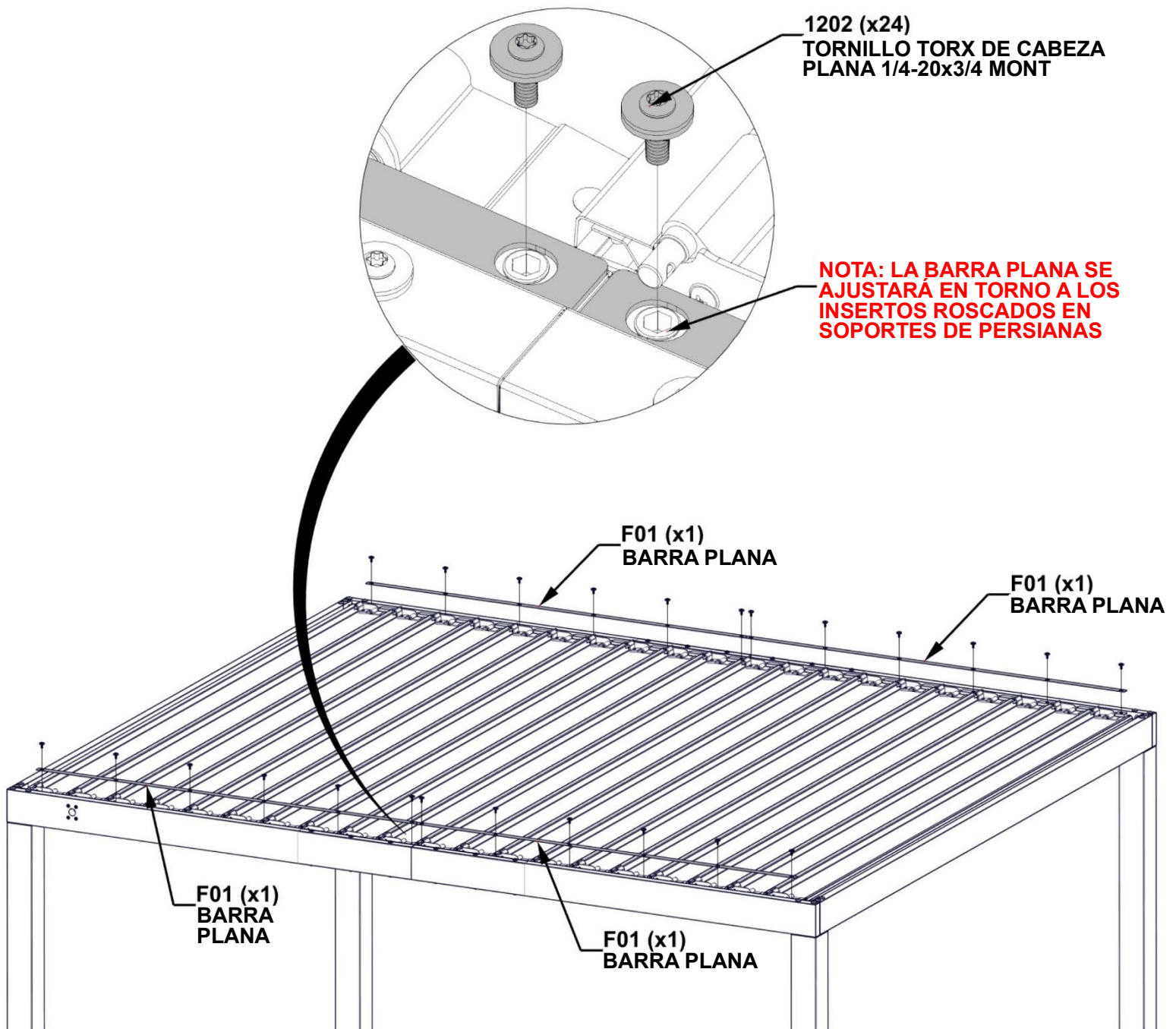

PASO 25A - INSTALACIÓN DE LAS PERSIANAS

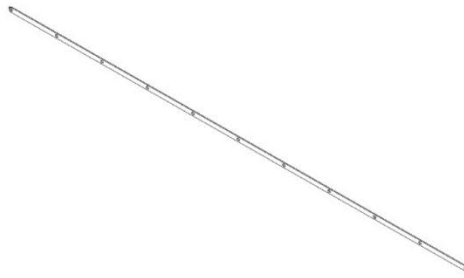

F02 CORREA DE SUJECIÓN PARA PERSIANAS - A4M02860
(x4) 1/8"x13/16"x68 1/16" (3x20x1730)

- LAS CORREAS DE AMARRE DE LAS PERSIANAS CONECTARÁN TODAS LAS PERSIANAS ENTRE SÍ
- COMENZANDO POR LA IZQUIERDA Y TRABAJANDO HACIA LA DERECHA, CONECTE LAS PERSIANAS USANDO CORREAS DE AMARRE. CORREAS DE AMARRE SUPERPUESTAS PARA MANTENER JUNTAS LAS PERSIANAS MEDIAS

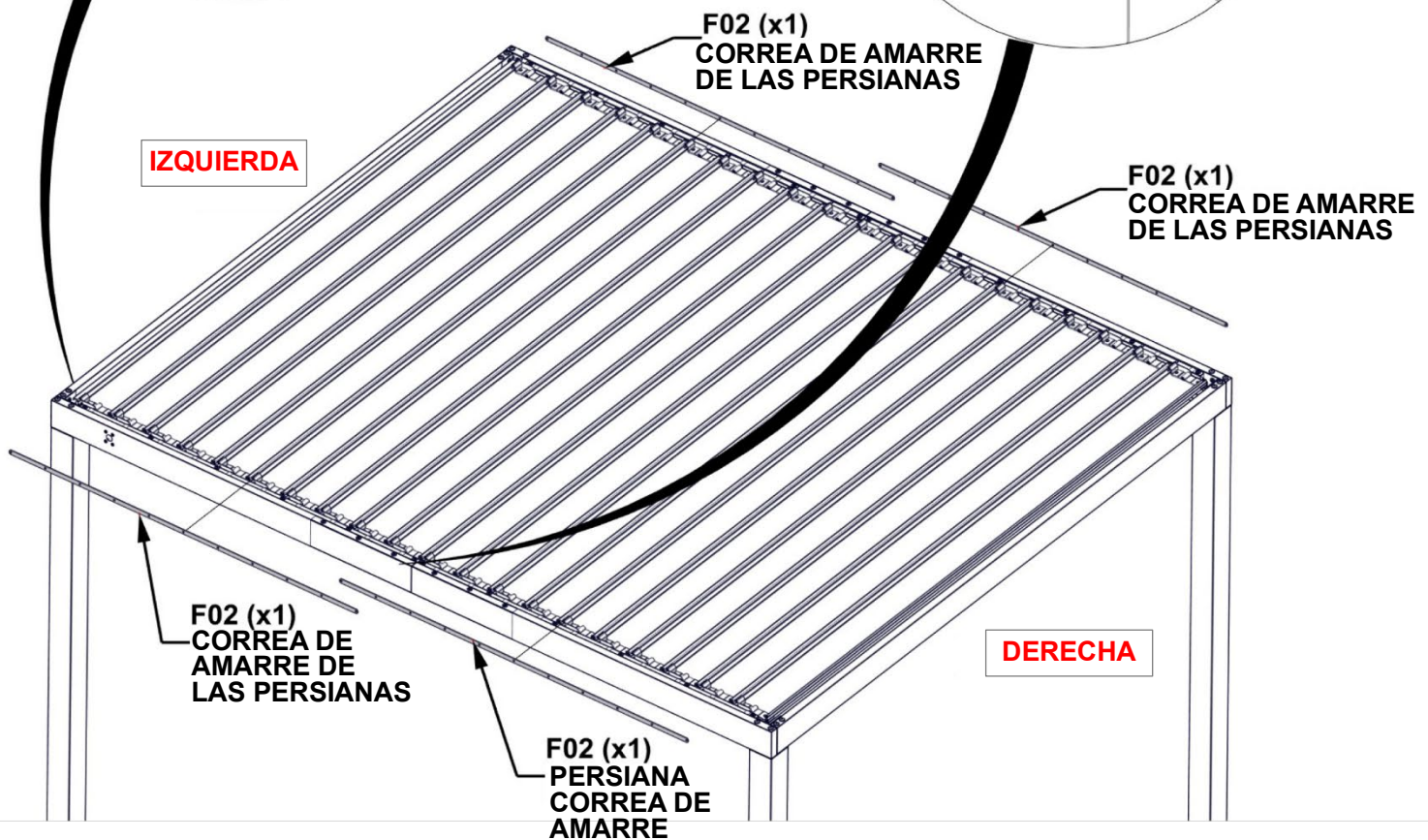
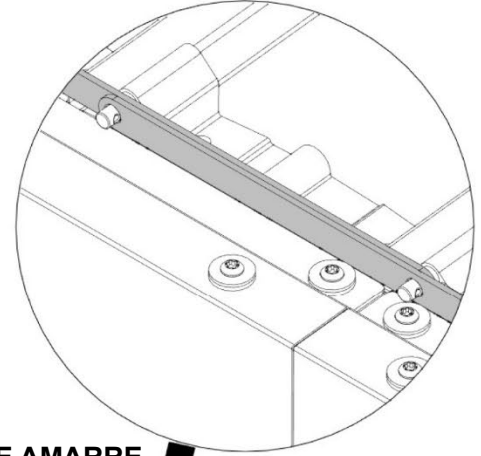
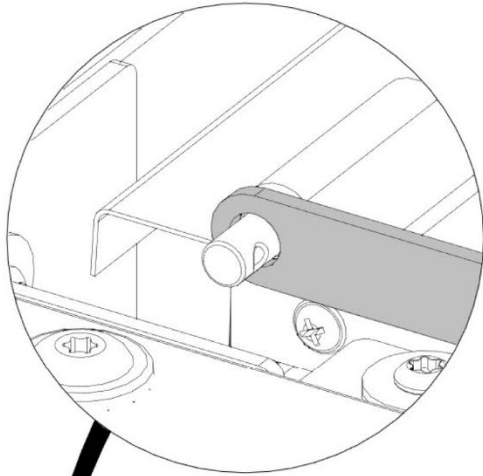
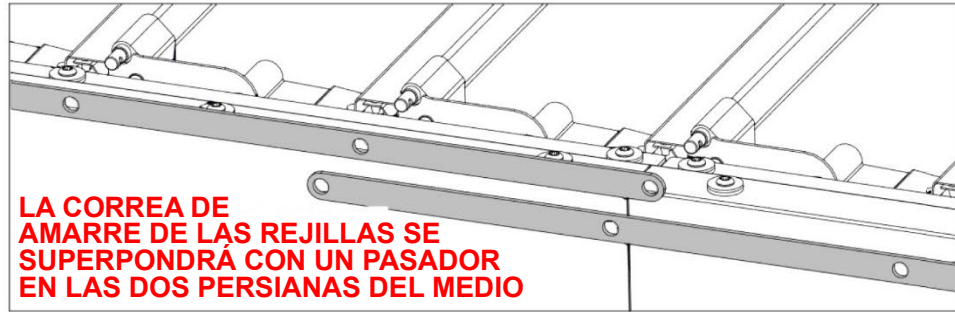

PASO 25B - INSTALACIÓN DE LAS PERSIANAS

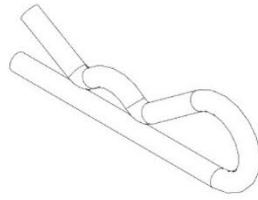

H101161 PASADOR DE CHAVETA
(x40)

- INSTALE PASADORES DE CHAVETA EN CADA PERSIANA PARA MANTENER LAS CORREAS DE AMARRE EN SU LUGAR.

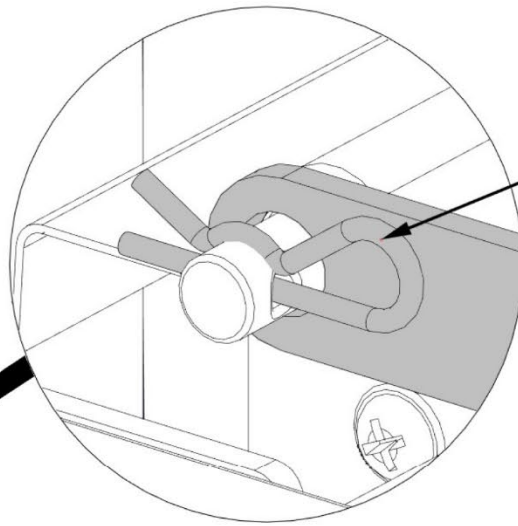

1161 (x40)
PASADOR DE CHAVETA

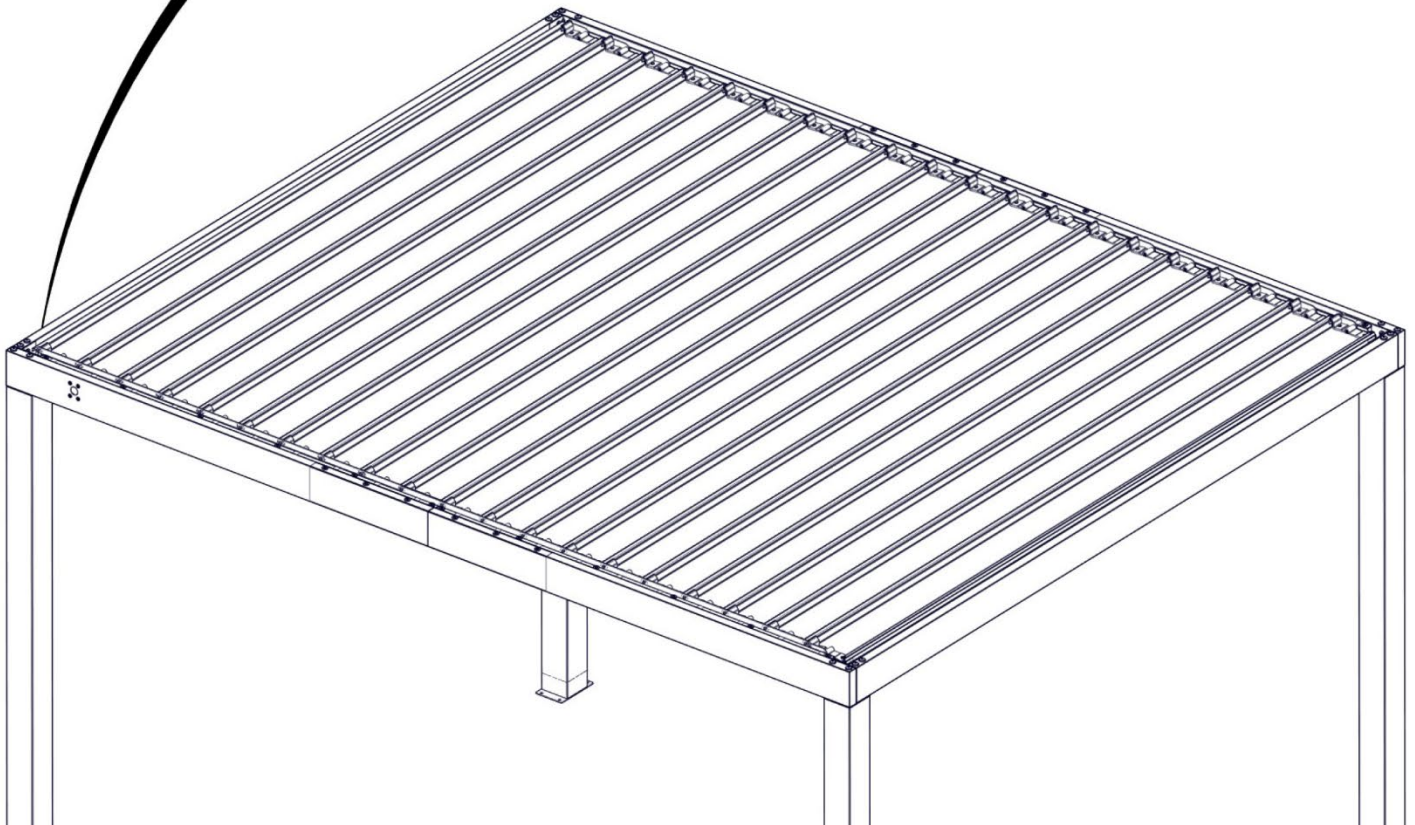

PASO 26 - MECANISMO DE PERSIANAS DE PERSIANAS

CANT.	PARTE N.º	DESCRIPCIÓN
4	H101126	TORNILLO TORX DE CABEZA PLANA 1/4-20x2 1/8"



L04 MECANISMO DE PERSIANAS (x1) A4M02132



F06 ESPACIADOR - A4M02227 (x1) 1/16"x2 3/16"x2 3/4" (1.5x56x70)

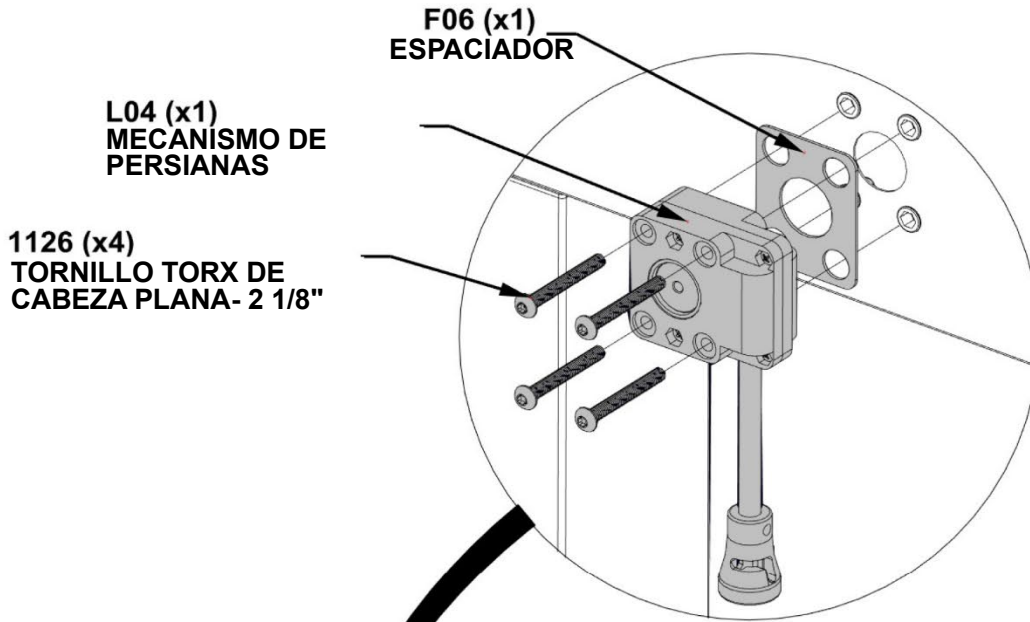

L04 (x1) MECANISMO DE PERSIANAS

F06 (x1) ESPACIADOR

1126 (x4) TORNILLO TORX DE CABEZA PLANA- 2 1/8"

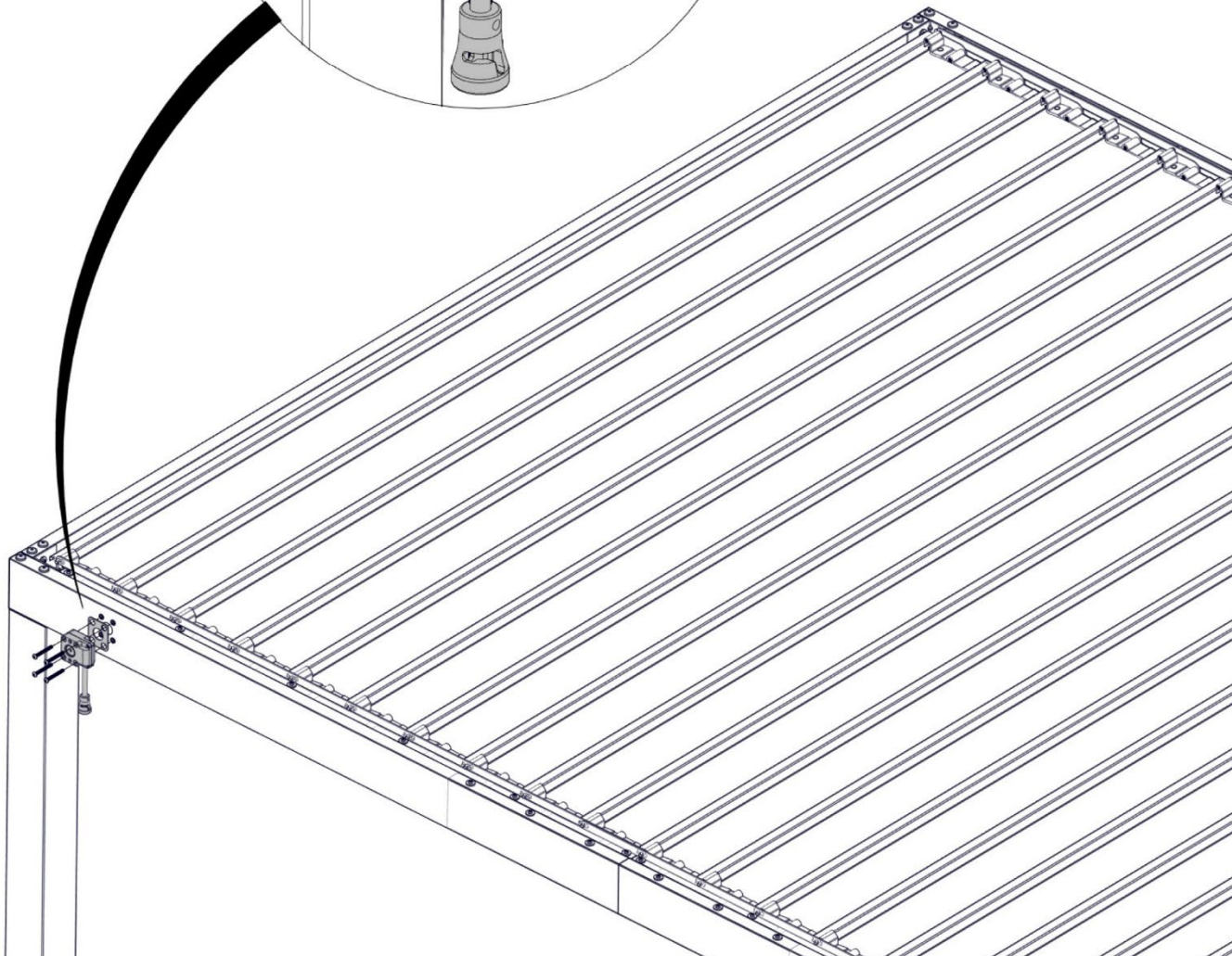

PASO 27 - MECANISMO DE PERSIANAS

CANT.	PARTE N.º	DESCRIPCIÓN
1	H101187	PERNO PPH 8-32x1 1/8 NG

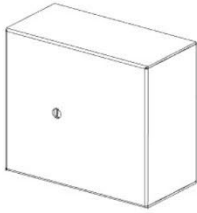

F07 CUBIERTA - A4M02228
(x1) 1 9/16"x2 7/8"x3 1/4" (39.5x73x82)



F05 BARRA PARA CHAVETA - A4M02226
(x1) 1/2"x1/2"x3 3/4" (13x13x95)

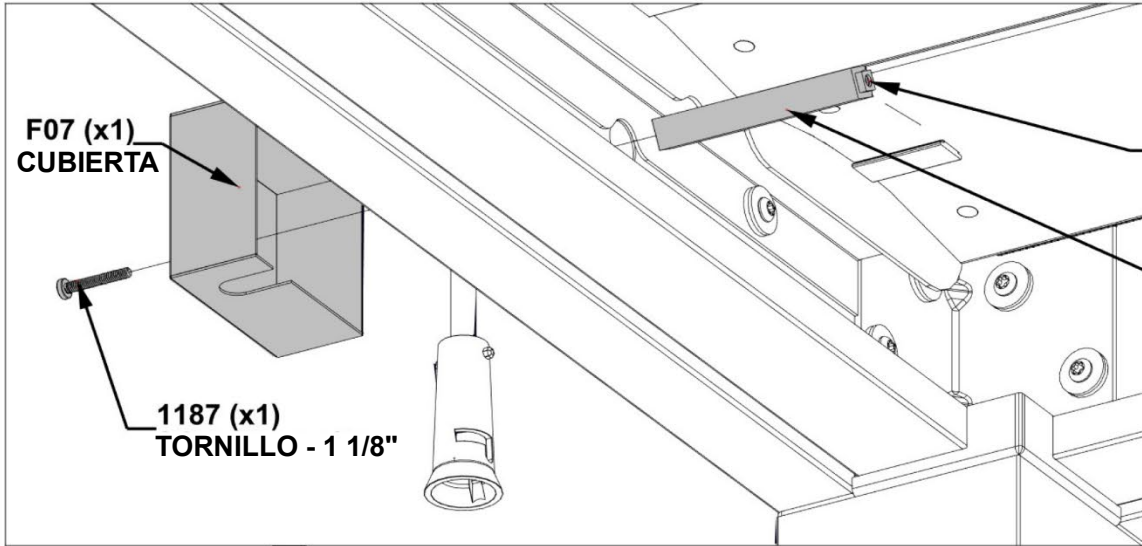

NOTA: ORIENTACION DE LA BARRA PARA CHAVETA. EL EXTREMO CUADRADO MIRA HACIA FUERA

F05 (x1) BARRA PARA CHAVETA

F07 (x1) CUBIERTA

1187 (x1) TORNILLO - 1 1/8"

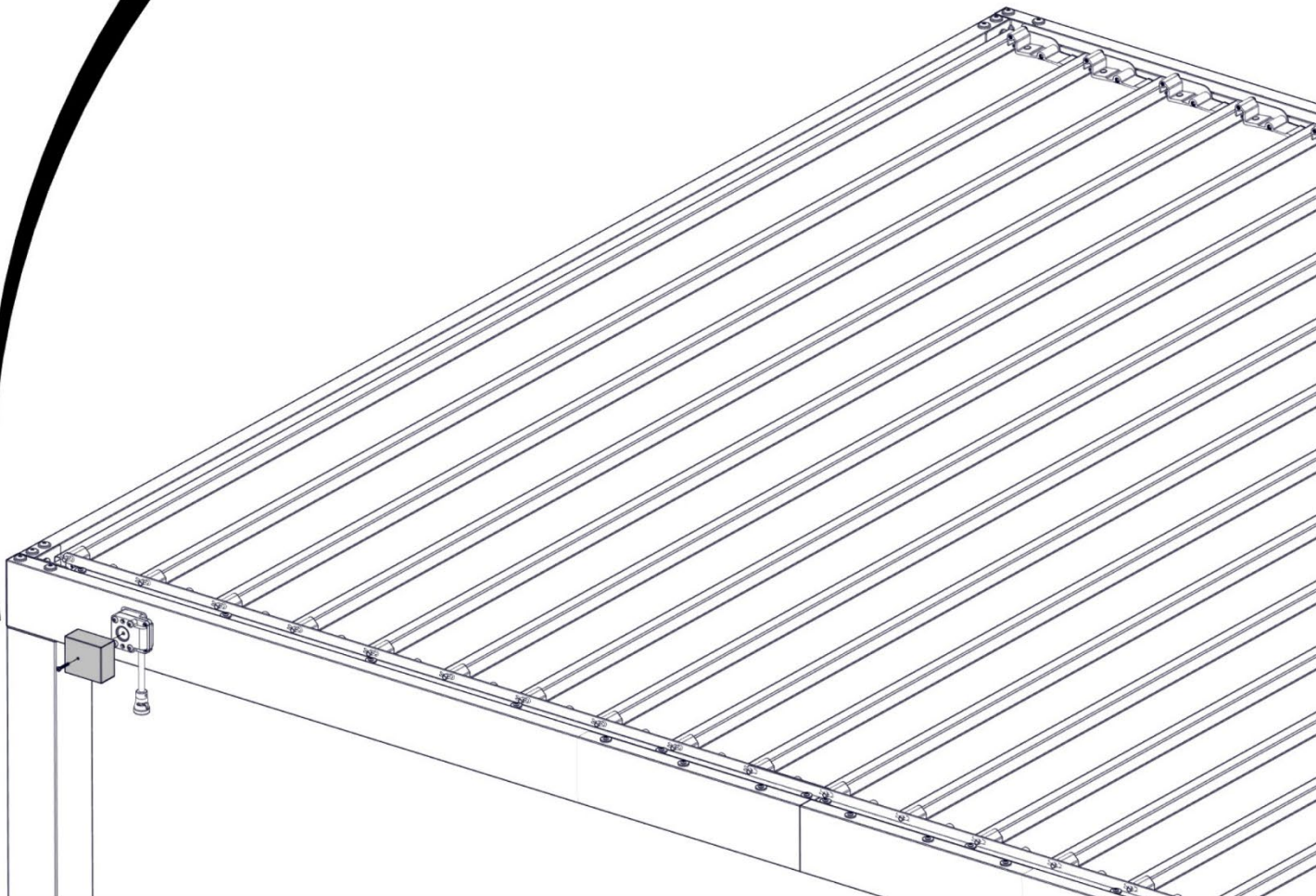

PASO 28A - MECANISMO DE PERSIANAS

CANT.	PARTE N.º	DESCRIPCIÓN
1	H101189	PERNO DE HOMBRO DE PERFIL BAJO 1/4-20x.375
1	H100653	CONTRATUERCA 1/4 NG
2	H100474	ARANDELA PLANA 9x18 NG

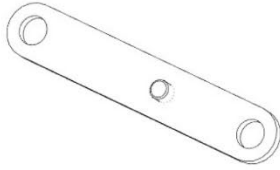

F03 CORREA DE ENLACE - A4M02229
(x1) 1/2"x11/16"x3 13/16" (13x17x97)

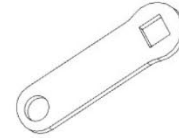

F04 CORREA DE ENLACE - A4M02225
(x1) 1/8"x13/16"x2 5/8" (3x20x66)

- EL ENLACE DEBE ESTAR ORIENTADO COMO SE MUESTRA A CONTINUACION.
- NO APRIETE DEMASIADO LOS HERRAJES.
- LOS ENLACES DEBEN PODER GIRAR LIBREMENTE.

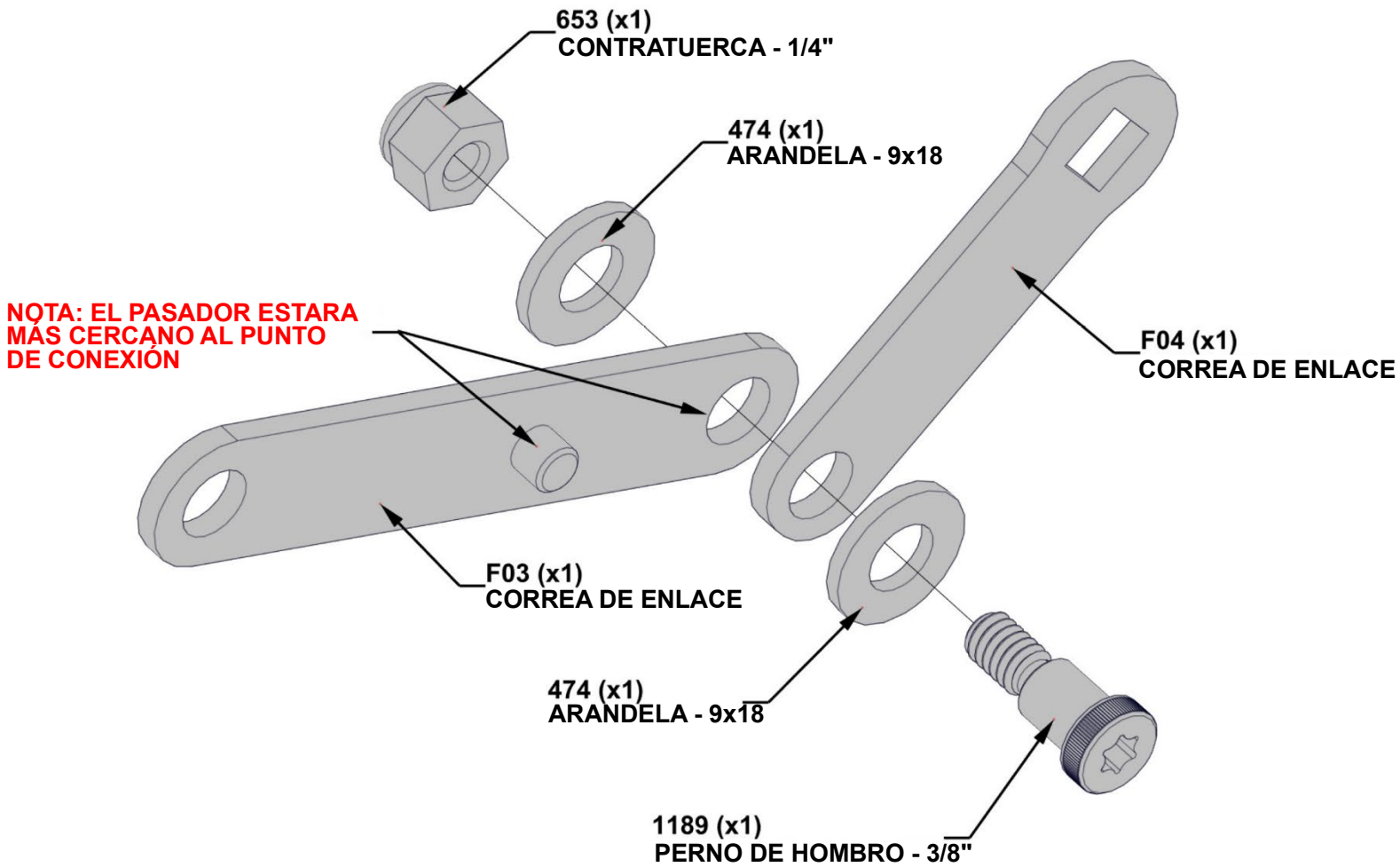

PASO 28B - MECANISMO DE PERSIANAS

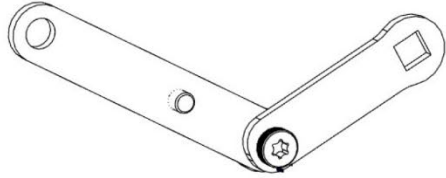

MONTAJE DEL ENLACE
PASO 28A

CANT.	PARTE N.º	DESCRIPCIÓN
1	H101101	TORNILLO TORX DE CABEZA PLANA 1/4-20x3/4"
1	H100774	ARANDELA PARTIDA 1/4 NG
1	H101189	PERNO DE HOMBRO DE PERFIL BAJO 1/4-20X.375
1	H100653	CONTRATUERCA 1/4 NG
3	H100474	ARANDELA PLANA 9x18 NG

- LOS ENLACES DEBEN ESTAR ORIENTADOS COMO SE MUESTRA A CONTINUACIÓN.
- NO APRIETE DEMASIADO LOS HERRAJES.
- LOS ENLACES DEBEN PODER GIRAR LIBREMENTE.

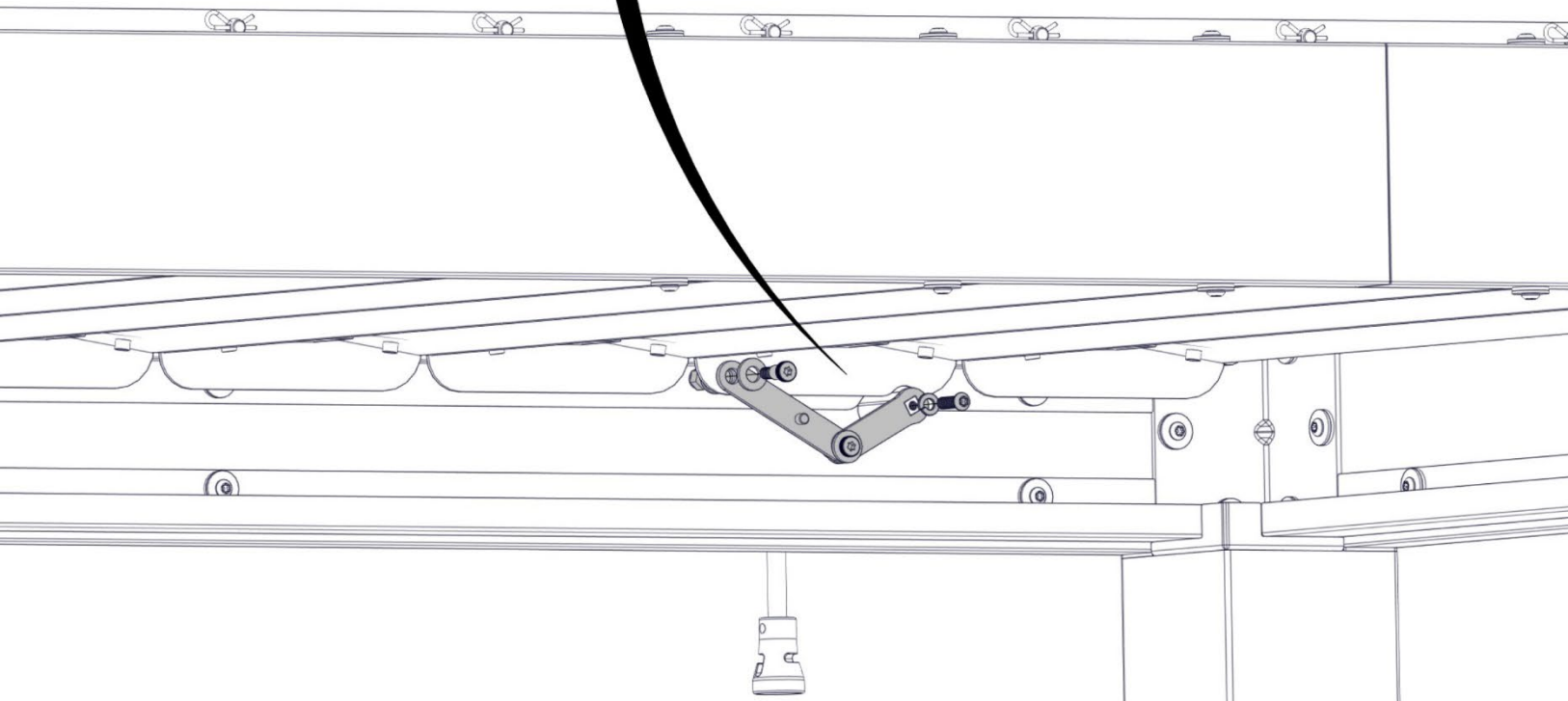
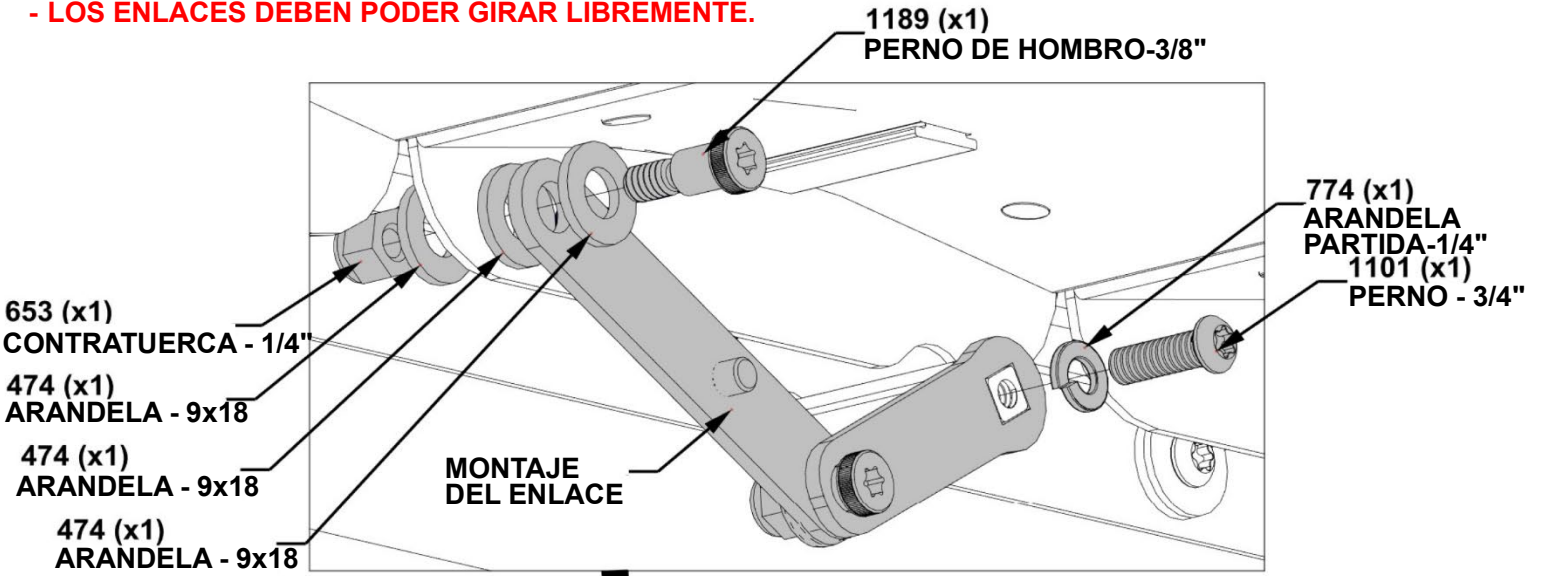

PASO 28C - MECANISMO DE PERSIANAS



H01
(x1) MANIJA
A4M04022

- **CONECTE LA MANIVELA AL MECANISMO.
GIRE LA MANIJA PARA BLOQUEARLA EN SU LUGAR.**

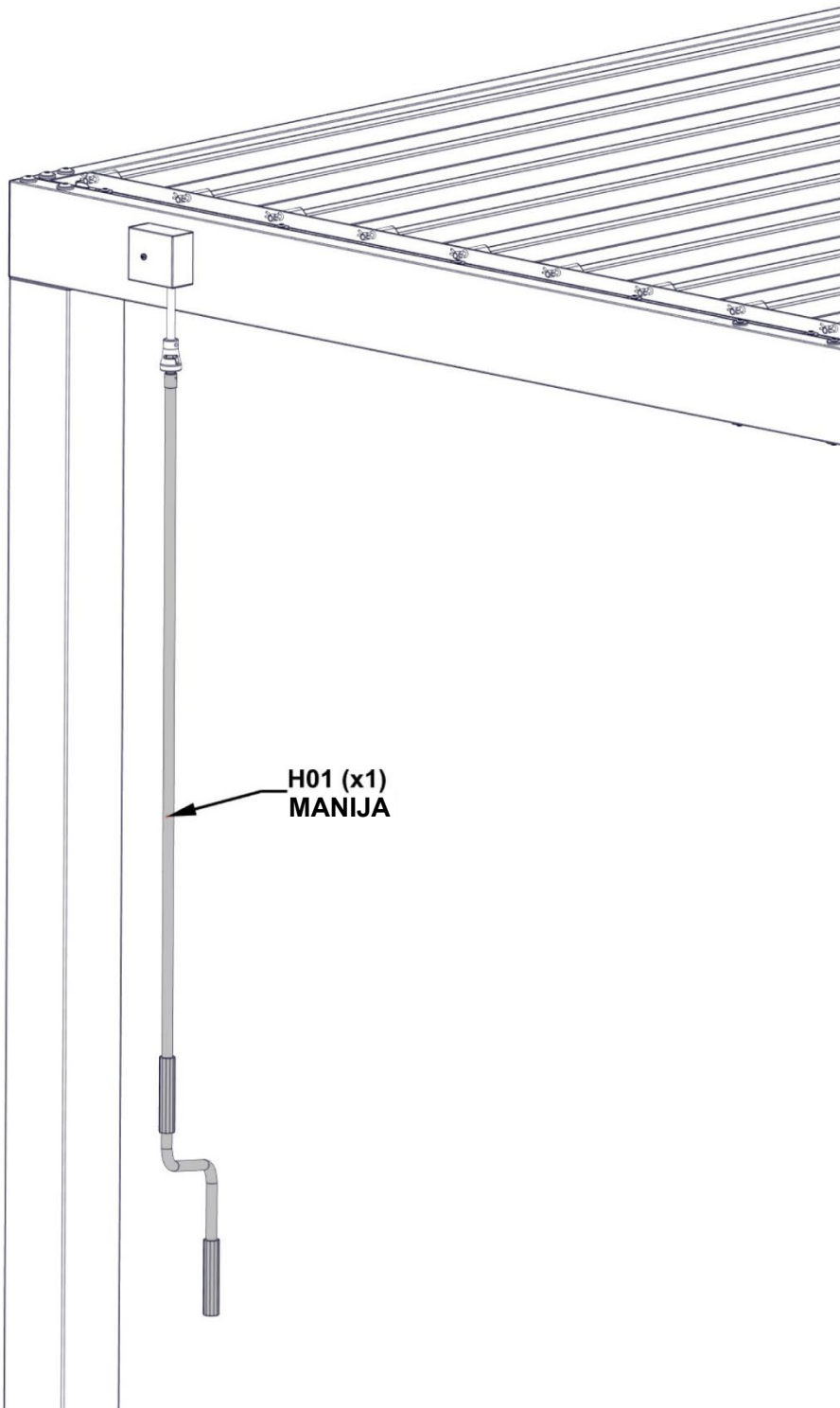

PASO 29 - ANCLAJE DE LA PÉRGOLA

CANT.	PARTE N.º	DESCRIPCIÓN
16	H100120	ANCLAJE DE HORMIGÓN 1/4"x2"
16	H100630	ARANDELA PLANA 8x19 BLK

REPITA ESTE PASO PARA LAS CUATRO COLUMNAS.

- EL FABRICANTE RECOMIENDA REALIZAR LA INSTALACIÓN SOBRE UNA SUPERFICIE O UNA LOSA DE HORMIGÓN. VÉASE A CONTINUACIÓN.
- PARA LA INSTALACIÓN SOBRE PLATAFORMAS DE MADERA, DEBE ASEGURARSE DE QUE EXISTA UN SOPORTE ESTRUCTURAL AMPLIO DEBAJO DE LA PLATAFORMA.

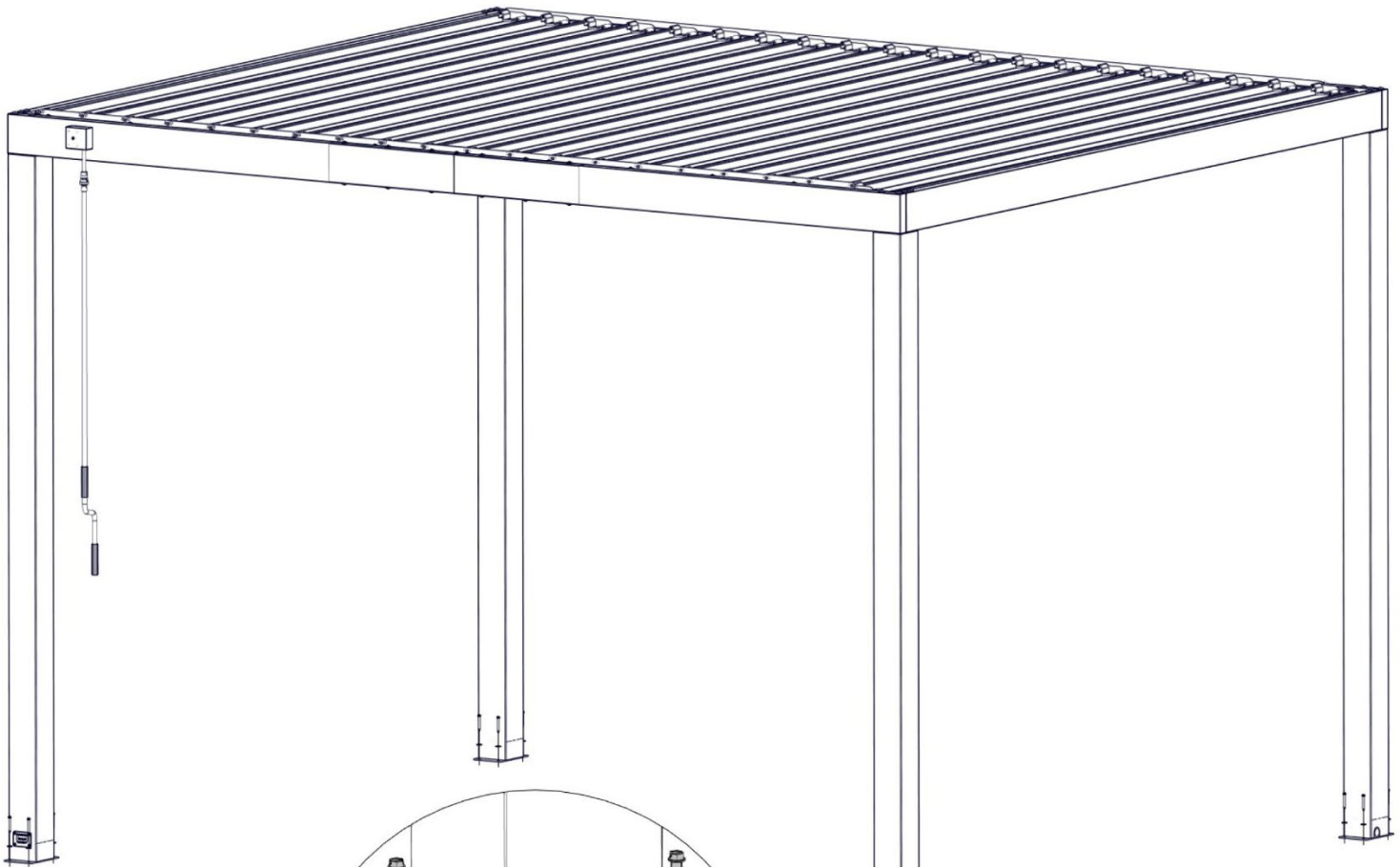

**120 (x4)
TORNILLO PARA
HORMIGÓN-2"**

**630 (x4)
ARANDELA: 8x19**

**PERFORE PREVIAMENTE
LOS ORIFICIOS PARA LOS
TORNILLOS DE ANCLAJE
DE HORMIGÓN USANDO
UNA PERFORADORA PARA
HORMIGÓN DE 3/16" (5mm).**

PASO 30 - MANTENIMIENTO PREVENTIVO

NOTA: ES IMPORTANTE TOMAR PRECAUCION CUANDO SE ESPERAN VIENTOS FUERTES O CLIMA INVERNAL COMO HIELO O NIEVE. SI SURGEN CONDICIONES DE CLIMA INCLEMENTE, SE RECOMIENDA COLOCAR LAS PERSIANAS EN POSICION COMPLETAMENTE ABIERTA (VERTICAL). ESTO EVITARÁ DAÑOS A LA ESTRUCTURA Y DISMINUIRÁ LAS POSIBILIDADES DE DAÑOS A LA ESTRUCTURA O A LAS PERSIANAS.

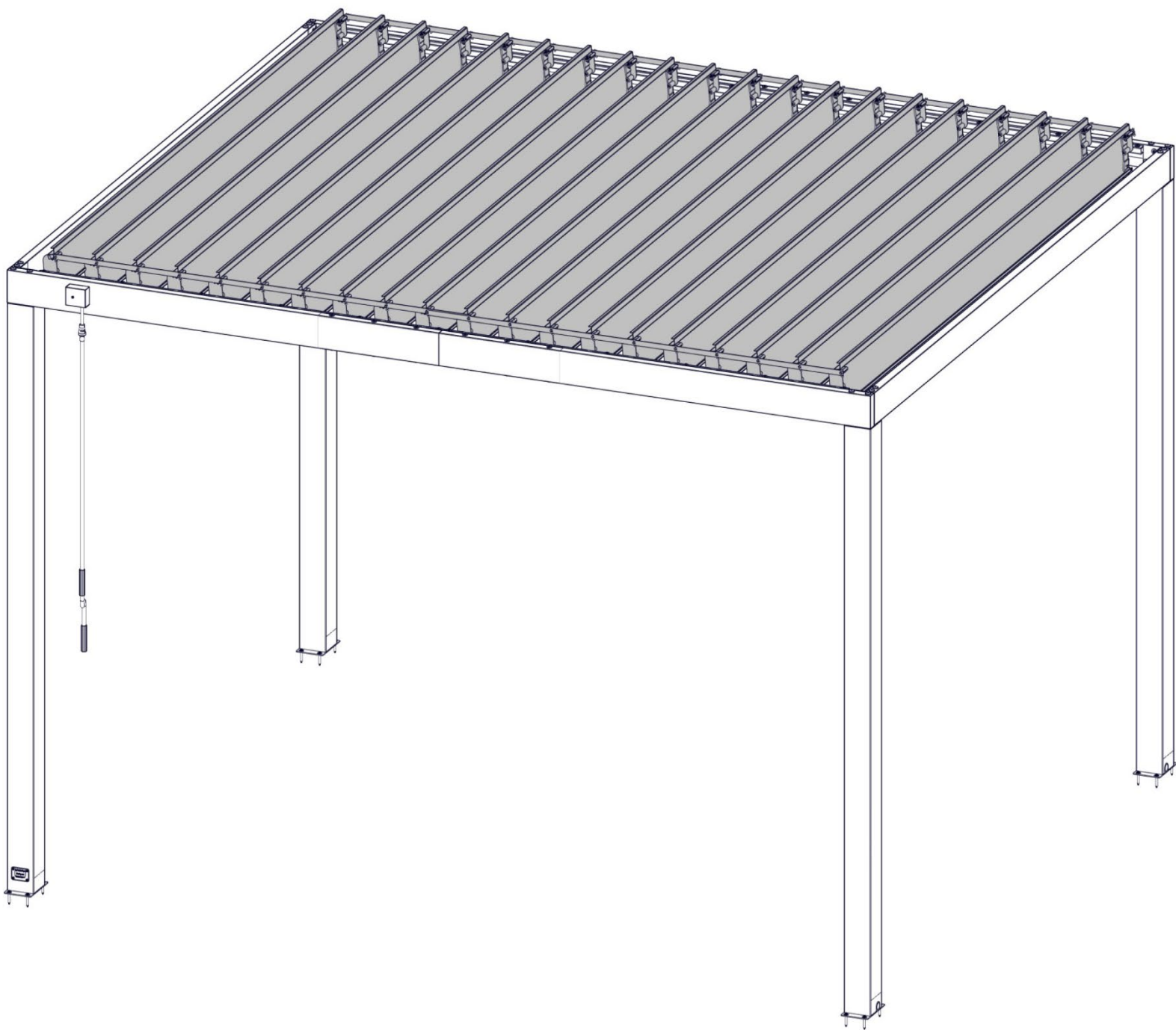

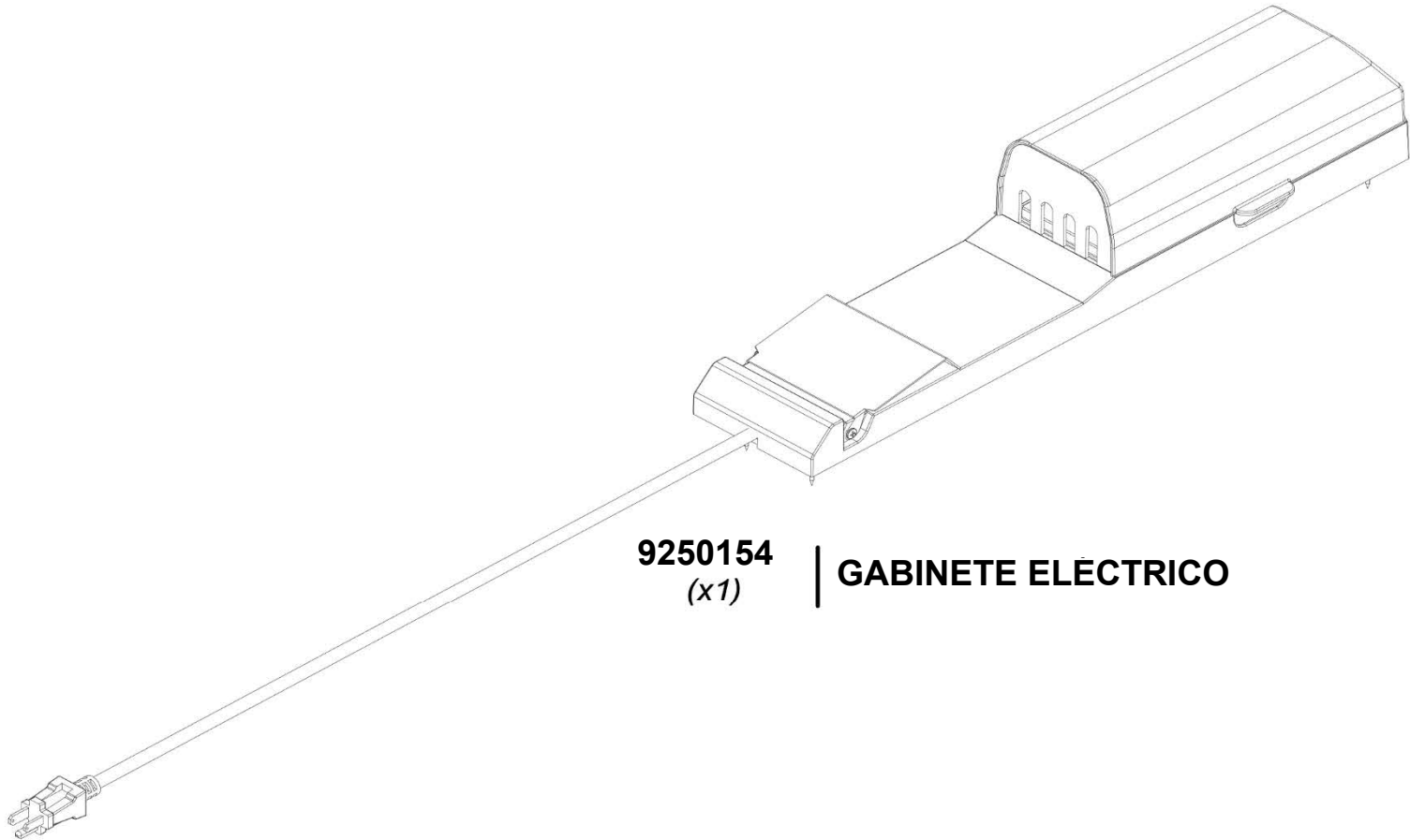

9250154
(x1)

GABINETE ELÉCTRICO

PARA LA INSTALACIÓN DEL POWERPORT, CONSULTE LAS INSTRUCCIONES DE MONTAJE INCLUIDAS EN EL KIT DEL POWERPORT. INSTALE EN CUALQUIER MONTANTE QUE DESEE. SIGA LAS INSTRUCCIONES PARA UNA INSTALACIÓN CORRECTA.